



نامیلک‌هی پشکنینی دهستی ستانده‌رکراو

وهزارهتی ژینگه و پاراستن له ویلایهتی تئینیسی

فهرمانگه‌ی تانکی هه‌لگرتتی ژیرزه‌وی

رینسا کارپتکراوه‌کان له 13 ی تشرینی به‌که‌می 2018

رینکه‌وتی ده‌رکردن: 17 ی حوز‌ه‌یرانی 2022

خشتهی ناوه روک

برگه 1

برگه 1.2 پروسهی پشکنینی ستاندهر کراو

فورمهکانی پشکنینی ستاندهر کراو *

[نامرازی یابندبوونی کرداری](#)

[نامادهکاری بو پشکنینی یابندبوون](#)

برگه 2

ابرگه 2.2 سیستهمی تانکی هملگرتنی ژیرزهوی ناسایی

برگه 2.4 سیستهمی تانکی ژیرزهوی له کار کهوتوو

برگه 3

بهشه تهکنیکیهکان - دوزینهوی بلاو بوونهوه

برگه 3.1 پیوانهکردنی تانکی به دهستی

برگه 3.2 پیوانهکردنی ئوتوماتیکی تانکیهکان

برگه 3.3 هاوتاکردنی لیستی ناماری

برگه 3.4 چاودیزی کردنی نیوانی

برگه 3.5 بوری پستینراو

برگه 3.6 بوری مژین

برگه 3.7 تاقیکردنهوی توندوتولی تانکی

برگه 4

بابهته تهکنیکیهکان - ریگری کردن له بلاو بوونهوه

برگه 4.1 پنداویستییهکانی پاراستن له ژهنگ

برگه 4.2 داواکاریهکانی پاراستنی رژان و زیدهپرپوون

برگه 5

سیستهمی بنهرتی

رینماییهکانی UST

سیاستهکان / رینماییهکان

برگه 5.1 "بنهماکانی رینمای بی هلسوکهوئی نئیتیکی بهرپرسیانی حکومی"

برگه 5.2 "سیاستی ناکوکی بهرژوهندی"

برگه 5.3 "رینماییهکانی وهلامدانهوی توماره گشتیهکان"

برگه 5.4 "سیاستی تومارکردن"

برگه 5.5 "سیاستی فرمانگه بو رینمای کارمندان که ریکهوتننامهی بی زبان (دهستبهرداربوون) واژو نهکمن"

برگه 5.6 "سیاستی فرمانگه بو راگرتنی بی زبان"

برگه 5.7 "راپورتکردنی دهستدریژی، همرشه بیان ترساندن"

برگه 5.8 "سیاستی خودراپورتکردن"

برگه 5.9 "دهمهوانهکانی کوژانهوی (برینی) باری لهناکو"

برگه 5.10 "سیاستی جیهجیزکردن لهسهر گهیاوندی نایاسایی"

برگه 5.11 "پهرهپیدانی بهلگهنامه یان رینماییهکانی سیاست"

برگه 5.12 "سیاستی وهلامدانهوی سکالا"

برگه 5.13 "09(6). رهشنووسی کوتایی رینماییهکانی پروسهی پشکنین 20220316"

برگه 5.14 "رینماییهکانی سووتهمهنی تیکهلاو_20211006"

نامیلکه - رینمایى نامازہى خیرا بۇ خاوەن تانكى
 نامیلکه - رینمایى نامازہى خیرا بۇ بەكارخەرى تانكى

یاداشتەكانى روونكردنهوى كېشەى پابەندبوون
 رینماییهكانى دەسنىشانكردى ویلايەتى میسیسیپی بۇ بۆرییه ناکانز اییهكان

*تۆرمەكان

ناگادار كردهوه

ژماره	وہسفی فۆرم
CN-1392	ناگادار كردهوهى كېريان
CN-1383	گۆرانكارى ناونیشانى پۆستى خاوەن
CN-1260	ناگادار كردهوه بۇ تانكى ھەنگرتنى ژېر زهوى
CN-1186	ناگادار كردهوه لە نامازہى خاوەندارىهتى
CN-1288	فۆرمى ناگادار كردهوهى پېتىش دامەزراندن
CN-0911	راپۆرتكردى فرۆشيار لە گۆرانكارى خاوەندارىهتى

ياپەندبوونى كردهوى

ژماره	وہسفی فۆرم
CN-2624	راپۆرتى سالانەى تاقىكردنهوهى كاركردى پېوہرەكانى تانكى نۆتوماتىكى
CN-1339	راپۆرتى سالانەى چاودېرىكردى نيوانى بەشى نەلىكترۆنى
CN-2664	راپۆرتى تاقىكردنهوهى سەلامەتى ھەوزى لەخۆگرتنى ھايدروستاتىك
CN-1284	تۆمارى رۆژانەى پشكنىنى بەچاوى پىكھاتەكانى دابەشكەرى نەگونجاو
CN-1285	ليستى پشكنىنى گونجاوى نامېرەكان
CN-1140	راپرسى تاقىكردنهوهى پاراستنى كاتۆدى گالفاتىك
CN-1282	فۆرمى خويندنهوهى رېژەى پاراستنى كاتۆدى نېستا
CN-1309	راپرسى تاقىكردنهوهى پاراستنى كاتۆدى تەزووى نېمپرىست
CN-2644	فۆرمى تاقىكردنهوهى ھەوزى ھايدروستاتىك ناست نزم
CN-1367	راپۆرتى مانگانەى پيوانى تانكى بە دەست
CN-2544	فۆرمى پشكنىنى مانگانە/سالانەى دامەزراوہ
CN-1340	راپۆرتى مانگانەى چاودېرىكردى نيوانى بەشى نەلىكترۆنى
CN-1286	ياداشتى پشكنىنى مانگانەى سەتلى رۆژان
CN-2584	تاقىكردنهوهى تواناى كاركردى بۇ رېگريكردى لە زىدە-پېرېوون
CN-1341	تاقىكەرھوى توندوتولى ھيئل و دۆزەرھوى دزەكردى
CN-1287	تۆمارى وەرزيى پشكنىنى دابەشكەر
CN-1366	راپۆرتى تاقىكردنهوهى ھايدروستاتىكى نامېرى رېگرى كرى لە رۆژان
CN-1283	روونكردنهوهى گونجاوى
CN-1601	راپۆرتى تاقىكردنهوهى توندوتولى تانكى

نامرازى ياپەندبوونى كردهوى

نامادەكارى بۇ پشكنىنى ياپەندبوون



پروژه‌ی پیشکنینی پایه‌ندبوونی کرداریی نامیلکه‌ی پیشکنینی دهستی ستانده‌رکراو

وهزاره‌تی ژینگه و پاراستن له ویلایه‌تی تیننسی

فهرمانگه‌ی تانکی هه‌لگرتنی ژیرزه‌وی

رئیس‌ا کارپینکراوه‌کان له 13 ی تشرینی به‌که‌می 2018

دوایین بژارکردنی به‌لگه‌نامه‌که: 17 ی حوزه‌یرانی 2022

نہم لاپہرہیہ بہ مہیہست بہ بہتالی جیہیلراوہ

خشتهی ناوهرۆک

1. دهستبهر دابوون..... 1
2. ریکاری پشکنینی پابه‌ندبوونی به‌کار خستنی ستاندره‌کر او..... 1
3. ناماده‌کاری بۆ پشکنینه‌که بکه..... 1
- a. یاسای سیاسه‌تی وزه‌ی سالی 2005..... 1
- b. پینداچوونه‌ه به داتابیه‌سی ناگادار کردنه‌ه بکه..... 1
- c. پینداچوونه‌ه به زانیار بیه‌کانی GasLog-ی دامه‌زراومه‌که بکه..... 1
- d. پینداچوونه‌ه به فایلی دامه‌زراومه‌که بکه..... 2
- e. پینشوخته‌ه خسته‌ی پشکنینه‌که دابینی..... 2
- f. ریکه‌وت و کاتی پشکنینه‌که پشتر است بکه‌هه..... 2
- g. نووسراوی فۆرمی FO-030 دروست بکه..... 2
- h. ئۆتۆمبیلێک به‌ر ده‌ست بکه..... 3
4. رۆژی پشکنین..... 3
5. پینداچوونه‌ه به تۆمار مکان..... 3
- a. تۆماره‌کانی دۆزینه‌ه‌ی بۆ بوونه‌ه (RD)..... 4
1. هاوتاکردنی لیستی ناماری (SIR)..... 5
2. گێچکردنی خودکارانه‌ی تانک (ATG)..... 5
3. سیسته‌می به‌رده‌وامی دۆزینه‌ه‌ی دزمکردنی ناو تانکی (CITLDS)..... 6
4. چاودێری نێوانی..... 6
5. پینوانه‌کردنی تانکی به ده‌ست (MTG)..... 6
6. تاقیکردنه‌ه‌ی توندوتۆلی تانکی..... 7
7. بۆری په‌ستینراو..... 7
8. بۆری مژین..... 7
9. تانکی دووانه‌ه به‌کاره‌ینان/مۆلیده‌ی باری له‌ناکاو..... 8
- b. تۆماره‌کانی پاراستنی ژمگ..... 8
1. سیسته‌می ئیمپرنیست یان گالفانیک..... 8
2. ناویۆشی ناومه‌ی تانکی..... 8
- c. سه‌تلی رژان (به‌روانه‌ به‌شی ته‌کنیکی 4.2)..... 9
- d. دابه‌شکهر (نامه‌زه به به‌شی ته‌کنیکی 4.2 بکه)..... 9
- e. پشتر استکردنه‌ه‌ی زیده‌په‌بوون..... 9
- f. دامه‌زراندن..... 9
- g. چاککردنه‌ه/گۆڕین، نه‌گهر گونجاو بیت..... 10
- h. سووته‌مه‌نیه جیگه‌هه‌مکان..... 10
6. پشکنینی نامیر..... 10
- a. پشکنینی نامیره‌کانی UST و ده‌وره‌به‌ری دامه‌زراومه‌که..... 10
- b. دلنیاکردنه‌ه‌ی ریکخستنی سیسته‌مه‌که..... 11
- c. ریزه‌ه‌وی تۆرباینه‌کانی ژیرناو/حه‌وز مه‌کان/شوئنه‌کانی تری ده‌روازه‌ی گه‌یشتن..... 11

- d. شوینی سەتلی دەرچەیی پەربوون / ڕژان..... 12
- e. شوینی نامیری زیندە-پەربوون (نەگەر فلاپەر نیە یان کوژاندنەوهی خودکاری دیکە نیە)..... 13
- f. شوینی دا بەشکەر..... 13
- g. نامیری پاراستنی کاتودی..... 14
- h. هەلسەنگاندنی شوین..... 14
7. له ناو دامەزر او مەدا..... 15
8. تۆمارەکانی وینە و / یان سکانکردن..... 15
9. بە شێوێمکی لەکارکەوتوو (بۆ وردەکاری زیاتر سەیری بەشی TOS SIM بکە):..... 15
10. نەخشەیی شوین..... 15
11. بڵاو بوونەوهی گومانلیکر او یان کاریگەر یە ژینگەییەکان..... 16
12. گفتوگۆی بەکارخەر / خاوەن..... 16
13. بەواداچوونی پشکنین..... 16
- a. هیچ پیشیلکاریەک نەدۆزرایەوه..... 16
- b. تێبینیەکان..... 16
- c. ئەو تۆمارانەیی که بۆ پێداچوونەوه دواي ریکەوتی تاقیکردنەوه پیشکەش دەکەین..... 17
- d. ئەو تۆمارانەیی که بۆ پێداچوونەوه دواي ریکەوتی تاقیکردنەوه پیشکەش نەکران..... 17
- e. گۆرانکاریبەکانی خاوەنداریەتی..... 17
- f. پارێزگاری کردن له ژەنگ هێنان..... 17
- g. پیشیلکاریی دۆزرایەوه (نوسراوەکانی FO-036)..... 17
- h. بەلگەنامەوهەرگرتن و بەواداچوون..... 18

1. دستپهردابون

نهم بهلگهنامهیه تنها رینونیه و ماف یان نهرکی یاسایی دروست ناکات. بریارمکانی دهزگا له هر حالمتیکی تاییهتدا به جیبهجیکردنی یاسا و رینیماییه کارپنکراومکان بؤ راستییه تاییهتکمان دهرزین. نامازمکردن به ناوی بازارگانی یان بهرهمی بازارگانی به پشتیوانییکردن یان پیشنارکردنی بهکارهینانی نایهت.

2. ریکاری پشکنینی پابهندبوونی بهکارخستی ستاندهرکراو

پشکنینهکه دهرفتهیک دهرهخسینیت بؤ فیرکردن و یارمعتیدانی خاوهن نانکیهکان له بهردوام بوون له سر پابهندبوون به پروگرامی تانکی هملگرتی ژیر زوی.

نهم زانباریانهی خواروهه وهک گه لالهیهک پیشکهشکراون بؤ نهم همنگوانهیی که پیویسته بؤ نامادهکاری و تهواوکردنی پشکنین بؤ نهمی بگریتهبهر. مهبست لئی نهمه نییه که بهلگهنامهیهکی سر بهخو بیت. له ریگهی پنداویستییه گشتهکان پشتیوانی دهکرت که له سیاستی "نامادهکاری بؤ پشکنین" و همموه بهشه تهکنیکیهکان باسکراون. بهشه تهکنیکیهکان وردهکاریهکانی هر یهک له نایتمکان لهخودمگرن که پشکنینان بؤ دهکرت و لهگهل توماره پیویستهکانش. همموه نووسراو و تومارهکان و هند دهبیت بهواداچوونیان بؤ بکرت و بخرینه سر GasLog، نهپلیکهیشنی پشکنینی موبایل (MIA) کاتیک و مردهگریز یان دهردمچن بهگویره ی رینمایی پشکنینی ستاندهری نیستا.

3. نامادهکاری بؤ پشکنینهکه بکه

a. یاسای سیاستی وزه ی سالی 2005

یاسای سیاستی وزه ی سالی 2005 داوا دهکات که همموه داممزراویهک لایهنیکهم سی (3) سال جاریک پشکنینی بؤ بکرت. لیستی سی (3) سالهیی نهم داممزراوانهیی که پیویسته پشکنینان بؤ بکرت نهم پرسهیه که له GasLog دا هاتوه. پنداچوونهه به لیستهکهدا بکه و نهم داممزراوانه هملیزیره که پیویسته پیشکرتین به بهکارهینانی سالی یهکم بؤ ناوچهی گونجاو. بهگویره تهرخانکردنی سهراچوهکان، دهکرت پشکنینهکان له دهرموی سنووری نووسینگه مهیدانییه ژینگهیه ناساییهکان دابزین. پشکنینهکان دهکرت به پشتیستن به نزیکیی، خاوهن/بهرتوبهر (O/O)، هند ریگ بخرین. پیویسته پشکنهران همموه داواکاریه گونجاوهکانی بهکارخسر/خاوهن لهبهرچاو بگرن بؤ دانانی کاتیکانی پشکنینهکان نهگهر ناکوک نهبیت لهگهل سووری پشکنینی خستهکراو یان لیستی دروستکراو.

b. پنداچوونهه به داتابهیسی ناگادارکردنهه بکه

پنداچوونهه به داتابهیسی ناگادارکردنهه بکه و دیاری بکه که نهگهر بهکارخسر/خاوهن سی نیستا و زانباریهکانی داممزراومه راست و تهواون یان نا. دلنای شینواری دوزینههوی ژور و بلاو بوونههوی بوری بکه لهگهل نایتمهکانی نهستیرک. پیویسته زانباریهکان له لاپرههیی همموارکردنی پشکنهری له نهپلیکهیشنی UST Notification System-UST Admin نوئ بکرتیهه. دهتوانیت همموه گورانکاریهکی پیویست پیش دروستکردن و خستهیی پشکنینهکه له MIA پیشکمش بکیمت بؤ نهمهیی هملکان دووباره نهکیمتهه کاتیک پشکنینهکه دروست دهکرت. دلنایهه له هملگرتی گورانکاریهکانی ژورهه که له هر لاپرهیهک پیش نهمهیی بچیهه بهشی داهاتوه. پیویسته ناوی خوت بنوسیت و گورانکاریهکان پیشکمش بکیمت بؤ تهواوکردنی نوئیکردنههکانی داتابهیسی ناگادارکردنهه.

گورانکاریه نهجامدراوهکان له شینواری دوزینههوی بلاو بوونههوه دهکرت کاریگری لهسههر راهینانی بهکارخهری B ههبیت، پیویستی به دووباره راهینان ههیه یان دهکرت ببینه هوی پیشکرتدن MIA نهگهر Tank Helper لهلایهه بهکارخهری B نوئ نهکرتیهه. زانباری زیاتر لهسههر مهراجهکانی بهکارخهری A، B، C و دهکرت له برگهیی g.13 له خوارهههه بدوزریتیهه.

پیویسته گورانکاری خاوهنداریهتی و ناویشان لهلایهه بهشی ناگادارکردنههکان پشتراست بکرتیهه. گشت کاتیک دلنایهه له کاتی پشکنینهکه کوپی بهتالی نهم فورمانهیی خواروموت لاییت: ناگاداری تانکی هملگرتی ژیرزوی CN-1260، گورینی ناویشانی پوستیهیی خاوهنکار CN-1383، ناگادارکردنههوی همموارکراو، ناگادارکردنههوی فروشیار له گورینی خاوهنداریهتی تانکی CN-0911، ناگادارکردنههوی کریار CN-1392 و ناگادارکردنههوه له نامازهی خاوهنداریهتی CN-1186.

c. پنداچوونهه به زانباریهکانی GasLog سی داممزراوهه بکه

بؤ بهلگهنامهیی پشکنینهکانی پشوو و میژووی بلاو بوونههوه سهیری GasLog بکه. پنداچوونهه به داتابهیسی یارمعتیهری تانکی بکه

بۆ ئەوەی بزانییت که نایا بەکارخەر/خاوەن بەکارخەری A و B ی دەستنیشان کردووه یان نا. ئەگەر نەخێز، گۆراوی بیرخەرمووه لە خشتەیی نامەیی FO-030 بە بەکارهێنایی MIA دا بنی. لیستی قەدەغەکردنی گەیاندن لە ویساییتی UST بپشکنە بۆ ئەوەی بزانییت نایا دامەزرانووه که لە لیستەکەدا یە یان نا. ئەگەر دامەزرانووه که لە لیستەکەدا یە، پێویستە پێشتر لە GasLog بە رەنگی سوور نیشانەکرا بیت و تۆمارکرا بیت. ئەگەر GasLog ناماژە بەوه نەکات که تانکیەکان بە سوور نیشانە کراون، بۆ رێنمایی زیاتر راویژ بە بەرئۆبەری نووسینگەیی مەیدانی ژینگەیی (EFOM) بکە. ئەگەر GasLog ناماژە بۆ ئەوه بکات که دۆخی بەشی جێبەجێکردن چالاکە/هەلپەسێردراوه، پەيوەندی بە بەرئۆبەری کەیسەیی بەشی جێبەجێکردنەوه بکە بۆ ئەوەی بزانییت نایا پشکنینەکه پێویستە بەدواداچوونیک بیت بۆ ئەوەی بنێردریت بۆ بەرئۆبەری کەیسەیی بەشی جێبەجێکردن یان نایا پێویستە پشکنینەکه دواخەرت.

d. پێداچوونەوه بە فایلی دامەزرانووه که بکە

پێداچوونەوه بە فایلی دامەزرانووه که بۆ پشکنینی پێشوو و ئەوه دیاری بکە که نایا هیچ بلأو بوونەمیەک راپۆرت کراوه یان لیکۆلینەمەکان بەردەوامن سەبارەت بە بلأو بوونەوه. ئەگەر لیکۆلینەمیەک بەردەوام/کردەوهی راستکەرمووهی بلأو بوونەوه دەستیانکرا، بەرئۆبەری کەیسەیی پێشووون لە پشکنینی چاومروانکراو ناگادار بکەوه. دۆزینەوهی بلأو بوونەمیەک لە کاتی پشکنین رەنگە بە شۆبەییکی جیاواز مامەلەیی لەگەڵدا بکەیت لەگەڵ کەیسەیی لیکۆلینەوهی بلأو بوونەوه/کرداری راستکەرمووه بەردەوام. هەر وها رەنگە بەرئۆبەری کەیسەکه بیهیوت بەشداری پشکنینەکه بکات. رەنگە بیریش هەبێت بۆ لیکۆلینەوه/پاککردنەوه که بۆ مەبەستی دۆزینەوهی بلأو بوونەوه (RD) نین.

e. پێشوخته خشتهی پشکنینەکه دا بنی

خۆت پەيوەندی بە بەکارخەر/خاوەن بکە بۆ دانانی کات بۆ پشکنین. لەکاتی دانانی خشتەیی پشکنینەکه، دانیابە که بەکارخەر/خاوەن و ناو نیشانی پۆستەکەمەت دروستن. ئەگەر گۆرینی خاوەنداریەتی یان گۆرینی ناو نیشانی پۆستە دۆزرایەوه، ناگاداریەک بۆ فۆرمی تانکی هەلگرنتی ژێرزووی بنێرە بۆ خاوەنی نوێ و ئەگەر پێویست بوو فۆرمی فرۆشیارەکان بۆ خاوەنی تۆمارکراو بنێرە. لە کاتی پەيوەندی تەلەفۆنیادا، دانیابە لەوهی که بەکارخەر/خاوەن یان نوێنەری رێگەپێندراو (DAR) که زانیاری لەسەر سیستەمی UST و بەکارخستنی هەیه لە کاتی پشکنینەکهدا لە شوێنی خۆی بیت و دەتوانیت هەموو هێلەکان و کەفەری دابەشکەر بکاتەوه و زانیاری چاپکراو پشکەش بکات بەو جۆرە لە خوارووه ناماژە پێکراوه. ژمارە تەلەفۆنیکی جێگرمووهی نوێنەرەکه بۆ ئەوهی بەردەست بیت. ئەگەر ناتوانیت لە رێگەیی تەلەفۆنەوه پەيوەندی بکەیت، لە یاداشتنامەیی خشتەیی کارکردندا ناماژە بکە (دانیابکردنەوهی نووسراو لە رێگەیی ئیمەیلەوه دەکریت شوێنی یاداشتەکه بکەیتەوه و بچیتە سەر بابەتی داهاوو.

تێبینیەکان:

- لە ئەگەری ئەوهی که RP نەتوانیت پەيوەندی خولی پشکنینی 3 سالی فەرمانگە بیت، وەک ئەوهی لەلایەن EPA داواکراوه، پێویستە پشکنەرەکان لەگەڵ سەرپەرشتیاری دەستبەجیی خۆیان گفتوگۆی بابەتەکه بکەن و راویژ بە DDFO بکەن بۆ وەرگرنتی رێنمایی زیاتر.
- پێویستە کارمەندان خۆیان بە دوور بگرن لە کردنەوهی ریزومەکان، کەفەری دابەشکەرەکان و هتد بۆ ئەوهی تووشی برینداربوونی کەسی و/یان زیانگەیاندن بە نامیزەکانی سیستەمی تانکی ژێرزووی نەبن.

f. رێکەوت و کاتی پشکنینەکه پشتراست بکەوه

یاداشتی خشتەیی کارکردن تەواو بکە یان نیمەیلێک چاپ بکە که رێکەوت و کاتی فایلی پشکنینەکه پشتراست دەکاتەوه. پشکنینیکی نوێ لە GasLog دروست بکە و هەموو ئەو بوارانە پر بکەوه که پەيوەندییان بە پشکنینی ناو شوێنەکهوه نییه بەگۆرەوهی رێنماییەکانی GasLog.

g. نووسراوی فۆرمی FO-030 دروست بکە

نووسراوی فۆرمی FO-030 لە کرداری تیکەلکردنی پۆستەیی GasLog دروست بکە و نووسراوهکه دەبکە (لەگەڵ لیستی پشکنین) که پشتراستی پشکنینەکه دەکاتەوه. پێویستە نووسراوهکه ناراستەیی خاوەنی تۆمار لە داتا بەیسی ناگادارییەکان بکەیت. ئەگەر نووسراوهکه رەتکرایەوه یان بەی نەگەرنتن گەرنترایەوه، پەيوەندی بە بەکارخەر/خاوەن بکە بۆ وەرگرنتی ناو نیشانیکی ورد. ئەگەر بەکارخەر/خاوەن بەکارخەری A و B دیاری نەکرد بیت، گۆراویکی بپرخستەوه که لە نووسراوی خشتەیی کارکردندا دا بنی. بەدواداچوون بۆ هەموو پەيوەندیەکان لە GasLog بکە و دانیابە لەوهی که هەموو بەلگەنامەکان بە بەکارهێنایی ناوانی فایلی نێستا هەلگیراون: 9999999 # OI پاکجی پشکنین مانگ-رۆژ-سال (رێکەوتی بەکارهێنراو رێکەوتی پشکنینەکه). بەلگەنامەکانی پشکنین وەک پاکجیک لە ژێر

دواییڼ پروډاو له GasLog بار بکه.

h. نۆتومبیلنیک بهر دهست بکه

گواستنمه فیر اهرم بکه (نۆتومبیلنیک حکومی یان کسسی، نۆتومبیلنیک کرینی Enterprise® و هند). سهریری سیاسهتهکانی گواستنمه و لیان رینماییهکانی نیستای فیر مانگه/نوسینگه میعدانی بکه به له بهر چاوغرتنی بژاردهکانی کهترین تیچوون.

4. رۆژی پشکنین

- نامیرهکان کوبکهوه (نامازه به بهلگهنامه می "نامادهکاری بۆ پشکنین" بکه) بهلهخوگرتنی تابلیتی دیاریکراو، PPE و هند.
- پهراوهکان کۆ بکهوه بهلهخوگرتنی هر توماریک که پیشتر خویشانه پیشکش کراوه. ناماده به بۆ بهلگهنامهکردنی تیبیبیهکانی پشکنین لهسهر کاغز یان بهکار هینانی پروگرامیک (نهلپیکهیشنهکانی MS-365 و هند) نهگهر خزمهتگوزاری نینتسرنیتی بیتهل له دامهزراوهکهدا بهر دهست نیه.
- دلنای ناراستهکان بۆ شوینهکه بکهوه به بهکار هینانی خزمهتگوزاریهکانی ویب یان GPS. دهکریت چهندین شونیی وهستان داخل بکریت بۆ کارامترین شیوازی گهشتکردن یان بۆ دورکوتنهوه له پچران/دواکوتنی هاتوچو.
- له کاتی گهشتن بهکار خهر/خاوهنی دامهزراوهکه ناگادار بکهوه. نهگهر کرا، لوگی سهردانکهر واژو بکه بۆ نامازهکردن به نامادهبوون (واژوی دهستبهرداریوون مهکه، سهریری پاشکوککه بکه). نهگهر هیچ نوینهریک ناماده نهبوو، پهیوهندی بهو ژماره جیگرهوهیه بکه که پیشکش کراوه یان راویژ به کارمهندهکه بکه که له شوینهکهدایه. نهگهر هیچ پهیوهندیهکه له شونیی کارمهکهدا بهر دهست نهبوو، بۆ نوسینگه بهگهریوه و نوسراوی فورمی FO-036 NS ی گونجاو دهه بکه.
- وردهکاری پشکنین له MIA بنوسه. نهگهر خزمهتگوزاری نینتسرنیتی بیتهل له دامهزراوهکهدا بهر دهست نهبوو، قهلم/کاغز یان پروگرام (نهلپیکهیشنهکانی MS-365 و هند) بهکار بینه بۆ تومارکردنی تیبیبیهکانی پشکنین له MIA کاتیک سیگنالیکی بیتهل بهر دهسته.
- دلنای ناوی دامهزراوه و ناوینشان و ژماره ی #ناسنامه بکهوه.
- دلنای ناو و ناوینشانی خاوهنهکه بکهوه.
- داوا بکه هیمای بهکار خهری تهرخانکراوی C یان نامیلکه می رینماییهکان ببینیت (پنویست نییه بۆ دامهزراوهیهکی چۆل نهگهر بهکار خهریکی پۆلی B بۆ پۆلی C یش راهینرابینت و وهلامی حالته لهناکاوهمان و زهنهگهکان دههاتهوه). نهگهر بهر دهست نهبوو، نهو کات و مک پیشلکاریهک له نهجامهکانی نوسراوی پشکنینهکهدا دابینت. سهریری نابتمی 13.g سی خوارهوه بکه بۆ زانینی پیدایستهیهکانی دیکه می بهکار خهری A, B, C.
- زانیاریهکانی پانی/دریژی له GasLog له سیستمی تانکیدا پش یان لهگهله تهواو بوونی پشکنین به بهکار هینانی تایهتتمندی "Get My Location":
- نامازه بهوه بکه نهگهر تانکی UST تومارنهکراو دوزرابهوه، و با بهکار خهر/خاوهن فورمی ناگادارکردنهوه پر بکهمنهوه و هیمای بهکار خهر/خاوهنهکه واژوی بکهمن. نهجامهکانی تانکی تومارنهکراو بۆ نوسراوی پشکنین زیاد بکه، نامازه به زمانی سیستمی بنهرتی و جیههچیکردن بکه.
- نهگهر دامهزراوهکه نیشانه می سووری لهسهر دانراوه بهلام ریگه می پهنهراوه بۆ لابریدن، نهوه دیاری بکه که نایا هیشتا نیشانه سوورهکان له شونیی خوینان یان نا. نهگهر نیشانه سوورهکه لابراره، وینه می شونیهکانی پاککردنهوه بگره و نامازه بهوه بکه که نایا دامهزراوهکه کارمهکات یان نا، هموو زانیاریه کارپیکراوهکان کوبکهوه بهلهخوگرتنی وینه می پلیتی گهپاندن، ناستی بهر هم تومار بکه، و کوبیهکی راپورتی پشکنینهکه بۆ بهشی ناگادارکردنهوه بنیره.

5. پیداوونهوه به تومارهمان

تومارهمان له رۆژی پشکنینهکه پیداوونهوه یان پیدا دهکریت (نهگهر بهکار خهر/خاوهن پنی باشه تومارهمان پشکنینهکه پیشکش بکات)، پیشکشکردنی نهلیکنرونی ناساییه. نهگهر کۆپی چاپکراو له ریگه می پۆستهوه نیردره، نهو کات پشکنهرهکه به بهکار هینانی نامیرهکانی TDEC/Division بهلگهنامهکان سکان دهکات و توماره پیشکشکراوهکان دهگهر نینتسره مهگهر بهکار خهر/خاوهن نامازه بهوه بکات که نهوانه کۆپین کهوا ناکریت بهگهر نینتسره. دلنایه لهوه می تومارهمان به روونی زانیاریهکانی دامهزراوهکه دهستینشان دهکمن. بهشه جیههچیکراوهکانی

تۆمارەكە بۇ ھەر سېستەمىكى UST لە GasLog كە تەواو بەكە. ئەگەر پشكئىنىك پئش رىكەوتى ئەم پشكئىنە لەلایەن بەرئومبەر اىعتىبەكەمە خستەى بۇ دانراو، ئەرا دەبىت ھەموو تۆمارەكان نامادىن و لە كاتى پشكئىنەكەدا بەردەست بن بۇ پئداچوونەمە.

a. تۆمارەكانى دۆزىنەوہى بۆ بوونەوہ (RD)

ناماژە بە بەشى تەكنىكى كارپىكراو يان لىستى پشكئىنى بەكارخەر/خاومەكە بەكە. ئەگەر شئوازى RD ناماژمە بۇ بۆ بوونەوہى گومانئىكراو، بەشى جئبەجئىكراو لە GasLog پىر بەكەمە، و EFOM و بەرئومبەرى كەيس ناگادار بەكەمە و پەيرەوى رئىمايەكانى كارمەندانى ئىستا بەكە بۇ پىرۆسەى (6)09. ئەگەر لە گومانى بۆ بوونەوہ ناگادار كرايەوہ، فۆرمى نووسراوى بۆ بوونەوہ FO-038a، گومانى بۆ بوونەوہ - راپۆرت نەكراوہ دەربەكە. بەگۆزەرى رئىسائى 5(a)(1)04-18-01-0400، ھەموو شئوازمكانى دۆزىنەوہى بۆ بوونەوہ پئويستە ھەلسەنگاندنى لايەنى سئىبەمىان ھەبئت و لە مالىپەرى گروپى كارى نئشتمانى بۇ ھەلسەنگاندنى دۆزىنەوہى دزەكردن (NWGLDE) پۆلن بكړين. ھەر نامىرىك يان شئوازىكى دۆزىنەوہى دزەكردن كە لەلایەن NWGLDE-ئەمە پۆلنكراوہ و ھىچ پشكئىرىبەكى تەكنىكى بۇى لەبەردەستدا نەماوہ، رەنگە بۇ بەدئىھئىنانى پئداوئىستىبەكان بەكارنەھئىزئت.

بەگۆزەرى (8)02، پئويستە پشكئىنى مانگانەى تۆماركراو ئەنجام بەرئت. خاومەن و/يان بەكارخەران پئويستە تۆمارەكان ھەلبگرن (بەگۆزەرى بەرگەى لاومكى (b)(2)ى رئىسائى 03-18-01-0400)ى پشكئىنى وردى كاركردن و چاككردنەوہ بۇ ماوہى يەك (1) سال. پئويستە تۆمارەكان لىستى ھەر ناوچەبەك لەخۆبگرن كە پشكئىنئان بۆ كراوہ، نايا ھەربەك لە ناوچەى پشكئىراو پەسەندكراو و بوو يان پئويستى بە رىكار بوو، وەسفىكى ئەم كارانەى كە ئەنجامدراون بۆ راستكردنەوہى كئىشەكە، و تۆمارەكانى گەپاندن ئەگەر نامىرەكانى رىگرىكردن لە رژان كەمتر لە ھەر 30 رۆژ جارىك پشكئىنئان بۆ كرا بئت بەھۆى كەمى گەپاندن. بەكارخەر/خاومەكان ھاندەدرئىن كە فۆرمى پشكئىنى گشتگىرى مانگانە/سالانەى (CN-2544) بەكاربئىن، فۆرمى رىكخستى دانئىدائىراوى نئشتمانى، يان فۆرمىكى نرى پئشووتر پەسەندكراوى فەرمانگەكە. ھاوبەشى رىنگەى فەرمانگە بەرپرسىارە لە پەسەندكردنى پئشومختەى فۆرمەكان و لىستى فۆرمە پئشومختە پەسەندكراوەكان.

1. هاوتاکردنی لیستی ناماریی (SIR)

پیویسته تومار مکان نهم زانیاریانهی خوارموه پیشکش بکمن (سیری بهشی تکنیکی 3.3 بکه):

- لاپرهی پوخته که نهمجامهکانی مانگانهی تیدایه که نامازن بؤ دهرچوون، شکست یان بی یهکلانهکراوه
- فرۆشیاری SIR
- شیوازی SIR (نهگس سیستهمی دوزینهوی دزمکردنی بهردوامی ناو تانکی (CITLDS) بیت، تکایه ناماز به برگهی iii بکه له خوارموه) (پیویسته له لایهن NWGLDE-هه پۆلینکرا بیت)
- شیوازه که قهبارهی تانکی و پیومر مکانی گوزمیری تیدایه هسروک له بروانامهی لایهنی سنیهم (NWGLDE) دا هاتوو
- ریژهی دزمکردنی همژمارکراو که له 0.10 گالون له کاتژمیریک زیاتر نه بیت
- داتاکانی لیستی کملوپهل (خام)ی بهر دهست بؤ دوایین دوازه مانگی رابردوو که نهمانه نیشان ددهن:
- مانگانه ناومه که پیشکراوه و تومارکراوه
- ناستی بیترۆل به نزدیکترین 8/1 ئینج پیوراوه
- کوملهی داتا سه مرتایهکان سی رۆژ دمگرتیهوه (نهگس نا، ناماز به بهشی تکنیکی SIR - 3.3 بکه)
- پیومر مکان سالانه پیوانه دمکرتین
- تومار مکانی دوایین دوازه مانگ بهر دهستن
- نهمجامهکانی تاقیکردنهوه له نهپلیکیشنی پیشکینی موبایلی (GasLog (MIA تومار بکه

2. گتچکردنی خودکارانهی تانک (ATG)

پیویسته تومار مکان نهم زانیاریانهی خوارموه پیشکش بکمن (سیری بهشی تکنیکی 3.2 بکه):

- زانیاری دامهزراوه
- ناوی کومپانیای بهرهمهینر و ژمارهی مۆدیل #
- جۆری تاقیکردنهوه (جیگیر، بهردوام، نهگس بهردوامه له سیستهمی دوزینهوی دزمکردنی و تانکی (CITLDS)، ناماز به به برگهی iii. له خوارموه بکه)
- ههلسهنگاندن بؤ سنوورداریهکانی توانای تانکیهکان بکه
- تومار مکانی دوایین دوازه مانگی ATG بهر دهستن
- پیومر مکانی تاقی بکهوه بؤ لایهنیکهمی 0.2 gph له مانگیکدا
- نهمجامهکانی تاقیکردنهوه له GasLog MIA تومار بکه
- میژووی زهنگ تهنها پیویسته نهو کاته پیشکش بکرتیت نهگس تومار مکانی دوو (2) مانگ یان زیاتر ون بوونه یان نهمجامی تاقیکردنهوه که نادرست/شکستخوار دووه. به لام نهگس بهکار خسر/خاونه که خوبهخشانه زانیاریهکانی پیشکش کرد و ناماز به به زهنگی ناگادار کردنهوه کرا، هۆکاری زهنگه که ههلسهنگینه بؤ نهوی بزانیته نایا پینداچوونهوی زیاتر پیویسته (بؤ نمونه پیشکینی زهنگه که)
- تاقیکردنهوه که مهرجهکانی بروانامه دانی لایهنی سنیهم بهدی دههینیت
- راپورتی سالانهی تاقیکردنهوهی ATG بهر دهسته بؤ پینداچوونهوه (له سه مرتای 13 ی تشرینی یهکهمی 2021، سی دوایین راپورتی تاقیکردنهوه پیویسته بؤ پیشکین بهر دهست بن).

3. سیستهمی بهردهوامی دۆزینهوهی دزهکردنی ناو تانکی (CITLDS)

پنویسته تۆمارهکان ئهم زانیاریانهی خواروه پیشکەش بکەن:

- لاپههه پوخته لهگهڵ ئهجامهکانی مانگانه بهلهخوگرنتی زانیاری دامهزراوه
- فرۆشکاری CITLDS
- شیوازی CITLDS
- پوختهی بهرهمی مانگانهی بۆ دانیابوون لهوهی که شیوازه که لهگهڵ لیستی NWGLDE دهگونجیت
- سنوورداریهکانی توانای تانکی
- تۆمارهکانی دوایین دوازه مانگ بهردهستن
- ناوی کۆمپانیای بهرهمهینهر و ژمارهی مۆدیلی ATG
- پنهوههکانی تاقی بکهوه بۆ لایهنیکههی 0.2 gph له مانگیکه
- ئهجامهکانی تاقیکردنهوه له GasLog MIA تۆمار بکه

4. چاودیری نیوانیی

تانکی و بۆریهکان به جیا له بهشی تهکنیکی 3.4 باسکراون به مهسهستی چارسهکردنی ئهو بارودۆخانهی که چاودیری نیوانیی (IM) تهنها لهسهه تانکی یان تهنها لهسهه بۆریهکان بهکاردههینریت. دانیابه لهوهی که تۆمارهکان ئهم زانیاریانهی خواروه پیشکەش دهکەن و لهسهه فۆرمی ستاندهر پیشکەش دهکرتین (مهگهر فۆرمیکی جیگروه که ههمان ئهو زانیاریانهی تێدایه که له فۆرمی ستاندهر تۆمارکراوه کهوا له لایهن فهرمانگهکه پێشموخته پهسهندکراوه):

ههموو تانکی و بۆریه پهستینراوهکان که له دوا 07/24/7 دانراون یان گۆراون، پنیسته به شیوهی لاوهکی لهخۆبگیرین به IM، بهلام دهکرتیت IM بۆ تانکی و بۆریه کونهکان بهم شیوهیهی خواروه بهکاربهینریت:

- چاودیریکردنی بۆشایی نیوان بهسهکان - تهنها لهلیکترۆنی
- جۆری چاودیریکردن (شله، پهستان، جیاکردنهوه)
- نامیری چاودیریکردن له لایهن لایهنیکی سیهه بروانهمی پیدراوه (له لیستی NWGLDE)
- راپۆرتهکانی دۆخی سینسهه بۆ دوایین دوازه مانگ بهردهستن
- راپۆرتهکانی میژووی زهنگی ناگادارکردنهوهی دوایین دوازه مانگ بهردهستن
- ئهجامهکانی تاقیکردنهوه له GasLog MIA تۆمار بکه

5. پیوانهکردنی تانکی به دهست (MTG)

نایا تۆمارهکان ئهم زانیاریانهی خواروه پیشکەش دهکەن؟

- قهباره و تیرهی تانکیهکه که ریگهی بهکارخهه/خاونهکه پشتر استکراوتهوه
- شیوازی کاریکراوه بۆ قهبارهی تانکی (کههتر یان پهکسان به 2,000 گالۆن) و تهسهنی تانکی (له تینسی، ههر تانکیهکه که له 24می تههموزی 2007 یان دوا ئهوه دانرابیت پنیسته چاودیری نیوانیی ئهجام بدات؛ بهمجۆره، ناویتهکردنی پیوانهکردنی دهستی تانکی و تاقیکردنهوهی توندوتولی تانکی چی دیکه ریگهپیندراوه نییه. له سهه بنههای قهبارهی تانکیهکه (بهلهخوگرنتی ماوهی تاقیکردنهوه و تیره) له خشتهی 1ی بهشی تهکنیکی 3.1 MTG، تاقیکردنهوهی توندوتولی پنیسته بوو و ئهجامدرا
- ماوهی نیوان خویندنهوهی دارهکان بۆ قهبارهی تانکیهکه گونجاوه
- پیوانهکردنی ناستی شله له تانکیهکهدا له سهههتا و کۆتایی ماوهی گونجایی تاقیکردنهوهکهدا ئهجام دهکرتیت
- پیوانهکردنهکانی ناست لهسهه بنههای دوو خویندنهوهی یهک له دوا یهکی دارن له سهههتا و کۆتایی ماوهی تاقیکردنهوهی

پنویست

- ناستی پیتروۆل تا نزیکتترین 8/1 ئینچ دەپپوریت و پیوانهکان تا نزیکتترین 8/1 ئینچ تۆمار دەکرین
- تۆمارهکانی دوایین دوازدە مانگ بەردەستن
- ئەنجامهکانی تاقیکردنەوه له GasLog MIA تۆمار بکه

6. تاقیکردنەوهی توندوتۆلی تانکی

ئەگەر تاقیکردنەوهی توندوتۆلی تانکی پنیویست بوو بۆ دیاریکردنی بۆلۆ بوونەوه (ئەنھا بۆ MTG کارپیکراوه) یان بۆلۆ بوونەوهی گومانلیکراو، ئەمانەیی خوارمۆه دیاری بکه:

- تاقیکردنەوهی ئەوای توندوتۆلی تانکیهکان تاقیکردنەوهی شوینی بۆ پربوون لەخۆدەگریت
- تاقیکردنەوهی توندوتۆلی تانکی له ماوهی پینچ (5) سالی رابردوودا ئەنجامدراوه ئەگەر به هاوبهشی لهگهڵ پنیوانهکردنی دەستی تانکی ئەنجامدرا بیت
- فۆرماتی راپۆرتەکه پنیویستە ئەو زانیاریانە لەخۆبگریت که له بهشی تەکنیکی 3.7 باسکراون

7. بۆری پەستینراو

ئەمانەیی خوارمۆه دەسنیشان بکه: [پنیویستی به یەك کارسات و یەك بژاردەیی خولی هیه (بروانه بهشی تەکنیکی 3.5)].

a. کارساتبار (دۆزەر مۆهیی دزمکردنی هیلێ خودکار):

i. دۆزەر مۆهیی دزمکردنی هیلێ میکانیکی

تاقیکردنەوهی سالانەیی دۆزەر مۆهیی دزمکردنی هیل (پنیویستە 3.0 gph له 10 پاوند بۆ هەر ئینچیکیی چوارگۆشه (psi) یان ریزەیی دزمکردنی هاوتا بەدی بپنیت، ئەک تەنھا ئەنجامی دەرچوون/شکستەپنن. ئەگەر نامیری دۆزەر مۆهیی دزمکردن کار دەر نەچنیت، پنیویستە بگۆردریت) ئەنجامهکانی سێ سالی رابردوو بۆ تاقیکردنەوهی دۆزەر مۆهیی دزمکردنی هیل پنیویستە بۆ پشکنین پشکەش بکرین، یان

ii. دۆزەر مۆهیی دزمکردنی هیلێ ئەلیکترۆنی

تاقیکردنەوهی سالانەیی دۆزەر مۆهیی دزمکردنی هیل (پنیویستە 3.0 gph له 10 psi یان ریزەیی دزمکردنی هاوتا بەدی بپنیت، ئەک تەنھا ئەنجامی دەرچوون/شکستەپنن. ئەگەر دۆزەر مۆهیی دزمکردن کار دەر نەچنیت، پنیویستە بگۆردریت) ئەنجامهکانی سێ سالی رابردوو بۆ تاقیکردنەوهی دۆزەر مۆهیی دزمکردنی هیل پنیویستە بۆ پشکنین پشکەش بکرین.

b. خولی (تاقیکردنەوهی سالانەیی توندوتۆلی هیل یان چاودیریکردنی مانگانە)

i. بۆ تاقیکردنەوهی سالانەیی توندوتۆلی هیل، پنیویستە تاقیکردنەوهی پشکەش بکریت کەوا گشت ئەو زانیاریانەیی تێدا بیت که له بهشی تەکنیکی 3.5 باسکراون، یان

ii. دۆزەر مۆهیی دزمکردنی هیلێ ئەلیکترۆنی - تاقیکردنەوهی دوازدە (12) مانگی رابردووی بۆ 0.2 گالۆن له کاتژمێرێکدا یان تاقیکردنەوهی سالانەیی 0.1 گالۆن له کاتژمێریکی هەبیت. ئەنجامهکانی تاقیکردنەوهی له GasLog MIA تۆمار بکه یان،

iii. چاودیری مانگانە - ئەنجامهکانی دوازدە (12) مانگی رابردوو بەردەست بیت. ئەنجامهکانی تاقیکردنەوهی له GasLog MIA تۆمار بکه

8. بۆری مژین

ئەمانەیی خوارمۆه دەسنیشان بکه (بروانه بهشی تەکنیکی 3.6):

- ئەمریکی (ئەمریکی) بۆری مژین - تاقیکردنەوهی توندوتۆلی هیل بۆ سێ (3) سال یان تۆماری چاودیریکردنی مانگانەیی

دوازه (12) مانگی رابردو

- بۆرى مژىنى ئەۋرۈپى (سەلامەت) - پېۋىست بە دۆزىنەۋى بىلەن بونەۋە نېپە لەسەر بۆرى مژىنى كە بۇ بەدىيەننى ئەمانەى خوار ۋە دىزايىنكرارون:
- بۆرىە پلە نزمەكان لە ناستى پەستانى كەمترى بەرگە ھەۋاۋە كاردەكەن
- بۆرىيە پلە نزمەكان گۆشەيى كراون بەجۆرىك كە ناۋەرۆكەكە بېچىتەۋە ناۋ تانكى ھەلگرتنەكە ئەگەر ھەلمژىنەكە نازاد بكرىت
- تەنھا يەك دەمەۋانەى پشكەن ھەيە و راستەۋخۇ لە خوار پەمپى مژىنەكەدەيە (ئەگەر بۆرىيەكانى ئىستا پشومختە پشكەنپان بۇ كراۋىت، پېۋىست بە دوۋبارە پشكەشكردن ناكات)
- گوزەرى بەر ھەم بەھۋى ھىزى كيشكردەۋە ۋەك لە بۆرى پركردەۋەى دورەدەست يان بۆرى نەۋتى پاشەرۆ ۋەك بۆرى مژىنى سەلامەت رىكەمخرىت

9. تانكى دوۋانە بەكار ھىنان/مۆلىدەى بارى لەناكاۋ

لە كۆتايىەكانى سالى 2017، دەزگاي پاراستنى ژىنگەيى ئەمىرىكا فەرمانگەكەى ئاگادار كردهۋە كە دىزل چىتر جىگرەۋە نېپە و ھەربۇيە، زۆرىك لە سىستەمەكانى UST كە لە سەرەتادا ۋەك لىخوشبون لىكردابونەۋە، رەنگە ئىستا بخرىنە ژىر مەرجهكانى رىكەسختن. جۆرى سوۋتەمەنى بەكار ھىنراۋ و شوئىنى بەكار ھىنانى ئەم سوۋتەمەنپە دوۋ ھۆكارى سەرەكەن كە پېۋىست لە كاتى رىكەسختنى تانكى بەكار ھىنانى دوۋ لايەنە لەبەرچاۋ بگىزىن. پېۋىستە فەرمانگەكە پىناچونەۋە بە سى پىسولەى كۆتايىدا بكات بۇ دىنباۋون لەۋەى كە ئەم مەرجانەيان تىدايە. بۇ زانىارى زياتر سەيرى برگەى 2.2 سىستەمەكانى UST ئەم رىنمايە بەكە.

b. تۆمارەكانى پاراستنى ژەنگ.

1. سىستەمى ئىمپىرىست يان گالفانىك

پېۋىستە فۆرمى راپرسى سىستەمى ئىمپىرىست يان گالفانىك پىر بكرىتەۋە و پشكەش بكرىت مەگەر فۆرمىكى جىگرەۋە كە ھەمان ئەم زانىارىنەى تىدايە كە لە فۆرمى ستاندر تۆمار كراۋە كەۋا لەلايەن فەرمانگەكە پشومختە پەسەندكرارە: سەيرى بەشى تەكنىكى 4.1 بەكە.

ئەنجامى تاقىكردەۋەى پاراستنى كاتودى ئىستا بۇ سى (3) سالى، ئەنجامى تاقىكردەۋەى پاراستنى كاتودى پشوو بۇ سى (3) سالى و، ئەگەر بكرىت، ئەنجامەكانى تاقىكردەۋەى پاراستنى كاتودى كە لە ماۋەى شەش (6) مانگدا ئەنجامدارون دواى چاكردەۋەى بەكى سىستەمى CP پېۋىستە بۇ پشكەن پشكەش بكرىت. پېۋىستە ئەنجامەكانى تاقىكردەۋەى كان لەسەر فۆرمى فەرمانگە پشكەش بكرىن (مەگەر فۆرمىكى جىگرەۋە كە ھەمان ئەم زانىارىنەى تىدايە كە لە فۆرمى ستاندر تۆمار كراۋە كەۋا لەلايەن فەرمانگەكە پشومختە پەسەندكرارە) و پېۋىستە پىر بكرىتەۋە. ئەگەر ئەنجامى تاقىكردەۋەى CP نامازە بۇ ئەۋە بكات كە خويندەۋەى كان لەگەل كەستەى بىناسازى راپۆرتكرارادا ھاۋرىك نىن، لەگەل بەكار خەر/خاۋنەكە لە كاتى پشكەنپى شوئىنەكەدا گفوتگو بەكە و ئەم رىكارانە پەپىرەۋ بەكە كە لە برگەى 12 لە خوار ۋە باسكاراون.

بۇ سىستەمى كارەبى ئىمپىرىست، فۆرمى تۆمارى كارپىكردى رىژەى سالانەى پاراستنى كاتودى 60 رۆژە (CN-1282) كە لايەنكەم سى (3) خويندەۋەى پېۋىستى كوتايى لەخۆبكرىت، پېۋىستە پشكەش بكرىت يان ئەم زانىارىنە دەرپت لە فۆرمى رىنمايە سالانەى فەرمانگە (CN-2544)دا پشكەش بكرىن. (مەگەر فۆرمىكى جىگرەۋە كە ھەمان ئەم زانىارىنەى تىدايە كە لە فۆرمى ستاندر تۆمار كراۋە كەۋا لەلايەن فەرمانگەكە پشومختە پەسەندكرارە).

2. ناۋپۆشى ناۋەۋەى تانكى

ئەگەر پاراستنى تەزۋى ئىمپىرىست يان كاتودى گالفانىك نەن يان چالاك نەن، پېۋىستە تانكى(ەكان) بۇ ھەمىشە دابخرىن. سەيرى بەشى تەكنىكى 4.1 بەكە. پېۋىستە بەكار خەر/خاۋن تۆمارەكانى پەپىرەست بە زىادكردى CP لايت، بەلەخۆگرتتى:

- دىزايىنى پىپۆرى CP
- ئەنجامەكانى تاقىكردەۋەى توندوتولى لە ماۋەى سى (3) بۇ شەش (6) مانگ دواى زىادكردى تەزۋى ئىمپىرىست (IC)

(بروانه برگه‌ی تاقیکردن‌دهی توندوتولی تانکی له سه‌روه و بهشی ته‌کنیکی 3.7)

- تاقیکردن‌دهی CP له ماوه‌ی شمش (6) مانگ دواى دانانى IC

c. سه‌تلی رژان (بروانه بهشی ته‌کنیکی 4.2)

پنویسته تومارمکانی سه‌تلی رژان بۆ دوازده مانگی رابردو پربکرینه‌وه، هه‌موو کرداریک نیشان بدن که له نه‌جامدا نه‌جامدراوه، و له‌سه‌ر فۆرمی ستانده‌ری فه‌رمانگه CN-1286 راپۆرت بکرین یان نه‌م زانیاریانه ده‌کریت له فۆرمی رینمایی سالانه‌ی فه‌رمانگه (CN-2544)دا پشکمه‌ش بکرین. (مه‌گه‌ر فۆرمیکی جیگروه که هه‌مان نه‌م زانیاریانه‌ی تیدایه که له فۆرمی ستانده‌ر تومارکراوه کهوا له‌لایهن فه‌رمانگه‌که پشومخته په‌سه‌ندکراوه).

d. دابه‌شکه‌ر (نامازه به بهشی ته‌کنیکی 4.2 بکه)

پنویسته تومارمکانی دابه‌شکه‌ر به شیوه‌ی وه‌رزیی پربکرینه‌وه، هه‌موو کرداریک نیشان بدن که له نه‌جامدا نه‌جامدراوه، و له‌سه‌ر فۆرمی فه‌رمانگه CN-1287 راپۆرت بکرین یان نه‌م زانیاریانه ده‌کریت له فۆرمی رینمایی سالانه‌ی فه‌رمانگه (CN-2544)دا پشکمه‌ش بکرین. (مه‌گه‌ر فۆرمیکی جیگروه که هه‌مان نه‌م زانیاریانه‌ی تیدایه که له فۆرمی ستانده‌ر تومارکراوه کهوا له‌لایهن فه‌رمانگه‌که پشومخته په‌سه‌ندکراوه).

e. پشتراستکردن‌ده‌ی زیده-پربوون

پنویسته نامیزمکانی ریگریکردن له زیده-پربوون به لایهنی که‌م سێ (3) سال جاریک تاقی بکرینه‌وه. سه‌یری ریسای 02(3)(a)4. بکه. به‌لایهنی که‌مه‌وه، تاقیکردن‌ده‌که پنویسته دلنای نه‌وه بکاته‌وه که نامیزمکانی ریگریکردن له زیده‌پربوون له ناستیکی دروستدا چالاک ده‌کرین و چالاک ده‌بن کاتیک نه‌وته‌که ده‌گاته نه‌م ناسته. سه‌یری ریسای 02(3)(c). بکه.

نه‌جامی ته‌واوی پشکنین پنویسته له‌سه‌ر فۆرمیکی دانپیدا‌ن‌راوی نیشتمانی پشکمه‌ش بکریت وه‌ک نه‌وه له‌لایهن په‌یمانگای نامیزی نه‌وت (PEI) بلا‌وکراوته‌وه، مه‌گه‌ر فۆرمیکی جیگروه که هه‌مان نه‌م زانیاریانه‌ی تیدایه که له فۆرمی ستانده‌ر تومارکراوه کهوا له‌لایهن فه‌رمانگه‌که پشومخته په‌سه‌ندکراوه.

پنویسته نه‌مانه‌ی خواروه دلنیا بکرینه‌وه له کاتی هه‌ر پشکنین‌کدا له ریگه‌ی یه‌کیک له‌م بژاردانه‌ی خواروه:

- دهمه‌وانه‌ی توپی سه‌رناوکه‌وتن (ناتوانریت له‌گه‌ل بۆری مژین، گه‌یاندنی په‌ستتیراو، پربکردن‌ده‌ی دوور یان قوناغی یه‌که‌می هاوته‌وه‌ری گه‌راندنه‌وه‌ی هه‌لم به‌کاربه‌ئینریت)
- نه‌گه‌ر خاومنیکی تانکیه‌یک له‌گه‌ل توپی سه‌رناوکه‌وتن دهمه‌وانه‌ی زمانه‌ش دابنیت، پنویسته له ناستیکی که‌متری کوزانه‌وه چالاک بیت به‌راورد به توپی سه‌رناوکه‌وتن به‌گۆیره‌ی PEI RP-100.
- دهمه‌وانه‌ی زمانه (له رۆژی پشکنینه‌که‌دا دلنای بوونی بکه)
- ناگادارکه‌روه‌ی ناست به‌رز (له رۆژی پشکنینه‌که‌دا دلنای بوونی بکه)

پشتراستکردن‌ده‌ی زیده-پربوون پنویسته نییه بۆ نه‌م سیسته‌مانه‌ی له ریگه‌ی گواسته‌وه‌یه‌ک پربکراون کهوا له بیست و پینج (25) گالۆن زیاتر نیه له یه‌ک جار یان سیسته‌می به‌تالی TOS UST. سه‌یری برگه‌ی 2.4 و برگه‌ی ته‌کنیکی 4.2 ی نه‌م نامیلکه‌یه بکه.

f. دامه‌زاندن

له حالته‌ی دامه‌زاندن‌یکی نوێ له ماوه‌ی دوانزه (12) مانگی رابردو یان یه‌که‌م پشکنینی دامه‌زراوه‌یه‌ک (که پشوووتر تومار نه‌کراوه)، توماری دانان به‌له‌خوگرتنی په‌سووله‌ی داگرتنی تانکی، لیستی پشکنینی دامه‌زاندن، په‌سووله‌ی دامه‌زراوه‌ی، و تاقیکردن‌ده‌ی سه‌رتابی سیسته‌م پیش دابه‌شکردن (سه‌یری برگه‌ی تاقیکردن‌ده‌ی توندوتولی تانکی له سه‌روه و بهشی ته‌کنیکی 3.7 بکه). بۆ سیسته‌میکی مژینی سه‌لامه‌ت، نه‌وه دیاری بکه نایا پشکنه‌ریکی پشوو تومارمکانی دامه‌زاندنی پشکنیه‌وه که نامازه به‌وه ده‌کات ته‌نها یه‌ک دهمه‌وانه‌ی پشکنین له بۆریه‌که‌دا هه‌بووه راسته‌وخۆ له ژیر دابه‌شکه‌ره‌که یان روونکردن‌ده‌یه‌کی واژووکراوه له‌لایهن

و هتد.

وینه‌ی دامه‌زراوه‌ی UST بگره به نامیره‌کانی فەرمانگه به‌له‌خوگرنتی ریزه‌ندیه‌که مه‌گەر له دوایین پشکنینه‌وه هیچ گۆرانکاریه‌ک رووی نه‌دابیت. وینه‌ی هه‌موو پیشیلکاریه‌کان، دۆخی ناساسایی سیسته‌می تانکیه‌کان (ناو له حموز، له‌کارکه‌وتنی بۆری فلیکس، دلتیا نیت نه‌گەر پیشیلکاری هه‌یه) و نه‌و پرسانه/تۆمارانه بگره که پنیوستیان به پنداجوونه‌وه‌ی زیاتر هه‌یه. پنیوسته وینه‌کان به شیوه‌ی نه‌لیکترۆنی هه‌لبگیرین و نه‌گەر پنیوست بوو، بۆ پسیپۆری ته‌کنیکی گونجاو بنیاردین بۆ یارمه‌تیدان.

زانباری **خاوه‌نداریه‌تی**: ره‌نگه هه‌ندیک له دامه‌زراوه‌کان سیاسه‌تی ناسایش و/یان کۆمپانیایان هه‌بیت که کارمندان نه‌توانن وینه‌ی پابه‌ندبوونی کارکردن بگرن و هک حکومت، بزنی یان پیشه‌سازی که ره‌نگه پرۆسه‌ی خاوه‌نداریه‌تی/نامیری تایبته به‌کار دیت. کارمندان ده‌توانن داوا له DAR-ی دامه‌زراوه‌که بکه‌ن بۆ کۆکردنه‌وه و پیشه‌کشکردنی وینه فوتوگرافیه‌کان له‌جیاتی دامه‌زراوه‌که‌وه. سه‌بارت به بانگه‌شه‌کانی زانیاری خاوه‌نداریه‌تی، راویژ به سه‌ر په‌رشتیاره‌که‌ت بکه که ده‌توانیت په‌یوه‌ندی به به‌ر په‌رسی کۆنترۆلکردنی به‌لگه‌نامه‌کانی فەرمانگه (به‌ر یوه‌یه‌ری فەرمانگه) بکات بۆ بژاردی پیشبینی‌کراو (سه‌یری پیناسه‌کانی ژیر ریسای ((4)01-18-01-0400 بکه.

تۆماره ره‌واکانی خاوه‌نداریه‌تی پنیوستیان به به‌لگه‌نامه و به‌ر یوه‌یردنی هه‌شتنه‌وه‌ی تایبته هه‌یه.

b. دلتیا کردنه‌وه‌ی ریکه‌ستی سیسته‌مه‌که

- نه‌مه‌ش ژماره، قه‌باره، ناوهرۆک، شوین، نایا تانکیه‌کان چهند قاتن و هتد ده‌گرێته‌وه و له‌گه‌ل تۆماره‌کانی فەرمانگه به‌راورد ده‌کری. نه‌گەر ناکۆکی له نیوان داتابه‌یسی ناگادار کردنه‌وه و که‌رسته‌ی راسته‌قیقه هه‌بیت، پنیوسته زانیاریه‌کان له لاپه‌ره‌ی هه‌موو کارکردنی پشکنه‌ری له نه‌لیکه‌په‌شینی UST Notification System-UST Admin نوێ بکرێته‌وه.
- نه‌گەر ده‌شیت، نه‌وه دیاری بکه که نایا جیاکه‌ر هه‌وه‌ی نه‌وت/ناو هه‌یه و تانکی راگرتنی جیاواز هه‌یه که ریکه‌خراوه و تۆمار نه‌کراوه. نه‌گەر تۆ تۆمار نه‌کراوه، فۆرمی ناگادار کردنه‌وه پر بکه‌وه و سه‌یری به به‌شی 2.2 ی سیسته‌می ناساسایی UST بکه.

c. ریزه‌وه‌ی تۆر باینه‌کانی ژیر ناو/حه‌وزه‌کان/شوینه‌کانی تری ده‌روازه‌ی گه‌شتن

- پشکنین بۆ دزمکردن یان دلۆپاندن بکه و تۆماری بکه و به‌واداچوون له‌گه‌ل EFOM بکه بۆ رینمایی زیاتر (ره‌نگه ریساکانی 05-01-18-0400 و 09(6). جینه‌جی بکرین).
- نایا بۆری هه‌واگۆرکیی نامیری دزمکردنی هه‌یه‌که به‌ستراوته‌وه، نه‌گەر پنیوست بوو؟
- پشکنین بۆ دزمکردنی ناو/خاک یان پاشماوه/ماده‌ی ببنای بکه که ریگری له پشکنینی گونجاو ده‌کات.
- پشکنین بۆ یه‌کپارچه‌یی دیوار و مۆر و بووت/گاسکیته‌کان بکه. نه‌گەر ده‌مه‌وانه‌ی تۆپی سه‌ر ناوکه‌وتن هه‌بوو، دلتیا به له توندکردنه‌وه‌ی ته‌جه‌یزاتی سه‌ر هه‌وه‌ی تانکی بۆ دلتیا بوون له کارکردنی دروستی. ره‌نگه ده‌مه‌وانه‌ی تۆپی سه‌ر ناوکه‌وتن له‌گه‌ل سیسته‌می مژین، گه‌راندنه‌وه‌ی هه‌لمی قوناغی یه‌که‌می هاوته‌ور، پرکردنی دوور ده‌ست و گه‌باندنی په‌ستتیزاو به‌کار نیت. نمونه‌کان نه‌مانه ده‌گرێته‌وه: پنیوسته ده‌مه‌وانه‌ی گه‌راندنه‌وه‌ی هه‌لم به باشی دابنریت، قه‌یاعی ATG به دروستی دابنریت و درزی تیدا نه‌بیت، نه‌لقه‌ی و ایهری ATG نه‌ماوه یان تیکچوو بیت، ده‌رچه‌ی پێوه به‌کار نه‌هینرا بیت.
- نه‌گەر هه‌بوو، نه‌وه دیاری بکه نایا هه‌یه‌که هه‌مه‌جۆر مه‌کان له ژه‌نگ پارێزراون یان نا (بۆریه‌کانی په‌یوه‌ست به گه‌راندنه‌وه‌ی هه‌لم پنیوستیان به CP نییه، سه‌یری بره‌گی 2.2 بکه، سیسته‌می UST-ی ناساسایی قوناغی I و II له بره‌گی گه‌راندنه‌وه‌ی هه‌لم).
- بۆ هه‌ر حموزیک که له دوا‌ی 24-ی ته‌مموزی 2007 دانراوه یان حموز مه‌کانی په‌یوه‌ست به چاودیزیکردنی نیوانی بۆ دۆزینه‌وه‌ی بلاو بوونه‌وه به‌ی گۆیدانه ریکه‌وتی دانان و دۆزینه‌وه‌ی درز، نه‌وکات پنیوسته حموز مه‌که یان بوته‌کانی گه‌شتن چاک بکرێته‌وه یان بگۆردین (سه‌یری به‌شی ته‌کنیکی 3.4، کۆنترۆلکردنی لاوه‌کی و چاودیزیکردنی نیوانی بکه). نه‌گەر پاشماوه یان شله دۆزرایه‌وه، پنیوسته به‌کار خه‌ر/خاوه‌نه‌که یان DAR نامۆزگاری بکریت که خاشاک/شله/پاشماوه به‌گۆیره‌ی مه‌رجه ناوخۆیه‌یه‌کان، مه‌رجی ویلایه‌ت و مه‌رجه فیدرالیه‌کان و ده‌سنیشانکردنی سه‌رچاوه لابیرین و به شیوه‌یه‌کی دروست فری بدرین. بری که‌م له خاشاک/شله/پاشماوه په‌سندکراوه نه‌گەر کاریگه‌ری له‌سه‌ر دانان یان کارکردنی سینسه‌ر مه‌که نه‌بیت.
- نه‌گەر سینسه‌ر مه‌کانی حموز بوونیان نه‌بیت، دلتیا به که به باشی دانراون و به‌باشی کار ده‌که‌ن بهو شیوازه‌ی بۆ دۆزینه‌وه‌ی بلاو بوونه‌وه دیزاین کراوه. نابیت پشکنه‌ر مه‌کان ده‌ست به تاقیکردنه‌وه‌ی زه‌نگی ناگادار کردنه‌وه‌ی سینسه‌ر مه‌که بکه‌ن؛ کارکردنی دروستی له سه‌ر راپۆرتی سالانه‌ی چاودیزیکردنی نیوانی به‌شی نه‌لیکترۆنی (CN-1339) دیاری ده‌کریته، مه‌گەر فۆرمیکی جیگه‌روه که هه‌مان

- نەمى زانىباريانە تىدبايە كە لە فۆرمى ستاندر تۆمار كراو كە لە لايەن فەرمانگەكە پىشومختە پەسەند كراو.
- گەرچى سەرى پەمپە تۆر بايەكەمى ژىر ئاۋ (STP) پىيوستى بە CP نىيە، بەلام پىكەتەكانى بۆرى كانزا و بەستەرە نەرمەكان كە بەر كەوتىيان لەگەل خاك يان ئاۋدا ھەيە پىيوستىيان بە CP ھەيە. سەبرى بەشى تەكنىكى 4.1 بەكە.
- نەگەر كە مەستەى بىناسازى راپۆرت كراۋ پىرسىارى لەسەرە، داۋاى پىشتر استكر دىنەم بەكە لە رىگەى:
 - پىسولەى دامەز راندن (نەگەر لە سى 3) سالى رابردودا دامەز راپىت)، يان؛
 - بەلگە سەرگرتنى فوتوگرافى مادەى بۆرى كە لە لايەن لايەنى سىيەمى شارەزاۋە دابىن كراۋ، يان؛
 - تاقىكر دىنەمى CP نەجامدرا و CP ى گونجاۋ زىاد كرا مەگەر تانكى يان بۆرىەكان ھەرگىز نوئ نەكرابنەمە بۆ پابەند بوون بە دوامادەى نوئىكر دىنەمى سالى 1999، و بەم جۆرە پىيوستى بە لابردن ھەيە.
- نەگەر كە مەستەى دروستكر دن ناكۆكە لەگەل زانىبارىيە راپۆرت كراۋ مەكاندا، دەكرىت زانىبارىيەكان لە لاپەرەى ھەموار كىردنى پىشكەنەرى لە نەپلىكەپىشنى UST Notification System-UST Admin نوئ بىكرىنەمە.
- نەگەر بەر ھەمى بەكەمى كۆمپانىيەى Total Containment Inc. بۆرى نەرمى (TCI) دىارى كراۋ، و FO-035 ى گونجاۋ دەربەكە. بۆ نمونەى وىنەكان سەبرى بەشى تەكنىكى 3.5 بەكە.
- نامىزى دۆزەرەمەى دزەكر دىن ھىل، نەگەر پىيوست بو، نايە نامادەن و لە شوئى دروستى خۇياندان. بۆ نامىزە دۆزەرەمەى نەپلىكەتۆنەيەكانى دزەكر دىن ھىل، نەگەر تاقىكر دىنەمەى سالانەى دۆزەرەمەى دزەكر دىن ھىل نەنجام نەدرىت، نەكات پىيوستە نوئىنەرى رىگەپىدراۋ بەر دەست بىت بۆ چاپكر دىن زانىبارىيەكانى رىكخستى دزەكر دىن ھىل پەستان. نەگەر Veeder Root ELL بىت، پىيوستە پىشكەن جۆرى بۆرى و رىكخستەكانى درىزى بە بەكار ھىنانى پەپكەى پىوانە يان شرىتى Rolatape بىشكەننىت بۆ دىلنابوون لەمەى كە درىزى بۆرى خەملىنەر او لەگەل درىزى راپۆرت كراۋدا دەگونجىت (30% ى درىزى راستەقىنەى بۆرى يان پەنجا پى، كامەيان كەمتر بىت) لە زانىبارىيە پىشكەشكر او مەكانى رىكخست بۆ دىلنابوون لەمەى كە ELLD مەكان بە دروستى جىگىر كراۋن.

d. شوئى سەلتى دەرچەى پىربوون لىزان

- بەجاۋ پىشكەن بۆ سەلتەكان بەمە بۆ دىلنابوون لەمەى لەمەدەمچن كىردارى بن (ھىچ كىرەن يان درز، يان پاشماۋەيان تىدا نەبىت). نەگەر پاشماۋە يان شلە ھەبوو و بەپەلە لاپرا، نەمەيان پىشكىلكارى نىيە. نەگەر لە ھالەتى پىشكىن لاپرا، داۋاى لاپردنى بەكە ۋەك پىشكىلكارىكە لە نووسراۋى نەنجامەكانى پىشكىن. نەگەر لە ماۋەى دىبارىكر او لاپرا، لە ئاگادار كىردنەمەى كىردارى جىيەجىكر دىندا ۋەك پىشكىلكارىكە دىبارى بەكە. نەگەر پىشكەن لە كاتى پىشكىندا تووشى سەلتى رزانى درزدار يان كەم كورىدار بو، پىيوست ئاگادارى بەكار خىر/خاۋن بەكاتەمە كە گۆرىنى پىيوستە مەگەر بەشە تىكچوۋەكە پىكەتەپەك نەبىت كە كۆمپانىيەى بەر ھەمەپىنەر بەشەمەكانى چاپكر دىنەمەى بۆ دابىن دەكات و رىگە بە نەنجامدانى چاپكر دىنەمە دەدات. ھەندىك كۆمپانىيا ناۋپوشى سەلتى رزان دابىن دەكەن؛ بەلام زۆر بەى كۆمپانىيا بەر ھەمەپىنەر مەكان پىشكىۋانى دانانى ناۋپوش ناكەن ۋەك چاپكر دىنەمەى پەسند كراۋى سەلتى رزان. بەگۆزىرەمەى دەركەۋتنى زىانەكانى سەلتى رزان، دەرفەتىك بە بەكار خىر/خاۋنەكە دەدرىت بۆ نەنجامدانى تاقىكر دىنەمەى سەلامەتى لەبرى گۆرىنى. نەگەر تاقىكر دىنەمەى سەلامەتى دەرىخست كە سەلتەكە توندوتۆلە، پىيوستى بە گۆرىن نىيە. بۆ رىكارەكانى تاقىكر دىنەمەى ھاپىرۆستاتىك سەبرى بەشى تەكنىكى 4.2، پاشكۆى 1 بەكە. ئاگادارى بەكار خىر/خاۋنەكە بەكەمە و داۋاى نەنجامەكانى نووسراۋى پىشكىنەكە بەكە كە ھەفتا و دوو (72) كاتزىمىر پىش گۆرىنەكە ئاگادارى پىشكەنەكە دەكاتەمە بۆ نەمەى پىشكەنەكە بىتوانىت نامادە بىت بۆ نەمەى دىبارى بەكات كە نايە كارىگەر بىيەكى ژىنگەى رۆبىداۋە يان نا. نەگەر بە دروستى ئاگادار كراپەمە، پىشكەنەكە بنى سەلتى رزانەكە دەپىشكەننىت بۆ نەمەى بزانىت كە نايە رىشتن و/يان بەر ھەمى نازاد ھەيە. نەگەر پىسبوۋنى بەرچاۋ دۆزراپەمە، پىشكىنى شوئىنەكە پىيوستە (نووسراۋى فۆرمى FO-001scsb لەگەل ھاۋپىچەكە دەربەكە). نەمەش برىتى دەبىت لە دانانى بەكە بۆرىنگ لە ناراستەى نزم و گرېمانەكراۋى جىگىر كىردنى تانكى كە سەلتى ەمىدارى ھەيە بەلام لە دەرمەى جىگىر كىردنى تانكىيەكەداپە.
- نەمە دىبارى بەكە كە نايە بۆرى دىلۇپە ھەيە، نەگەر پىيوست بو (بۆ SIR)، بۆ بەدەركىردنى بەر زەمەمەكان لە CP يان بۆ دانانى دەمەۋانەى فلاپەر)
- نەمە دىبارى بەكە كە نايە پىوانەكان لە رىگەى بۆرى دىلۇپەمە بە بەكار ھىنانى دارى پىوانەكر دىن يان ATG نەنجامدراۋن (تەنھا بۆ SIR). پىيوستە دارى پىوانەكر دىن لە دۆخىكى باشدا بىت و بىتوانىت تا نىزىكترىن 1/8 ى ئىنج پىوانە بەكات. دارى پىوانەكر دىن لە دۆخىكى باشدا بىت نەمەى نەشكا بىت، نوۋكەكانى تىكەنچوۋ بن، پىوانەكان نەكەتوون و بە روۋنى دەمخوئىر نىنەمە، وارنىشەكە ۋەك خۇپەتى و دانەخوراۋە، ھەرۋەھا بە دوگمەبەكى تىفلون داپۇشراۋە.

- بوونی نامیری زیده-پرپوون (به چاو پشکنینی دهموانه‌ی زمانه یان کوژانده‌ی ئوتوماتیکی، نه‌گهر گونجاو بیئت)
 - ههر سه‌تلیکی رژان پیویسته قهپاغیکی بو دابین بکریت که له دؤخیکی باشدا بیئت و بهر کهوتی له‌گه‌ل قهپاغی پرکردنمه‌ نه‌بیئت.
- پیویسته ههموو نامیره‌کانی ریگری کردن له رژان ههر سه‌ی (3) سال جاریک تاقی بکرینه‌وه به‌گوزیره‌ی ریسی (ii)1.(c)02(3).

e. شوینی نامیری زیده-پرپوون (نه‌گهر فلاپهر نیه یان کوژانده‌وهی خودکاری دیکه نیه)

- پیویسته ههموو نامیره‌کانی ریگری کردن له زیده-پرپوون ههر سه‌ی (3) سال جاریک تاقی بکرینه‌وه به‌گوزیره‌ی ریسی (c)2(3)02.
- سه‌رنجی نه‌وه بده که دهموانه‌ی توپی سه‌رناوکهوتن چاک ناکرینه‌وه و پیویسته به‌زنگی زیده-پرپوون یان دهموانه‌ی فلاپهر بگوردریت.

f. شوینی دابه‌شکه‌ر

- پشکنین بو دزمکردن یان دلۆپه‌کردن بکه و وهک پیشیلکاری سه‌رنجی بده، ریسی (2)05-01-18-0400. سیاسه‌تی ههموارکاری پشکنینی شوین رنگه بو دزمکردنی دابه‌شکه‌ر جینه‌جی بیئت. نه‌گهر گونجاو بیئت، نووسراوی فورمی بلۆکردنمه‌ FO-001scd دهر بکه و نامازه به EFOM بکه بو جینه‌جیکردنی رینماییه‌کانی نیستای کارمندان بو پرۆسه‌ی (6)09.
 - رنگه پاشماوه‌ی ژیر دابه‌شکه‌ر که له‌گه‌ل له‌مانه‌ی خواره‌وه تیکه‌ل بیئت: چاودیریکردنی دزمکردن، دیاریکردنی نه‌وه‌ی که نایا به‌سته‌وه فیکسه‌کان پیویستیان به CP/بووت هه‌یه یان دیاریکردنی نه‌وه‌ی که نایا دهموانه‌ی برین به باشی دانراون یان نا. پیویسته پاشماوه‌کان ده‌سته‌جی لابیرین. نه‌گهر ده‌سته‌جی لانه‌را، داوای لابردنی بکه به‌گوزیره‌ی ریسی (b)3(3)02-01-18-0400. وهک پیشیلکردنیک له‌نه‌جامه‌کانی نووسراوی پشکنین.
 - پیکه‌ته‌کانی بۆری کانزایی و به‌سته‌ره فلیکسه‌کانی ژیر دابه‌شکه‌ر کهان که په‌موندیان به خاک یان ناو هه‌یه، CP پیویسته هه‌لسه‌نگاندنی بو بکریت. سه‌یری به‌شی ته‌کنیکی 4.1 بکه. پشکنینی حموزه‌کان بکه، نه‌گهر هه‌ین.
- بو ههر حموزیک که له دوا‌ی 24-سی ته‌موزی 2007 دانراوه و دوزینه‌وه‌ی درز، نه‌وکات پیویسته حموزه‌که یان بووته‌کانی گه‌یشتن چاک بکرینه‌وه یان بگوردرین (سه‌یری به‌شی ته‌کنیکی 3.4، کونترۆلکردنی لومه‌ی و چاودیریکردنی نیوانی بکه). نه‌گهر بری کهم له خاشاک/شله/پاشماوه له حموز دوزرایه‌وه (بری کهم په‌سندکراوه نه‌گهر کاریگه‌ری له‌سه‌ر دانان یان کارکردنی سنه‌سه‌ر که نه‌بیئت)، داوا له به‌کارخه‌ر/خاوه‌نه‌که بکه شله‌که لابیات و به شیوه‌یه‌کی دروست به‌گوزیره‌ی پیدایه‌ستیه ناوخویه‌کان و ویلیه‌ت و فیدرالیه‌کان فری بدات. نه‌گهر دهر کهوت حموزی زیان بهر کهوتوو ریگه‌ی به بلۆ بوونه‌وه‌ی بو ناو ژینگه‌ داوه، نه‌گهر پیویست بیئت، نووسراویکی فورمی پشتر استکر دنه‌وه‌ی شوینه‌که دهر بکه و نامازه به EFOM بکه بو جینه‌جیکردنی رینماییه‌کانی نیستای کارمندان بو پرۆسه‌ی (6)09. پیویسته ههموو حموزه‌کانی له‌خوگرتن ههر سه‌ی (3) سال جاریک تاقی بکرینه‌وه به‌گوزیره‌ی ریسی (c)1(4)04.
- نه‌گهر سنه‌سه‌ره‌کان هه‌ن، دلنیا به که به باشی دانراون و به‌باشی کارده‌کهن بهو شیوازه‌ی دیزاینکراون. (نابیت پشکنه‌ران ده‌ست به تاکیکردننه‌وه‌ی زه‌نگی ناگادارکردنمه‌ بکه‌ن). نه‌گهر شله دوزرایه‌وه، پیویسته به‌کارخه‌ر/خاوه‌نه‌که یان DAR نامۆزگاری بکریت که پاشماوه به‌گوزیره‌ی مه‌رجه ناوخویه‌کان، مه‌رجی ویلیه‌ت و مه‌رجه فیدرالیه‌کان و به شیوه‌یه‌کی دروست فری بدرین.
 - نه‌گهر ناکۆکی له نیوان داتابه‌یسی ناگادارکردنمه‌وه و که ره‌سته‌ی راسته‌قینه هه‌بیئت، دمکریت زانیاریه‌کان له لاپه‌ره‌ی ههموارکردنی پشکنه‌ری له‌هه‌لیکه‌یشنی UST Notification System-UST Admin نوئ بکرینه‌وه.
 - جو‌ری بۆری (مژین/په‌ستان/کیشکردن)، ریخه‌ستن، بوونی به‌سته‌وه‌ی فلیکس، دهموانه‌ی توپ و/یان جو‌مگه‌ی جو‌لانه (هه‌ندیکجار له ریژه‌وه‌ی بۆری کانزادا ده‌بینریت) به‌شکه‌ن. نه‌وه دیاری بکه که نایا پیدایه‌ستیه‌کانی CP جینه‌جی کراون یان نا. نه‌گهر بۆری ناکانزایی له دوا‌ی 1ی تشرینی دوهمی 2005 دانرا بیئت، دیاری بکه که نایا بۆریه‌که له‌هه‌لیکه‌راوه بهو جو‌ره‌ی له ریسی 0400-18-01-02(4)(b)1. نامازه‌ی پیکراوه یان نا.
 - نه‌گهر پشووئر له لایه‌ن پشکنه‌ری MIA دلنیا نه‌کراوه‌ته‌وه، ماده‌دی دروست کردنه‌که‌ی ده‌سپشان بکه (سه‌یری بره‌گی 12 بکه).
 - نه‌گهر بهر هه‌می به‌که‌می بۆری نه‌رمی (TCI) دیاری کرا، FO-035 سی گونجاو دهر بکه. بو نمونه‌ی وینه‌کان سه‌یری به‌شی ته‌کنیکی 3.5 بکه.

- نهگەر پښوېست بوو، نهوه ديارى بکه که نایا بهلگهنامهکانی گونجاوی سووتهمسنى ټيکه لآو (CN-1283 & 1285) له لایم بهکار خسر/خاوهن پيشکشم به بهشى ناگدار کردنهوه کران. لیستی پشکنینهکه به بهکار خسر/خاوهنهکه بده یان رښمایى بکه که فورمهکه ديارى بکات (لاپهړى سووتهمسنيه چېگره موهمکان له مألپهړى فیر مانگه) بو پرکردنهوه و پيشکشمکردنى به فیر مانگهکه. به شيوهیکى گشتى نهه فورمانه لهگهل فورمى ناگدار کردنهوه پيش دامهز راندنى فیر مانگهکه پيشکشم دهکرښ. نهگەر بهلگهنامهکان له فایلهدا نهبوون، داواى بهلگهنامهکان بکهن وهک پيشلکاریکه، رښاسى (5)02-01-18-0400، له نهجامى نووسراوى پشکنینهکهدا.
- پشکنين بو بوونى دابهشکمرى سهته لاپت بکه (نامازه بو برگه 2.2 سيستمى ناسايى UST بکه).
- نهگەر نوز له مکانى دابهشکمر له کیسونهرا بوون، پرسيار بکه نایا نههه پهيوسته به کيشهیکى رښکراو. بو نمونه، نهگەر هممو نوز له مکانى بهر هممیکى ناسايى له کیسهدا بن، نههه رنگه نامازه بیټ بو سنوورداریوونى گوزهرى دوزهرهوى دزکردن یان کيشه هیل.
- دلنبايه لهوهى که دهمهوانهکانى برين به دروستى دانراون (سیرى بهشى تکنیکى 3.5 بکه) نامازه به بیر خسر هوهى دهمهوانه بربین بکه له برگه سیاسهتى رښمایى پشکنينى ستاندر.

g. نامیری پاراستنى کاتودی

- نامیری CP دهسنيشان بکه (هه شتيک له هیلهکان یان دابهشکمرهکاندا نه بیټ)
 - نهگەر سيستمهکه تمزوى نیمپرست بیټ، شوینی سندوقى رښکسر ديارى بکه
 - دلنبايه نهوه بکهوه کهوا سيستمى تمزوى نیمپرست (نابیت پشکنههکان چالاکى بکهن).
 - دلنبايه لهوهى که گلوی ناگدار کردنهوه و زنگى کارهیا کاردهکمن، نهگەر همبوون.
 - نهوه ديارى بکه که نایا قولتمتر و پیوهرى نیمپیرهکان به باشى کاردهکمن یان نا.
 - نهگەر سندوقى بهکرتن همبوو، پشکنين بو ژماره گورینى وزه بکه که بهکار هینراوه بو دياریکردنى ژمارهى نهوندهکان (پښوېسته گشت کاتیک بهک نهوند همبیت بو هه گورینى وزهیکه که بهکارده هینریت).
 - سهیرى یاداشتى رښکسر بکه نهگەر پيشووتر پيشکشم نهکراوه. فورمى رښماییهکانى مانگانه/سالانه (CN- 2544) دهکریت بهکار بیټ بو بهلگهنامهکردنى پشکنینهکانى رښکسر.
 - سهرنجى خویندنهوهى قولت و نیمپیر بده له کاتى پشکنینهکهدا و نهوه ديارى بکه که نایا لهگهل خویندنهوهکانى یاداشتى رښکسر هکه هاوتان یان نا. (سیرى بهشى تکنیکى 4.1 بکه پاراستن له ژنگ بو گورانکارى پسندکراو)
 - تومارى بکه نهگەر وایهرى نهوندی دهکرهوتوو یان پچراو هیه و پیویستیان به چاککردنهوهیه.

h. ههلسهنگاندنى شوین

- نهههش بو دياریکردنى نهوهیه نهگەر کاریگهړى رښگهپى هه بیټ و نهگەر هیه، نامازه به بهر یوههړى کهیسی پیسبوون بکه). پشکنين بکه بو:
- کاریگهړییهکانى ناوى سهر روى زهوى
- کاریگهړى زریان/ناوهړویى زیراب
- دوکلمى نهوت له بالهخانهکاندا
- بهلگهپى کاریگهړییهکی بهرچاو لهسهر خاک و/یان شوینی وهستانى نوتومیل له رزان، زیده پیربوون، یان بلاو بوونهوهى ژیر زهوى (جگه له دابهشکمرى دیزل)
- له نهگهړى چاککردنهوهى نویى کونکریتی، داواى تومارى چاککردنهوه/گورین بکه نهگەر پهيووندى به کيشهیکى کونترولکراوى UST هیه.
- نهگەر گومانى بلاو بوونهوه هیه یان پشتر استکراوتهوه و بیرمکانى چاودنیریکردن نامادن و بهردستن، داوا له بهکار خسر/خاوهن یان DAR بکه بیرهکه بکاتهوه و پیویسته پشکنههکه تیوی بهیلر بهکار بهننیت بو دياریکردنى نهوهى که نایا کاریگهړییهکی

ژینگه‌یی و مک بهرهمی نازاد همیه یان نا.

- ناماژمکانی داخستنی ریگه پینه‌دراو
- نه‌گەر بلآو بوونه‌یه‌کی گومانلی‌کراو یان پشتر استکراوه دوزرایه‌وه، په‌یرموی رینماییه‌کانی نیستای ستاف بکه بو پرۆسه‌ی 09(6)

7. له ناو دامه‌زراوه‌که‌دا

- نه‌گەر ATG هه‌بوو، دلنیا‌به له‌وه‌ی که کارده‌کات (پشکنه‌ران نابیت دهستی لێبدهن یان رینماییه‌کی بکه‌ن سه‌بارت به به‌کاره‌ینانی). نه‌گەر تو‌ماره‌کانی دوزینه‌وه‌ی دزه‌کردن ون بوون یان نادره‌ست بوون یان زه‌نگی چالاک تئیبینه‌کرا (وه‌ک فلاش‌کردنی گلوپ، یان ناگادارکردنه‌یه‌کی بیستر او یان پیشاندراو)، پیویسته‌ خاونه‌کان کۆبیه‌کی راپورتی میژووی زه‌نگی ناگادارکردنه‌وه‌ی ناو تانکی پیشک‌ه‌ش بکه‌ن بو نه‌وه‌ی دیاری بکه‌ن که نایا هیچ زه‌نگی تانکیه‌ک له‌و ماوه‌دا تو‌مارکراوه. نه‌مه ریگه به پشکنه‌ر که ده‌دات بزانیته نه‌گەر بلآو بوونه‌وه‌ی گومانلی‌کراو روویداو بیت به‌لام جیگه‌ی تو‌ماره‌کانی مانگانه‌ی RD ناگرتیه‌وه. (سه‌یری به‌شی ته‌کنیکی 3.2، برگی 17 "راپورت‌کردن" بکه، بو ده‌سنیشاندنی وه‌لامیک ده‌رباره‌ی بلآو بوونه‌وه‌ی گومانلی‌کراو).
- نه‌گەر تو‌ماره‌کان له‌ روژی پشکنینه‌که‌دا بو پینداچوونه‌وه به‌رده‌ست نه‌بوون، پیویسته ناماژه به به‌کارخه‌ر/خاونه‌که به‌دریت بو هه‌ر پیشکاریه‌کی گونجاو که نه‌بوونی تو‌ماره‌کان بو جیبه‌جی ده‌کریت.
- بو نامیره دوزه‌روه‌وه له‌لیکترونیه‌کانی دزه‌کردنی هیل، نه‌گەر تاقیکردنه‌وه‌ی سالانه‌ی دوزه‌روه‌وه‌ی دزه‌کردنی هیل نه‌نجام نه‌دریت، نه‌وکات پیویسته نوینه‌ری ریگه‌پینداو به‌رده‌ست بیت بو چاپکردنی زانیاریه‌کانی ریخستنی دزه‌کردنی هیل په‌ستان. نه‌گەر Veeder Root ELL بیت، پیویسته پشکنه‌ر جو‌ری بو‌ری و ریخستنه‌کانی دریزی به به‌کاره‌ینانی په‌یکه‌ی پناه‌ه یان شریتی Rolatape پیشکنیت بو دلنیا‌بوون له‌وه‌ی که دریزی بو‌ری له‌گه‌ل دریزی راپورت‌کراودا ده‌گونجیت له‌ زانیاری ناماده‌کردنی پیشک‌ه‌شکراو (30% ی دریزی راسته‌قینه‌ی بو‌ری یان په‌نجا پی، کامه‌یان که‌متر بیت). (نه‌گەر دریزی نزیکه‌ی بو‌ریه‌که له‌گه‌ل زانیاریه‌کانی ریخستنه‌که‌دا هاوتا نه‌بیت، LLD به باشی کارناکات و ده‌بیت پیویسته زانیاریه‌کان بو پینداچوونه‌وه‌ی زیاتر پیشک‌ه‌ش بکرتین).
- نه‌گەر ریخه‌ر که له‌ ناوه‌یه، سه‌یری برگی CP ی سه‌روه بکه.

8. تو‌ماره‌کانی وینه و/یان سکانکردن

وینه‌ی هه‌موو تو‌ماره‌کان و به‌لگه وه‌رگرتی پیشکاریه‌کان بکه و سکانیان بکه (وه‌ک زه‌نگی ناگادارکردنه‌وه‌ی ATG، پیشکاریه‌کانی په‌راوه‌کان، تو‌ماره‌کانی کارنه‌کردنی دوزینه‌وه‌ی بلآو بوونه‌وه، تاقیکردنه‌وه‌ی سه‌رنه‌که‌وتووی CP، دلنایت نایا پیشکاریه‌کان هه‌ن) و کیشه/تو‌ماره‌کان که‌ما پیویستیان به پینداچوونه‌وه‌ی زیاتره یان نا. پیویسته وینه‌کان و/یان به‌لگه‌نامه سکانکراوه‌کان به شیوه‌ی pdf هه‌لبگیرین و نه‌گەر پیویست بوو، بو پسپو‌ری ته‌کنیکی گونجاو بنیردرین بو یارمه‌تیدان.

9. به شیوه‌یه‌کی له‌کاره‌وتوو (بو ورده‌کاری زیاتر سه‌یری به‌شی TOS SIM بکه):

- ناستی بهرهمه‌کان به‌شکنه،
- دلنیا‌به له‌وه‌ی که CP کارده‌کات و تو‌ماره کارپیکراوه‌کان پارێزراون،
- تو‌ماره‌کانی RD بو دوانزه (12) مانگی رابردوو، نه‌گەر پاشماوه‌کان هه‌بوون و له‌ یه‌ک ئینج زیاترن
- نه‌گەر سیسته‌می تانکی ژیرموی TOS له‌ سه‌ (3) مانگ زیاتر بوو، دلنیا‌به له‌وه‌ی که هه‌موو په‌مپه‌کان، هیله‌کان، ریزه‌وه‌کان و نامیره یارمه‌تیده‌ر مه‌کان توندکراون و به شیوه‌یه‌کی دروست وه‌ک TOS تو‌مارکراون.

10. نه‌خشه‌ی شوین

نه‌خشه‌ی شوینه‌که له‌ GasLog ته‌واو بکه مه‌گەر نه‌خشه‌ی شوینه‌که بو پشکنینی پشوو ته‌واو کرانیت و له‌ دوایین پشکنینه‌وه هیچ گۆرانکاریه‌ک

11. بلاو بوونهوهی گومانلیکراو یان کاریگریه ژینگه‌ییه‌کان

نمگهر بلاو بوونهوهی گومانلیکراو یان کاریگریه ژینگه‌ییه‌کان دوزرانموه، بهشی بهکارخسر و شوین له GasLog پربکوهه و به‌گوزره‌ی رینماییه‌کان توماری بکه و وینه‌کانی له‌گمل دابنی. نمگهر بلاو بوونهوهیه‌کی گومانلیکراو یان پشتراستکراوه دوزرایموه، په‌پروهی رینماییه‌کانی نیستیای ستاف بکه بو پروسه‌ی (6)09.

12. گفتوگزی بهکارخسر/خاوه‌ن

پنویسته پشکنه‌که له راپورتی پشکنینه‌که‌دا نمانه‌ی خوارموه تیبینی بکات و له کوتابی پشکنینه‌که‌دا له‌گمل بهکارخسر/خاوه‌نه‌که له شوینی رووداومکه گفتوگزی بکات:

- پینشلیکاریه دوزراومکان
- نمو بابه‌تانه‌ی که ناتوانزیت وه‌لام بدرینه‌وه یان چاره‌سهر بکرین
- زانیاری زیاتر پنویسته

پشکنه‌که ناگاداری بهکارخسر/خاوه‌نه‌که ده‌کاتوه که نووسراویکی به‌واداچوون دهرده‌کریت که باس له بابه‌تانه‌ی سهرموه ده‌کات، وه‌لامی پرسپاره‌کان ده‌دانه‌وه، و پینشپاره‌کان بو ریکخستی تومارمکان ده‌خاته روو.

به‌گوزره‌ی ریسای (4)16-01-18-0400، نمگهر له هس کاتیکدا فهرمانگه‌که هس کاتیک نموه دیاری بکات که سیسته‌می UST ناگونجیت، نمو کات دووباره راهینانی بهکارخسر به هاوتا له‌گمل ناستی پولی بهکارخسری پنویسته به سهرکه‌وتویی له ماوه‌ی سی (30) روژدا تمواو بکریت له دوا‌ی نمو ریکه‌وته‌ی فهرمانگه‌که نموه‌ی دیاری کردوه که‌وا سیسته‌مه‌که‌ی UST ناگونجیت.

نمگهر دواتر پشکنه‌ نمو کیشه‌ی دوزیه‌وه که له شوینه‌که‌دا باس نمکران، پنویسته پشکنه‌که‌که په‌یوندی به بهکارخسر/خاوه‌نه‌که بکات بو ده‌سنتیشانکرندی کیشه‌که، له‌گمل بهکارخسر/خاوه‌ن کار بکات بو چاره‌سهرکردنی، و تیبینی بکات که له کاتی پشکنینی داهاتوودا پیداجوونه‌وه‌ی بو ده‌کریت. به‌لام نمگهر پشکنه‌که تیبینی توماری ونووی کرد که پنویست بوو له کاتی پشکنینه‌که‌دا بخرینه به‌رده‌ست بو پیداجوونه‌وه و دواتر پینشک‌ش کران، نمانه و توماره دره‌نگ پینشک‌شکر او‌مکانی تر ده‌که‌ونه ژیر پینشلیکاری پینشپنیکراو.

نمونته‌ی نمم‌ش برینین لمو تومارانه‌ی که دوا‌ی پشکنینه‌که‌که نیردراون که نامازن به بلاو بوونهوه‌ی گومانلیکراو. نمگهر ناوپوشی ناوموه‌ی تانکیه‌که‌که تا‌که ریگایه بو پاراستن له ژه‌نگ، بهکارخسر/خاوه‌نه‌که ناگادار بکه‌وه که پنویسته بو همیشه تانکی(مکان) دابخس و ره‌وانه‌ی به‌شی جیه‌جیکردنی بکه.

13. به‌واداچوونی پشکنین

a. هیچ پینشلیکاریه‌که نه‌دوزرایموه

نمگهر هیچ پینشلیکاریه‌که نه‌دوزرایموه، FO-037 له ریگه‌ی تاییه‌تمه‌ندی تیکه‌لمکردنی پوسته‌ی GasLog MIA دهر‌بکه.

b. تیبینه‌کان

تیبینکردن هس شتیکه که به تاییه‌تی له ریساکانی فهرمانگه‌ی تانکی هه‌لگرتتی ژیرزه‌وی نه‌هاتوه، 01-01-18-0400 و نموه‌ی به‌وادا دیت. نمه ده‌کریت باشرین شیوازه‌کانی به‌ریوم‌بردن، ریکاری خوپاریزی بو دوورکه‌وتنه‌وه له پینشلیکاریه‌که پینشپنیکراو‌ه‌کان له داهاتوودا و هند له‌خوب‌کریت.

c. نهو تۆمارانهی که بۆ پیداجوونهوه دواى ریکهوتی تاقیکردنهوه پیشکەش دهکړن

پیش دهرکردنی نهجامهکانی نووسراوی پابه‌ندبوون (FO-36)، پیداجوونهوه به هممو تۆمارهکان (کاغەز، وینه، یان سکاڼه‌کان) بکه که راسته‌وخو دواى پشکنینه‌که پیشکەش کراون. نه‌گەر نهو تۆمارانهی که پیشکەش کراون به ته‌واوی باس له پیشیلکارییه هه‌لپه‌سێردراوه‌کان ده‌مکن، نهو کات FO-036vc (سه‌رپنجییه راستکراوه‌کان) ده‌ریکه. نهو تۆمارانهی پیشکەش ده‌کړن پښوسته پیش پشکنینه‌که بیت بۆ پیشیلکارییه‌کانی دووباره راهینانی به‌کارخسر (ORV). وه‌لامه‌کانی ناو نه‌پلیکه‌یشنی MIA نابیت بگوردرین مه‌گەر به‌لگه‌نامه‌کان له هه‌مان رۆژی پشکنینه‌که‌دا وهرگیران. کۆپی گشت به‌لگه‌نامه وهرگیراو مه‌کانی پابه‌ندبوون پښوسته له‌کاتی خۆیدا بخرینه ناو نه‌پلیکه‌یشنه‌که.

d. نهو تۆمارانهی که بۆ پیداجوونهوه دواى ریکهوتی تاقیکردنهوه پیشکەش نه‌کراون

نه‌گەر تۆماره‌کان له ریکهوتی پشکنینه‌که‌دا پیشکەش نه‌کراوون و پیش دهرکردنی نووسراوه‌که پیشکەش نه‌کراوون، سه‌یری به‌ بره‌گی بکه له خوارمهوه.

e. گۆرانکارییه‌کانی خاوه‌نداریه‌تی

نه‌گەر له کاتی پرۆسه‌ی خشته‌کردن یان پشکنینیدا کیشه‌ی ناکوکی خاوه‌نداریه‌تی هه‌موو به‌لام له ریکه‌ی تۆمارکردنی دروستهوه چارمه‌سهرکرا، هه‌موو نووسراوه‌کان بۆ خاوه‌نه تۆمارکراوه نوپه‌که ده‌ریکه. نه‌گەر خاوه‌نداریه‌تی چارمه‌سهر نه‌کرا، نووسراو بۆ خاوه‌نی تۆمارکراو ده‌ریکه.

نه‌گەر فورمیکی نوپی ناگادارکردنهوه له کاتی پشکنینه‌که‌دا پرکرایهوه یان پښووست بوو زانیاری نوپی بکرینه‌وه، له‌گه‌ل وهرگرتنی فورمه‌که، نه‌وکات پشکنه‌ر مه‌که بۆ به‌شی ناگادارکردنهوه ده‌پنیریت.

پښوسته گۆرانکاری خاوه‌نداریه‌تی و ناو‌نیشان له‌لایه‌ن به‌شی ناگادارکردنهوه‌کان پشته‌راست بکرینه‌وه. گشت کاتیک دلنیاپه له کاتی پشکنینه‌که کۆپی به‌تالی نه‌م فورمانه‌ی خوارموت لاییت: ناگاداری تانکی هه‌لگرتنی ژیرزموى CN-1260، گۆرینی ناو‌نیشانی پۆسته‌یی خاوه‌نکار CN-1383، ناگادارکردنهوه‌ی هه‌موارکراو، ناگادارکردنهوه‌ی فرۆشیار له گۆرینی خاوه‌نداریه‌تی تانکی CN-0911، ناگادارکردنهوه‌ی کریار CN-1392 و ناگادارکردنهوه له‌ ناماژه‌ی خاوه‌نداریه‌تی CN-1186.

f. پاریزگاری کردن له ژه‌نگ هینان

نه‌گەر ناو‌پۆشی ناومه‌ی تانکییه‌که تا‌که ریکه‌یه بۆ پاراستن له ژه‌نگ، ناماژه به زمان بکه له نووسراوه‌کان تا به‌کارخسر/خاوه‌نه‌که ناگادار بکه‌په‌وه که پښووسته بۆ هه‌میشه تانکی(مه‌کان) دا‌بخه‌ن.

g. پیشیلکاریی دۆزرایه‌وه (نووسراوه‌کانی FO-036)

• دلنیا‌ی پیشیلکارییه به‌ر هه‌م هینراوه‌کانی GasLog MIA بکه‌وه. هه‌ر پیشیلکارییه‌کی مه‌به‌ست له‌گه‌ل به‌شی جیه‌جیکردن چارمه‌سهر بکه. نه‌گەر زانیاری زیاتر پښووست بوو بۆ ته‌واوکردنی پشکنینه‌که به‌ دروستی، نه‌م گۆراوه له نووسراوه‌که ته‌واو بکه. نه‌جامه گونجاوه‌کانی نووسراوی پشکنین (FO-036) ده‌ریکه - پیشیلکارییه دۆزراوه‌کان. دلنیا به گۆرینی سه‌ئلی رژان، تۆمارنه‌کردن یان راپۆرتنه‌کردنی بلاو بوونه‌وه‌ی گوماناوی/دلنیا‌بوو دا‌بنییت نه‌گەر له کاتی پشکنین دۆزرایه‌وه. نه‌گەر بلاو بوونه‌وه‌یه‌کی گومانلیکراو یان پشته‌راستکراوه دۆزرایه‌وه، په‌یره‌ی رینماییه‌کانی نیستای ستاف بکه بۆ پرۆسه‌ی (6)09.

• مه‌رجه‌کانی به‌کارخه‌ری پۆلی A، B، C

مه‌رجه‌کانی به‌کارخه‌ری له شونیه‌که و مه‌رجه‌کانی پۆست کردن		
ناماده	بێن چاودیری	بێن چاودیری، نیو ده‌وام
C	A + B له کاتیکدا هیچ به‌کارخه‌ریک له شونیه‌که‌دا نییه	پۆست کردن له‌کاتی ناماده‌بووندا
هینمای ER/نامیلکه‌ی به‌کارهینانی پۆستکراو	B = C به‌و مه‌رجه‌ی B راهینانی به C کردوه	به‌دوا دا‌چوون بکه بۆ بێن چاودیری بکه کاتیک بێن چاودیرییه
	B/C وه‌لامی هه‌موو حاله‌ته له‌ناکاوه‌کان ده‌ده‌نه‌وه	

- ئەگەر بەکارخەنەر/خاوەن پۆلئیکی A/B بیان دیاری نەکردووە یان لەکاتی ئیستادا راسپێردراویکی چالاک نییە، وەک سەرپنچی (a)0400-18-01-16(1) یان (a)2 له نووسراوی ئەنجامەکانی پشکنین دابینی.
- پێشیلکاری (c)0400-18-01-16(3) له ئەنجامەکانی نووسراوی پشکنیندا داینی ئەگەر هێماپەک یان نامیلکەمی بەکار هێنان لەو شوێنەدا دانەنراوە کە چاوەروان دەکرێت بەکارخەری پۆلی C له کاتی ناسایی کارکردندا ببینرێت.
- ئەگەر دامەزراوێک بێ چاودێری، بەکارخەریکی پۆلی B بۆ پۆلی C رەهینراوە و ئەو ئەمەتە لەناکاوێکە و زەنگەکان دەداتەو، ئەو کات هیچ پێشیلکاریەک بوونی نیە.
- ئەگەر دامەزراوێک بۆ بەشێک له کاتدا بێ چاودێری:
- پێویستە دامەزراوێکە له کاتێکدا چاودێری هەبە نیشانە یان نامیلکەمی بەکار هێنانی هەبێت و
- پێویستە بەرێوەبەری B و ئەمەتە هەموو ئەمەتەکانی باری لەناکاو و زەنگەکان بەتەرە لەکاتێکدا بێ چاودێری -0400-18-01-16(3)(d).
- بەگوێزەری رێسای (4)0400-18-01-16، ئەگەر له هەر کاتێکدا فەرمانگەکە هەر کاتێک ئەو دیاری بەکات کە سیستەمی UST ناگونجێت، ئەو کات دووبارە رەهینانی بەکارخەنەر بە هاتنا لەگەڵ ناستی پۆلی بەکارخەری پێویستە بە سەرکەوتوویی له ماوەی سی (30) رۆژدا تەواو بکەرێت له دواي ئەو رێکەوتەمی فەرمانگەکە ئەو دیاری کردووە کەوا سیستەمەکەمی UST ناگونجێت. پەڕموی رێنماییەکانی "ناگادار بیهکانی دووبارە رەهینانی بەکارخەری نووسینگەمی مەیدانی و پڕۆسەمی ئاراستەکردنی جێبەجێکردنی یاسای پشکنینەکانی پابەندبوونی کرداری" بکە کەوا له 1 ی تەموزی 2022 چۆتە باری جێبەجێکردن.
- ئەگەر پێویست بوو، نووسراوی بۆری فلنکس (FO-035) دەر بکە و هەروەها ئەنجامە گونجاوەکانی نووسراوی تاقیکردنەو. (رێنمایی ناسینەوی بێزارو بۆ بۆرییە ناکانزاییەکان دەکرێت لێرەدا بەدۆزێتەو http://www.nwglde.org/downloads/flexpipeid_guide.pdf).
- ئەگەر داوی درێژکردنەو کرا، درێژکردنەو کە دەر بکە هەر وەک له سیاسەتی جێبەجێکردندا باسکراو.
- ئەگەر کرداری جێبەجێکردن پێویست بێت وەک له سیاسەتی جێبەجێکردندا دیاریکراو:
- دەرکردنی نووسراوی گونجاوی EAN،
- نامادەکردن و پێشکەشکردنی داواکاری بۆ کرداری جێبەجێکردنی گونجاو (EAR) و پێشکەشکردنی بۆ EFOM بۆ پێداچوونەو و پەسەندکردن.
- کاتێک کە لەلایەن EFOM پێداچوونەوی پێدا دەکرێت و پەسەند دەکرێت، EAR بە نێمەیل بۆ تیمی جێبەجێکردن بنێرە بە ناو نیشانی نێمەیلی ناوخوای تیمی جێبەجێکردن UST.EAR@tn.gov.

h. بەلگەنامەوەرگرتن و بەدواداچوون

- بەدواداچوون و بارکردنی هەموو نووسراوەکان، بەلگەنامەوەرگرتنی پشکنین و/یان راپۆرتەکان له GasLog.
- ئەگەر بلۆ بوونەوێکی گومانلێکراو یان پشتر استکراو راپۆرتکرا، پەڕموی رێنماییەکانی ئیستای ستاف بکە بۆ پڕۆسەمی (6)09.
- ئەگەر پێویست بوو، یاداشتێک بۆ EFOM داڕێژە بۆ رەوانەکردنی بۆ دەزگای پەڕمۆندیدار بۆ ئەو بابەتەمی کە لەلایەن UST رێکەنخراون بەلام له کاتی پشکنینەکاندا تێبینیکران. بە بەکار هێنانی مۆدیولی سکالای GasLog بەدواداچوون بۆ ئەو جۆرە رەوانەکردنەو بکە.
- پێش داخستنی یان ئاراستەکردنی پشکنین:
- پشتر استکردنەوی نووسراوەکانی بەدواداچوون
- رێکەوتەکان
- زانیاریەکانی GPS
- دۆخی کەیس
- پێشیلکاری بیهکانی پشکنین
- هەموو بەلگەنامەکان بار دکران
- نەخشەمی شوێنەکە تەواو و دروستە

TN

Department of
Environment &
Conservation



سیستمه ناسایهکان

نامیلکه‌ی پشکنینی دهستی ستانده‌رکراو

پرگه‌ی 2.2

وه‌زاره‌تی ژینگه و پاراستن له ویلایه‌تی تئینسی

فهرمانگه‌ی تانکی هه‌نگرتنی ژیرزه‌وی

رینسا کارپیکراوه‌کان له 13 ی تشرینی به‌که‌می 2018

دواییین بژارکردنی به‌نگه‌نامه‌که: 17 ی حوزه‌یرانی 2022

نم لاپمردیه به مبهست به بهتالی جیهتیراوه

خشته‌ی ناوهرۆک

1. ده‌ستبهر داربۆون 3
2. مەبەست 3
3. دەسەلات 3
4. شوێنەکانی گۆزەری بەرز 3
- a. دۆزینەوێی دزەکردن 4
1. پێوهره ئۆتوماتیکەکانی تانکی (ATG) 4
2. چاودێری کردنی نیوانی (IM) 5
3. هاوتاکردنی لیستی ناماریی (SIR) 5
- b. بۆری پەستینراو 6
- c. کۆنترۆڵکردنی پزژان 8
- d. پاراستنی کاتۆدی (CP) 9
5. شێو مەندکردنمی سیستم 9
- a. داپەشکەری سەتەلایت 11
- b. جیاکەرەوێی نەوت/ناو (OWS) 12
- c. تانکی دروستکراوی مەیدانی 13
- d. تانکیەکانی شلەمەنی دەرەینانی دیزل (DEF) 14
- e. تانکیەکانی بەلاوھنان 14
- f. پڕکردنی دوورەدەست 14
- g. تانکی فرەبەش 15
6. ماریناس 18
- a. دەمەوانەیی لولپێچی دژەسیفۆن 18
- b. دەمەوانەیی کەمکردنەوێی پەستان 18
- c. دۆزەرەوێی دزەکردنی هیل 18
7. سیستەمەکانی گەڕاندنەوێی هەلمی قوناغی | و قوناغی | 19
8. مۆلیدەیی باری لەناکاو 23
9. تانکی دووانە مەبەست 29
10. تانکی "SLOP" 29
11. تانکیەکانی کێلگە 29
12. تانکی شوینی دانیشتووان 30
13. تانکیە وەرزیبەکان 30
14. دامەزرێوە بێ چاودێریەکان 30
15. سیستەمەکانی UST ی فرۆکەخانە 30
- نموونه: 30
- a. بۆری پەيوه‌ست بە سیستەمەکانی دیکەیی تانکی 30
- b. بۆری پەيوه‌ندیدار بە گواستەوێی سووتەمەنی 31
- c. کێشەیی تاییبەتی CP 31

33.....	16	سەرجهکانی پشکنین.....
33.....	17	تیرمیئاله مەزنەکان.....
33.....	a	شیوەبەندکردنی تانکی و بۆری.....
33.....	b	تانکی هەلگرتنی کاتیی.....
35.....		سەرچاوەکان.....



ویلايهتی تڼیسی
وهزارهتی ژینگه و پراستن
فهرمانگه‌ی تانکی هه‌لگرتنی ژیرزه‌وی

2.2 برگه‌ی
سیستمی UST ی ناسایی

1. ده‌ستبهر داربوون

نهم به‌لگه‌نامه‌یه‌ی تهنه‌ا رینوئینه و ماف یان نمرکی یاسایی دروست ناکات. بریاره‌کانی ده‌زگا له هس حاله‌تیک‌ی دیار بکر اودا به جینه‌جیکردنی یاسا و ریننماییه کار پیکراوه‌کان بۆ راستییه تاییه‌ته‌کان دهرین. ناماژمه‌کردن به ناوی بازرگانی یان بهرهمی بازرگانی به پشتیوانی بیکردن یان پینشارکردنی به‌کاره‌ننایی نایه‌ت.

2. مه‌به‌ست

نهم به‌لگه‌نامه‌یه‌ی زانیاری ته‌کنیکی و تاییه‌ت سه‌باره‌ت به کیشه‌کانی په‌یوست به تانکی هه‌لگرتنی ژیرزه‌وی، ریکه‌ستنی پیکه‌ته‌کان، و/یان به‌کاره‌ننایی پینشک‌ش ده‌کات که مه‌زمده ده‌کرتیت که‌متر رووبده‌ن یان ره‌نگه نالۆزتر بن له‌وه‌ی که به شنیوه‌یه‌کی ناسایی رووبه‌روویان ده‌بیته‌وه. نهم به‌لگه‌نامه‌یه‌ی هه‌لگه‌ته‌ت رینماییه و به‌رچا‌روونی سه‌باره‌ت به کار پیکراوی ریساکانی تانکی هه‌لگرتنی ژیرزه‌وی له‌م بارودوخانه‌دا پینشک‌ش بکات. هس برگه‌یه‌ک به جیا باس ده‌کرتیت.

3. ده‌سه‌لات

هه‌موو نهم ریسایانه‌ی له‌م به‌لگه‌نامه‌یه‌دا ناماژمه‌یان پیکراوه له به‌شی 01-18-0400‌دا به‌ر ده‌ستن و له ماله‌په‌ری و مزیری ده‌روه‌ی ویلايهتی تڼیسی به‌ر ده‌ستن له <https://publications.tnsosfiles.com/rules/0400/0400-18/0400-18.htm>.

4. شوینه‌کانی گوزه‌ری به‌رز

ره‌نگه‌ پشکنه‌ریک له کاتی پشکنینی شوینه‌کانی گوزه‌ری به‌رزدا رووبه‌رووی چه‌ندین ناسته‌نگی جیاواز بیته‌وه. تواناکانی راگرتنی به‌رهم زورن، و ره‌نگه‌ شوینازی شوینه‌که و نامیره‌ فیزیکیه‌کان زور جیاواز بن له‌وه‌ی که به شنیوه‌یه‌کی گشتی له زور به‌ی شوینه‌کانی تری تاک فرۆشیدا رووبه‌رووی ده‌بیته‌وه. به شنیوه‌یه‌کی گشتی ته‌وژمی هاتووچۆ به‌رز، له‌گه‌ل ژماره‌ی زوری نۆتومبیله‌کان، هه‌م نۆتومبیلی بازرگانی و هه‌م نۆتومبیلی که‌سی به شنیوه‌یه‌کی گشتی له شوینه‌که‌دا جووله‌ ده‌کن، بۆیه سه‌لامه‌تی پشکنه‌ر زور گرنگه.

شوینه‌کانی گوزه‌ری به‌رز تهنه‌ا بۆ وه‌ستانی باره‌لگه‌ره‌کان، یان کارکردنی 24 کاتژمیری سنووردان نین، گه‌رچی هه‌ندیک پیکه‌ته‌ی نالۆزتری تانکی و بۆری له‌م دامه‌زراوه‌دا ده‌بینرین. کرداره‌ گه‌ره‌کانی زنجیره‌ی تاکفرۆشی فرۆشتنی به‌نزین بۆ لیستی خزمه‌تگوزاری کرپاره‌کانیان زیاد ده‌کن. هه‌روه‌ها ژماره‌یه‌کی زور له فرۆشگا ناسانکاریه‌کان له زیادبووندان که هاوبه‌شی له‌گه‌ل زنجیره‌ی چیشته‌خانه یان زنجیره‌ی فرۆشتنی خواردنه‌وه‌کان ده‌کن بۆ نهم هاتووچۆی کرپاران بۆ نهم شوینه‌نه به‌رز بکه‌نهمه. زوریک له‌م شوینه‌نه به‌م دواییان "رووخسارگۆرین" یان نه‌جامداوه‌بۆ نهمه‌ی کرپاره‌کان رابکیشن و فرۆشتنی سووته‌مه‌نی زیاد بکه‌ن.

ره‌نگه‌ هه‌ندیک له‌م شوینه‌نه سه‌مه‌تا کاتیک پشکنینیان بۆ کراوه که شوینی تاکفرۆشی "ناسایی" بوونه و نښتا کاره‌کانیان نالۆزتره. ره‌نگه‌ ریکه‌ستنی تانکی و/یان بۆری له‌مه‌ته‌ی دواییان پشکنینه‌وه گۆرانیته. ره‌نگه‌ دابه‌شکه‌ری تاکه به‌رهم به دابه‌شکه‌ری فره به‌رهم گۆردانیته. ره‌نگه‌ شوینی سووته‌مه‌نی زیاتر زیاد کرا بیت، و به‌رهمی زیاتری وه‌ک دیزل، سووته‌مه‌نی بایۆلۆجی، یان سووته‌مه‌نی نینتۆل فلیکس پینشک‌ش به کرپاران بکرتیت. ناگاداره به‌ه‌گه‌ر پشکنین بۆ شوینییک ده‌کرتیت که گۆرانکاری به‌سه‌رده‌ هاتوه، ره‌نگه‌ جیاوازی هه‌بیت له‌وه‌ی که له دواییان پشکنینه‌وه هه‌بووه. نهمه‌ر گۆرانکاری له تانکی و که‌مه‌ته‌ی بۆریدا هه‌بیت که له ناگادارکردنه‌وه بۆ تانکی هه‌لگرتنی ژیرزه‌وی CN-1260 دا راپۆرت نه‌کراوه، پنیسته‌ نهمه‌ر گۆرانکاریانه له‌لایه‌ن خاوه‌نی تانکیه‌که‌وه راپۆرت بکرتین وه‌ک له ریسای (g)1(03). داواکراوه.

ههمان ئه ريسايانهى كه بۇ تانكى پيترۆل له دامهزراوهكانى ترى تانكى زمينيدا جيبهجي دهبيت، بۇ شويتهكانى بهرهمهينانى بهرزيش جيبهجي دهين؛ تهنا كردارمه و پشكنينهكه قورستر دهكات بۇ ئهوى گشت كاتتيك چوئيهتى جيبهجيكردى ريساكان لهم شويتهكاندا بناسيتهوه. ليردا چند شتيك دهخينهرهوه كه پيوسته ناگاداريان بيت لهكاتى نهجامدانى پشكنينيك له شويتهكانى گوزهرى بهرز:

a. دۆزينهوهى دزهكردن

شيوازه ناساييهكانى دۆزينهوهى دزهكردى تانكى و بۆرى له شويتهكانى تواناي بهرزدا ئالوزترن. بهلام، شويتهكانى تواناي بهرز دهبيت پابعد بن به ستاندهرمانى نهداى دۆزينهوهى بلاو بوونهوه كه له ريساى 3(a)(1)04.دا هاتوه. ههنديك لهو شتانه پيوسته لهبهرچاو بگيرين برينين له:

1. پيوهره ئوتوماتيكهكانى تانكى (ATG)

گوزهرى بهرزى بهرهم، گهياندنى زور، و كاتتيكى كه يان نهوونى هيچ كاتتيكى ههينى تانكيهكان، تاقيردنهوهى نامارىي ئهه تانكيهكانه نزيكهى نهستم دهكات. زوريك له تانكى بهرهمهكان دهكرين به دوو بهش و رهنكه بهرهمهكه به بهردهوامى له نيوان تانكيهكاندا بوجلين. تواناي ههنگرتنى بهرهم له تواناي تاقيردنهوهى جيبهجي زوريك له ATG-هكان زياتر دهبيت. چارسهس بۇ ئهه شويتهكانه به بهكارهينانى پيوهرى ئوتوماتيكى تانكى برينيه له سيستمى دۆزينهوهى دزهكردن نامارىي بهردهوام (CSLD). ئهه تانكيهكانى كه ئهه سيستمه بهكاردههينن پيوست ناكات بۇ تاقيردنهوهى مانگانه دابخزين به مارجيك سيستمهكه تواناي دايبنكردى نهجامى مانگانهى ههبيت بهگوزهرى ريساى 2(c)(3)04. ئهه شويتهكانى كه پرۆگرامى CSLD لهگهل ATG بهكارناهينن پيوسته مانگانه تاقيردنهوهى جيبهجي نهجام بدن بهگوزهرى ريساى 1(c)(3)04. سهيرى برهكان بكه دهبارهى CSLD له بهشه تهكنيكهكانى هاواكردى ليستى نامارىي (SIR) بۇ سوودهكان و تواناكانى بهكارهينانى CSLD.

ATG بهكان سنوورداركردى قهبارهى كرداريان ههيه ههروهكه له ههلسهنگاندنى لايهنى سنيهيدا هاتوه ههروهكه له ليستى گروپى كارى نيشتمانى بۇ ههلسهنگاندنهكانى دۆزينهوهى دزهكردن (NWGLDE) دا باسكراوه. له 13 تشرينى يهكهمى 2018 وه، ههموو شيوازهكانى دۆزينهوهى بلاو بوونهوه پيوسته بخرينه ژير ههلسهنگاندنى لايهنى سنيهيه له لايهين NWGLDE بهگوزهرى ريساى 5(a)(1)04. زوربهى ATG-هكان بۇ تانكيهكان له زوربهى حالتهكاندا له 15,000 بۇ 20,000 گالون ههلسهنگيندارون. بهو پنيهى زوربهى ATG-هكان به تانكى بهشكراوه ههلسهنگيندارون، سنوورداركردى قهباره بۇ ههموو تانكى ناو سيستمهكه جيبهجيكراره. زوريك له شويتهكانى گوزهرى بهرز پرۆگرامى CSLD بهكاردههينن به هاوبهشى لهگهل ATG خويان. پولينكردى نيستاي NWGLDE كۆمپليك سيستمى CSLD له 18,000 گالون تا 100,000 گالون نيشان دهكات، به تيكراى نزيكهى 38,000 گالون. ههروهها ئهه پرۆگرامانه سنووريكى قهبارهى سهروميان ههيه، بهلام سنوورداركردنهكان بۇ كۆى قهباره له سيستمى تانكى بهشكراوه جيبهجي دهبيت كه زور له يهك تانكى گهورتره. پيوسته پشكنهران دلنباين لهوهى كه تواناي ئهه تانكيهكانى كه له ههه شويتهكاندا چاوديرى دهكرين له سنوورى قهباره بن كه له ليستى NWGLDE نامازهى پيكراوه و بهگوزهرى ستاندهرمانى نهدا بن كه له ريساى 4(a)(1)04. و ريساى 1(c)(3)04. و 2 دياريكراوه. نهگهر بهم جوره نهبيت، پيوسته خاوهنى تانكيهكه رينمايى بكرن پيوسته بهكاربهينن كه گونجاو بيت بۇ تواناكه له شويتهكاندا بهگوزهرى ريساى 1(d)(1)04.

كاتتيك كه شويتهكانى گوزهرى بهرز يهك ناميرى پشكنهرى ATG بهكاردههينن بۇ دۆزينهوهى بلاو بوونهوه و تانكيهكان چند بهشيك، پيوسته ATG پرۆگرامى CSLD بهكاربهينن. ناميرى پشكنهرى ATG بهگشتى له دامهزراندنهكانى تاكه تانكيهكان به باشى كاردهكمن، بهلام نهگهر دوو تانكى يان زياتر بهيهكهوه دانراين كه تهنا يهك ناميرى پشكنهر له يهك تانكيهكاندا بيت، ATG ناكريت قهرهوبوى گواستنهوهى بهرهم له نيوان تانكيهكاندا بكات بهبى بوونى پرۆگرامى CSLD. نهگهر ATG نامرازى CSLD ي نهبيت، پيوسته ناميرى پشكنهرى جياواز له ههه تانكيهكاندا دابنريت و نامرازيكى پچرانى سيفون له نيوان تانكيهكاندا و تاقيردنهوهى جيبهجي جياواز پيوسته ههموو مانگيك بۇ ههه تانكيهكان نهجام بدرن بهگوزهرى ريساى 1(c)(3)04. گهرچى ئهه رينبازه كاردهكات، بهلام به شويتهكانى گشتى له شويتهكانى گوزهرى بهرزدا كردارى نايبت.

سوونيكى ديكهى بهكارهينانى CSLD لهگهل ATG له شويتهكانى گوزهرى بهرزدا ئهوهيه كه CSLD پيوستى به هيچ كاتتيكى وهستانى تانكى نييه بۇ دياريكردنى نهجامى چاوديريكردنى مانگانه، و CSLD تواناي تاقيردنهوهى تانكى ههيه له ناستى بهرهمى كهمتر له زوريك له پشكنينهكان كه تهنا تاقيردنهوهى جيبهجي نهجام دهدهن (سهيرى بهشى تهكنيكى پيوستهكانى دۆزينهوهى تانكى 3.2 بكه بۇ زانبارى زياتر دهبارهى شيوازهكانى CSLD). پيوست نهكردى وهستاندى فروشتنى سووتهمنى بۇ تاقيردنهوهى جيبهجي زور گرنگه بۇ خاوهن شويتهكانى گوزهرى بهرز.

پيوهره ئوتوماتيكهكانى تانكى كه له لايهين ههلسهنگينهرانى لايهنى سنيهيهوهه بروانامهين پيدراوه بۇ تاقيردنهوهى جيبهجي كهوا بههوى گوزهرى مانگانه سنووردار نين. بهلام شيوازهكانى CSLD سنوورداركردى تواناي بهرهمهكانيان ههيه. نايبت شويتهكان

سنووری توانای مانگانە تیپەرینن که له لیستی NWGLDE دا نیشان دراوه یان رەنگە ئەنجامی تاقیکردنەوهی مانگانە بەگۆیرە ی ریسای 5(a)(1)04. دروست نەبیت. له کاتی ئیستادا، لیستی NWGLDE سنوورداربوونی توانای بەرەم نیشان دەدات که نزیکە 127,000 گالۆنە تا 2.7 ملیۆن گالۆن له مانگیکا. تیکرای ژمارەکه له نیوان 154,000 بۆ 257,000 گالۆنە له مانگیکا. فرۆشیاران زۆرجار پێداچوونەوه به هەلسەنگاندنەکانی لایەنی سینیەمیان دەکەن به مەبەستی باشتەرکردنی لیستەکانیان بۆ توانای سیستەم و سنووردارکردنی توانای کارکردن، بۆیه پێویستە پشکنەرەن بۆ نوێترین زانیاری ناوبەناو سەردانی مالبەری NWGLDE بکەن.

2. چاودێری کردنی نیوانی (IM)

هەموو تانکی و بۆریەکان که له یان دواى 07/24/7 دانراون یان گۆراون، پێویستە به شیوهی لاوهکی لەخۆبگیرین به IM بەگۆیرە ی ریساکانی 2(a)(1)02، 2(b)(2)02، و 2(c)(2)02، بەلام رەنگە IM بۆ تانکیە کۆنەکان بەکارنیت. هیچ پێداویستییهکی تایبەت نییه بۆ دامەزراندنەکانی توانای بەرز که IM بۆ دۆزینەوهی لێچوون بەکاردینن. نامازە به ریسای 1(d)(3)04. و بەشی تەکنیکی 3.4 لەمخۆگرتنی لاوهکی و چاودێری کردنی نیوانی بکه بۆ داواکاری تایبەتی پەيوەست به IM. شیوازەکانی هایدروستاتیک و بۆشایی جێبەجێکردنیان قورسترە بههۆی درێژی بۆری له دامەزراوەکانی توانای بەرزدا.

3. هاوتاکردنی لیستی ناماریی (SIR)

دەکریت SIR لەو شوێنانەدا بەگۆیرە ی 3(e)(04). ئەنجام بەریت، بەلام زانیاری زۆر ورد نەگەری هەیه تەنها لەلایەن ATG کۆبکریتەوه. مەگەر دەکریت تانکیەکان بۆ ماوهیەکی کورت له رۆژیکدا داخترین بۆ کۆکردنەوهی زانیاریەکانی کۆگاکردن به بەکار هێنانی داریکی پێوانەکردن، رەنگە دەرهنجامی بی ئەنجام روو بدات. رەنگە پشکنەرەن دووچاری ئەو شوێنانە ببنەوه که ATG یەکان دۆزینەوهی دزەکردنیان هەبیت که رەنگە پروگرامی CSLD بەکاربێنیت. نامازە به ریسای 3(e)(04)، 4(d)(04)، و بەشی تەکنیکی 3.3 هاوتاکردنی لیستی ناماریی بکه بۆ پێداویستییه تایبەتەکانی پەيوەست به SIR و سیستەمەکانی دۆزینەوهی دزەکردنی بەردەوامی ناو تانکی.

b. بۆرى پەستىنراو

زۆرىك لە شوئىنەكانى تواناى بەرز نامىرى دۆزەرەوى دزەكردى ھىلى ميكانيكى (MLLD) يان ھىيە. بۆرى بەرھىمى تىرە گورەتر (تىرەى 3 ئىنج) و بۆرى درىژ كە تانكى و زۆرىك لە دابەشكەرەكان بەيەكەو دەبەستىتەو زورجار لە دامەزراوەكانى تواناى بەرزدا دەبىنرەن. نەمە زورجار پىويستى بە بەكارھىنانى نامىرى دۆزەرەوى دزەكردى ھىلى قەبارە بەرز ھىيە كە ھەندىكجار پىنى دەوترىت نامىرى دۆزەرەوى دزەكردى ھىلى "بىگ فلو". كۆمپانىيانەكان MLLD ى تەوژمى بەرز بەرھىم دەھىنن بۆ جىگىرەكردى بۆرىيە تىرە گورەكان و جوولەى شلەى زىادە كە ھاوړىكى شوئىنەكانى تواناى بەرزترن. نەمانە بەگشتى لە جىگىرەكردى نەداپتەرى تايپەندا دەبىنرەن كە لەسەر خودى بۆرىكەكاندان لە جىياتى پەمپە ژىرناوكەوتووھەكە.



بەو مەرجەى نۆزلى پەمپى سووتەمەنى ھەيىت، MLLD ھەرگىز بۆ دۆخى ھەستەكردىن بە دزەكردىن ناگەریتەوھە. كەواتە، رەنگە شوئىنەكى گوزەرى بەرز Big Flo MLLD ى لە سەر دائىرا بىت، بەلام ئەگەر كاتىكى ھىمنى پىويست نەيىت، رەنگە مەرجەكانى رىساي 1(2)(b)04. و 04(4). بەدى نەھىننەت.

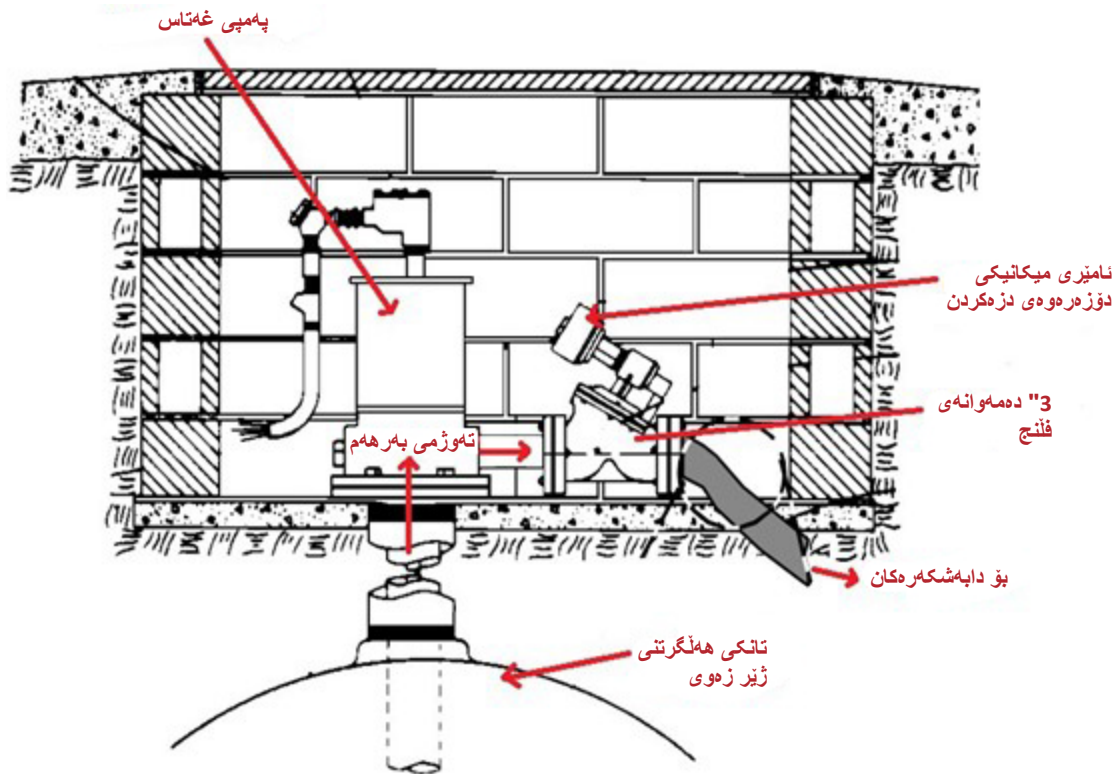

شونیی په‌سند بؤ نامیزی دوزره‌وه‌ی دزکردنی هیل له سه‌روه‌ی په‌مپی غمتاسه‌که‌یه، به‌لام نه‌گهر نه‌توانریت به‌م شیه‌یه دابنریت، پیویسته تا ده‌کرت له نزیک سه‌ری په‌مپه‌که بیت له شیوه‌ی بیته تی. له جیاتی گواسته‌وه‌ی MLLD، خاوه‌ن/به‌ریه‌به‌ره‌که ده‌توانریت سینسه‌ریکی حموز دابنریت نه‌گهر هه‌موو نه‌م سه‌رجه‌ی خاوه‌وه جیه‌جی بکرتین:

- پیویسته حموزه‌که به‌رگه‌گری شله بیته؛
 - پیویسته سینسه‌ری حموز له نزمترین خالدا بیته له‌ناو حموزه‌که؛
 - پیویسته سینسه‌ری حموزه‌که پروگرامکرا بیته بؤ نه‌وه‌ی ناگادارکردنه‌وه پیشکسش بکات نه‌گهر هه‌ست به بوونی شله بکات و خاوه‌ن/به‌ریه‌به‌ره‌که پیویسته به‌گونجایی وه‌لام بداته‌وه؛
 - پیویسته خاوه‌ن/به‌ریه‌به‌ره‌که مانگانه تو‌ماری دؤخی سینسه‌ر و میژووی زه‌نگی ناگادارکردنه‌وه هه‌لبگرت؛ و
 - پیویسته سالانه سینسه‌ره‌که تاقی بکرتیه‌وه.
- سه‌یری رتسای 04(2)(b)، 04(3)(d) و 04(4)(a). بکه. سه‌یری به‌شی ته‌کنیکی 3.4 له‌خوگرتنی لاهکی و چاودیری کردنی نیوانیی و بؤری په‌ستینراو 3.5 بکه بؤ سه‌رجی تاییه‌تی په‌یوه‌ست به IM.



نەم LLD يە لە شوپىنى دروستى دادەنرېت لە نزيك سەرى STP. نەمە دامەزراندنىكى دروستى LLD ە لەسەر نەم مۆدېلە كۆنەى STP.

نەم LLD لە لەسەر سەرى پەمپەكە نېيە، و بۆريەكانى نېوان LLD و سەرى پەمپەكە چاودىرى ناكريت بۇ دزمكردنى كارساتيار. دانانى LLD لە بۆريەكەدا لە ژير سەرى STP بەگشتى تەنھا لەسەر پەمپە مۆدېل كۆنەكان دەبېنرېت كە هېچ پورتىك بۆ دانانى LLD نېيە.

c. كۆنترۆلكردنى رژان

هەندېك لە شوپىنانەى كە گوزەرى بەرزيان هەيە، شوپىنى كۆنترۆلكردنى رژانيان هەيە لەبەرى سەتلى رژانى ناسايى. نەمانە رەنگە ناوچەى "بېرىن" يان ژير پلە بن لە كۆنكرېتەكەدا كەتيايدا رژانى بۆرى بەر هەم دەكرېت لەم ناوچانەدا كۆبېتەوه. هەندېك جار، نەمانە نەم ناوچانەن كە بەر بەستى كۆنكرېتى بە پلەيەك دانراوه بۆ دروستكردنى ناوچەيەكى ليوار بۆ كۆنترۆلكردنى رژان لە كردارى تىكرردنى سووتەمەنى. زۆربەى كات، هەموو بۆريەكانى پركردنەوهى بەر هەم شوپىنىكى هاوبەشيان هەيە. هاوشىوہى سەتلى رژان، پىويستە نەم ناوچانە بەى پاشماوه بەيلرېنەوه بەگۆيرەى ريساى 02(3)(b). پىويستە نەم ناوچانەش درزيان تيدا نەبېت كەوا رېگە بە بەر هەمى رژاو دەدات بچېتە ناو زەوى. ئەگەر درز هەبوو، پىويستە كۆنكرېتەكە بە ماددەيەكى گونجاو لەگەل نەوتدا داخبرېت. نەم ناوچانەى لەخۆگرتن دەكەونە ژير مەرجەكانى پشكنىنى مانگانەى بەچاوى سەتلى رژان بۆ ريساى 02(3)(b). و دەكەونە ژير پشكنىنى رۆتېنى مانگانە كەوا لە 13 ى تشرىنى يەكەمى 2021 دەست پىدەكات بە گۆيرەى ريساى 02(8)(a)1.(i). سەيرى بەشى تەكنىكى 4.2 و مەرجەكانى رېگرى كردن لە رژان و لە زىدەپربوونى پەيوەست بە لەخۆگرتنى رژان بکە.

پىويستە هەموو حەوزەكانى گرتەخۆ هەر سى سأل جارېك تاقى بكرېنەوه لە 13 ى تشرىنى يەكەمى 2021 بەگۆيرەى ريساى 02(3)(c)1.(ii). هەموو سېستەمەكانى UST دامەزرينراو لە يان دواى 13 ى تشرىنى يەكەمى 2018 پىويستە دەستبەجىن پابەندى نەم مەرجانە بن بەگۆيرەى ريساى 02(3)(c)3(ii).



ناوچهی لهخوگیراو له سەر
شۆستهکان بۆ رژان



دییمنی جیگرموهی لهخوگرنتی
ناوچهی رژان له دامهزراوهی
گوزهری بهرز.

d. پاراستنی کاتۆدی (CP)

پارێزگاری کردن له ژمگ هینان له شوینی گوزهری بهرز رهنگه ناستهنگیک بیت بههۆی قهبارهی شوینهکه و بوونی پیکهاتهی دیکهی ژیرزوهی کهوا تهدهخول لهگهڵ کرداری سیستمهکانی پاراستنی کاتۆدی دهکات. پێویسته نهجامهکانی تاقیکردنهوهی CP لهگهڵ نهخشهی شوینهکه بیت که تیایدا خانهی نامازه دانراوه و لایهنه پێشبینیکراوه دووردهستهکانیش بهدهست هینراون. سهیری ریسای (4)02. و بهشی تهکنیکی 4.1 پارێزگاری کردن له ژمگ هینان بکه بۆ مهرجی تایبهتی پهوهستب به پارێزگاری کردن له ژمگ هینان.

5. شیوهبهندکردنمی سیستم

شیوهی 1 له لاپههه داهاوو، سیستمیک نیشان دهکات که تیایدا بۆریهکه له دوو تانکیهوه بهستراوه. ئهمه سیستمیکی راستهقینهی تانکی فره بهش نیه، بههۆی نهوهی بهرهمهکه به نازادی له نیوان تانکیهکان گوزهر ناکات. ئهم ریکخستنه زۆرجار له شوینهکانی گوزهری قهباره بهرز دهبنزیت بههۆی پێویستی بۆ پارێزگاری کردن له پهستانی گهیااندنی سووتهمهنی له دهرهوهی توانای نهوهی پهمیکی غهتاس دهتوانیت بهرهمی ببنیت. ریکخستنی دۆزینهوهی دزمکردنی هیل و پهپ گرنه بۆ بهدیپنایی مهرجی دۆزینهوهی دزمکردنی بهرچاری 3.0 گالۆن/کاترمیر. سهیری ریسای (4)04. و بهشی تهکنیکی 3.5 تاقیکردنهوهی بۆری پهستینراو و توندوتولی هیل بکه بۆ مهرجی تایبهت بۆ دۆزهرهوهی دزمکردنی هیل له سهر بۆری پهستینراو. شیوهی 2 له خواروه، دانانی دمهوانهی پشکنینی گهراوهی پهستان دیاری دهکات کاتیک دوو پهپمی غهتاس لهم شیوهبهندیه بهکاردین له سیستمیکی بۆری ناسایی.

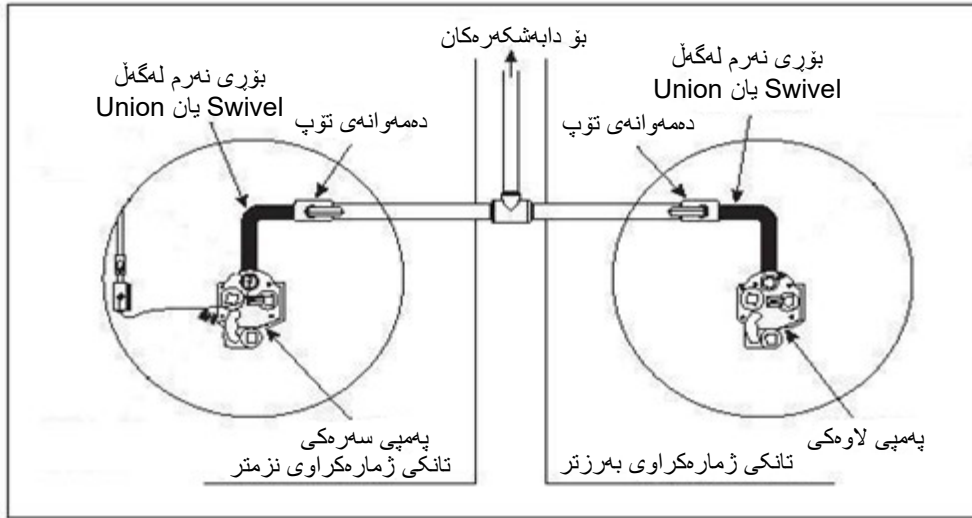

شېۋەى 1.

دەمەوانەى پشكئىنى جۆرى
گەراندنەۋەى پەستان (PSI 50)

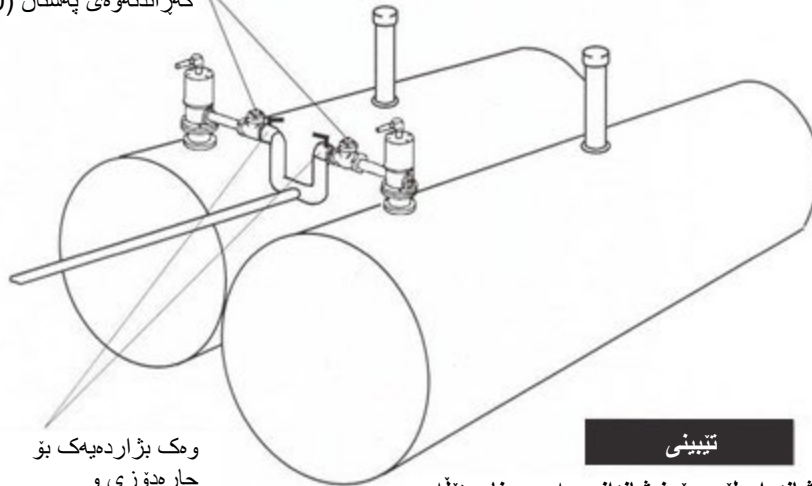

ۋەك بۇاردەپەك بۇ
چارەدۆزى و
چاكردەنە،
دەمەوانەپەكى تۆپ لە
خوارمەۋەى دەمەوانەى
پشكئىن دابنى.

ھىلكارى نىشانداراۋ لىرە بۇ نىشاندارى مەرجى ناۋ-ھىلە،
دەمەوانەكانى پشكئىنى جۆرى گەراندنەۋەى پەستان.
رېنۆئىپەكى پىشنىاركاراۋ نىبە بۇ دانانى بۆرى دەمەوانەى
پشكئىن.

شېۋەى 2

b. جياڪهروهي نهوت/ناو (OWS)

رنگه هندنڪ دامزراوه OWS نيڪيان هينت ڪها له پولا يان ڪونڪريت دروستڪراوه. يهڪ دفر به تانڪي چارمسرڪردني ناوهرو دادهنريت و بهشنيڪي له رينماييهمكان بهدمر دهڪريت ههروهڪ له ريساي 1(2)(b)01. باسڪراوه جگه له وهلامدانهوهي بلاو بيونهوه و كرداري راستههروه ههروهڪ له ريساي 06. داواڪراوه. OWS ريڪ دهخريت ڪها دهفريڪي جياواز يان تانڪي ههنگرتني ههيه ڪه تيابدا پيترولي پاشماوه ڪو دهڪريتهوه جگه له ناوهرو. هندنڪ نمونه له خواروه نيشاندراون:

دو جوڙي دهفري تاڪي جياڪهروهي نهوت و ناو -
ريڪ نهخراون، ههروهڪ له لاي چهپ و له
خواروه روونڪراوهتهوه



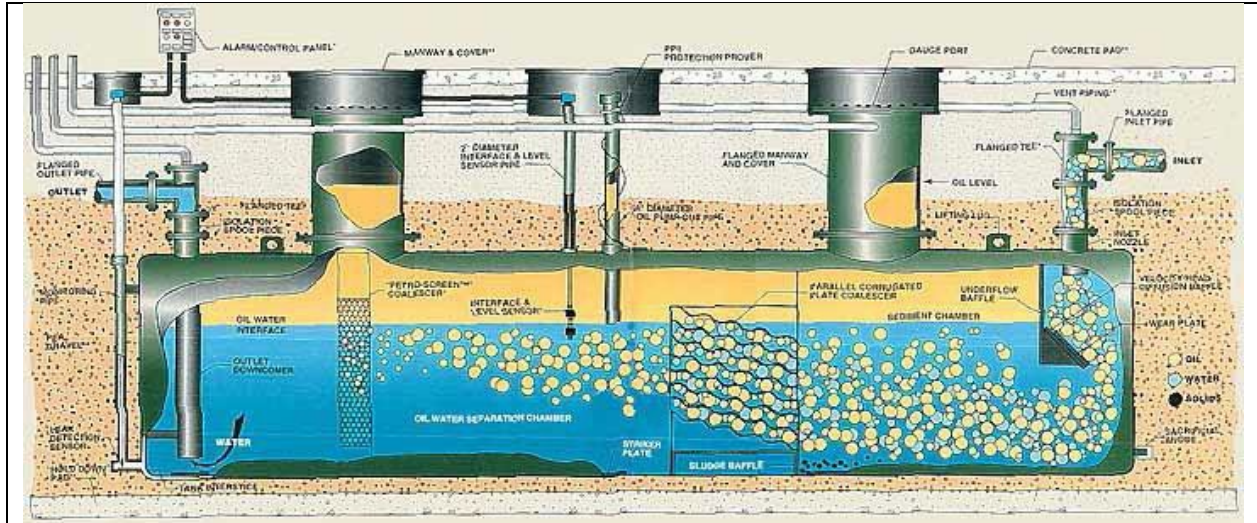

نهم شنیو به بندکردنهی خوار موه تانکیه کی ریخراو نیشان دهدات - تانکی هملگرتنی B

<p>تانیکی هیشتنهوه (B)</p>	<p>نموت/ناو جیاکه رهوه (A)</p> <p>نموتی پاشماوه، دژه بهستان، گریز، سوو ته مهنی، ناوی شوشتنهوه، توینهر، چهورکهری ئوتومبیلهمکان کور دهکاتهوه</p>
--------------------------------	--

بههوی نموتی تانکی هیشتنهوه (B) جیاواز تیکه له به کی زیاتر له کمترین چری ماددهی پیتروول له خوده گریت، و له ناو تانکی (A) نیه وهک به شیک له پرۆسهی چار سه کردنی ناوهو، تانکی (B) به شیکی به ده ناکریت له ژیر ریسی 01(2)(b)1. وهک تانکی چار سه کردنی ناوهو. پوئینکردنی دروستی تانکی (B) لهم پروونکردنیه به بریتیه له تانکی نموتی پاشماوه. تانکی نموتی پاشماوه بریتین له تانکی ریخراو، دهکوتیه ژیر گشت مهرجهکانی تانکی ریخراو جگه له ریگری کردن له رژان و له زیده پربوون به گویره ریسی 02.(3)(a)2. تا نموتی تانکی (B) بریتیه له 110 گالون یان زیاتر.

C. تانکی دروستکراوی مهیدانی

تانکی دروستکراوی مهیدانی واته تانکی که له شوینی کاره که دروستکراوه. بو نمونه، تانکی که دروستکراوله کونکریت کهوا له شوینکاره که دانراوه، یان تانکی که پولا یان فایبرگلاس کهوا له شوینکاره که دروستکراوه نموت به تانکی دروستکراوی مهیدانی همژمار دمکریت. رهنگه همدیک دامهزراوه تانکی زوری دروستکراوی مهیدانی همیت کهوا رهنگه پشتگیری تانکی ژیرزوی بکات پیش نموتی سوو ته مهنی بگاتهوه سیسته مهنی بوری سوو ته مهنی. سیسته مهنی UST کهوا تانکی دروستکراوی مهیدانی همیه به شیکیان له ریسلکانی فهرانگه به ده دکرین هر وهک له ریسی 01(2)(b)2. و ریسی 17 دیاریکراوه جگه له وه لامدانموتی بلاو بوونهوه و کرداری راستکهرموت به گویره ریسی 06 له حالتهی بلاو بوونهوه. به لام، له 13 سی تشرینی یه کمهی 2018 نموت، تانکی دروستکراوی مهیدانی کهوا ریژهی ده (10) له سهدا یان زیاتر کوی توانای سیسته مهنه که له ژیرزوی بیت، نموت دهکوتیه ژیر ریئماییهکانی فهرانگه به گویره ریسی 17. نهگهر له لایمن فهرانگه که زانرا، نموت سیسته مهنه دهکوتیه ژیر دوزیموتی بلاو بوونهوه، ریگری کردن له بلاو بوونهوه، و پاریزگاری کردن له ژهنگ هینان و راپورتکردنی بلاو بوونهوه و مهرجهکانی ریخستنی کرداری راستکهرموت. هممو سیسته مهنه کهوا ژیر نموت مهرجهان به گویره ریسی 17(1)(b).

هسروها، بهگویره ريسای (c)09(3) و (d)، پيوسته دامزراوه

- يابهندی برگی لاهکی (c)1(1) بئیت له ريسای 0400-18-01-17؛
- نيشاندان له ريگه پشکيني پهسندکراوی فرمانگه بؤ شوينهکه، کهوا بهگویره ريتمابهکانی فرمانگه نهمامدرابئیت، کهوا هيچ بلاو بوونهويهک له سيستمهکانی UST لهم شوينه نهبوه يان پيش بلاو بوونهوه له شوينهکه تیکملی لهگهل دوزينهوی بلاو بوونهوی نوي له شوينهکه نهبوه؛ و
- فرمانگه پشکينئیک نهمام دهدات بؤ شوینی نهموت و سيستمهکانی تانکی هملگرتتی ژير زهوی خاوهن/ بهکارخسرهکه. خاوهن و/يان بهکارخسرهکه پيوسته کرداری چاککردنهوه نهمجام بدن بهگویره رازی بوونی فرمانگه، بؤ هس کهموکوریهک يان پيشلکاریهکی دوزراوه له لایهن کارمعدانی فرمانگه له ماوهی نهم پشکينه له ماوهی 45 رؤژ، يان کاتیکي دیکه کهوا فرمانگه ريگه پندهدات، له ريگهوتی ناگاداریهکه لمبارهی کهموکوریهکان بؤ خاوهنهکه و/يان بهکارخسرهکه.

له ماوهی 30 رؤژ له ريگهوتی کهوا فرمانگهکه نهموی دیاری دهکات کهوا خاوهنهکه يان بهکارخسرهکه مسرهکانی بهچيگهپاندوه بؤ دیاریکردنی شایستهبوونی دارایی بهگویره برگی لاهکی (c) لهم برگیه، فرمانگهکه ناگاداری خاوهنهکه و/يان بهکارخسرهکه دهکاتهوه له ريگهوتی دیاریکردنی شایستهبوونی پارمهکه. پارمهکه رومالی تیچوهکانی کرداری ليکولینهوه يان راستکسروه يان بانگهشهکانی بهرپرساریهتی لایهنی سنیهم ناکات پهيوهست به بلاو بوونهويهک کهوا له کاتی ناشایستهبوونی پارمهکه روويداوه.

d. تانکيهکانی شلمهمنی دهرهينانی ديزل (DEF)

نهم تانکيهکه گيراوهی ناو و يوربان کهوا پیکهاتهی پيترؤل نيه و بؤبه له لایهن فرمانگهکه ريک ناخرين.

e. تانکيهکانی بهلاوهنان

همنديک جار نهم تانکيهکه له تيرمينالهمکانی سووتهمنی يان ويستگهکان دهبيرين. نهمانه بهشکين له يهکهی گهراندنهوی هلم و زورجار به تهاوی له سهر زهوبن. رهنگه نهم تانکيهکه بؤ پرؤسهی ساردکردنهوه بهکاربين بؤ چرکردنهوی هلمی سووتهمنی تا ببئته شله، يان پرؤسهیهکی مژين کهوا له ريگهی مژینی کاربون هلمهکان لادهدات. پيوسته پشکنهکهمان نهموی دیاری بکهن نهمگه تانکيهکی بهلاوهنانی ژير زهوی نهموتی تئديه يان نا و (بهخیرایی بهتال نهکراوه) بهگویره ريسای 01(2)(c)6، نهمگه بهم جوره بئیت، به تانکيهکی ريکخراوه همژمار دمکرتت. تهمانمت نهمگه تانکيهکه بهشکي بهدهکرا بئیت بهگویره ريسای 01(2)(b)، وهلامدانهوی بلاو بوونهوه و کرداری راستکسروه بهگویره ريسای 06 پيوسته. ناوبهناو، پرؤسهیهکی گهرمی بؤ سووتاندنی هلمی سووتهمنی بهکارديت. به شيوهیهکی ناسایی نهم تانکيهکه بهتالان و تهمانمت بریک سووتهمنی شليان تئديه له حالتهی رووداویکی سووتهمنی کهوا تئيداد سووتهمنيهکه "گهر اوتهوه" بؤ ناو بؤری گهراندنهوی هلم، يان تانکسرهکه بهريگهوت له ماوهی پرکردنی تانکسرهکه زياد پرکراوه.

f. پرکردنی دووردههست

رهنگه همنديک شوين پرکردنی دووردههست بهکاربينئیت که تئيداد شوینی تانکی، شيوهی تهوژمی هاتووچوی عمبار، يان هاتووچوی شهقام، وا دهکات پرکردنی سووتهمنی چچراو بئیت کاتیک بهکاربهران لهوين، قهرمبالغی له شوینی هاتووچوکه دروست دهکات، يان دهرفتهکان زياد دهکات کهوا نوتومبيلئیک بهر دابهشکسرهک يان بارهملگرئیکي گهماندن بکهرتت. نهم پرکردنهوانه راستهوخو له سهر تانکيهکه نين، بهلام له دووری تانکيهکهمن و پيوسته ناميزی ريگری کردن له رزانين ههمبئیت بهگویره ريساکانی 02(3)(a)1(i). و 02(3)(b). گواستهوهی سووتهمنی به شيوهی لا له ريگهی هیزی کئيشکردن گوزهر دهکات تا دهچئته ناو تانکيهکه. زورجار تانکيهکه بؤری پرکردنی ستونی ههمه کهوا دمکرتت بؤ پئوانهمکردنی تانکيهکه بهکاربئیت. دهمهوانهی تهوافه ريبيندراو نين بؤ بهکارهينان بؤ ريگری کردن له زيدهيربوون بؤ پرکردنی دووردههست. سهيری بهشی تهمکنیکی 4.2 و مسرهکانی ريگری کردن له رزان و له زيدهيربوون بکه.



رەنگە پىركردنى دور دەست لە شوئىنىكى
 دورى تانكى راستەقىنە بىت. قەپاغى
 دروست پىويستىن ھاوشىوھى پىشكىنى
 مانگانە. سەيرى رىساي 02(3)(b)4. بکە.

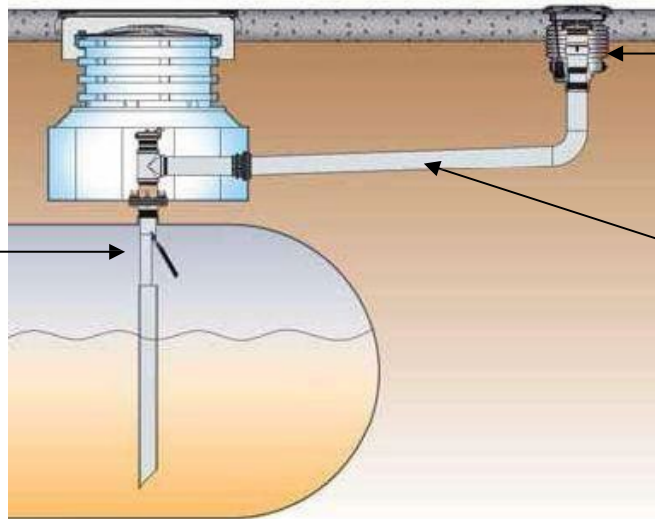

پۆرتى پىركردنى دور دەست
 پىويستى بە پاراستن لە رزان
 دەبىت. سەيرى رىساي
 02(3)(a)1.(i). بکە

رەنگە تانكىكە پۆرتىكى
 پىركردنى ھەبىت لەگەل
 تىويىكى دۆپە ھەروەك لىرە
 نىشاندراروھ

لەم نمونەيدا، گەرچى تىويى
 دۆپە لە ناو تانكىكەدا ھەبە، ئەم
 بەشەى بۆرى پىويستى بە
 پارىزگارى كردن لە ژەنگ ھىنان
 ھەبە ئەگەر كانزايى بىت.

ئەگەر پىركردن لە دوروموھ ھەبە، پىويستە ھاوشىوھى بۆرى پىركردنى ناسايى پىشكىنرەن لەگەل ئەم نايتمانەى خواروموھ بۆ ئەوھى ديارى
 بکرىن:

- ئەگەر گەياندى بەر ھەم لە پىركردنى دوروھ بۆ تانكىكە كانزايى، ئەو كات پىويستە لە ژەنگ پاراستن ھەبىت بە گۆرەى رىساي 02(4)(b). و بەو جۆرەى لە بەشى تەكنىكى 4.1 باسکر، پارىزگارى كردن لە ژەنگ ھىنان. پىويستە تۆمار بکرىت و بەردوام بىت لەگەل تانكىكە و پىكھاتەكانى دىكەى ناوى سىستەمى تەزووى نىمپرىست. لە سىستەمى گالفانىك، پىويستە جيا بکرىتەوھ و سىستەمى پاراستنى كاتودى جياوازی لە تانكىكە ھەبىت؛ و
- ئەگەر بۆرى پىركردنى نەكاروھ بان ستوونى لە تانكىكە ھەبىت لەگەل پىركردن لە دوروموھ، بۆ زانىارى زياتر سەيرى پىرۆسەى پىشكىنى ستاندر، دەسنىشانكردى شوئىنى پۆرتى پىركردن/سەلتى رزان بکە.

g. تانكى فرەبەش

رەنگە ھەندىك شوئىن بەبەكەوھ چەند بەشكى تانكى بەر ھەمى ھەبىت. ئەم كرادارە تواناي زياترى ھەلگرتن دابىن دەكات و ژمارەى گەياندى پىويستەكان كەم دەكاتەوھ بۆ ئەوھى شوئىنەكە لە كار كردن بەردوام بىت. گەرچى پىويستە ھەردووك تانكىكە بە جيا پىوانە بکرىن، شىوازەكانى SIR و دۆزىنەوھى دزەكردى بەردوام (CSLD) بۆ تانكى فرەبەش بە شىوھىكى گشتى بۆ ھەردووك تانكىكە بەك ئەنجام نىشان دەدات. سەيرى بەشى تەكنىكى بکە بۆ شىوازەكانى دۆزىنەوھى بلاو بوونەوھ. ھىچ مەرجىكى دۆزىنەوھى بلاو بوونەوھ نىبە بۆ بۆرى

سيفونى نىوان سىستېمى تانكى فرەبەش ئەگەر پابەندى رېئىساي 2(b)(2)04. بېت. ئەگەر بۇرى سيفون كانزابى بېت و بەر كەوتتى لەگەل زەوى، ئاۋ يان شلەمەنى دېكە ھەبېت، پىۋىستە لە ژەنگ ھېنان بپاريزرېت بەگۈيرەى رېئىساي (4)02. تانكېە فرەبەشەكان بە شىۋازى شىۋەى 3 پىيەكەمە بەستراون. لە ماۋەى پشكېن، تەنھا ئەۋەى دەكرېت بە چاۋ بېشكېرېت يان بە ناسانى بەردەستە لە رېگەى لابردنى خاك بۇ ديارىكردى داواكار بەكانى CP بەكار دېت.

شىۋەى 4 پەمپىكى غەتاس نېشان دەدات كەوا بۇ ناردنى سووتەمەنى بەكار دېت لە تانكېەك لە سىستېمى تانكى فرەبەش. ھىلى سيفون رېگە بە گوزەرى بەر ھەمەكە دەدات لە تانكېەكانى دېكە بۇ تانكېەكە كەوا پەمپى غەتاسى ھەپە. كاتېك پەمپە غەتاسەكە دەكوژېتەۋە، بەر ھەمەكە بەردەوام دەبېت لە گواستەۋە لە نىوان تانكېەكانى يەكەمى تانكى فرەبەش تا ناستى بەر ھەمەكە لە ناۋ ھەر يەك لە تانكېەكانى فرەبەش ھاۋشېۋە دەبېت. (نەمە بەو واتايە نېە كەوا بېرى بەر ھەمەكە لە ناۋ ھەر تانكېەك يەكسانە، بەھۋى ئەۋەى رەنگە تانكېەكان قەبارەيان ھاۋشېۋە نەبېت.)

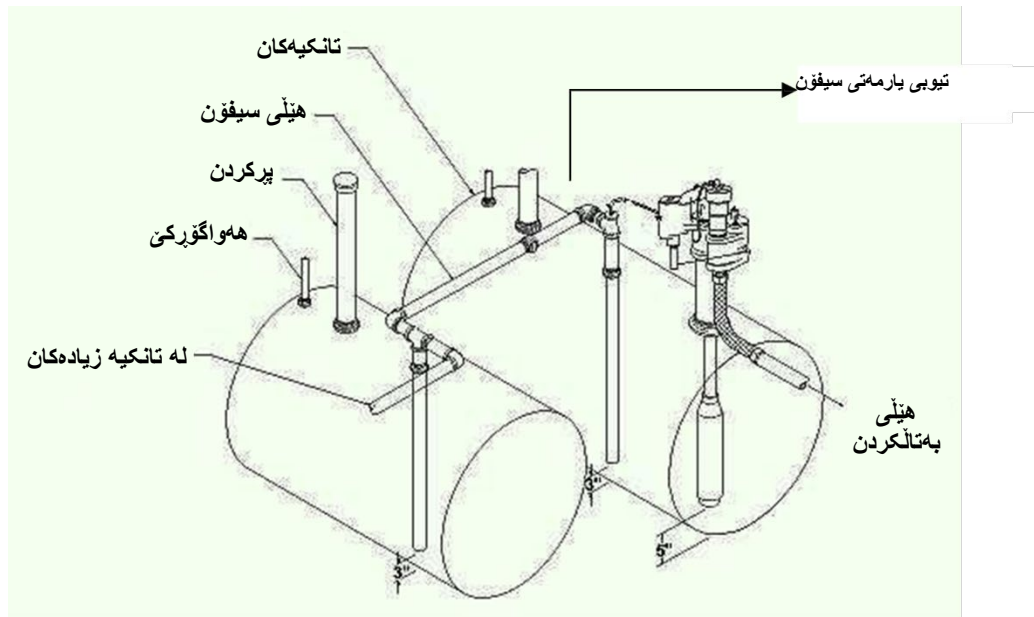

شبهه‌ی 3.

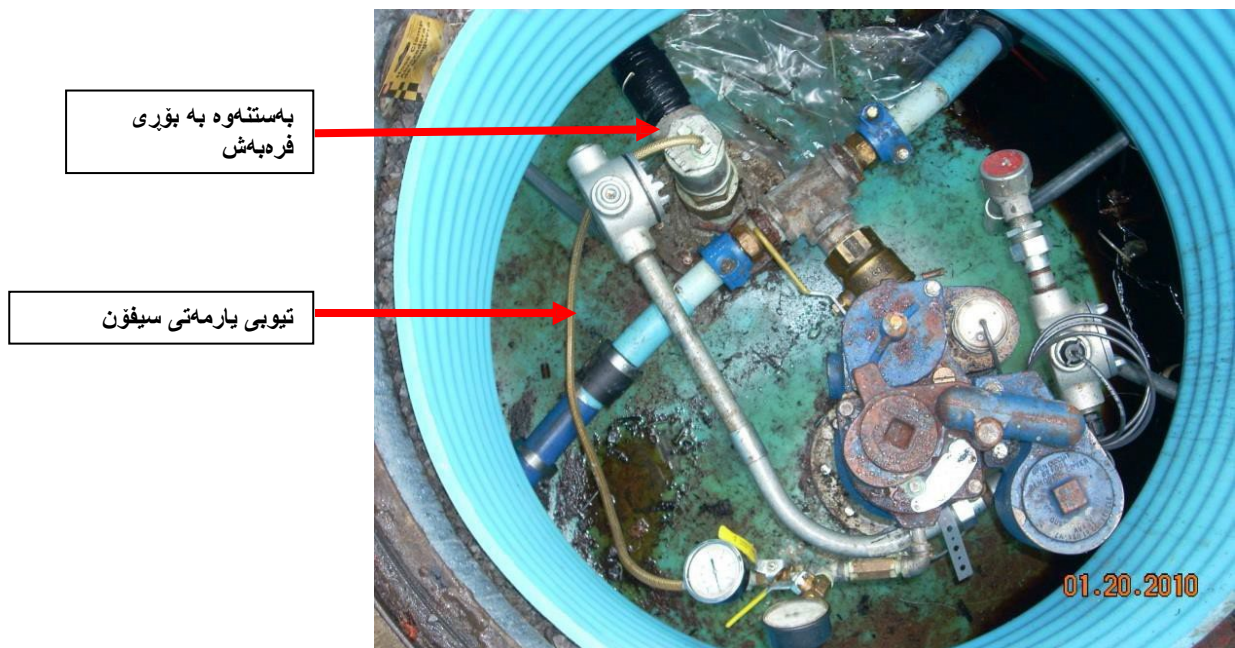

شبهه‌ی 4

6. ماریناس

زورینهی ماریناسهکان شیوبه‌ندکردنی تاییه‌تیاں هیه. نه‌گهر تانکی یان بهرهمی ناو تانکیه‌کان له ناستیک بیت کهوا بهرتر بیت له دابهشکه‌مه، پیویسته نه‌مه‌ی خوارموه دابنریت بو به‌دییه‌نیانی مهرجه‌کانی ریسای 2(a)(1)04 و a(4)04:

a. دهمه‌وانه‌ی لولپچی دژه-سیفون

دهمه‌وانه‌ی لولپچی دژه-سیفونی ناسایی پیویسته دابنریت بو ریگری کردن له بهرهمی ناو تانکیه‌که له هاتته دهرموه له ناو تانکیه‌که له ژیر فشاری هیزی کیشکردن له حالتهی بلاو بوونه‌می‌هک له بۆریه‌کان. پیویسته نامیره‌که سالانه پشکنینی بو بکریت به‌گۆیره‌ی رینماییه‌کانی کۆمپانیای بهرهمه‌پنهر یان رینماییه‌ی پیشکه‌شکراو له لایهن فهرمانگه‌که.

b. دهمه‌وانه‌ی کهمکردنه‌وه‌ی پهستان

پیویسته دهمه‌وانه‌ی کهمکردنه‌وه‌ی پهستان له نیوان لولپچی ناسایی داخراو و دۆزه‌روه‌ی دزه‌کردنی هیل دابنریت بو ریگه‌دان به فراوانی گهرانه‌وه‌ی بهرهمه‌که له ناو سۆلیتی‌دیکی داخراوی ناسایی. نه‌مه ریگری دهکات له دروست بوونی فشار به‌هۆی فراوانی گهرمی له ناو بۆری بهرهمه‌که. رهنگه ههندیک سۆلیتی‌دی توانای کهمکردنه‌وه‌ی پهستانی بو ناو نامیره‌که هه‌بیت.

c. دۆزه‌روه‌ی دزه‌کردنی هیل

دۆزه‌روه‌ی دزه‌کردنی هیل پیویسته له ناراسته‌ی بهرموخاری دهمه‌وانه‌ی لولپچی دژه سیفون دابنریت و راسته‌خۆ نه‌که‌وتته سهر په‌مپه غه‌تاسه‌که. دلنایابه دۆزه‌روه‌ی دزه‌کردن له مهرجه‌کانی قه‌باره‌ی بۆری له لیستی NWGLDE دهرناچیت. نه‌گهر له بۆری یان ته‌جه‌یزاتی نیوان MLLD و سه‌ری STP دزه‌کردن هه‌بوو، نه‌و کات MLLD دزه‌کردنه‌که نادۆزیتته‌وه. بو نه‌وه‌ی له پابه‌ندبوون ره‌چاو بکریت، نه‌مانه‌ی خوارموه پیویسته به‌گۆیره‌ی ریسای (c)04(4). به‌دی به‌نیرین:

- پیویسته حموزه‌که بهرگه‌گری شله بیت؛
- پیویسته سینسه‌ری حموز له نرمترین خالدا بیت له‌ناو حموزه‌که؛
- پیویسته سینسه‌ری حموزه‌که پرۆگرامکرا بیت بو نه‌وه‌ی ناگادارکردنه‌وه پیشکه‌ش بکات نه‌گهر هه‌ست به بوونی شله بکات و خاوه‌ن/به‌ریومه‌ر که پیویسته به‌گۆنجاوی وه‌لام بداته‌وه؛
- پیویسته خاوه‌ن/به‌ریومه‌ر که مانگانه تۆماری دۆخی سینسه‌ر و میژووی زه‌نگی ناگادارکردنه‌وه هه‌لبگریت؛ و
- پیویسته سالانه سینسه‌ر که تاقی بکریتته‌وه.

ھېڭكار يېكەمى خوار موە شىئو ھېندىكىنى دروستى LLD نىشان دەدات لەمگەل بۆرى ئاراستەمى بەرەوخوار لە سىنارىيۇ يېكەمى مارىنا.

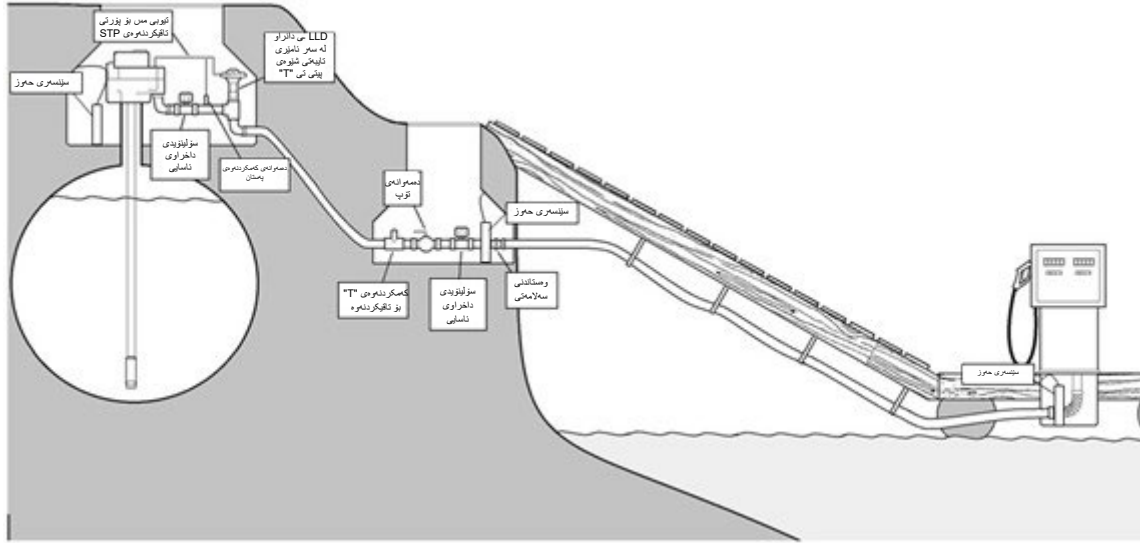

سىستېمىمى بۆرى مارىناي پلەيپلە كەوا لە ژىر مژىن بەر ھەم دەمگەيەننىت پىئويستە دەمەوانەمى رېڭخىستى پەستان لە سەر پەمپى مژىن دابنرېت، ۋ ھەواگوركى بۇ دەمەوانەمى رېڭخىستى پەستان ۋ بىنېركەمى ھەواي پەمپى مژىن بۇ تانكىكە بەگەر يىنەوە يان بۇ ئاستىك كەوا بەرزتر بىت لە بەرزترىن خالى تانكى ھەلگرتنى ژىر زەمى يان بۆرى بەر ھەم. پىئويستە سۇلۇنۇيدى داخراوى ئاسابى لە سەر دەرچەمى تانكىكە دابنرېت ۋەك ئامپىرىكى دژە-سىفون.

بۆرى مارىنا پىئويستە بەگورەمى رېنمابىيەكانى كۆمپانىيى بەر ھەمپەننەر ۋ بەگورەمى رېساي (b)(1)02. دابنرېت. زۆرىنەمى كۆمپانىيى بەر ھەمپەننەرەكانى UST بۆرى تاييەتپان ھەيە بۇ بەكار ھېنان لە كەرسەتەكانى مارىنا كەوا بەرگەگى UV يە ۋ پارىزگارى زىاتر بەرامبەر پەستان ۋ كارىگەمى دابىن دەكات. بەكار ھېنانى گواستەنەمى سووتەمەنى يان سۇندەمى دىكە ۋەك بۆرى لە لايەن كۆمپانىيى بەر ھەمپەننەر قەدەغەيە. ئەم سۇندانە بۇ مەبەستى دانانى ھەمپەننەمى يان بەر كەوتتى درىژخايەن لەمگەل زەمى، ئاۋ يان UV. بۆرى گرىدەمى پۇلا، كەوا لە سەر روۋپۇشى ئاۋ دادەنرېت، رەنگە بەكار بىت ئەگەر بەگورەمى رېساي (b)(4)02. بىبەستىت.

بۆرى مارىناي دانراۋ، گوردراۋ، يان چاككراۋە بەرامبەر گورپىن لە يان دواي 24 سى تەموزى 2007 پىئويستە بە شىۋەمى لاۋەكى كۆنترۇل بىكرېت ۋ چاۋدىزى كەردنى نىۋانىي بەكار بىنە بۇ دۆزىنەمى بىلاۋ بوونەو بەگورەمى رېساي (b)(2)02. ھەۋەكانى لەخۇگرتن لە سەر گرىدەمە پىئويستە بەگورەمى رېنمابىيەكانى كۆمپانىيى بەر ھەمپەننەر ۋ بەرگەگى شەلە بىبەستىت.

بۆرى مارىناي دانراۋ بېش 24 سى تەموزى 2007 پىئويستە مانگانە چاۋدىزى بىكرېت بۇ بىلاۋ بوونەو بەگورەمى بەكېك لەمانەمى خوار موە:

- تاقىكەردنەمى توندوتولى ھېلى ئەنجامدراۋ بەگورەمى رېساي (b)(4)04؛ يان
- چاۋدىزى كەردنى نىۋانىي ئەنجامدراۋ بەگورەمى رېساي (c)(4)04، يان
- ھاۋتاكرىنى لىستى نامارىي ئەنجامدراۋ بەگورەمى رېساي (d)(4)04..

7. سىستېمەكانى گەراننەوەمى ھەلمى قۇناغى | ۋ قۇناغى II

سىستېمەكانى گەراننەوەمى ھەلمى قۇناغى | ۋ قۇناغى II لە ماۋەمى دوۋبارە پىركردنەمى تانكىكەكانى ھەلگرتنى گازۇلېن دەبىت بۇ كەمىردنەمى دەر ھاۋىشەمى ھايدروكاربۇن ۋ لە لايەن فەرمانگەمى TDEC بۇ كۆنترۇلكەردنى پىس بوونى ھەوا (APC) رېك دەخرىت، داڧىدسۇن، ھامپلۇتۇن، نۇكس، ۋ شېلبى بەردەوامە لە ھەبوونى پروگرامەكانى كۆنترۇلكەردنى پىس بوونى ھەواي تاييەت بە خۇيان. بۇ زانبارى زىاتر سەيرى ئەم ۋىبساپتە بىكە: <https://www.tn.gov/environment/environmental-related-contacts.html>

بۇ سىستېمەكانى گەراننەوەمى ھەلمى قۇناغى |، ھەلمى ئاۋ تانكىكەكانى كەوا بەھۇمى گازۇلېنى ھاۋو دەردەچىت، لە رېگەمى سۇندەيەكەۋە بۇ ئاۋ

تانکەری کارگۆ دەبرین، لەجیاتی ئەوەی بخریتە ناو کەشوھەوا. ھەندیک جار بۆریەکە لە ھەوزی دابەشکەر کۆتایی پێدیت. ھەندیک جار بۆریەکەن بەستەری نەرمی ھاوشتیومیان ھەبە کەوا بە شنیوھەیک گشتی تیرەیان بچووکترە. ئەمانە سێ جۆری سیستەمەکانی قوناغی | ن: ھاوتەمەری، دوو خالی (تانکی و ھەواگۆرکێ) و لەدوورە ھەروەک لە ھێلکارەکان و وێنەکانی خوارەو ڕوونکراوتەو:

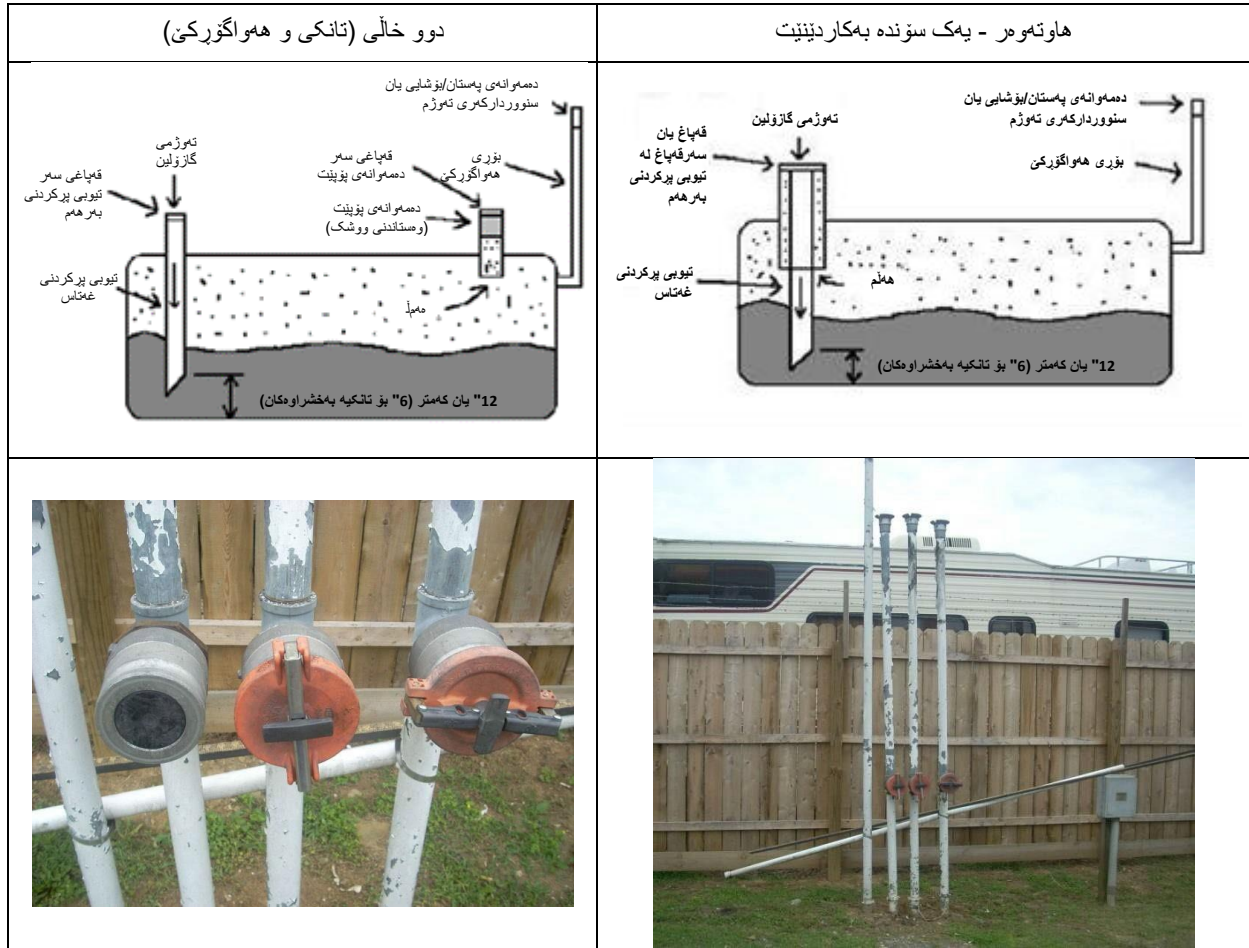

وێک نوێکردنەوھەیک بۆ مەرجەکانی گەڕاندنەوھەی ھەلمی قوناغی |، ھەندیک خاوەن تانکی تەجھیزاتی گەڕاندنەوھەی ھەلمی قوناغی | بیان لە بۆری ھەواگۆرکێ داناو لەجیاتی بەکار ھێنانی دەرچەپەکی سەر تانکی بۆ ئەم تەجھیزاتانە. ئەم جۆرە نوێکردنەوھەی تەنھا ئەو کاتە کار دەکات کە ھێلی ھەواگۆرکێ بە قەباغێکی ھێلی ھەواگۆرکێ چالاککراوی پەستان دانراو. بە شنیوھەیک ناسایی ئەم قەباغە بە داخراوی دەمێننەوھە و تەنھا لە کاتی پەستانی نەرینی یان نەرینی نزیکە 2 psi ناوھەوێ تانکیەکە دەکەوێتەوھە. قەباغێکی ناسایی ھەواگۆرکێی کراو بە ناو کەشوھەوا تەجھیزاتەکانی گەڕاندنەوھە ھەلمی قوناغی | دەگۆریت مەگەر لەم جێبەجێکردنە بەکار نەیت. ھەموو کردنەوھەکانی دیکە سەرھەوێ تانکی وێک بۆری پێکردن و بەرزکەرھەوێ ATG پێویستە بە توندی داخراو بۆ زیادکردنی ھێلی ھەواگۆرکێ قوناغی | تا بە دروستی کار بکات.

تکایە ناگادار بە کەوا سەرھەوێ مەرجەکانی UST، ھەرھەوا فەرمانگە کۆنترۆڵکردنی بیس بوونی ھەوا (DAPC) تانکیەکانی گازۆلین و دابەشکەرھەکان لە دامەزرادەکانی دابەشکردنی گازۆلین ریک دەخات. بەم دواییانە DAPC رێپێدان-بە-رێسای بۆ دامەزرادەکانی دابەشکردنی گازۆلین جێبەجێکرد. خاوەنەکان/بەکارخەرھەکان دەتوانن ناگاداریەکی نیازی رێپێدان بەگۆرەو رێپێدان-بە-رێسا پێشکەش بکەن. ناگادارکردنەوھە فۆرمی نیازی APC 202 (CN-1514)، و زانیاری زیاتری رێپێدان-بە-رێسا دەکریت بۆزۆریتەوھە لە:

<https://www.tn.gov/content/tn/environment/program-areas/sbeap-small-business-environmental-assistance/permit-by-rule.html>

بەلام، ئەگەر خاوەن/بەکارخەرھە بۆزادەو داواکاری بۆ رێپێدانیک پێشکەش بکات، فۆرمی داواکاری (APC 100 (CN-0730) و APC (CN-1001) 114، و رێنماییەکان بە ئۆنلاین بەردەستەن لە: <https://www.tn.gov/environment/permit-permits/permits-operating-permit.html-air/permit-air-air-quality-state>

یان فورمی ئاگادارکردنەوی نیاز 202، یان فۆرمەکانی داواکاری APC 100 و 114 پنیوستە لە ماوەی سی (30) رۆژ لە دەستپێکردنی بەکارخستنی دامەزراوەکە پیشکش بکەن. ئەگەر یارمەتی پنیوست بیت، پرۆگرامی یارمەتی ژینگەیی بزنی بچووک (SBEAP) پرۆگرامێکی بەخۆرای، نەپنیاریز و تەکنیکە لە ناو TDEC کەوا دمتوانیت یارمەتی پیشکش بکات. دەکریت پەيوەندی بە SBEAP بکەیت لە رینگەیی ژمارە 8007343619 یان لە رینگەیی نیمەیلی BGSBEAP@tn.gov. ئەگەر دامەزراوەکە لە ناوێشانی Davidson، Knox، Hamilton یان کاونتیهکانی شیلیدایە، تکایە پەيوەندی بە پرۆگرامی کۆنترۆڵکردنی ناوخبی پيس بوونی هەوا بکە تاییەت بە کاونتیه بۆ مەرجەکانی رنپیدانی پەيوەست بە هەوا.

سیستەمەکانی گەرانندەوی هەلمی قوناغی II هەلمی گازۆلین لە تانکی سووتەمەنی ئۆتۆمبیلەکان کۆ دەکەنەو لە کاتێکدا بەکاربەران بەر هەمی گازۆلین بۆ ناو ئۆتۆمبیلەکانیان دایەش دەکەن لە دامەزراوەکانی دابەشکردنی گازۆلین. سیستەمی قوناغی II لە نۆزل و سۆندەیی هاوتەوەری تاییەت پیک دینت لە هەر پەمپێکی گازۆلین کەوا هەلمی تانکی سووتەمەنی ئۆتۆمبیلەکە دەگریت و ناراستەیی بۆ تانکیەکانی هەلگرنتی ژیرزەوی و سەرزەوی وێستگەکان لە ماوەی پرۆسەیی پرکردنەوی سووتەمەنی.

لە 14 ی تەموزی 2016 هەو، سیستەمەکانی گەرانندەوی هەلمی قوناغی II دەکریت لەکاربخریت و لابیریت، و هیچی دیکە کۆنترۆلێکی داواکاری دەر هاوێشتە نین بۆ دامەزراوەی UST نوێ یان تازەکراره. داواکاری پنیسووتر بۆ سیستەمەکانی گەرانندەوی هەلمی قوناغی II تەنها بۆ ناوچەیی پنیج کاونتیهکەیی دافیدسۆن، روتەر فۆرد، سەمنەر، ویلیامسۆن، و ویلسۆن جییهجیکراو بوو. کاونتی دافیدسۆن پرۆگرامێکی ناوخبی هەیه، بۆیه دامەزراوەکانی UST لە کاونتی دافیدسۆن بۆ زانیاری پنیوستە پەيوەندی بە فەرمانگەیی پيس بوونی هەوا کاونتی دافیدسۆن بکەن.

زانیاری زیاتر دەکریت دەست بخریت لە

https://www.tn.gov/content/dam/tn/environment/documents/sbeap_gasoline_compliance_guidance.pdf

لە کاتی بەکارهێنانی نامیری گەرانندەوی هەلمی قوناغی II، راکردنی هەلمی گازۆلین بۆ کەمترین دەهیلدریتەوه، یارمەتیدەرە لە پارێزگاری کردنی بەکاربەران لە کاریگەر بەکانی هەلمی گازۆلین و هەر وهه کەمکردنەوی راکردنی مادده پيسکەرەکان کەوا بەشدارن لە پيس کردنی هەوا.

نەم ھېلكارىيە خوارمە رېكسىتتىكى نمونىي قوناغى II رۈون دەكاتمە.

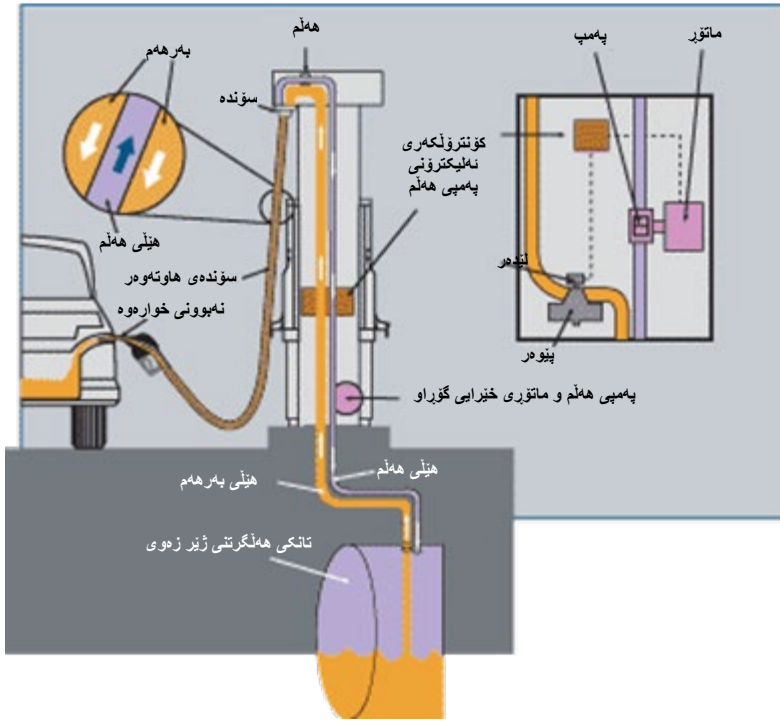

بۆرى زىاتىرى پەيۋەندىدار بە سىستەمەكانى گەراندىمەى ھەلمى قوناغى II رەنگە ناوبەناو لەمكاتى پشكىنن بېننرېن. بە شىۋەمەكى گشتى نەم بۆرىە لە تىۋىبى مىسى تېرە بچووك پىك دىت كەوا لە ناۋچەى پىكەتەى كىردارى سەرى STP مە دىت و دىۋارى ھەنوگەىى ھەزى STP (شىۋەى 5 لە خوارمە) بۇ ناو زەوى. تىۋبەكە بە بۆرى گەراندىمەى ھەلم دەبەستىرېتەۋە لە شۋىنېكى دەرەى ھەزى STP لە نىۋان ھەزەكە و دابەشكەرمەكە. ھەندىك جار نەم بەستەمەى بە بۆرىەكە لە پۆرتىكى بچووكى دەسگەپشتن دەبىنرېت (شىۋەى 6 لە خوارمە). نەم بۆرىە بۇ مەبەستى يارمەتيدانى گەراندىمەى ھەلمە لە دابەشكەرمەكان بۇ ناو تانكەكان بەھۆى جىاۋازى ناستى بەرزى. بەھۆى نەرى زۆر ھاۋشېۋەىە لەگەل بۆرى پەيۋەست بە سىفۇن كەوا يارمەتى تانكى دوۋبەش دەدات (سەىرى شىۋەى 4 سى سەرمە بەكە لە ژىر بىرگەى تانكى فرەبەش)، رەنگە دوو شىۋەبەندىرەكە تىكەل بىت. پىۋىستە پشكىنرېك شارەزى ھەردووك شىۋەبەندىرەك بىت و بتوانىت لە يەكتىريان جىا بەكاتمە. ھەموو بۆرىە پەيۋەندىدارەكان بە گەراندىمەى ھەلم پىۋىست نىە بۇ نەۋەى پارىزگارى كىردن لە ژەنگ ھېنان (CP) بىان ھەبىت چۈنكە "بەردەوام بەر ھەمى تىدا نىە".

به کار هینانی پهمپی بهتالکردن بان گوزهری هیزی کیشکردن پیویسته شیواز یکی دوزینهوهی بلاو بوونهوهی بوری دابین بکات. نهمه به شیوهیهکی گشتی له سیستمهکانی بوری مؤلیده همیه کهوا سوود له دهمهوانههی پشکنینی ناوهیل بان دهمهوانههی کویل وهردهگریت بو کونترؤلکردنی تهمژی سویتهمنی لهوهی بو ناوهی زیزهوی سیستمی UST بگمپتهوه.



سیستمی مؤلیدهی لهناکاوی پهستینراو سینسهری نیوانیی همیه.



دۆزىنەمەكانى مۆلىدە بارى لەناكاو داواكارا و نېه. سەرزەمى سېستەمەكانى مۆلىدە



سېستەمەكانى UST مۆلىدە بارى لەناكاو كەوا بە ماددە رېكخەر سووتەمەنپان پېدەدرېت وەك دېزىل ئەمە لە لايمەن فەرمەنگە رېك دەخرېن.

ھەموو تانكەكانى مۆلىدە بارى لەناكاو كەوا پېشووئەر دواخراون لە داواكارىكانى دۆزىنەمە دزەكردن لەسەرپانە دۆزىنەمە دزەكردنى تانكى و بۆرى جېيەجې بکەن لە 13 سى تشرېنى بەكەمى 2021 مە. بۇ دۆزىنەمە دزەكردنى تانكى، ئەمە واتە يەكئېك لە شىوازەكانى دۆزىنەمە دزەكردنى ھەمىشەپى پېويستە نەنجام بەرېت. لە شىوازەكانى دۆزىنەمە دزەكردنى تانكى ھەمىشەپى، تەنھا ئەمانەى خوارمە بە شىوئەپى گەشتى شىوازى رەوان بۇ تانكەكى مۆلىدە بارى لەناكاو.

- دۆزىنەمە دزەكردنى مانگانەى ناو تانكى بە گېچى خودكارى تانكى (ATG) يان ھاوتاکردنى لېستى نامارى (SIR)؛
- چاودېرى كردنى نىوانى مانگانە (نەگەر تانكەكە دوو دىوارى ھەپە)

تانكەكانى گېراوئە كېمىپى، بى گۆيدانە قەبارە، پېويستە دۆزىنەمە بىلاو بوونەمە ھەپىت. تانكەكانى گېراوئە كېمىپى كەوا بەشېكەن لە سېستەمى UST سى رېكخراو پېويستە بەشېوئە لاومكى كۆنترۆل بەكرېن و چاودېرى كردنى نىوانپان ھەپىت نەگەر لە دوای 24 سى تەموزى 2007 دانراو. دوو بەدەرکردن ھەن:

- خاوەن و بەكارخەر تانكەكى گېراوئە كېمىپان ھەپە كەوا سېستەمى ناوەرۆى فرۆكەخانە يان تانكى دروستكارى مەيدانى ھەپە كە تىپايدا كۆى سېستەمەكە بەگۆرە پېناسەى EPA-ھەپە بۇ سېستەمى UST. لەم ھالەتەدا، تانكى گېراوئە كېمىپى سەرزەمى بەشېكى بەدەر دەكرېت لە زۆرپەى رېنمەپەكان، بەلمەخۆگرتنى كۆنترۆلى لاومكى و چاودېرى كردنى نىوانپى.
- پېناسەى تانكى ھەلگرتنى ژېر زەوى ئەمانە ناگرتەمە (1) تانكى كېلگە يان شوپنى نېشتەجېپوونى قەبارە 1,100 گاللون يان كەمترى بەكارھاتو بۇ ھەلگرتنى سووتەمەنى ئۆتۆمبېل بۇ مەپەستى نا بازارگانى و (2) تانكى بەكارھاتو بۇ ھەلگرتنى نەوتى گەرمەكردنەمە، كاتېك لە كردارى نامېرى گەرمەكردنەمە، بۇپەس، يان فرەن بەكاردېت بۇ بەكارھەننى لەم شوپنەنەى تىپايدا ھەلگېراو.

بۇ دۆزىنەمە دزەكردنى بۆرى، ھەنگاوى يەكەم بەرېتى دەپېت لە دىيارىكردنى شىوئەبەندكردنى ھەلەكانى ناردن و گەرانەمە. نايا شىوئەبەندى پەستېنراو، مژېن، ھېزى كېشكردن يان ناوئەى ئەمانەن؟ نەگەر پەستېنراو، نايا دۆزەرمەوى دزەكردنى ھەللى خودكار (ALLD) ھەپە يان دەكرېت دابنرېت؟ شىوئەكانى 12-15 چوار شىوئەبەندكردنى نەمەپى نېشان دەدەن بۇ بۆرى مۆلىدە بارى لەناكاو و چۆرەكانى دۆزىنەمە دزەكردنى بۆرى كەوا پەسەندكراون. نەگەر سېستەمەكە ھاوشىوئە شىوئەكانى سەرمە شىوئەبەند نەكراو و دۇنيا نېت چ شىوازىكى دۆزىنەمە دزەكردن پەسەندكراو، ئەمە كات پەپوئەندى بە فەرمەنگەى UST بەكە بۇ رېنۆپنى زىاتر.

تانكەكانى مۆلىدە بارى لەناكاو پېشووئەر لە مەرجەكانى دۆزىنەمە بىلاو بوونەمە بەخشران.

بەلام، لە 13 سى تشرېنى بەكەمى 2021 مە، ھەموو سېستەمەكانى تانكى مۆلىدە رېكخراو مەكانى بارى لەناكاو پېويستە دۆزىنەمە دزەكردنى تانكى و بۆرى جېيەجې بکەن. بۇ تانكەكان، ئەمە واتە يەكئېك لە شىوازەكانى دۆزىنەمە دزەكردنى ھەمىشەپى پېويستە نەنجام بەرېت. لە شىوازەكانى دۆزىنەمە دزەكردنى تانكى ھەمىشەپى، تەنھا ئەمانەى خوارمە بە شىوئەپى گەشتى شىوازى رەوان بۇ تانكەكى مۆلىدە بارى لەناكاو.

- دۆزىنەمە دزەكردنى مانگانەى ناو تانكى بە گېچى خودكارى تانكى (ATG)، گېچى دەستى تانكى يان ھاوتاکردنى لېستى نامارى (SIR)؛

- چاودبیری کردنی نئیوانی مانگانه (نهگس تانکی، بۆری یان پیکهاتهکه دوو دیواری همیه). چاودبیری کردنی نئیوانی پیویسته بۆ گشت پیکهاتهکانی سیستم کما له یان دواى 24 ى تهموزى 2007 دامهزراون.

بۆ بۆری، نهم هیلکاربانهی خواروه چوار شیوهبهندکردنی نمونهی نیشان ددهن بۆ بۆری مۆلیدهی بارى لهناکاو و جۆرهکانی دۆزینهوهی دزمکردنی بۆری کما پهسندکراون. نهگس دلنیا نیت له شیوهبهندکردنی سیستمهکه یان چ شیوازیکی دۆزینهوهی دزمکردن پهسندکراوه، نهو کات پهپوهندی به فاسمانگهی UST بکه بۆ رینوینی زیاتر.

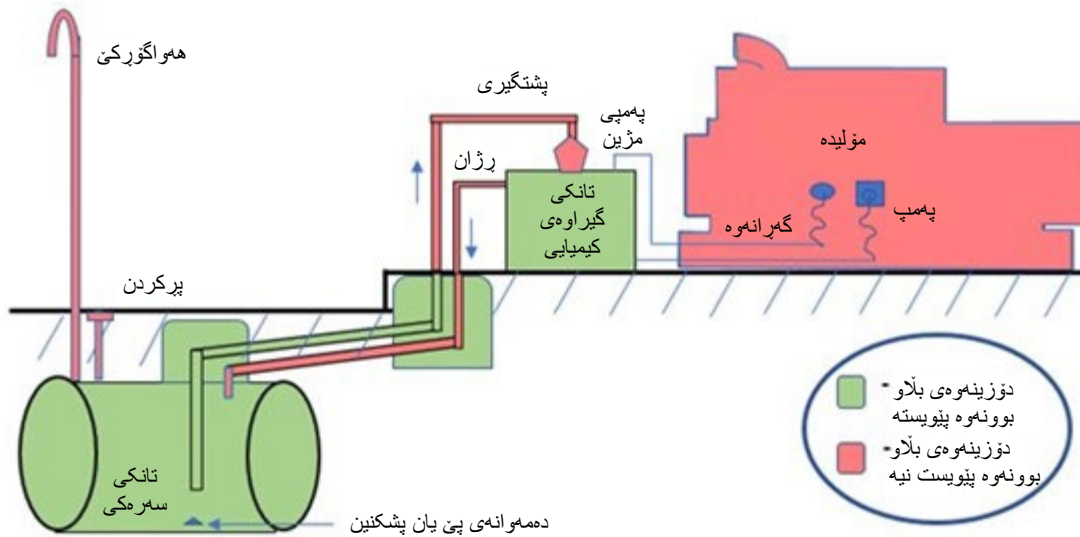

شێوهی 12.

تانکی سهرهکی سووتهمنی له خواروهی تانکی گیراوهی کیمیایی. بۆری تهوژمی زیاده له تانکی گیراوهی کیمیایی بهپهپ (بۆری کیشکردن پیکهاتهیهکی کرداری نیه)؛ بۆری گهیاوندی ژیرموی له تانکی سهرهکی (بۆری مژین)؛ هیلهکانی هموگورکئی و پرکردن (پیکهاتهی نا کرداری)

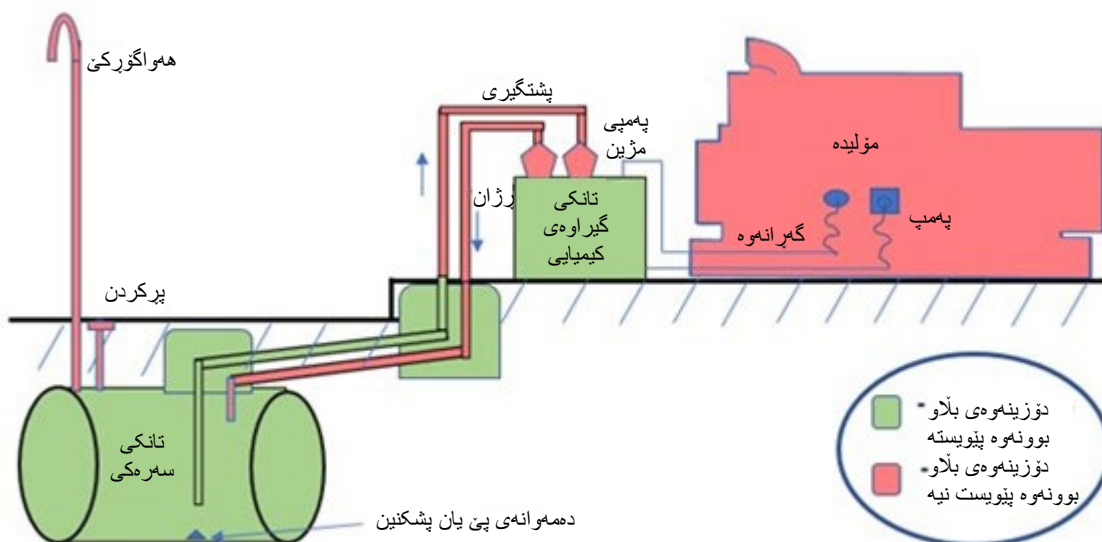

شێوهی 13.

تانکی سهرهکی سووتهمنی له خواروهی تانکی گیراوهی کیمیایی. بۆری تهوژمی زیاده له تانکی گیراوهی کیمیایی به پهپ (پیکهاتهیهکی کرداری نیه)؛ بۆری گهیاوندی ژیرموی له تانکی سهرهکی (بۆری مژین)؛ هیلهکانی هموگورکئی و پرکردن (پیکهاتهی نا کرداری)

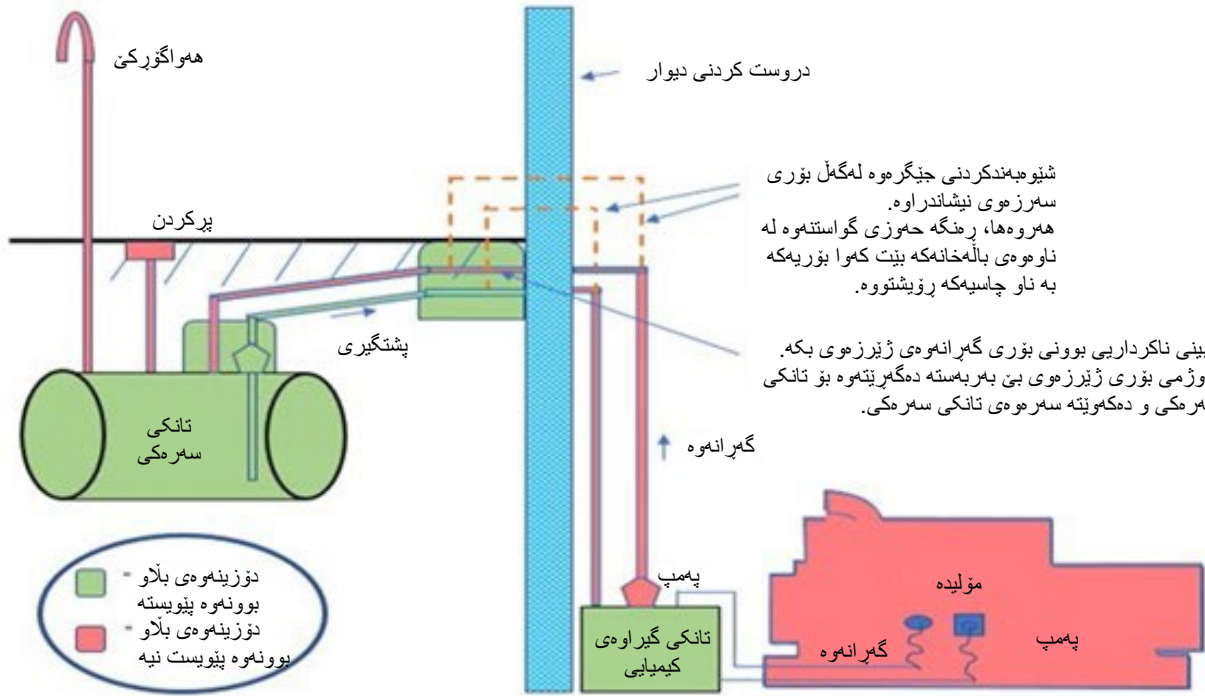

شێوهی 14.

تانکی سهرمکی سووتهمهنی لهسهر تانکی گهراوهی کیمیایی. بۆری گهرانهوه له تانکی گهراوهی کیمیایی بو تانکی سهرمکی (بۆری پهستینراو)؛ بۆری گهیاوندی ژیرزهوی له تانکی سهرمکی (بۆری پهستینراو)؛ هیلهکانی همواگورکنی و پرکردن (پیکهاتهی ناکرداریی)

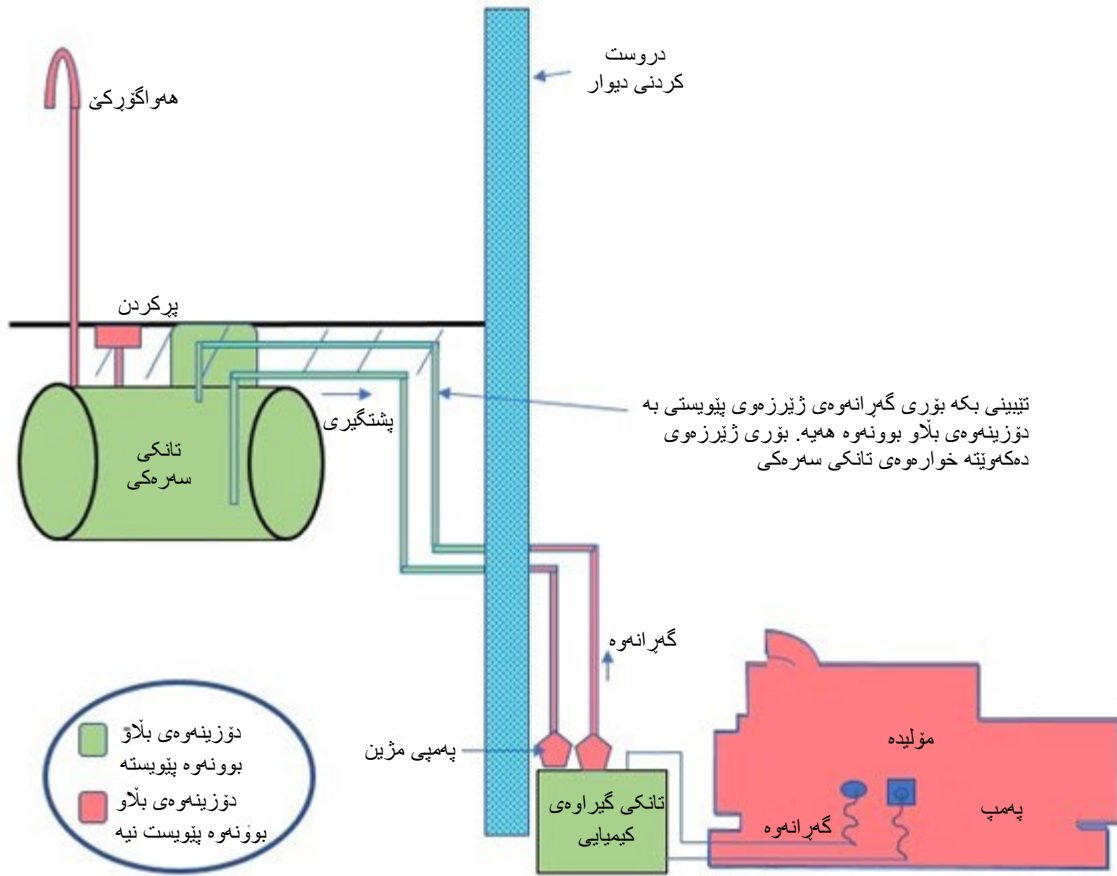

شیوهی 15.

تانکی سەرەکی سووتەمەنی لەسەر تانکی گیراوهی کیمیایی. بۆری گەرانیوه لە تانکی گیراوهی کیمیایی بۆ تانکی سەرەکی (بۆری مژین)؛ بۆری گەیانندی ژێرزوی لە تانکی سەرەکی (بۆری پەستینراو)؛ هێڵەکانی هەواگۆرکی و پەرکردن (پێکەتەکانی نا کرداری)

بەهۆی ئەوهی کرداری مۆلیدە باری لەناکاو بە شێوهی گشتی بەین مروفه یان بەشێکی لەرێگە مروفه، و سیستەمی دۆزینەوهی بلاو بوونەوه ناکوژیتەوه یان تەوژمی سووتەمەنی بۆ مۆلیدەکە کەم ناکاتەوه، پێویستە سیستەمی ناگادارکردنەوه دابنرێت تاوهکو بەکارخەری دامەزرێت ناگادار بکریتهوه کاتیکی زەنگی ناگادارکردنەوهی سووتەمەنی کارا دەبێت. لە کاتی بەکارهێنانی چاودێری کردنی نیوانیی، ژمارەلێدەرێکی ئۆتوماتیکی دەتوانێت ژمارە تەلەفۆنیکی دیاریکراو ناگادار بکاتەوه کاتیکی سینسەرەکه چالاک دەکریت. پێویستە هەموو ناگادارکەر مەکان تۆمار بکرین و دەستبەجێ لیکۆلێنەوهیان لێ بکریت.

هەموو تانکیەکانی گیراوهی کیمیایی کەوا بەشێکن لە سیستەمی UST ی ریکخراو پێویستە بەشیوهی لاوهکی کۆنترۆل بکرین و چاودێری کردنی نیوانییان هەبێت لە دوا 24 سی تەموزی 2007، سەیری 40 CFR 280.20 بکە بەگۆرەری ریسای (c) 02(1). پێوانەکردنی ئۆتوماتیکی تانکی و هاوتاکردنی لیستی ناماریی بە شیوهی دروستی خۆیان کار ناکەن کاتیکی تانکی گیراوهی کیمیایی بەر هەمەکە دەگەینێتە UST ی سەرەکی و دواتریش بۆ مۆلیدەکە.

پرژان/زیدە-پربوون هێشتا لە ریسای 02(3). داواکراون. بەلام، پێکەتەکانی تانکی یان بۆری سیستەمی UST ی مۆلیدە باری لەناکاو یان دارنراو یان گۆردراو لە یان دوا 24 سی تەموزی 2007 پێویستە بە شیوهی لاوهکی کۆنترۆل بکریت و پێویستە چاودێری کردنی نیوانیی ئەنجام بدات (مەگەر بۆریەکه مژینی سەلامەتە) بەگۆرەری ریساکانی 02(2)(a) و (b).

پارێزگاری کردن لە ژەنگ هێنانیش داواکراوه بەگۆرەری ریسای 02(4). باوترین جۆری بۆری بریتیه له مس کەوا پێویستە له ژەنگ بپارێزێت. سیستەمەکانی تانکی مۆلیدە باری لەناکاو بە شێوهی گشتی لەم شوێنەوهی خواروه هەن: نەخۆشخانە، بەندخانە، دادگا، بەلەخانەکانی نووسینگە، چەند دامەزرێوەیهکی دروستکردنی کەلوپەل، قوتابخانە و دایەنگاکان مەگەر وەک تانکی دوو مەبەستی پۆلینکرا بیت (سەیری خواروه

بکه).

زانباری زیارت دمکریټ له مهرجه فیدرالیهکانی UST بدوزریتهمه بۆ کاره‌بای باری له‌ناکاو سیستهمه‌کانی UST سی مۆلیده (-EPA 510-K-22-003) له نایاری 2022، <https://www.epa.gov/ust/emergency-power-generator-ust-systems-2015-requirement-release-detection>.

تکایه ناگاداربه کهوا سهرم‌رای مهرجه‌کانی UST، هه‌روه‌ها فهرمانگه‌می کۆنترۆل‌کردنی پیس بوونی هه‌وا (DAPC) هه‌ندیک سیستهمه‌کانی مۆلیده‌ی باری له‌ناکاو و هک SBEAP ریک ده‌خات (بزوینهره‌کانی سووتانی ناوخۆیی وه‌ستاو) له ژیر مهرجه‌کانی رینیدان-له‌ریگه‌ی-رێسا. زانباری زیارتی رینیدان-له‌ریگه‌ی-رێسا ده‌کریټ بدوزریتهمه له‌ریگه‌ی سهردانیکردنی: <https://www.tn.gov/content/tn/environment/program-areas/sbeap-small-business-environmental-assistance/sbeap-spark-ignition-and-reciprocating-internal-combustion-engines.html>.

9. تانکی دووانه مه‌به‌ست

"تانکی دووانه مه‌به‌ست" ناماژمیه بۆ ئه‌و تانکیه‌ی که‌وا بۆ به‌رهم هینانی گهرمی به‌کار دێت له‌ ناو نامیژیکه‌ی گهرم‌کردنه‌وه‌ی به‌کار دێت بۆ به‌رهم هینانی له‌ دۆخیکه‌ی باری له‌ناکاو ی پچرانی کاره‌با. رهنگه‌ تانکیه‌کانی مۆلیده‌ی باری له‌ناکاو به‌در بکرین له‌ رینماییه‌کانی UST نه‌گهر یه‌کێک له‌ به‌رهمه‌ نه‌وتیه‌کانی ناو پیناسه‌ی نه‌وتی گهرم‌کردنه‌وه‌ له‌ ناو تانکیه‌که‌ هه‌لبگیریت [پیتروۆل که‌وا ژماره‌ 1، ژماره‌ 2، ژماره‌ 4-سووک، ژماره‌ 4-قورس، ژماره‌ 5-سووک، ژماره‌ 5-قورس و ژماره‌ 6 پله‌ی ته‌کنیکی نه‌وتی سووته‌مه‌نی بیت؛ نه‌وتی سووته‌مه‌نی ماوه‌ی تر (به‌له‌خۆگرتنی سووته‌مه‌نی تایبه‌تی هیزی ده‌ریایی و ژیرزمینی C)، و سووته‌مه‌نی به‌کار دێت تر کاتیک و هک ماده‌ به‌کار دێت بۆ یه‌کێک له‌مه‌ نه‌وتانه‌ی سووته‌مه‌نی] و بۆ کارکردنی نامیژی گهرم‌کردنه‌وه‌، بۆیله‌ر یان فرن به‌کار دێت بۆ به‌کار هینانی له‌و شوینانه‌ی تیایدا هه‌لبگیراوه‌.

له‌ کۆتاییه‌کانی ساڵی 2017، ده‌زگای پاراستنی ژینگه‌ی ئه‌مریکا فهرمانگه‌می ناگادارکردنه‌وه‌ که‌ دیزل چیتر جیگره‌وه‌ نییه‌ و هه‌ر بۆیه‌، زوریک له‌ سیستهمه‌کانی UST که‌ له‌ سهرمادا و هک لێخۆشبوون لیک‌دراوه‌، رهنگه‌ ئیستا بخزینه‌ ژیر مهرجه‌کانی ریکخستن. جۆری سووته‌مه‌نی به‌کار هینراو و شوینی به‌کار هینانی ئه‌م سووته‌مه‌نییه‌ دوو هۆکاری سهرمه‌کین که‌ پێویستن له‌ کاتی ریکخستنی تانکی به‌کار هینانی دوو لاینه‌ له‌ به‌رچاو بگه‌ڕین. پێویسته‌ فهرمانگه‌که‌ پێداچوونه‌وه‌ به‌ سێ پسه‌وله‌ی کۆتاییدا بکات بۆ دانیابوون له‌وه‌ی که‌ ئه‌م مهرجه‌یه‌یان تیاپه‌.

نه‌وتی گهرم‌کردنه‌وه‌ به‌ شێوه‌یه‌کی گشتی له‌ کارکردنی نامیژی گهرم‌کردنه‌وه‌، بۆیله‌ر یان فرن به‌کار دێت. هه‌یچ سنوورداریه‌ک نیه‌ له‌ سهر به‌کار هینانی نه‌وتی گهرم‌کردنه‌وه‌ له‌ ژیر به‌درکردن، جگه‌ له‌وه‌ی بۆ به‌کار هینانی شوینه‌که‌ به‌کار دێت. به‌شی 01-01-18-01-0400 ئه‌م پیناسانه‌ی خواره‌وه‌ی هه‌یه‌: "به‌کار هینان" سه‌بارت به‌ نه‌وتی گهرم‌کردنه‌وه‌ واته‌ له‌ شوینه‌ به‌کار دێت که‌ تیایدا هه‌لبگیراوه‌. به‌شێوه‌یه‌کی باو هاواری هه‌یه‌ له‌ سهر ئه‌وه‌ی که‌وا سووته‌مه‌نی به‌کار هاتوو بۆ تانکی به‌کار هینانی دوو لاینه‌ له‌ شوینه‌که‌ به‌کار دێت، که‌وا بۆ ئه‌وه‌مان ده‌بات جۆری نه‌وتی به‌کار هاتوو دیاری بکه‌ن. جۆری سووته‌مه‌نی گه‌یه‌نراو ئه‌وه‌ دیاری ده‌کات چۆن تانکی به‌کار هینانی دووانه‌ی ریکخ بخت، به‌گۆیره‌ی نه‌وه‌ی نایا سووته‌مه‌نی ژماره‌ 2 له‌ یان سووته‌مه‌نی دیزله‌.

10. تانکی "SLOP"

نه‌گه‌رنا و هک تانکی نه‌وتی پاشماوه‌ ناسراوه‌، به‌شێوه‌یه‌کی گشتی له‌ دوکانه‌کانی چاک‌کردنه‌وه‌ی ئۆتومۆبیل، دامه‌زراوه‌کانی باره‌لبگر، دامه‌زراوه‌کانی گواستنه‌وه‌ی کاوونتی و ویلایه‌ت، و ئیستگه‌ گه‌ره‌کان و چهند دامه‌زراوه‌یه‌کی دروستکردنی که‌لوپه‌ل هه‌ن. ئه‌م تانکیانه‌ ده‌که‌ونه‌ ژیر رینماییه‌کان جگه‌ له‌ مهرجه‌کانی رژان/زیده‌-په‌ربوون (نه‌گه‌ر به‌ 25 گالۆن یان که‌متر په‌ر بکریت). سه‌یری ریسای 02(3)(a) بکه‌.

11. تانکیه‌کانی کینگه‌

ئهمانه‌ ئه‌و تانکیانه‌ که‌وا له‌ سهر زه‌ویه‌کدان که‌وا بۆ به‌رهم هینانی دانه‌وێله‌ یان به‌خێوکردنی ناژمه‌ل ته‌رخانه‌راوه‌، به‌له‌خۆگرتنی ماسی، و دانیشتوانه‌ په‌یوه‌ندیداره‌کان و باشتکردن و ده‌که‌وته‌ سهر زه‌ویه‌کی کینگه‌. "کینگه‌" چه‌وزی ماسی، له‌وه‌رگه‌ و نهمامگه‌ له‌گه‌ل په‌رۆسه‌ی گه‌شه‌کردن. تانکی کینگه‌ی 1,100 گالۆنی یان که‌متر بۆ هه‌لبگرتنی سووته‌مه‌نی ئۆتومۆبیل بۆ مه‌به‌ستی نابازرگانی ناکه‌ونه‌ ژیر رینماییه‌کان. "کینگه‌" ئه‌و تاقیگانه‌ ناگریتهمه‌ که‌ تیایدا ناژمه‌کان به‌خێو ده‌کرین، یان زه‌وی بۆ به‌رهم هینانی ته‌خته‌ به‌کار دێت، له‌گه‌ل کرداره‌ ناسمانیه‌کانی قهرکردنی گیانه‌وه‌ری زیانبه‌خش. هه‌روه‌ها، ئه‌م پیناسه‌یه‌ ناومندی باخچه‌ یان فرۆشگاکانی تاک فرۆشی ناگریتهمه‌ که‌ تیایدا به‌رهمی شه‌تله‌گه‌ ده‌فرۆشێت به‌لام به‌رهم نایه‌ت. سه‌یری ریسای 01(4) بکه‌.

12. تانكى شويى دانىشتوان

ھەندىك تانكى ھەن دەكەنە سەر زەمبەكى بەكار ھاتتو بۇ مەبەستى نىشتەجى بوون. تانكى شويى نىشتەجىبوونى 1,100 گالۋنى يان كەمتر بۇ ھەلگرتى سوتەمەنى ئوتومبىل بۇ مەبەستى ئاپازرگانى ناكەنە ژىر رىنمايەكان. سەپرى رىساي (4)01. بىكە.

13. تانكى ۋەرزىيەكان

تانكى ۋەرزىيەكان زۇر جار پىويستى بە شىۋازى دۇزىنەۋى بىلاو بوونەۋى جىگرەۋە ھەپە لە ماۋە مانگەكانى بەر ھەمى كەمى ۋەرزىي ۋەك كىرۋسىن كەۋا لە ۋەرزە ساردەكان بەكار دىت بەگۈيرە رىساي (e)04(1).. رەنگە تانكىەكان بە شىۋە كاتى دابخرىن بۇ بەشىكى سال ئەگەر دۇزىنەۋى بىلاو بوونەۋە بەدروستى ئەنجام نەدرىت بەگۈيرە رىساي (c)04(1) ۋە (1)07.

14. دامەزراۋە بى چاۋدىرەكان

ھەندىك جار تانكىەكان لە ھەندىك شويى ھەن كەۋا بى چاۋدىرىن. بە شىۋەپەكى گىشتى شويىەكان شويى تاك فرۇشى نى بەلام رەنگە حكومت يان بزىسەكان خاۋەندارىمەتان بەم كەۋا ئەم شويىانە بۇ پىر كىردى سوتەمەنى ئوتومبىلى كۇمپانىا بەكار دىن. تانكىەكانى مۇلەدە بارى لەناكاۋ لە شويىە دورەكان رەنگە بە دامەزراۋە چۆل ھەژمار بىرئىت. بە شىۋەپەكى گىشتى خويىنەر مەپەكى كارت بەكار دىت بۇ ئەنجامدانى فرۇشتى سوتەمەنى كە تىيادى رەنگە سوتەمەنىەكە بىر دىرئىت، گەر چى شويىە چۆلەكە بە سادەپى دانانى تانكى نىت لە شويى پارىزراۋ كەۋا پىويستى بە دەسگەپىشتى رىپىندراۋ يان كىل ھەپە تا بىتوانىت دەستت بە تانكىەكان بەگات. ئەم شويىانەۋى كارمەندىان ھەپە كەۋا لە ماۋە كاتۇمىرەكانى ناسابى كار كىردن لەۋىن، تەننەت رەنگە سوتەمەنى دابەش بىرئىت كاتىك كارمەندەكە لەۋى نى، بە شويى چۆل ھەژمار ناكىن. بە شىۋەپەكى گىشتى شويىە چۆلەكان ھىچ كەسكى تىدا نى.

سى جىۋازى گىرنگ بۇ دامەزراۋە بى كارمەندەكان ئەمانە خاۋەن:

- لە رىكەۋى 8 سى ئابى 2012 ھە، دامەزراۋە بى كارمەندەكان پىويست نى بەكار خەرى جۇرى C يان لە شويى كارمە ھەپىت بەلام پىويست بەكار خەرى جۇرى A ۋە بەكار خەرى جۇرى B بۇ ئەم شويىە تەرخانراۋ بىن بەگۈيرە رىساي (d)3(16). بەكار خەرى تەرخانراۋى جۇرى B كەۋا ۋەك بەكار خەرى جۇرى C پىش راھىنراۋە روۋمالى ئەم مەرجە دەكات.
- ھەر دامەزراۋەپەكى بى چاۋدىرى كەۋا دۇزەر مەۋى دزەكردى ھىلى ئەپىكتر ۋى بۇ دۇزىنەۋى دزەكردن بەكار دىنئىت، پىويستە تايىتەمەندى كورۇندەۋى پەمپى پۇزەتقى ھەپىت بۇ دزەكردى 3.0 گالۋن لە كاتۇمىرەك. تايىتەمەندى ناگادار كىردەۋە گونجاۋ نى بۇ شويىننى بى چاۋدىرى لە ھالەتى دزەكردى كارمەتبارى ھىل ھەرۋەك بەگۈيرە رىساي @ داۋاكاراۋە (4)04.
- ئەگەر سىنسىرى ھەز بۇ چاۋدىرى كىردى نىۋانى لە دامەزراۋە بى چاۋدىرىەكان دانرا بن، ئەم كات پىويستە كارمە ناچالاك بىرئىت لە رىگە سىنسىرەكە بەگۈيرە رىنويى بەشى تەكنىكى 3.4، لەخۇگرتى لاۋەكى ۋە چاۋدىرى كىردى نىۋانى.

15. سىستەمەكانى UST سى فرۇكەخانە

ھەندىك شىۋەپەندى ناسابى تانكى رەنگە پەپوست بە سىستەمەكانى پىر كىردەۋى سوتەمەنى فرۇكەخانەكان ھەپىت. سىستەمەكانى تانكى ھەلگرتى ژىر زەۋى (UST) رەنگە لە نىزىكى پەكتىر ۋە سىستەمى تانكى ھەلگرتى سەر زەۋى (AST) بىن لەۋە پىي دەترىت "تانكى كىلگە". دەكرىت ئەم "كىلگە" زۇر ناروون بىن كاتىك سەرەتا چاۋدىرى دەكرىن بە ھۇى ژمارە زۇرى پەمپەكانى گواستەۋە سەرە زەۋى، دەپە فلتەر ۋە بۇرىەكان. پىويستە لىكۆلنەۋەۋى وورد ئەنجام بەرئىت بۇ جىاكردەۋە تانكىە تاكەكان ۋە تانكىە پەمپەندىدارەكان. رەنگە ھەندىك سىستەم پەمپەندىدار بىن بە سىستەمى جىاكەر مەۋى نەوت/ناۋى رىكخراۋ يان نارىكخراۋ. رەنگە ھەندىك پەمپەندىدار بىت بە تانكى رىك نەخراۋ كەۋا ماددە ۋەك گلىكۆل (شەلى تۋاندەۋە) ھەلدەگرىت. رەنگە ئەم شىۋەپەندىكردانە بىتتە ھۇى جىپەجىكر دىكى ناستەنگدارى داۋاكارىەكانى دۇزىنەۋى بىلاو بوونەۋە يان پارىزگارى كىردن لە ژەنگ ھىنان.

نمونه:

a. بۇرى پەپوست بە سىستەمەكانى دىكە تانكى

رەنگە فرۇكەخانەكان تانكى سوتەمەنى "دەر مەۋى تايىتەمەندى" (off spec) يان ھەپىت. ئەمانە برىتتىن لەۋ تانكىانەۋى كەۋا سوتەمەنى پاشماۋە ھەلدەگرىن كەۋا ناكىرئىت دوۋبارە بەكار بىتەۋە. ھەرۋەھا رەنگە ئەم تانكىانە بە نەوت يان سوتەمەنى دىكە پىر بىرئىن كەۋا بە پەمپ دەگواز رىنەۋە لە جىاكەر مەپەكى نىزىكى نەوت/ناۋ لە رىگەۋى بۇرى پۇلا. رەنگە ئەم بۇرىە بە تەۋاۋى لە ژىرزەۋى بىت، ھەمۋى لە سەر زەۋى بىت يان تەننە بەشىكى لە ژىرزەۋى بىت. لە ئەنجامدا، ئەمە كىشەپەكى دۇزىنەۋى بىلاو بوونەۋە ۋە كىشەۋى پاراستن لە ژەنگ دروست

بپاریزین و زیان بهخشانه کار نمکونه سهر پاراستنی سیستمی CP بۆ تانکیه ریکخراوهکان.



نمونه‌ی کێلگه‌ی سووتهمه‌نی و AST و UST



نمونه‌ی شێوه‌به‌ندکردنی بۆری



بارکردن/داگرتنی سووتهمه‌نی کیزبسايد



نمونه‌ی شێوه‌به‌ندکردنی بۆری

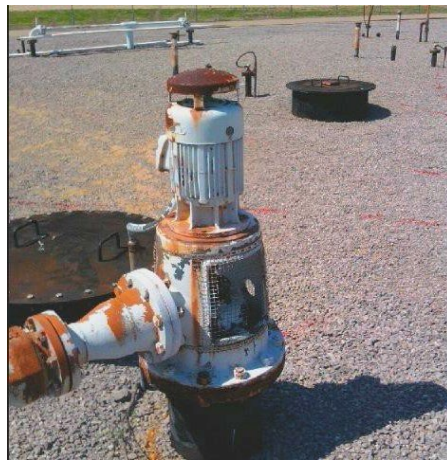

نمونه‌ی په‌مپی گواستنه‌وه

16. سەرئەھدەکانی پشکنین

گرنگە ڕینگە نەھدیت بە تیکەڵکردنی شێوھەندى بۆرى سەرزەوى/ژێرزەوى لەم کێلگانەى تانكى بېننە ھۆى بە ھەلە لیکدانەھۆى پابەندبون/پابەند نەبونى ھەر پێکھاتەیکى سېستەم. پێش پشکنین بۆ زانینى دۆخى پابەندبون:

- سەرئەھدە، پرسیار بکە بۆ تەواو تێگەشتن لە کردارى ھەر پێکھاتەیکى سېستەمەکان و بە روونى ئەو جیا بکەم کامە بەشى بۆرى پەيوەستى کامە تانكى (بەلەخۆگرتنى پەمپى گواستەھۆ و ئامێرە یاریدەدەرەکانى دیکە ئەگەر ھەبن).
- بە تەواو نەخشەى کێلگەى تانکیەکە بکێشە و ناوی ھەر پێکھاتەیکە دیاری بکە.
- بە دروستى ئاراستەى تەوژمى سووتەمەنى ھەر بۆریەکی بېنراو دیاری بکە.
- ئەو دیاری بکە کامە بەشى بۆریەکە پەستینراو، تەوژمى کێشکردنە یان مژینە و ئینجا ناوی دیاری بکە.
- بەگشتى وینەى ھەر سېستەمى تانكى بگرە و لەگەڵ بۆرى پەيوەندیدار بە جیاوازی (و ھەر پێکھاتە یان تاییەتمەندىەکی دیکەى تێببینکراو) بۆ ئامازەى نایندە.
- لە کۆتاییدا، پێداچوونەھۆ بە گشت تێببینیەکان بکەم لەگەڵ خاوەن/بەکارخەى بۆ ووردی پێش دەستپێکردنى پشکنین.

پێویستە ئەم بەلگەنامانە سکان بکەین و بار بکەین سەر داتا بېسى پابەندبون لە Gas Log بۆ یارمەتى لە پشکنینى نایندەى دامەزرانە. ئەگەر ھەر نیکەرانیکە یان پرسیارێک ھەبە لەکاتى تەواوکردنى پشکنینەکە، ئامازە بە پێداچوونەھۆى ھاوتا بکە.

17. تێرمینالە مەزەنەکان

تێرمینالە مەزەنەکان بریتین لەو دامەزرانە کەوا بریکى زۆرى بەرھەمە نەوتیەکان لە چەندین AST ی گەورە ھەلەدەگرت. رەنگە چەندین جۆرى بەرھەمە نەوتیەکان لە رینگەى تەنکەر، کەشتى یان بۆرى بگەینرێت و بۆ دامەزرانەى بچووکتەر دابەش بکەن لە رینگەى گواستەھۆى سووتەمەنى بۆ تانکەرەکان. ھەرھەمە ئەم دامەزرانە وەک تێرمینالە سووتەمەنى، تێرمینالە مەزەن، دامەزرانەى ھەلگرتنى سەرەکی سەرکەنارى نەوت (MOSF) یان تێرمینالە ھەلگرتنى مەزەنى نەوت ئامازەیان پێدەگرت. ناویەناو رەنگە ھەندیک UST پەيوەست بن بەم دامەزرانە. رەنگە ئەم دامەزرانە لە لایەن دابەشکارانى ناوخۆیی یان ھەریەمى سووتەمەنى، کۆمپانیا ھەلگەرەکانى کەمکردنەھۆى کاربۆن بۆرە ژینگەییەکان یان بۆ بەرھەمەکانى پاشماوێ نەوت، یان دابەشکەرە سەرەکیەکانى نەوت بەکاربێت. ھەندیک نیکەرانى پەيوەست بە پشکنین دەگرت ئەمانە بگرتەھۆ:

a. شێوھەندکردنى تانكى و بۆرى

گەرچى بە شێوھەندى گشتى وەک کێلگەى سووتەمەنى فرۆکەخانە ئالۆز نە، رەنگە ھەندیک لەم دامەزرانە شێوھەندکردنى بۆرى ھەبێت کەوا پێویستى بە لیکۆلینەھۆى گشتگیرى زیاتر ھەبە بۆ دیاریکردنى کێشەکانى پابەندبون. شێوھەندى ھەمەجۆر لەگەڵ ناویتەھۆى ئەو سەرھۆ و بۆرى ژێرزەوى رەنگە تێببینى بکەن لەگەڵ پەمپى گواستەھۆ و دەبەى فلتەر. بە شێوھەندى گشتى شێوھەندکردنەکە رەفەى بارکردن و ھەندیک جار دابەشکەر لەخۆ دەگرت.

b. تانكى ھەلگرتنى کاتى

زۆر جار دامەزرانەکان تانكى ھەلگرتنەکان ھەبە کەوا بۆ ھەلگرتنى کاتى بەرھەمە نەوتیەکان بەکاردین کەوا لە لایەن تانکەرەکە بۆ دامەزرانەکە گەڕانراوتەھۆ. دواتر بەرھەمەکە لەرینگەى پەمپەھۆ بۆ ناو تانکیە گەرەکانى ھەلگرتن دەگەڕانرێتەھۆ. ئەگەر ئەم تانکیە ھەلگرتنى کاتى "زۆر بەتال بێت"، ئەو کات لە لایەن فەرمانگەکە ریک ناخرێت. پێویستە پشکنەرەکە ئەو دیاری بکات ئایا تانکیەکە مەرجمەکانى "زۆر بەتال بوونى" تێدا بەگۆیەرى ریسای 01(2)(c)6.

ھەمان "سەرئەھدەکانى پشکنین" جێبەجێ بکە ھاوشێوھۆ سەرھۆ بۆ دامەزرانەکانى فرۆکەخانە.



نمونه‌ی شیوه‌ی‌سازدگی تانکی له تیرمینالیکه مه‌زن

سەرچاوهكان

پهمپی غهتاسی بیگ-فلو - دامهزاندن، کارپیکردن، خزمهتگوزاری و چاککردنهوه؛ نامیلکهی 1-023-051 Red Jacket، پینداچونهوهی D،

بلاوکراوهی خزمهتگوزاری مهیدانی Red Jacket، حوزمهیرانی 1996 (RJ-23-51)

مهرجه فیدرالیهکانیهکانی UST بۆ سیستمهکانیهکانی UST مۆلیدهی لهناکاو of (EPA 510-K-22-003) نایاری 2022،
<https://www.epa.gov/ust/emergency-power-generator-ust-systems-2015-requirement-release-detection>

TN

Department of
**Environment &
Conservation**



سیستمی UST له کار کهوتوو

نامیلکه‌ی پشکنینی دهستی ستانده‌رکراو

پرگه‌ی 2.4

وه‌زاره‌تی ژینگه و پاراستن له ویلایه‌تی تینیسی

فهرمانگه‌ی تانکی هه‌لگرتنی ژیرزه‌وی

رینسا کارپینکراوه‌کان له 13 ی تشرینی به‌که‌می 2018

دوایین جاری نوینکردنه‌وه‌ی به‌لگه‌نامه: 17 ی حوزه‌یرانی 2022

نہم پیرہ بہتالہ

خشته‌ی ناوهرۆک

1. دهمستبهر داربوون 1
2. مه‌به‌ست 1
3. ده‌سه‌لآت 1
4. توانای جیبه‌جێکردن 1
5. پێشه‌کی 1
6. چه‌مه‌کان 2
7. مه‌رجه‌کان بۆ گه‌شت سیسته‌مه‌کانی TOS - به‌تأل یان هه‌لگرتن 2
 - a. ناگادار کردنه‌وه 2
 - b. به‌کارخه‌ری بڕوانامه‌پێدراو 2
 1. دامه‌زراوه‌ی چاودێری‌کارو‌مه‌کان 2
 2. دامه‌زراوه‌ی بی‌چاودێری‌مه‌کان 3
 3. دامه‌زراوه‌ی نیمچه‌چاودێری‌کارو 3
 - c. تێچوو‌مه‌کانی ژووری تانکی 3
 - d. نامێری پارێزراو 3
 - e. پارێزگاری کردن له ژه‌نگ هێنان 3
8. مه‌رجه‌کرداری‌یه‌کان بۆ سیسته‌می سیسته‌مه‌کانی TOS 4
 - a. دۆزینه‌وه‌ی ب‌لاو بوونه‌وه 4
 - b. رژان و زیده‌پێبوون 4
9. مه‌رجه‌کرداری‌ی زیاتر بۆ سیسته‌مه‌کانی TOS که‌را به‌سه‌م هه‌لده‌گرن 4
 - a. رژان و زیده‌پێبوون 5
 - b. دۆزینه‌وه‌ی ب‌لاو بوونه‌وه‌ی تانکی و بۆری 5
 - c. پشکنینی وه‌رزیی دابه‌شکه‌ر 5
 - d. پشکنینی رۆتینی مانگانه و سالانه 5
10. راپۆرتکردن 6
11. سه‌رچاوه‌کان 7
- پاشکووی 1 مه‌رجه‌کانی TOS 8



ویلاهی تی نیسی
و وزارت زینگه و پاراستن
فهرمانگی تانکی هه لگرتنی ژیر زوی

پرگی 2.4
سیستمه له کار که وتوو هکانی UST

1. دهستبهر دار بوون

نهم به لگه نامه به تهنه رینوینییه و ماف یان نمرکی یاسایی دروست ناکات. بریار مکانی دهزگا له همر حاله تیکی دیار بیکراودا به جیبه جیکردنی یاسا و رینماییه کار بیکراوه کان بو راستییه تاییه ته کان دهرین. ناماژ هکردن به ناوی بازرگانی یان بهر همی بازرگانی به پشتیوانی بیکردن یان پیشنیار کردنی به کار هینانی نایهت.

2. مه بهست

مه بهست لهم بهشه تهکنیکیه یار مهتیدانی کار مهندی فهر مانگی تانکی هه لگرتنی ژیر زوی (فهر مانگی که)، کومه لگی ریکراو، و دابینکهری خز مهتگوزاریه له تیگه بهستنی مهرجه ریکراوه کان بو سیستمه مکانی تانکی هه لگرتنی ژیر زوی (UST) کهوا و مک خز مهتگوزاری له کار که وتوو (TOS) تومارکراون. نهم بهشه تهکنیکیه سیاسهتی نیستای فهر مانگی که له خز دهگرتنی له سمر بنه مای سیستمی بهر هتی و رینماییه مانی په یوست به پروگرامی تانکی هه لگرتنی ژیر زوی پیتر و ل له تی نیسی. تاز مترین و هسانی نیستای نهم بهشه تهکنیکیه بوست دهگرتنی و گشت کاتیک له سمر و نیسایتی فهر مانگی که بهر دهسته.

3. دهسه لات

هه ممو نهم ریسایانه ی له م بهشه تهکنیکیه ناماژ هکان بیکراوه له بهشی 0400-18-01 دا بهر دهستن و له مایه پری فهر مانگی تانکی هه لگرتنی ژیر زوی بهر دهسته له <https://www.tn.gov/environment/program-areas/ust-underground-storage-tanks/act-rule-policies.html>.

4. توانای جیبه جیکردن

نهم به لگه نامه به رینوینی تاییهت پیشکمش دهکات بو نهم سیستمه مانه ی UST ی که به شیوه ی کاتیی داخراون (به گشتی و مک له کار که وتوو کاتیی (TOS)) ناماژ هکان بیکردنی له مهرجه مانی ریسای (1) 07-01-18-0400. سیستمه مانی TOS پنیسته:

- په یرو ی مهرجه مانی پاشکوی 1، برگی VII بکن نه گمر بهتال (هه لگرتنی که متر له یان بهکسان به 1 نیچ (2.5 سانتیمتر) له پاشماوه)
- په یرو ی مهرجه مانی پاشکوی 1، برگی VIII بکن نه گمر بهتال نین (هه لگرتنی زیاتر له 1 نیچ (2.5 سانتیمتر) له پاشماوه)

پنیسته له سمر خاوهن و به کار خهر مکن ناگاداری فهر مانگی بکنه موه له همر گور انکار بهک له دوخ (فورمی ناگادار کردنه موه ی هه موار کراوی فهر مانگی به کار بینه CN-1260).

5. پیشه کی

تومار کردنی تانکی بهک له کار که وتوو بو ماوه مکی کاتیی و به دیه پنیانی داوا کار به مانی TOS دلنیای نهم دهکاتوه کهوا سیستمی UST به دروستی پاریزگاری لیده گرتنی کهوا ریگه به سیستمه که دهکات به شیوه مکی سه لامهت بگهر نیریته موه دوخی کار کردن. زوریک له داوا کار به مانی به کار هاتوو نیستا (CIU) به سمر سیستمه مانی TOS جیبه جی ناین نه گمر چند داوا کار بهک بهدی بیزن، کهوا تیچوو مانی کار کردن و چاکر دنه موه کم دهکاتوه. سیستمی TOS به بهتال داده نریت کاتیک که متر له 2.5 سانتیمتر (یک نیچ) پاشماوه له ناو سیستمه که

مابیتوه. 1 سیستهمیکی TOS ئه کاته بهر هم هلهدهگریت کهوا ناوهرۆکهکهی له بهک ئینج زیاتر بیت. مهرجهکانی TOS به سهر سی جزر دابهش دهکرتین:

- سیستهمهکانی TOS، جا بهر هممیان تیدا بیت یان بهتال بن.
- سیستهمی بهتالی TOS.
- سیستهمهکانی TOS کهوا سووتهمهئییان تیدایه.

6. چهکهکان

به شپوهیهکی کاتی داخراو (رئیسای 07-18-01-0400) بهکسانه به به شپوهیهکی کاتی له کارکهوتوو (فۆرمی ناگادارکردنهوی CN-1260).
بهتال (سیستهمی UST) - تانکی ههلهگرنتی ژیر زهوی، بۆری گریدراوی ژیرزهوی، نامیری یاریدهدهری ژیرزهوی، و سیستهمی لهخوگرنت کهمتر له یان یهکسان به 2.5 سانتیمتر (بهک ئینج) پاشماوهی تیدایه.
ههلهگرنت (سیستهمی UST) - تانکی ههلهگرنتی ژیر زهوی، بۆری گریدراوی ژیرزهوی، نامیری یاریدهدهری ژیرزهوی، و سیستهمی لهخوگرنت زیاتر له 2.5 سانتیمتر (بهک ئینج) پاشماوهی تیدایه.
بهشپوهیهکی کاتی کار ناکات - سیستهمی UST به شپوهیهکی رۆتینی بهر هم وهر ناگریت و سووتهمهئیی دابهش ناکات، و به ههمیشهی دانهخراوه. ئیسنا بهکار دیت - سیستهمی UST به شپوهیهکی رۆتینی بهر هم وهر دهگریت وهر گرنت سووتهمهئیی دابهش دهکات.

7. مهرجهکان بۆ گشت سیستهمهکانی TOS - بهتال یان ههلهگرنت

مهرجی باسکراو لهم برکهبه به سهر گشت سیستهمهکانی TOS جیهجی دهبیت، جا بهتال بیت یان سووتهمهئیی تیدا بیت.

a. ناگادارکردنهوه

گشت مهرجهکانی ناگادارکردنهوی دیاریکراو له رئیسای 03-18-01-0400 به سهر سیستهمهکانی TOS جیهجی دهبیت. پئویسته گۆرانکاریهکانی دۆخ له ماوهی 30 رۆژ راپۆرت بکرتین. 2 گۆرانکاری خاونداریهتی، نوێکردنهوه یان گۆرینی تانکیهکان، گۆرانکاری ناوینشانی پۆستهی و گۆرانکاری خزمهتگوزاری دهگرتهوه، گهرجی تهنها بۆ نهمانه سنووردار نیه. پئویسته ئهم گۆرانکاریانه به بهکارهینانی فۆرمی ناگادارکردنهوه بۆ تانکی ههلهگرنتی ژیر زهوی (فۆرمی CN-1260) نهجام بدرین کهوا له سهر مالییری فۆرم و رینوینی فهرمانگهی UST ی بهردهسته.

b. بهکارخهری پروانامهپیدراو

دهسنیشانکردنی بهکارخهر و مهرجهکانی راهینانی داواکراو له ریگیه رئیسای 16-18-01-0400 به سهر ههموو دامهزراوهکانی UST جیهجی دهبیت، بهلهخوگرنتی سیستهمهکانی TOS. پینداچوونهوه بهم سیناریویانهی خوارهوه بکه بۆ مهرجه دیاریکراوهکان کهوا به سهر شوینه چاودیریکراوهکان، بن چاودیری، و نیمچه چاودیریکراو جیهجی دهبن:

1. دامهزراوه چاودیریکراوهکان

پئویسته دامهزراوه چاودیریکراوهکان ههموو مهرجهکانی دهسنیشانکردن و راهینانی بهکارخهری جۆری A و جۆری B و جۆری C تیدا بیت. پئویسته ههمایهک یان نامیلکهی بهکارهینان لهو شوینهدا دانرابیت که چاوهروان دهکرت بهکارخهری جۆری C له کاتی ناسایی کارکردندا ببینریت. به لایهئیی کهم، پئویسته نهمانهی خوارهوه لهخوگرنت: 3

- نهکی کارمهند له وهلامدانهوی رژان و زیدهپربوون؛
- ریکارهکانی مامهلهکردن لهگهله ناگادارکردنهوه و وهلامدانهوی کونسولی دۆزینهوی دزهکردن (نهگهر جیهجیکراو بیت)؛
- ناو و ژمارهی کهسی پهیمندی بۆ باری لهناکاو و چاودیریکردنی ناگادارکردنهوی نامیر مکان؛

1 پیناسهکراو له ریگیه رئیسای (a) 07(1)-18-01-0400
2 داواکراوه بهگۆزیهی رئیسای (g) 03(1)-18-01-0400
3 داواکراوه بهگۆزیهی رئیسای (c) 16(3)-18-01-0400

- ژماره ناوځو بیبهکانی فرباکموتن؛ و
- رینماییهک بؤ پاریزگاری کردن له دووریهکی سهلامت له هر مترسیهکی پیشینیکراو.

2. دامهزراوه بی چاودیزیهکان

پنویسته دامهزراوه بی چاودیزیهکان بهکارخهری تهرخانکراوی جوری A و جوری B بیان ههینت بهلام پنویست نیه بهکارخهری تهرخانکراویان له شوینکارهکه ههینت. داواکاریهکانی بهکارخهری جوری C بؤ دامهزراوه بی چاودیزی رنگه بهدی بهینریت له ریگهی بهکارخهری جوری B کهوا نهویش راهینراوه هاوشیوهی بهکارخهری جوری C. پنویسته بهکارخهری تهرخانکراوی جوری B وهلامی ههموو باره لهناکاو و ناگادارکردنهوکانی رژان یان بلو بوونهوه بداتهوه له دامهزراوهی تانکی ههنگرتنی ژیر زهوی. 4

3. دامهزراوهی نیمچه چاودیزیکراو

دامهزراوهی نیمچه چاودیزیکراو پنویسته مهرجهکانی دامهزراوهی چاودیزیکراویان تیدا بیت لهو کاتانهی دامهزراوهکه کسانیکی تیدایه. مهرجهکانی دامهزراوهی بی چاودیزی جیهجی دهبن کاتیک شوینکارهکه کسی تیدا نیه. 5

هر گورانکاریهک له بهکارخهری جوری A یان بهکارخهری جوری B پنویسته له ماوهی 30 روژ راپورت بکریت له سهر مألپهری فهرمانگه [webpage Helper Tank](#). 6

c. تیچوهکانی ژووری تانکی

ریسا کارپیکراوهکان له 15 سی حوزهیرانی 2021، تیچوهکانی تانکیان ههلمپهسارد تا 30 حوزهیرانی 2026. 7 دواي نهوه، تیچووی تانکیهکان دهگهریتنهوه، پنویسته ههموو تیچوه ههلمهنگینراوهکان بؤ ژورمهکانی تانکی بدریت کهوا کار دهکن یان به شیهی کاتی کارناکن له هر ماوهیهکی سالی پسولهکردن. 8 پهیهندی به بهشی تیچوو و ناگادارکردنهوهی فهرمانگه بکه بؤ پرسیارهکانی پارهدان و پارمهگراندنهوه (6155320945).

d. نامیزی پاریزراو

کاتیک سیستمیکی UST به شیهیهکی کاتی بؤ ماوهی سی مانگ یان زیاتر دادهخریت، خاوهن، بهکارخهرو/یان لایهنی تری بهرپرس پنویسته ههلمهکانی ههواگورکی به کراوهی بهیننهوه و کاربکات؛ و ههموو ههلمهکان و پهپهکان و مانهولهکان و نامیزهکانی تر داپوشن و بههستهوه. 9

e. پاریزگاری کردن له ژهنگ هینان

کاتیک سیستمیکی UST به شیهیهکی کاتی دادهخریت، خاوهن، بهکارخهرو/یان کسانیکی تری بهرپرس پنویسته بهردهوام بن له کارپیکردن و دریزهپیدانی پاراستن له ژهنگ. 10 پیکهاته کانزاییهکان (تانکی، بوری، بههستهوهی فلنکس، و هند). کهوا پهیهوندیان لهگهل خاک و/یان ناو ههیه پنویسته له ژهنگ بهاریزرین. نهگهر پیکهاته کانزاییهکان به سیستمهکانی پاراستنی کاتودی تهزووی نیمهپریت پاریزراون، نهو کات:

- بهردهوام به له کارپیکردن و دریزهپیدانی سیستمی پاریزگاری کردن له ژهنگ هینان؛
- دلنیا به کارهبا بؤ ریکخهری تهزووی نیمهپریت دابین دهکریت (نهگهر جیهجیکراو بیت). نهگهر کارهبا بؤ زیاتر له 12 مانگ کوژوتهوه، رنگه داخستنی هههمیشهی پیکهاتهی کانزایی سیستمی تانکی پنویست بیت؛
- ههموو سی (3) سأل جاریک تاقیکردنهوهی پاراستنی کاتودی نهجم بده. نهگهر پنویست بوو، چاکی بکهوه و دووباره تاقی بکهوه؛
- یاداشتی 60-روژی ریکخهس تهواو بکه بؤ سیستمه تهزووی نیمهپریت (نهگهر جیهجیکراو بیت)؛ و

4 داواکراوه بهگوزیرهی ریسای (d) 0400-18-01-16(3)

5 داواکراوه بهگوزیرهی ریسای (e) 0400-18-01-16(3)

6 داواکراوه بهگوزیرهی ریسای (h) 0400-18-01-03(1)

7 داواکراوه بهگوزیرهی ریسای (c) 0400-18-01-10(3) و (d)

8 داواکراوه بهگوزیرهی ریسای (f) 0400-18-01-10(3)

9 داواکراوه بهگوزیرهی ریسای (b) 0400-18-01-07(1)

10 داواکراوه بهگوزیرهی ریسای (a) 0400-18-01-07(1) و (4) 0400-18-01-02

- پاریزگاری له ههمو توواره جییهجیکراوهکان بکه.

بۇ زانیاری زیاتر سەیری بەشی تەکنیکی 4.1 بکه له پاریزگاری کردن له ژەنگ هینان.

8. مەرجه کردارییهکان بۇ سیستەمی بەتالی TOS

سەرەرای مەرجه کردارییهکان بۇ سیستەمی بەتالی TOS UST ی باسکراو له برگی پێشووتر، مەرجه باسکراوهکانی خواروه به سەر سیستەمی بەتالی TOS جییهجی دەین. سیستەمی بەتالی TOS بەدەرەمکرین له زۆریه مەرجه کرداریی و مەرجهکانی تاقیکردنوه کهوا به سەر سیستەمی بەتالی TOS جییهجی دەبیت کهوا بەرهم و سیستەمی بەتالی CIU هەڵدەگرن. بەدییهانی داواکارییهکان بۇ سیستەمی بەتالی TOS، سەرەرای مەرجه دیاریکراوهکان له برگی پێشووتر، دلنای پابەندبوون و چاککردنوهی دروست دەکات کهوا رینگه به سیستەمی بەتالی دەدات به شنیوهیکی سهلامت بگەڕێنرێتوه دۆخی کارکردن.

a. دۆزینوهی بلاو بوونهوه

دۆزینوهی بلاو بوونهوه، تاقیکردنوهی کردار و دریز مێیدانی دۆزینوهی بلاو بوونهوه و پشکنینه دیاریکراوهکان له ریسای 0400-18-01-02 و 01-04-18-01-04 داواکراو نین بۇ سیستەمی بەتالی UST کهوا بەتاله. 11 پشکنینه رۆتینییهکانی مانگانه و سالانه، تاقیکردنوهی سالانهی کارکردنی نامیری دۆزینوهی بلاو بوونهوه، و تاقیکردنوهی سهلامتی هموزی لهخوگرتن داواکراو نین.

وهک باشترین کرداری بەرئومبردن، واباشه به شیوهی و مرزبی گچی تانکیهکان بکهیت بۇ دلنای بوون لهوهی کهمتر له یان یهکسان به یهک (1) نینج پاشماوهی تیدایه. ههروهها فەرمانگه پشنیاری نهوه دەکات کهوا هموزهکانی لهخوگرتن کهوا بۇ چاودیری کردنی نیوانی بهکار دین پێویسته بهشیوهی و مرزبی به چاودیری بپشکنین.

b. رژان و زیده-پربوون

سیستەمی بەتالی TOS پێویسته نامیری رژان و نامیری رینگری کردن له زیده-پربوونیان ههینت کهوا بهگۆیره مەرجهکانی ریسای 1.-3(a)(3)0400-18-01-02. 12 نهگەر هه کاتیک کهموکوریادی رینگری کردن له رژان و له زیده-پربوون دۆزرایهوه، سەیری داواکارییهکانی بەشی تەکنیکی 4.2 بکه بۇ برگیه رینگری کردن له رژان و له زیده-پربوون 5.e راپۆرتکردن و ههڵگرتنی تومار. پێویسته خاوهن و/یان بهکارخهراو هموزهکانی لهخوگرتنی رژان پاک رابگرن له ناو، بیسی، پاشماوه و/یان ماددهی دیکه کهوا رهنگه کار بکاته سەر توانای هموزی گرتنهکه بۇ رینگری کردن له رژان. 13 ههروهها پێویسته قهپاغی سهنتی رژان له دۆخیکی باشدا بێت و بهر قهپاغی پرکردنوه نهکەوێت. 14 نههه دلنای نهوه دەکاتوه کهوا ناو ناچینه ناو تانکیهکه.

سیستەمی بەتالی TOS بهخشاوان له تاقیکردنوهی و پشکنین سهبارمت به کارکردن و چاککردنوهی رینگری کردن له رژان و له زیده-پربوونی دیاریکراوه له ریسای 0400-18-01-02. 15 نههه پشکنینی مانگانهی سهنتی رژان، تاقیکردنوهی سهلامتی سه سالانهی رینگری کردن له رژان، و پشکنینی سه سالانهی نامیری رینگری کردن له زیده-پربوون دهگرتهوه. بههوی نهوهی نامیرهکانی رینگری کردن له رژان و له زیده-پربوون بهخشاوان له تاقیکردنوه و پشکنینهکانی یهکارچهی بهلام پێویسته بگۆردین/چاک بکرنهوه نهگەر تیکچوون¹⁶، واباشه بهشیوهی و مرزبی پشکنین بۇ نههه نامیرانه بکهیت بۇ دلنایبوون لهوهی تیک نهچوونه. سەیری بەشی تەکنیکی 4.2 و زانیاری زیاتری نامیری رینگری کردن له رژان بکه. رهنگه چاک نهکردنوهی مانگانهی سهنتهکانی رژان بپهته هوی بلاو بوونهوهی پیتروول بۇ ناو ژینگه، چوونه ناوهوهی ناو بۇ تانکی له رینگه قهپاغی تیکچووی پربوون و هتد.

ریسای 0400-18-01-02(a)(3)2(ii) سیستەمی بەتالی UST دههخشیت له مەرجهکانی رژان و زیده-پربوون نهگەر هه جاریک له رینگه گواستنوهیهکی کهمتر له 25 گالۆن پر بکرن. نههه ریسایه به سەر نههه سیستهمانه جییهجی دهینت کهوا هه جاریک به بری کهم پر دهکرن، بۇ نمونه تانکی پاشماوهی نهوت. نههه ریسایه سیستهمهکانی TOS نابهخشیت کهوا بری زیاتر له 25 گالۆن له مەرجهکانی رژان و زیده-پربوون و هه دهگرن.

9. مەرجه کرداریی زیاتر بۇ سیستەمی بەتالی TOS کهوا بهرهم ههڵدەگرن

11 ریسای 0400-18-01-07(1)(a)

12 داواکراوه بهگۆیره ریسای 0400-18-01-07(1)(a)

13 داواکراوه بهگۆیره ریسای 0400-18-01-02(3)(b)3

14 داواکراوه بهگۆیره ریسای 0400-18-01-02(3)(b)2

15 داواکراوه بهگۆیره ریسای 0400-18-01-07(1)(a)

16 داواکراوه بهگۆیره ریسای 0400-18-01-02(3)(b)6

داواکار به باسکراوه‌کافی خوارموه به سهر ئه سیستمه‌مانه‌ی TOS جیبه‌جی دهمین کهوا زیاتر له 2.5 سانتیمتر (بیک ئینچ) پاشماوه هه‌لده‌گرن.

a. رژان و زیده-پربوون

نامیری ریگری کردن له رژان و له زیده‌پربوون پیویسته و ده‌بیت هموو مهرجه باسکراوه‌کافی بهشی ته‌کنیکی 4.2 ی تیدا بیت. 17 هموو 30 رۆژ جاریک (به‌خشاو: نامیری ریگری کردن له رژان له سیستمه‌کافی UST کهوا بهرهمه‌کان له ماوه‌یه‌کی زیاتر له 30 رۆژ وهرده‌گرن ره‌نگه پیش همر گه‌یاندنیک بپشکنرین). 18 هموو مهرجه‌کافی دیکه‌ی تاقیکردنه‌وه و پشکنین به‌له‌خوگرتنی تاقیکردنه‌وه‌ی سنی سالانه‌ی سه‌لامتی سه‌لتی رژان و پشکنینی سالانه‌ی نامیری ریگری کردن له زیده‌پربوون پیویسته به‌دی بهینرین. 19

تاقیکردنه‌وه‌کافی سه‌لامتی سه‌لتی رژان پیویست نین بۆ سه‌لتی رژانی دوو دیوار نه‌گهر مانگانه چاودیری بکریت به نامیریکی نه‌لیکترۆنی یان میکانیکی 20 سه‌یری بهشی ته‌کنیکی 4.2 و رژان و زیده‌پربوون بکه سه‌بارت به مهرجه هه‌لگرتنی تومار.

b. دۆزینه‌وه‌ی بلاو بوونه‌وه‌ی تانکی و بۆری

دۆزینه‌وه‌ی تانکی و بۆری پیویسته بۆ سیستمه‌کافی UST کهوا بهرهمه‌یان تیدایه. 21 نه‌مه به‌دیپه‌نانی هموو مهرجه‌کان ده‌گرتنه‌وه بۆ دانان، کارپیکردن، تاقیکردنه‌وه و پشکنینه‌کان هه‌روه‌ک له 0400-18-01-02 و 04. باسکراوه. تاقیکردنه‌وه‌ی سالانه‌ی پشکاته‌کافی نامیری نه‌لیکترۆنی و میکانیکی دۆزینه‌وه پیویسته. نه‌گهر چاودیری کردنی نیوانی و هک شیاواریکی دۆزینه‌وه‌ی بلاو بوونه‌وه نه‌جامدرا، هیشتا تاقیکردنه‌وه‌کافی سه‌لامتی له‌خوگرتن پیویستن. بۆ زانیاری زیاتر سه‌یری بهشی ته‌کنیکی دۆزینه‌وه‌ی بلاو بوونه‌وه بکه.

c. پشکنینی وهرزیی دابه‌شکه‌ر

پشکنینه وهرزییه‌کافی دابه‌شکه‌ر پیویستن له سهر ئه سیستمه‌مانه‌ی TOS کهوا سووته‌مینی هه‌لده‌گرن. 22 پیویسته قه‌پاغی دابه‌شکه‌ر که بکریته‌وه و پشکنینی ببنراو بۆ بلاو بوونه‌وه‌ی پینرۆل نه‌جام بدریت، به‌له‌خوگرتنی دزه‌کردن و دلۆپه‌کردن، به لایه‌ی کم به‌شوه‌ی وهرزیی نه‌جام بدریت. یاداشتیکه ئه‌م پشکنینه‌که به لایه‌ی کم 12 مانگ نیشان بدات، پیویسته له لایه‌ن خاوه‌ن و/یان به‌کارخه‌ر که هه‌لبه‌گیریت. پشکنینه وهرزییه‌کافی دابه‌شکه‌ر بۆ سیستمه‌ی به‌تالی TOS پیویست نین به‌گۆیره‌ی ریسه‌ی (a) 0400-18-01-07(1).

d. پشکنینی رۆتینی مانگانه و سالانه

پشکنینی رۆتینی مانگانه و سالانه پیویسته له سهر فورمی پشکنینی رۆتینی مانگانه/سالانه‌ی دامه‌زراوه‌ی فهرمانگه ته‌واو بکرین، فورمی (CN-2544) بۆ سیستمه‌کافی TOS کهوا سووته‌مینی هه‌لده‌گرت. 23 فورمه‌که به‌رده‌سته له سهر [مالیه‌ری](#) فورم و رینۆینی فهرمانگه.

هموو به‌شه داواکاروه‌کافی پشکنینی رۆتینی مانگانه ته‌واو بکه؛ به‌لام، نه‌گهر به‌رهم له ماوه‌یه‌کی زیاتر له بری مانگانه وهرگیرا ئه‌ کات نه‌رکی 1.1 تا 4.1 ته‌نها پیش گه‌یاندنه‌که پیویستن به‌گۆیره‌ی ریسه‌ی (b) 0400-18-01-02(8).

17 داواکاروه به‌گۆیره‌ی ریسه‌ی (a) 0400-18-01-07(1) و 0400-18-01-02(3)

18 داواکاروه به‌گۆیره‌ی ریسه‌ی (i) 0400-18-01-02(8)(a)1

19 داواکاروه به‌گۆیره‌ی ریسه‌ی (a) 0400-18-01-07(1) و 0400-18-01-02(3)

20 ریسه‌ی (i) 0400-18-01-02(3)(c)1

21 داواکاروه به‌گۆیره‌ی ریسه‌کافی (a) 0400-18-01-07(1)، 0400-18-01-04 و 0400-18-01-17

22 داواکاروه به‌گۆیره‌ی ریسه‌ی (e) 0400-18-01-04(1) و (a) 0400-18-01-07(1)

23 داواکاروه به‌گۆیره‌ی ریسه‌ی (a) 0400-18-01-02(8) و (a) 0400-18-01-07(1)

10. راپۆرتکردن

بلاو بوونهوی گومانلیکراو یان دلنیاکراوه کهوا بههوی همر یهکیک لهم دۆخانهی خوارمه دروست دهییت پیویسته له ماوهی ههفتاو دوو (72) کاتژمیر راپۆرت بکریت²⁴:

- 1) بوونی ناو له ناو تانکی کهوا هۆکارهکهی روون نهکراوتهوه؛
- 2) بهلگهی دزمکردن بۆ ناو ژینگه؛
- 3) دۆخی ناناوایی کارکردنی تیبینیکراو له لایهن خاوهن و/یان بهکارخهراو مهگهر:
 - a) نامراز یان پیکهاتهی سیستهمهکه زانرا کهوا پیتروۆل ناخاته ناو ژینگه؛
 - b) همر نامراز یان پیکهاتهی عهیداری سیستهم دهستهجهن چاک کراوتهوه یان گۆردراوه؛ و
 - c) بۆ سیستهمهکانی لهخۆگرتنی لاوهکی، همر شلهیهکی ناو مهودای نیوانیی کهوا وهک بهشیک له شیوازی چاودیری کردنی نیوانیی بهکارنایهت (بۆ نمونه، گیراوهی ناخۆیی) دهستهجهن لادهبریت.
- 4) نهجامهکانی چاودیریکردن، بهلهخۆگرتنی لیکۆلینهوه له زهنگی ناگادارکردنهوه، له شیوازیکی دۆزینهوهی بلاو بوونهوه کهوا نامازمیه بلاو بوونهوهیهک روویداوه مهگهر²⁵:
 - a) نامیری چاودیریکردن عهیداره، و دهستهجهن چاک دهکریتهوه، پیوانه دهکریتهوه یان دهگۆردریت، و چاودیریکردنی زیاتر له ماوهی 30 رۆژ دلنیاوی نهجامی سهرمناپی ناکاتهوه؛
 - b) دزمکردنهکه له لهخۆگرتنی لاوهکی کۆنترۆل دهکریت و بارودۆخه باسکراوهکانی بهشی b3 و c3 سهرموه بهدی دههینرین؛
 - c) لیکۆلینهوهکه روودانی ههچ بلاو بوونهوهیهک دهرناخت؛ یان
 - d) لیکۆلینهوه له زهنگی ناگادارکردنهوهکه کرا و دیاریکرا کهوا رووداویکی بلاو بوونهوه نهیوه (بۆ نمونه، له زیادبوونی کارمیا بووه کهوا بههوی پرکردنی تانکیهکه روویداوه له ماوهی تاقیکردنهوهی دۆزینهوهی بلاو بوونهوه).

²⁴ داواکراوه بهگۆزیهی رێسای 0400-18-01-05(1)(a)
²⁵ داواکراوه بهگۆزیهی رێسای 0400-18-01-05(1)(a)3.

11. سەرچاوهكان

بۆرى نهرمى OPW FlexWorks (2018)

APT XP پوختهى رېنووېنى دامهزاندن (ئادار 2012)

پاشکوی 1 مهرجهکانی TOS

فهرمانگه‌ی تانگی هه‌لگرتنی ژیرزه‌وی

مهرجه‌کانی TOS بۆ خاوه‌ن و/یان به‌کارخه‌ران

ده‌ستبه‌ردابوون - ئەم به‌لگه‌نامه‌یه‌ ته‌نها رینۆنییه و ماف یان ئەرکی یاسایی دروست ناکات. بریاره‌کانی ده‌زگا له هه‌ر حاله‌تیکی دیاریکراودا به‌ جێبه‌جێکردنی یاسا و رینۆنییه‌ی کارپێکراوه‌کان بۆ راستییه‌ی تابه‌ته‌کان دهدرین. ناماژ ه‌کردن به‌ ناوی بازرگانی یان به‌رهممی بازرگانی به‌ پشتیوانییکردن یان پێشنیارکردنی به‌کاره‌ینانی نایه‌ت.

ئەم هه‌نگاوه‌ی خواره‌وه‌ پێویستن بۆ دانیانکردنی ئەوه‌ی دامه‌زراوه‌کان پابه‌ندی رێسای (a)(1)-07-01-18-0400 ده‌بن له‌ کاتی گۆڕینی دۆخی سیسته‌میکی UST له‌ "نیستا به‌کار دێت" (CIU) بۆ دۆخی "نیستا کار ناکات" (TOS). بۆ رینۆنی زیاتر سه‌یری سیسته‌می UST ی له‌ کارکه‌وتوو به‌ شیوه‌ی کاتی، به‌شی ته‌کنیکی 2.4 بکه‌:

- I. فورمی ناگادارکردنه‌وه‌ بۆ تانگی هه‌لگرتنی ژیر زه‌وی (CN-1260) 1 له‌ ماوه‌ی 30 رۆژ له‌ گۆڕینی دۆخی هه‌ر سیسته‌میکی تانگی بۆ TOS پێشکمه‌ش بکه‌؛
- II. دانیابه‌ که‌وا به‌کارخه‌ری A/B به‌ دروستی راهێنراون و ته‌رخانه‌راون له‌ [ئێلیک‌هێشنی Tank Helper](#) 2؛
- III. به‌ردهوام به‌ له‌ دانی کرێی سالانه‌ی تانگی (له‌ 1 ی ته‌موزی 2021 تا 30 حوزمه‌یرانی 2026 هه‌له‌په‌سێز دراوه‌)؛ 3
- IV. هێله‌کانی هه‌واگۆرکێ به‌ کراوه‌یی و کارپێکردن به‌هێله‌وه‌
- V. هه‌موو هێله‌کان و په‌مپه‌کان و مانه‌هۆله‌کان و نامیره‌کانی تر داپۆشه‌ و به‌سته‌وه‌ نه‌گه‌ر سیسته‌می UST بۆ سه‌ مانگ یان زیاتر TOS ه‌؛
- VI. پارێزگاری کردن له‌ ژه‌نگ هێنان:

- a. پێکهاته‌ کانه‌زاییه‌کان (تانگی، بۆری، به‌سته‌ره‌وه‌ی فلیکس، و هتد.) که‌وا په‌یوه‌ندیان له‌گه‌ڵ خاک و/یان ئاو هه‌یه‌ پێویسته‌ له‌ ژه‌نگ به‌پارێزین.
- b. نه‌گه‌ر پێکهاته‌ کانه‌زاییه‌کان به‌ سیسته‌مه‌کانی پاراستنی کاتۆدی ته‌زووی ئیمپه‌رێست پارێزراون، نه‌و کات:
 - i. به‌ردهوام به‌ له‌ کارپێکردن و درێژپێدانی سیسته‌می پارێزگاری کردن له‌ ژه‌نگ هێنان؛
 - ii. دانیابه‌ کاره‌با بۆ ریکخه‌ری ته‌زووی ئیمپه‌رێست دابین ده‌کریت (نه‌گه‌ر جێبه‌جێکراو بێت). نه‌گه‌ر کاره‌با بۆ زیاتر له‌ 12 مانگ کوژاوه‌ته‌وه‌، ره‌نگه‌ داخستنی هه‌میشه‌یی به‌شی کانه‌زایی سیسته‌می تانگی پێویست بێت؛
 - iii. هه‌موو سه‌ (3) سال جارێک تاقیکردنه‌وه‌ی پاراستنی کاتۆدی نه‌عجام ده‌د. نه‌گه‌ر پێویست بوو، چاکی بکه‌وه‌ و دووباره‌ تاقی بکه‌وه‌؛
- و
- iv. یاداشتێ 60-رۆژی ریکخه‌ر ته‌واو بکه‌ بۆ سیسته‌مه‌ ته‌زووی ئیمپه‌رێست.
- c. پارێزگاری له‌ هه‌موو ته‌واره‌ جێبه‌جێکراوه‌کان بکه‌.
- d. کرداری پێشنیارکراو: ناوبه‌ناو پشکنین بۆ دابه‌شکه‌ر و حموزی له‌خوگرتنی سه‌ری تانگی بکه‌. نه‌گه‌ر پێکهاته‌ کانه‌زاییه‌کان به‌رکه‌وتنیان له‌گه‌ڵ خاک و/یان ئاو هه‌یه‌، دانیابه‌ ئەم پێکهاته‌نه‌ له‌ ژه‌نگ هێنان پارێزراون.

VII. ئەم تانگیانه‌ی په‌تانی (یه‌ک) (1) ئینج یان که‌مه‌تر پاشماوه‌یان تێدایه‌ (ئاو و/یان سووته‌مه‌نی):

- a. دۆزینه‌وه‌ی بلاو بوونه‌وه‌ی تانگی و بۆری پێویست نیه‌؛
- b. تاقیکردنه‌وه‌ی ماوه‌یی نامیری ریکگری کردن له‌ رژان، نامیری ریکگری کردن له‌ زیده‌په‌بوون، تاقیکردنه‌وه‌ی سه‌لامه‌تی حموزی له‌خوگرتن، پێکهاته‌ ئه‌لیکترۆنی و میکانه‌یکه‌کانی دۆزینه‌وه‌ی بلاو بوونه‌وه‌ پێویست نین.
- c. له‌ ماوه‌ی 72 کانه‌زاییه‌ راپۆرتی هه‌موو بلاو بوونه‌وه‌یه‌کی گومانلێکراو و/یان دانیاکراوه‌ بکه‌، و
- d. ده‌ستبه‌جێ لیکۆلینه‌وه‌ له‌ بلاو بوونه‌وه‌ی گومانلێکراو و/یان دانیاکراوه‌ بکه‌.
- e. کرداری پێشنیارکراو:
 - i. ناوبه‌ناو گێچی تانگیه‌کان بکه‌ بۆ دانی بوون له‌وه‌ی که‌مه‌تر له‌ یه‌ک (1) ئینج پاشماوه‌یان تێدایه‌؛
 - ii. ناوبه‌ناو پشکنین بۆ نامیری ریکگری کردن له‌ رژان و له‌ زیده‌په‌بوون بکه‌ بۆ دانی بوون له‌وه‌ی که‌وا نامیره‌که‌ تێک نه‌چوه‌. نه‌گه‌ر تێک چوه‌، بیگۆره‌ یان چاکی بکه‌وه‌ به‌گۆره‌ی مهرجه‌کانی کۆمپانیای به‌رهمه‌ینه‌ر و پێش به‌کاره‌ینانی تانگیه‌که‌، تاقیکردنه‌وه‌ی دوا‌ی چاکیکردنه‌وه‌/گۆڕین پێویسته‌؛ و
 - iii. نه‌گه‌ر سیسته‌می UST له‌ یان دوا‌ی 24 ی ته‌موزی 2007 دانراوه‌، ناوبه‌ناو پشکنین بۆ حموزه‌کانی له‌خوگرتن بکه‌ بۆ بوونی تێکچوون. نه‌گه‌ر تێک چوه‌، بیگۆره‌ یان چاکی بکه‌وه‌ به‌گۆره‌ی مهرجه‌کانی کۆمپانیای به‌رهمه‌ینه‌ر و پێش به‌کاره‌ینانی تانگیه‌که‌، تاقیکردنه‌وه‌ی دوا‌ی چاکیکردنه‌وه‌/گۆڕین پێویسته‌.

VIII. ئەم نایتمانه‌ی خواره‌وه‌ پێویستن بۆ ئەم تانگیانه‌ی زیاتر له‌ یه‌ک (1) ئینج له‌ پاشماوه‌ (ئاو و/یان سووته‌مه‌نیه‌لده‌گرن) :

⁶ حموزی لمخوگرتن كهوا دوو دیواری همیه و به شیومیهك دروستكراوه كهوا دیواری ناوموه و دهرموه ی بهردهوام له ریگه ی سننسه ری نیوانی چاودیری دهكریت به بهكار هینانی گیراوه ی خوئی یان بهتال پئویستی به تاقیکردنموه نیه نهگهر تومارمکانی سننسه نامازه بو درزی نیوان جیاكهرموه ی حموز نهكهن. پئویسته تومارمکانی چاودیریكردن ی سننسه بو یهك (1) سال هملبگیرین.

⁶ حموزی لمخوگرتن كهوا دوو دیواری همیه و به شیومیهك دروستكراوه كهوا دیواری ناوموه و دهرموه ی بهردهوام له ریگه ی سننسه ری نیوانی چاودیری دهكریت به بهكار هینانی گیراوه ی خوئی یان بهتال پئویستی به تاقیکردنموه نیه نهگهر تومارمکانی سننسه نامازه بو درزی نیوان جیاكهرموه ی حموز نهكهن. پئویسته تومارمکانی چاودیریكردن ی سننسه بو یهك (1) سال هملبگیرین.

⁷ ریسای 0400-18-01-.04(1)(a)

TN

Department of
Environment &
Conservation

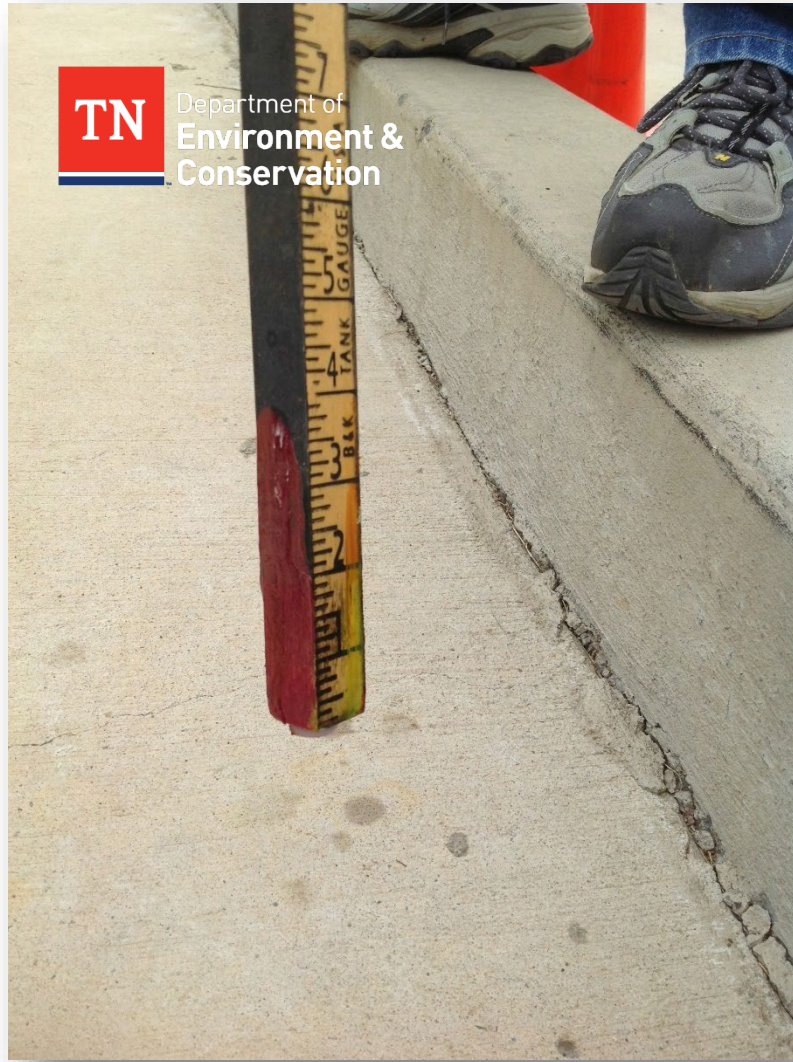

پیانه کردنی تانکی به دست نامیلکه‌ی پشکنینی دهستی ستانده رگراو بهشی تهکنیکی 3.1

وهزارهتی ژینگه و پاراستن له ویلايهتی تینیسی

فهرمانگه‌ی تانکی هه‌لگرتنی ژیرزه‌وی

رئیساکارپیکراوه‌کان له 13 سی تشرینی به‌که‌می 2018

دوایین بژارکردنی به‌لگه‌نامه‌که: 17 سی حوزهبیرانی 2021

نعم پھرہ بتالہ

خشته‌ی ناوهرۆک

1. دهمستبهر داربوون 1
2. مهبهست 1
3. دهمسه‌لآت 1
4. توانای جیبه‌جیکردن 1
5. پنبه‌هکی 1
6. مهرجه‌کان 2
7. تاقیکردنهمه‌ی هه‌فتانه و مانگانه 2
8. هه‌لگرتتی تۆماره‌کان 2
9. راپۆرتکردن 3
- سهرچاوه‌کان 4
- پاشکۆی 1: خشته‌ی 1-مهرجی تاقیکردنهمه 5
- پاشکۆی 2: راپۆرتی مانگانه‌ی پنبه‌هکی تانکی به دهست 6



ویلايه‌تی تڼیسی
فهرمانگه‌ی ژینگه و پاراستن
بو تانکی هملگرتنی ژیرزه‌وی

به‌شی ته‌کنیک‌ی 3.1
پڼوانه‌کردنی تانکی به دست

1. دست‌بهر‌داربوون

نهم به‌لگه‌نامه‌یه‌ی ته‌نها رڼوونیه و ماف یان نمرکی یاسایی دروست ناکات. بریارمکانی دوزگا له هر حاله‌متیکی دیاریکراودا به جڼبه‌جڼیکردنی یاسا و رڼیماییه کاریکراوه‌مکان بو راستییه تاییه‌ته‌مکان دهرڼین. ناماژمکردن به ناوی بازرگانی یان بهرهمی بازرگانی به پشتیوانییکردن یان پڼشنیارکردنی به‌کارهینانی نایمت.

2. مه‌به‌ست

مه‌به‌ست لهم به‌شه ته‌کنیک‌یه یارمه‌تیدانی کارمندی فهرمانگه‌ی تانکی هملگرتنی ژیرزه‌وی (فهرمانگه‌که)، کارمندی و کومله‌گه‌ی ریکخراو له تیگه‌پڼشتنی مهرجه ریکخهرمکان بو نهمجامدانی پڼوانه‌کردنی تانکی به دست و پڼشکه‌شکردنی رڼیماییه دهرباره‌ی کرداره پسنده‌کاروه‌مکانی دوزینه‌وی بلاو بوونه‌وه به به‌کارهینانی نهم ریگایه به‌گویره‌ی رڼیماییه‌کانی تانکی هملگرتنی ژیرزه‌وی (UST).

نهم به‌شه ته‌کنیک‌یه سیاستی نڼستای فهرمانگه‌که له‌خو ده‌گرت له سهر بنهمای سیستمی بنهرتی و رڼیماییه‌کانی په‌یوه‌ست به پروگرامی تانکیه‌کانی هملگرتنی ژیر زوی پڼتروول له تڼیسی. نهم به‌لگه‌نامه‌یه شونینگرموه‌ی گشت و هشانه بلاوکاروه‌مکانی پڼشووتره. تازه‌ترین وهشانی نڼستای نهم رڼیماییه پو‌ست ده‌گرت و له سهر ویساییتی فهرمانگه‌که به‌ر دست ده‌بیت.

3. ده‌سه‌لآت

ههموو نهم رڼیسایانه‌ی لهم به‌شه ته‌کنیک‌یه ناماژمیان پڼیکراوه له به‌شی 0400-18-01 دا به‌ر دستن و له مألپهری فهرمانگه‌ی تانکی هملگرتنی ژیرزه‌وی به‌ر دسته له <https://publications.tnsosfiles.com/rules/0400/0400-18/0400-18-01.20181013.pdf>

4. توانای جڼبه‌جڼیکردن

نهم شڼوازه‌ی دوزینه‌وی بلاو بوونه‌وه ده‌گرت ته‌نها له سهر نهم تانکیانه به‌کاربیت که‌وا یه‌کنیک جورانه‌ی خوارموه‌ی تڼیایه:

- تانکی 550 گالونی یان کمتر،
- تانکی 1000-551 گالونی که‌وا تیره‌ی دیاریکراوی تانکی تڼیایه (له خشته‌ی 1 له خوارموه دیاریکراوه)، و
- تانکی 1000-551 گالونی که‌وا تیره‌ی دیاریکراوی تانکی تڼیایه یان تانکی 1001-2000 گالونی له قه‌باره. نهم تانکیانه‌ی جوری سڼیهمیان تڼیایه پڼویسته تاقیکردنه‌وی توندوتولی تانکی نهمجام بدن* لایه‌نی که‌می ههموو پڼنج سال جاریک.

هر تانکیه‌که که‌وا له یان دوا‌ی 24 ته‌موزی 2007 دانراوه ره‌نگه پڼوانه‌کردنی تانکی به دست به‌کارنه‌هینیت به‌هوی نه‌وه‌ی چاودیری کردنی نڼوانی بو نهم تانکیانه‌ی پڼویسته.

*بو مهرجی دیاریکراوی په‌یوه‌ست به تاقیکردنه‌وی توندوتولی تانکی، سعیری به‌شی ته‌کنیک‌ی 3.7 بکه "تاقیکردنه‌وی توندوتولی تانکی".

5. پڼشه‌کی

پڼوانه‌کردنی تانکی به دست شڼوازیکی ناسان و هرزانی دوزینه‌وی بلاو بوونه‌ویه بو تانکیه قه‌باره بچوکمکان. ناستی شله‌ی پڼوانه‌کردنی ناو تانکیه‌که له سهرمتا و کورتای کاتیک دیاریکراو. هر گور انکاریه‌که له ناستی شله به‌کار دیت بو هم‌مارکردنی گورانکاری له قه‌باره، که‌وا

بهر آورد دمکریٹ لهگهل ستاندره دیاریکراوهکان بو زاینی نومی نایا هیچ جیوازیهک له پیوانهکردنهکان نهونده بهرچاوه گومانی نهوه بکریٹ کهوا بلآو بوونهوه روویداوه یان نا.

6. مهرجهکان



ناستی شلهی پیوانهکراوی ناو تانکیهک له سهرمتا و کوتایی کاتیکی دیاریکراو.

پیوانهکردنی تانکی به دست پیویسته نهم مهرجانهی خوارموی تیدا بیت بهگوزیهی ریسی 2(a)(3)04:.

- پیوانهکردنهکانی ناستی شلهی تانکی له سهرمتا و کوتایی لایینی کهمی سی و شمش (36) کاتژمیر وهردهگیرین که لهو ماوهیدا هیچ شلهیهک بو تانکیهکه زیاد نهکراوه یان دهرنههینراوه (بو زاینی ماوهی تاییهتی تانکی خوت، سهیری خشتهی 1 بکه)؛
- پیوانهکردنی ناستی شلهی تانکی له سهر بنهمای ریژهی دوو (2) خویندنهوهی لهدوای یهکی داره کهوا له سهرمتا و دوو (2) خویندنهوهی دیکه لهدوای یهکه له کوتایی ماوهی پیویسته؛
- نامرازی بهکارهاتوو دهوانیت ناستی پینرول بیویت له ریژهی تهوای بهزری تانکی بو نزیکترین یهک له سهر ههشتی نینجیک؛
- ناستی پینرول بو ووردی لایینی کهمی یهک له سهر ههشتی نینجیک دهپوریت؛
- گومان له بلآو بوونهوهیهک دمکریٹ و پیویسته راپورت بکریٹ نهگهر گورانی نیوان پیوانهکردنی سهرمتا و کوتایی زیاتر بیت له ستاندری ههفتانه یان مانگانه هسرومک له خشتهی 1 نیشاندراوه؛ و
- پیویسته پیوانهکردنی تانکی به دست ههفتانه نهنجام بدریت بو ماوهی دیاریکراوی تاقیکردنهوهی کهمترینی 36 کاتژمیر. رهنگه نهم ماوهیهی تاقیکردنهوه زیاتر بیت نهگهر تاقیکردنهوهی توندوتولی ماوهیهی نهنجام نهدریت و تیرهی تانکیهکه پیویستی به تاقیکردنهوهیهکی دریزتر ههبت. پیویسته تاقیکردنهوهی ههفتانه و تاقیکردنهوهی مانگانه نهنجام بدرین و هاوتا بکریٹ لهگهل ستاندریکی دیاریکراو بو زاینی دوخی تانکیهکه. رهنگه ستاندرهکانی ههفتانه و مانگانه بهگوزیهی توانا و/یان تیرهی تانکی بگوریت (سهیری پاشکوی 1 خشتهی 1 بکه).

7. تاقیکردنهوهی ههفتانه و مانگانه

تاقیکردنهوهی ههفتانه له ریگهی دیاریکردنی کوی گورانکاری (له ژمارهی گالون) له نیوان سهرمتا و کوتایی ماوهی تاقیکردنهوهکه دیاری دمکریٹ. پیویسته هس ناستیکی پیوانهکردنی بهرهم ریژمیهک بیت له دوو (2) پیوانهکردنی یهک دوای یهک. له ماوهی تهوای پیوانهکردنی تانکی به دست، نابیت هیچ بهرهمینک بخریته ناو تانکیهکه یان لئی دهرهپینریت. دوو دارمکهی خویندنهوه له سهرمتا و کوتایی ماوهی تاقیکردنهوهکه پیویسته له سهر فورمی CN-1367، راپورتنی مانگانهی پیوانی تانکی به دست تومار بکریٹ.

پیویسته ههموو نامرازیکی پیوانهکردنی ناستی شله بتوانیت بهرهمی ههگراوه له سهر ریژهی بهزری تانکیهکه بو نزیکترین یهک له سهر ههشت نینج بیویت. نهگهر داری پیوانهکردن بو پیوانهکردنی ناستی بهرهم بهکارهات، نهو کات پیویسته پله به پله بیت له کهمکردنهوهی یهک لهسهر ههشت و پیویسته تهوای بخوینرتهوه. بو گوزرینی نینجی پینرولی پیوانهکراو بو گالون، پیویسته هیلکارییهکی پیوانهکردن بو تانکیهکه بهکاربیت.

کاتیکی تاقیکردنهوهی ههفتانه تهوای دهپیت، کوی گورانکاریهکه (نهرینی یان نهرینی) سی ناستی بهرهمهکه پیویسته بهرآورد بکریٹ لهگهل ناماژهی ستاندری ههفتانهی خشتهی 1. له کوتایی هس مانگیک، پیویسته نهنجامی هس چوار تاقیکردنهوهکهی ههفتانه ههژمار بکریٹ. سهرنجی وورد بده ژماره نهرینی و نهرینیهکان بو وهرگرتنی کوی گشتی. بو نمونه 5+ و 3+ و 2- و 2- پیویسته بهکسان بیت به 4+. نهگهر کوی ریژهی تاقیکردنهوهی ههفتانه یان مانگانه له ستاندری مانگانه یان ههفتانه زیاتر بوو (سهیری خشتهی 1 بکه)، نهو کات پیویسته فهرمانگهکه له ماوهی 72 کاتژمیر له بلآو بوونهوهی گومانلیکراو ناگادار بکریتموه بهو جورهی له ریگهی ریسی 1(a)(1)05. داواکراوه.

8. ههگرتنی تومارکان

دوایین دوازه مانگی تومارکانی پیوانهکردنی تانکی به دست پیویسته بهو جوره ههلبگیریت کهوا له ریسی 11(b)(2)03 و 04(5). داواکراوه و له سهر فورمی CN-1367 تومار بکریٹ، راپورتنی مانگانهی پیوانی تانکی به دست. نهگهر دمگونجیت، پیویسته نهنجامهکانی تازمترین تاقیکردنهوهی توندوتولی ههلبگیریت تا نهنجامدانی تاقیکردنهوهی داهاوو. پیویسته تومارکان له شوینکارمکه یان شوینیکی دیکهی

جیگر موهی بمردهست ههلبگیریت و دهستبجی بمردهست بیت بۆ پشکنین له لایین فسرمانگه بهوجۆرهی له ریگهی ریسای (c)(2)03. داواکراوه. نهگهر خاونداریهتی تانکیهکه گۆرا، نهو کات پیویسته تۆمارهکانی دۆزینهوهی بلبوونهوه و/یان تاقیکردنهوهی توندوتوولی بۆ خاونه نوێیهکه بگوازریتهوه له کاتی گواستنیهوهی خاونداریهتی بهو جۆرهی داواکراوه بهینی ریسای (d)(2)03.

9. راپۆرتکردن

نهگهر نهجامهکانی چاودیریکردنی (**ههفتانه یان مانگانهی**) پیوانهکردنی تانکی به دهست نامازه بۆ نهوه دهکن کهوا رهنگه سیستهمهکه بلبو بوونهوهی ههبوو بیت، نهو کات خاوهن و/یان بهکارخههکه له ماوهی 72 کاتژمیر پیویسته ناگاداری فسرمانگهکه بکههوه و دهست به لیکۆلینهوهی بلبو بوونهوه و ههنگاوهکانی دلنیابوونهوه بکهن بهو جۆرهی داواکراوه بهینی ریسای (v)(2)(a)04، (b)(3)04، و (a)(1)05. نهگهر نامیری چاودیریکردن زانرا کهموکوریدار بیت (بهو واتایهی داری پیوانهکردن شکاوه، یان ATG بهکارهاتوه بۆ تۆمارکردنی پیوانهکان و زانرا کهموکوریداره) و بلبو بوونهوهی گومانلیکراوه به فسرمانگهکه رانهگهیهنرا، نهو کات پیویسته بهلگه وهرگرتن ههلبگیریت کهوا نیشاندهری نهویه نامیرهکه کهموکوریدار بووه. **بهلگهنامهوه رگرتن** نهوه دیاری بکات بۆچی بلبوونهوهی گومانلیکراوه بههۆی نامیریکی کهموکوریدار راپۆرت نهکراوه، پیویسته ههلبگیریت و له کاتی داواکاری به فسرمانگهکه بدریت.

نهگهر نامیرهکهی چاودیریکردن به کهموکوریدار دانهنرا، نهو کات دهست به لیکۆلینهوه و دلنیاکردنهوهی بلبو بوونهوه بکه بهگۆیرهی ریسای (3)05. نهگهر نهجامهکانی ههر تاقیکردنهوهیهکی توندوتوولی نامازه بۆ نهوه بکهن کهوا تانکی و/یان هیلهکان بلبو بوونهوهی پیترۆلیان ههبوو بیت، نهو کات پیویسته له ماوهی 72 کاتژمیر له دلنیاکردنهوهی بلبو بوونهوهکه فسرمانگهکه ناگادار بکریتهوه بهو جۆرهی داواکراوه بهینی ریسای (b)(3)04 و (a)(1)05. پیویسته خاوهن و/یان بهکارخههکان کردار دهستبجی نهجام بدن بۆ ریگری کردن له بلبو بوونهوهی زیاتری پیترۆلمهکه بۆ ناو ژینگه، و کرداری پیویست نهجام بدن بۆ دهسینشانکردن و کهمکردنهوهی مهترسیهکانی ناگرکهوتنهوه، تهفینهوه و ههلم. پیویسته خاوهن و/یان بهکارخههکان تانکی و/یان بۆری چاک بکههوه یان بگۆرن، و دهست به کاری راستکههوه بکهن، نهگهر نهجامهکانی تاقیکردنهوهی سیستهمهکه، تانکی یان بۆری گهیاندن نامازه بۆ نهوه بکهن کهوا دزهکردن ههیه بهو جۆرهی داواکراوه بهینی ریسای (3)06.

سەرچاوهكان

رېنماييهكانى پرۆگرامى تانكى ههنگرتنى ژير زهوى تېنيسى، بهشى 01-18-0400 و دواتر.
ويلايهته بهگرتوو هكان نازانسى پاراستنى ژينگهههى - نووسينگههى تانكى ههنگرتنى ژيرزهوى

پاشکوی 1: خشتهی 1-مهرجی تاقیکردنهوه

قهبارهی تانکی	کهترین ماوهی تاقیکردنهوه	ستاندهری ههفتانه (بهک تاقیکردنهوه)	ستاندهری مانگانه (ریژهی 4 تاقیکردنهوه)
تا 550 گالون	36 کانترمیر	10 گالون	5 گالون
551 - 1000 گالون (تیرهی 64 نیچ)	44 کانترمیر	9 گالون	4 گالون
551 - 1000 گالون (تیرهی 48 نیچ)	58 کانترمیر	12 گالون	6 گالون
551 - 1000 گالون	36 کانترمیر	13 گالون	7 گالون
1001 - 2000 گالون**	36 کانترمیر	26 گالون	13 گالون

* بۆ ههموو تانکیه 1000-551 گالونیهکان کهوا ناتوانیت مهرجی ماوهی زیاتر له 36 کانترمیر بهدی بینیت، پیویسته به لایهنی کهم ههموو پینج سال جاریک تاقیکردنهوهیهکی توندوتولی تانکی نهجام بدریت.

** پیویسته لهگه‌ل تاقیکردنهوهی توندوتولی نارینه بکریت به لایهنی کهم ههموو پینج سال جاریک.

پاشکوی 2: راپورتی مانگانهی پیوانی تانکی به دست



ویلایتی تنسیسی
 وهزارنتی ژینگه و پاراستن
 فسر مانگهی تانکی هملگرتنی ژیرزوی
 William R. Snodgrass Tennessee Tower
 312 Rosa L. Parks Avenue, 12th Floor
 TN 37243-1541 (615) 532-0945، ناشقیل،

راپورتی مانگانهی پیوانی تانکی به دست

هموو برگه جیبهجیکراوهکانی نهم راپورته پیویسته به روونی و تهوای پر بکریتهوه، هموو نهمجامهکانی پیوانهکردنی تانکی به دست تومار بکات. دهکریته نهم شیوازه بو تانکی قهبارهی زیاتر له 2,000 گالون بهکارنیت. همر تانکیهک، بی گویدانه قهبارهکهی، کهوا له یان دوای 24 تهموزی 2007 دانراوه دهتوانیت نهم شیوازهی دوزینهوهی بلاوبونهوه بهکارنههینیت.

برگهی 1 تا 17 تهوای بکه بو گشت نمو تانکیانهی چاودیری کراون.

فورمی تاقیکردنهوهی توندوتولی تانکی پر بکهوه له کاتی نهمجامدانی تاقیکردنهوهی داواکراوی توندوتولی تانکی (هموو پینج سال جاریک داواکراوه).

پیویسته خاوم/بهکار خهری سیستمی تانکی هملگرتنی ژیر زوی (UST) کوپیهکی نهم راپورته بو هموو مانگیکی ماوهی 12 مانگ هملگرتیت.

بهراوردی خویندنهوهی هفتانه و ریژهی مانگانهی چوار خویندنهوهی هفتانه لهگهل ستاندره نیشاندراوهکانی خشتهی خواروه بکه. نهگسر گورانکاری همژمارکراو له ستاندری هفتانه زیاتر بو، رهنکه تانکیهکه لپی بجیت. ههروهها، ریژهی مانگانهی نهمجامهکانی تاقیکردنهوهی چوار هفتنه پیویسته بهراورد بکریته لهگهل ستاندری مانگانه به ههمان شیوه. نهگسر یهکیک له ستاندری هفتانه یان مانگانه زیاتر بو بیت، نهوکات رهنکه تانکیهکه لپی بجیت. پهیوهندی به نووسینگهی مهیدانی ژینگهیی ناوخویی خوت بکه بو راپورتکردنی بلاو بوونهوهی گومانلیکراو له ماوهی حمفتا و دوو (72) کاتژمیر و دست به چالاکیهکانی وهلامدانهوهی بلاو بوونهوه بکه.

ستهاندهری مانگانه (ریژهی 4 تاقیکردنهوه)	ستهاندهری هفتانه (1 تاقیکردنهوه)	کهمترین ماوهی تاقیکردنهوه	قهبارهی تانکی
5 گالون	10 گالون	36 کاتژمیر	تا 550 گالون
4 گالون	9 گالون	44 کاتژمیر	1,000-551 گالون (کاتیک تیره 64" ه)
6 گالون	12 گالون	58 کاتژمیر	1,000-551 گالون (کاتیک تیره 48" ه)
7 گالون	13 گالون	36 کاتژمیر	1,000-551 گالون (ههروهها پیویسته به تاقیکردنهوهی توندوتولی ماوهیی تانکی ههیه)
13 گالون	26 گالون	36 کاتژمیر	2,000-1,001 گالون (ههروهها پیویسته به تاقیکردنهوهی توندوتولی ماوهیی تانکی ههیه)

II. خاوهنی UST

I. دامهزراوهی UST

# ناسنامهی دامهزراوهی UST	ناو/کوهمپانیا:
ناوی دامهزراوه:	ناونیشان:
ناونیشان:	زیپی شار، ویلایهت:
شار:	تلهفون:
کاوتی:	

III. زانیاری تاقیکردنهوه

کوپیهکی زیاتری نهم راپورته پیویسته بو همر تانکیهک تهوای بکریته کهوا بهگویرهی شیوازهکهییه.

ژمارهی تانکی	مانگ/سال
--------------	----------

دههستپیکردنی تاقیکردنهوه	هفتهی 1	هفتهی 2	هفتهی 3	هفتهی 4
ریکهوت:	ریکهوت:	ریکهوت:	ریکهوت:	ریکهوت:
کات:	کات:	کات:	کات:	کات:
یهکهم خویندنهوهی سههتایی دار				
دووم خویندنهوهی سههتایی دار				
تیکرای خویندنهوهی سههتایی دار				
گالونهکانی سههتا (پینج بو گالون بگوره) [a]				



پیانہ کردنی ئۆتوماتیکی تانکی نامیلکە ی پشکنینی دەستی ستاندر کر او بەشی تەکنیکی 3.2

وەزارەتی ژینگە و پاراستن لە ویلايەتی تینیسی

فەرمانگە ی تانکی هەلگرتنی ژیرزەوی

رێسا کارپیکراوەکان لە 13 ی تشرینی بەکەمی 2018

دوایی بزار کردنی بەنگەنامەکە: 17 ی حوزەیرانی 2022

نہم لاپہرہیہ بہ معہست بہ بہتالی جیہنراوہ

خشته‌ی ناوهرۆك

1. مەبەست 1
2. دەسەلات 1
3. توانای جێبەجێکردن 1
4. پێشەکی 2
5. پێناسەکان: 4
6. پێکەاتەکانی سیستەمەکانی گێچکردنی خودکارانەى تانك 5
 - a. گرتتى موگناتىسى 5
 - b. توانا 5
 - c. سۆنەر 5
 - d. پێوانەکردنى بارستە 5
7. جۆرەکانی شێوازەکانی چاودێریکردن بۆ سیستەمەکانی پێوانەکردنى ئۆتوماتىكى تانكى 6
 - a. جێگیر 6
 - b. بەردەوام 6
 1. پێوانەکردنى ئۆتوماتىكى بەردەوامى تانكى 6
 2. سیستەمى بەردەوامى دۆزینەوى دزەکردنى ناو تانكى (هاوتاکردنى بەردەوام) 6
8. مەرجەکان 7
 - a. 2018 مەرجى گۆرانكارى رێسا 7
9. نمونەى كۆنسۆلى پێوانەکردنى ئۆتوماتىكى تانكى 9
10. كێشه باوه پەيوەندىدارەكان بە سیستەمەکانى ATG 11
 - a. سیستەمى UST یى 24-كاتژمىرى 11
 - b. ئەمى ناگادار کردنەوانەى بە دروستى لێكۆلینەوێیان لى نەكراوه 11
 - c. راپۆرتەکانى تاقىکردنەوى مانگانەى دزەکردن هەلنەگىراون 12
 - d. خاوەن/بەكارخەرى تانكى نااشنا لەگەڵ كارپىکردنى ATG 12
 - e. ناستى زۆر نزمى سووتەمەنى تانكى بۆ تاقىکردنەوى دىكى دروست 12
 - f. ATG بە دروستى پرۆگرام نەكراوه 12
 - g. هەلسەنگاندنى لایەنى سێیەم بۆ سیستەمى توانا بەرز یان تانكى دوو-بەش 12
 - h. ئەمى سیستەمانەى ATG كەوا بە شێوهى رۆتین ناپشگنرین 13
 - i. ناستى دزەکردنى جێگیرى ATG بە دروستى دانەنراوه 13
 - j. ATG یى بەكارهاتوو بۆ تاقىکردنەوى توندوتۆلى تانكى 13
 - k. قوولى پێو لەگەڵ سووتەمەنى تێكەلى ئىسانۆل 13
 - l. پێشكەشکردنى تۆمارى نادروست 13
11. هۆكارەكان بۆچى تاقىکردنەوى دزەکردنى تانكى شكستى هینا 13
 - a. دزەکردنى راستەقینە روویداوه 13
 - b. ناجیگیرى پلەى گەرمى دواى گەیاندى بەر هەم 13
 - c. ووردى هێلکاریى تانكى ATG - ووردى پرۆفایلى 1-خاڵ بۆ تانکیەکانى FRP (كەمترینى 4 خاڵ پێویستە لەلایەن فیدەر-رووت). 14
 - d. گۆرانكارى گەوره لە پلەى گەرمى بەر هەم لە سەرەتا تا كۆتایى تاقىکردنەوه. 14
 - e. گۆرانكارى ناستى ناو لە سەرەتا تا كۆتایى تاقىکردنەوه. 14
 - f. تێكچوون/لاچوونى تانكى 14
 - g. گواستەوهى ئەویستەرەوى تانكى 14

14	بهرهمهکه له ماوهی تاقیکردنهوهی دزکردن دابهش دهکړیت.	h
14	خراب کارکردنی نامیر	i
14	هملگرتنی تومارمکان	12
14	جوړمکانی راپورت	13
15	لیستی کملوپیلی ناو تانکی	a
16	تاقیکردنهوهی دزکردنی جیگیر (0.2 یان 0.1 گالون/کاترمنیر)	b
17	تاقیکردنهوهی دزکردنی بهردوام (CSLD یان SCALD)	c
18	میژووی تاقیکردنهوهی دزکردنی تانکی	d
19	سینتیهپکردنی ناو-تانکی	e
20	میژووی ناگدارکردنهوهی ناو تانکی	f
21	میژووی ناگدارکردنهوهی سینسیر	g
21	لیندانهوهی زانیاری سینتیهپ پیویسته له شوپنهکه پینداچوونهوهی پیندا بکړیت	14
22	سینتیهپکردنی VEEDER-ROOT TLS-3XX:	15
24	سینتیهپی تانکی سینیتیل INCON	16
28	راپورتکردن	17
29	سهرچاوهکان	
30	پاشکوکان	
31	پاشکووی 1: خشتهی سهرچاوهی خیرای دوزینهوهی دزکردنی ATG	
32	پاشکووی 2: ریکاری تاقیکردنهوهی کارکردنی گچی خودکاری تانکی	



ویلايهتی تینیسی
فهرمانگهی ژینگه و پاراستنی تانکی هه‌لگرتنی ژیرزهوی

بهشی تهکنیکی 3.2 پیوانهکردنی نۆتوماتیکی تانکی

1. مه‌بهست

مه‌بهست لهم بهشه تهکنیکیه یارمه‌یدانی کارمندی فهرمانگهی تانکی هه‌لگرتنی ژیرزهوی (فهرمانگه‌که)، له تیگه‌بیشتنی مهرجه ریکخه‌ره‌کان بۆ کارپیکردن، تایه‌تمه‌ندیه‌کان، دۆزینه‌هی بلبوونه‌وه، و هه‌لگرتنی تۆمار بۆ تانکی هه‌لگرتنی ژیرزهوی (UST) کهوا پیوانه‌کردنی نۆتوماتیکی تانکی (ATG) بۆ دۆزینه‌هی بلبوونه‌وه به‌کار دینیت.

نهم بهشه تهکنیکیه سیاسه‌تی نیستای فهرمانگه‌که له‌خۆ ده‌گرت له سهر بنه‌مای سیسته‌می بنه‌ره‌تی و رینماییه‌کانی په‌یوه‌ست به پرۆگرامی تانکی هه‌لگرتنی ژیر زه‌وی پیتروۆل له تینیسی.

2. ده‌سه‌لات

همه‌وو نه‌و ریسایانه‌ی لهم بهشه تهکنیکیه ناماژمیان پیکراوه له بهشی 0400-18-01 دا به‌رده‌ستن و له مآله‌په‌ری فهرمانگهی تانکی هه‌لگرتنی ژیرزه‌وی به‌رده‌سته له <https://publications.tnsosfiles.com/rules/0400/0400-18/0400-18.htm>.

3. توانای جیه‌جیکردن

نهم به‌لگه‌نامه‌یه زانیاری تهکنیکی و دیاریکراوی په‌شه‌سازی په‌شکه‌ش ده‌کات سه‌بارت به کارپیکردن، چاک‌کردنه‌وه، و مهرجه‌کانی دۆزینه‌وهی بلبوونه‌وه بۆ سیسته‌مه‌کانی UST کهوا سیسته‌می ATG بیان هه‌یه. هه‌روه‌ها به‌لگه‌نامه‌که کرداری په‌شکاراوی په‌شکه‌ش ده‌کات بۆ په‌شکنین، گه‌توگۆکردنی کیشه باوه په‌یوه‌ندیاره‌کان به سیسته‌مه‌کانی ATG، و گه‌توگۆکردنی باوترین جۆره‌کانی سیسته‌مه‌کانی ATG به‌کاره‌اتوو له دامه‌زراوه‌کانی UST.

په‌یوه‌سته همه‌وو سیسته‌میکی ATG له لایهن لایه‌نیکی سیسته‌م هه‌لسه‌نگینریت و دواتر له لایهن گروپی کاری نیشتمانی پۆلین بکرتیت بۆ هه‌لسه‌نگاندنه‌کانی دۆزینه‌وهی دزه‌کردن (NWGLDE).¹ په‌یوه‌سته همه‌وو سیسته‌مه‌کانی ATG له لایهن لایه‌نی سنییم بروانامه‌ی په‌بدریت بۆ تاقیکردنه‌وهی دزه‌کردن له 0.2 گالۆن له کاتژمیریک له سهر بنه‌مای مانگانه‌2، له‌گه‌ل نه‌گه‌ری 95% ی دۆزینه‌وه، له‌گه‌ل ناگادارکردنه‌وهی هه‌له‌ی که‌متر له 5% به‌و جۆره‌ی داواکراوه به‌په‌ی ریسای 4(a)(1)04. ده‌کرتیت لیستی هه‌لسه‌نگاندنه‌کانی NWGLDE لیره ده‌ست به‌خرتیت www.nwglde.org.

¹ داواکراوه به‌گۆزیه‌ی ریسای 5(a)(1)04(1)-18-01

² داواکراوه به‌گۆزیه‌ی ریسای 1(c)(3)04(3)-18-01

4. پيشهكى

سەرەتا سېستېمەكانى ATG لە لايەن كۆمپانىيا بەرھەمھێنەرەكانى سېستېمى تانكى پېترۆل دروستكران وەك شىوازىك بۆ ديارىكردى بىرى سووتەمەنى ناو تانكى بەبى بەكارھێنانى دارىكى پيوانەكردى تانكى. وەشانە زوومەكانى ATG لە بنەرەتا دارى پيوانەكردى بون كەوا بەكارخەرى دامەزراو ھەيك بۆ ديارىكردى بىرى سووتەمەنى ناو سېستېمىكى UST بەكارى دەھينا. ئەم خويندەوانە بۆ ئەنجامدانى كۆنترۆلى لېستى كەلوپەلى مانگانە بەكاردەھاتن و ھىچ تاقىكردنەو ھەيكى دىكەى دزەكردى ئەنجام نەدەرا. لەگەڵ پيشكەوتنى تەكنەلۆژيا، تايبەتمەندى زياتر ناويتەى ناميرەكە كران. پيوانەكردنەكانى ناستى ناو، پلەى گەرمى بەرھەم، ناگاداركردنەو دزەكردى، و لە كۆتايدا دۆزىنەو دزەكردى ناو تانكى پەريان پيڤرا و لە لايەن دەزگای پاراستنى ژىنگەبى (EPA) زىادكران بۆ بەكارھێنانى شىوازى دۆزىنەو دزەكردى.

لە رۆژگارى ئەمڕۆدا ژمارەبەكى زۆرى كۆمپانىيا بەرھەمھێنەر ھەن كەوا سېستېمەكانى ATG بەرھەم دینن، ھەر بەكەيان تايبەتمەندى و سوودى خۆى ھەبە. بەھۆى ئەو تەكنەلۆژيا لە پيشەسازى نەوت بەرھەمپيش چووە، نوپترىن دامەزراوكانى UST نىستا ATG ھەبە كەوا دەتوانىت پيوانەى ناستەكانى شلە بكات بە ووردى 1000/1 سى نىنج.

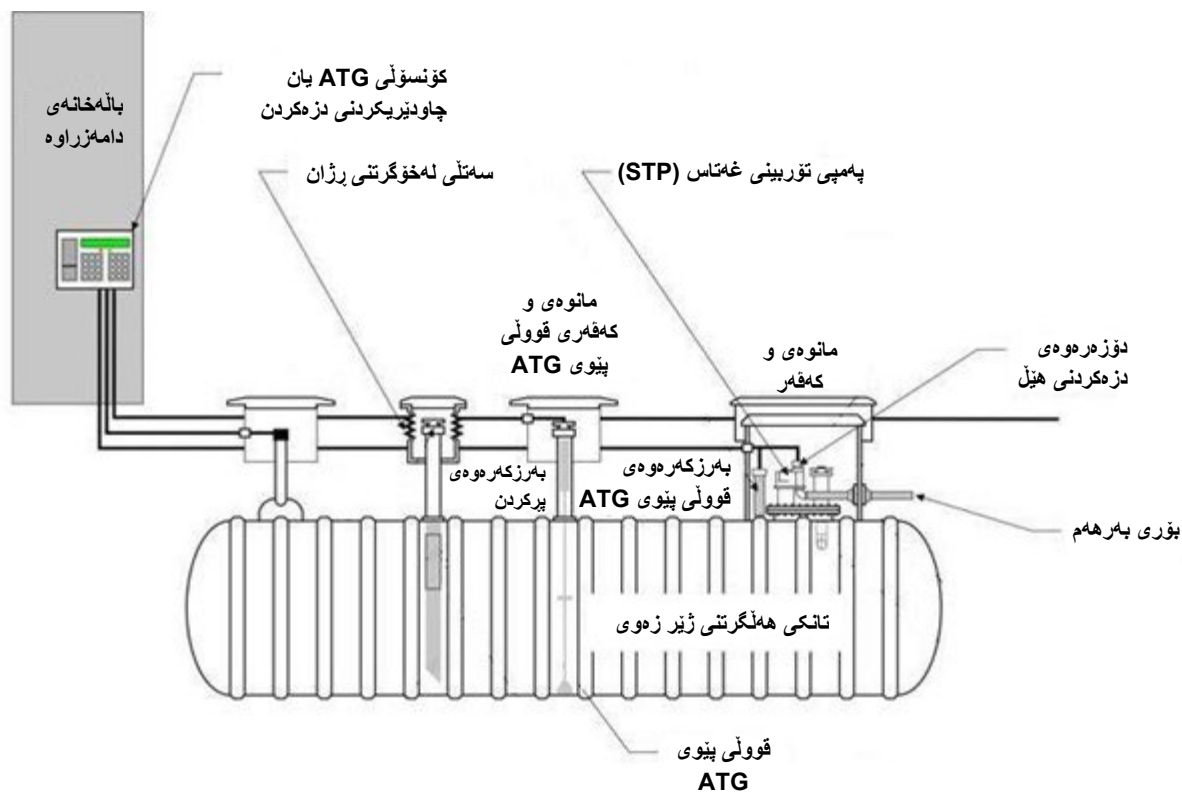

سېستېمەكانى ATG لە ميكانىزمى قوولى پىوى تانكى دانراوى ناو تانكىكە پىك دىت كەوا زانىارى وەك ناستى بەرھەم و پلەى گەرمى تۆمارەكان لەگەڵ پەنالىكى كۆنترۆل لە ناوھەو دامەزراو كە. پەنالى كۆنترۆل لە بنەرەتا كۆمپيوترىكە كەوا پەيوەندى لەگەڵ قوولى پىو كە دەكات بۆ بەك يان كۆمەلىك ئەرك و ھەر سېنسەرىكى گرېدراو بە قوولى پىو كە. كۆنسۆلى ATG زانىارى قوولى پىو كە كۆدەكاتەو و شى دەكاتەو. زانىارى كۆنسۆلى ATG بە بەكارخەركە دەگەبەنرېت لە رېگەى چاپگەر، ناگاداركردنەو بېستراو/بېنراو، يان مۆنېترىكى نىشاندانى شۆنكار يان دوورەدەست. زۆرىنەو سېستېمەكانى ATG دەتوانن ئەمانەى خواروھ پيوانە بكەن:

- قەبارەى گىشتى - قەبارەى بەر ھەممەكە لە ناو تانكەكە لە سەر بىنەماى قولى بەر ھەممەكە و قولى تانكەكە بۇ ھۆكارى گۆرۈنى قەبارە.
- پلەى گەرمى بەر ھەم - پلەى گەرمى رېژىمى بەر ھەممى ناو تانكەكە.
- كۆى قەبارە - قەبارەى بەر ھەممەكە بە قەربووكردنەى پلەى گەرمى (بە 60 پلەى گەرمى فاهەرنایت ھەژماركراوہ).
- ناستى ناو - بىرى ناوى ناو تانكەكە بە نىنج/گالۇن.
- ناستى بەر ھەم - بىرى بەر ھەممى ناو تانكەكە بە نىنج/گالۇن.
- نولاج - تواناى تانكەكە كەم كۆى قەبارەى بەر ھەممەكە، يان شوپىنى بەتالى سەرموہى ناستى بەر ھەممەكە (بە شىوېمەكى گىشتى بە گالۇن گوزارشتى لى دەكرىت).
- كۆى قەبارەى بەر ھەممى گەپنراو - ھەژماركردنكى ئۆتوماتىك قەبارەى گەپاندن لە سەر بىنەماى ناستى بەر ھەممى پىشووئر و دواتر و پىوانەكردنى پلەى گەرمى. نەم قەبارەى پلەى گەرمىكەى بۇ 60 پلەى فاهەرنایت بۇ بەر ھەممى گەپنراو دىيارىكراوہ.
- نەنجامى تاقىكردنەى دزەكردن - نەنجامەكانى تازەترىن تاقىكردنەى و دوايىن تاقىكردنەى دزەكردن. رەنگە نەنجامى دزەكردن دەرچو، دەرنەچو، نادروست، بەرزبوونەى، يان واز ھىنان لە تاقىكردنەى و ھتد بىت. رەنگە ھەندىك سىستەمى ATG زارەوہى وەك SLOPE سى تىدا بىت كەوا ھاوتايە لەگەل رېژەى ھەژماركراوى دزەكردن.
- سىستەمەكانى ATG دەكرىت پروگرام بەكرىن بۇ ناردنى ناگادار كرنەى بىستراو/بىستراو كاتىك چەند باروؤخىك ھەن. زۆرىنەى مۆدىلەكان نەم ناگادار كرنەى خوارەوہ لەخو دەكرن:

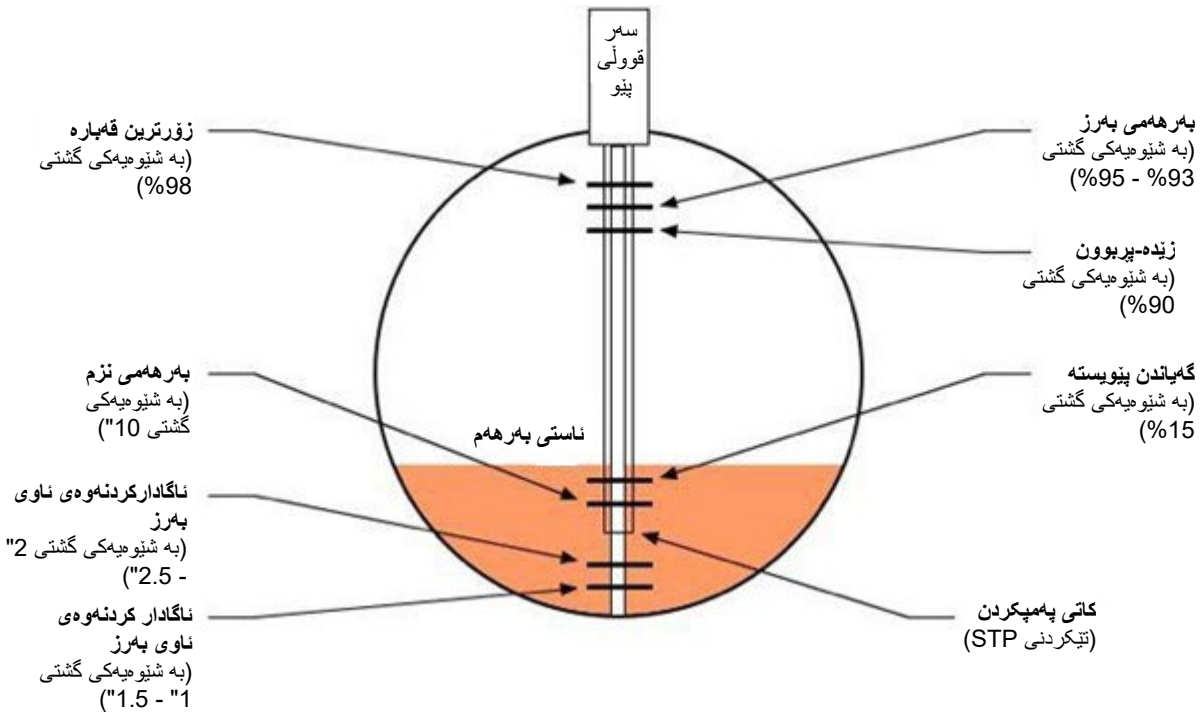

گرنگە نامازە بۇ نەو بەكرىت كەوا شىوہى سەرموہ ناگادار كرنەى ناوى بەرز لە "1 - 1.5" نىشان دەدات بۇ نەو سووتەمەنەى كەوا ناوہرۆكى كھوليان تىدا نىہ. بەگۆرەى رىنمايەكانى كوالىتى نەوتى سىپى و سووتەمەنى تىنپىسى "... ھىچ بىرىكى ناو نابىت زىاتر بىت لە 6 مىلیمەتر (1/4 نىنج) بەر جۆرەى لە رىگەى چەسپاندنى دۆزىنەى گونجاو دىارى دەكرىت، رىپىندراوہ لە ناو ھەموو تانكەكە كەلەكە بىت كەوا لە ھەلگرتنى ناوئە گازولېن-كوالىتى، بايۇدېزل بەكار دىت ناوئەى بايۇدېزل، سووتەمەنى نىتانول-فلىكس، گازولېنى فرۆكەوانى، و سووتەمەنى تۆرىبىنى فرۆكەوانى".3

لە سالى 2015 رىكخراوى EPA رىنمايە فېدرالىيەكانى ھەلگرتنى رىزەمى ھەموار كرنەى بۇ داواكردنى خزمەتگوزارى و چاككردنەى رۆتىنى بۇ پىكەتەكانى ATG. جىبەجى كرنى تىنپىسى بۇ نەم رىسايانە بۇ سىستەمە نوپىيەكانى تانكى لە 13 سى تشرىنى يەكەمى 2018 دەستى پىكرد. بەلام، بەھزى نەوہى چاودىرى كرنى نىوانى پىوېستە وەك شىوازى سەرمەكى دۆزىنەى بلاوبوونەى بۇ گىشتى سىستەمەكانى UST دەوا لە داوى 2 سى

تعموزی 2007 دامهزراون⁴، چاودتیریکردنی ناو تانکی بۆ بآلو بوونموه به بهکارهینانی نامیزه باسکراوهکان لهم بهشه چی تر بۆ ئەم سیستممانه رینیندراو نین.

5. پیناسهکان:

سیستمی دۆزینهوهی دزهکردنی بهردهوامی ناو تانکی (CITLDS): کورتکاراوهمیکه له لایهن Warren Rogers Associates بۆ CITLDS بهکار دیت، کهوا شینوازیکی پهسندکراوی لایهنی سنیهمی دۆزینهوهی دزهکردنه کهوا ATG بهکار دینیت بۆ کۆکردنهوهی چهند خالیکی داتا بۆ دۆزینهوهی دزهکردنی ناو تانکی له دامهزراوه گوزهر بهرزمان. سوودی بهکارهینانی CITLDS ئەوهیه کهوا سیستمهکانی تانکی پیویست ناکات ههموو ماتگیگ لهکار بهزین بۆ ئەنجامدانی تاقیکردنهوهی جیگیگر.

تکایه بۆ زانیاری تیروتسهملی زیاتر دهربارهی ئەم شینوازه سهیری بهشی تهکنیکی 3.3 هاوتاکردنی لیستی ناماریی بکه.

دۆزینهوهی دزهکردنی نامایی بهردهوام (CSLD): دهستهواژهیهکی تری بهکارهاتوو بۆ نامازمکردن بۆ سیستمه بهردهوامهکانی ATG.

رێژهی دزهکردن: ژمارهیهکی موجهبه کهوا به گالۆن له سهر کاتژمیر (gph) گوزارشتی لیدهکرنیت، له رینگهی نامیزی تاقیکردنهوه دهپورنیت کهوا نامازه به بری ئەو بهر ههمه دهکات کهوا رهنگه له سیستمی تانکیهکه دههچنیت. رهنگه ژمارهیهیک سالب نامازه بۆ ئەوه بکات کهوا شتتیک بۆ تانکیهکه (کهپاندن) زیادکراوه یان رهنگه بههۆی کاربگهری گهرمییهوه روویدا بئیت بههۆی کشانی بهر ههمهکه.

بهربهستی دزهکردن: رێژهی دزهکردنی پێوانهکرا که تیاپدا سیستمی ATG ئەوه دیاری دهکات کهوا تانکیهکه دزهکردنی ههپوه. بهربهستی دزهکردن گشت کاتیک کهمتره یان پهکسانه به مهرجی رێژهی دزهکردن بۆ سیستمی ATG. بۆ سیستمه نمونهیهکانی ATG، رێژهی دزهکردن به 0.2 gph دانراوه و بهربهستی دزهکردن له بههای بهربهستی دزهکردن دانراوه کهوا له ههلسهنگاندنی لایهنی سنیهم دیاریکراوه.

کاتی ناماری: بری کاتی نیوان دابهشکردن لهوکاتهی داتای تاقیکردنهوهی بهردهوامی دزهکردن کۆ دهکرنیتهوه.

دۆزینهوهی دزهکردنی نۆتۆماتیکی بهردهوام (SCALD): دهستهواژهیهکی دیکهیه کهوا بۆ سیستمه بهردهوامهکانی ATG بهکار دیت کهوا له لایهن Franklin Fueling بهکار دیت (INCON).

توانای تانکی: قهبارهی بهر ههم کهوا تانکیهکه به گالۆن ههلهیدهکرنیت. توانای تانکی به شێوهی توانای "ناوی" راپورت دهکرن، واته رهنگه توانای راستهقینه کهمتر یان گهورهتر بئیت بههۆی پرۆسه رینیندراوهکانی چاوپوشی کۆمپانیای بهر ههمهینهر.

ماوهی تاقیکردنهوه: درێژی ماوهی تاقیکردنهوهی دزهکردن بهو جۆرهی له لایهن ههلسهنگاندنی لایهنی سنیهمهوه دیاری دهکرنیت. ئەمه تهنها بۆ سهر تاقیکردنهوهی جیگیگر جیهجهی دهبیت.

نۆلاج: توانای تانکیهکه کهم کۆی قهبارهی بهر ههمهکه، یان شوینی بهتالی سهروهی ناستی بهر ههمهکه (به شێوهیهکی گشتی به گالۆن گوزارشتی لئ دهکرنیت).

کاتی چاوهروانکردن: کهمترین بری کات دواي گهپاندنی سووتهمەنی پێش ئەوهی بکرنیت تاقیکردنهوهی دزهکردن دهست پینکات.

90% نۆلاج: ناستی دیاریکراوی سووتهمەنی تانکی کهوا سیستمی ATG وەک بهربهستی مهبهست بهکاری دینیت بۆ دلنیاکردنی ئەوهی زنده- پرپوونی تانکی روو نادات. ئەم ناسته له رێژهی 90% ی تهواوی توانای تانکیهکه دانراوه.

6. پیکهاته‌کائی سیستمه‌کائی گنچکردنی خودکارانه‌ی تانک

- کونسؤل (سهری وینه‌کائی لاپره‌ی 9 بکه)
- جورمکائی قوولی پیو

بۆ نهم جورانه‌ی سیستمه‌کائی ATG بۆ کارکردنی دروسته، پنیوسته هممو تاقیکردنه‌ومکائی دزمکردن له ماومیه نهنجام بدرین کهوا هیچ سووته‌مه‌نیه‌ک زیاد نه‌کراوه یان له تانکیه‌که دهرنه‌هینراوه.

a. گرتنی موگناتیسی

نامیزی پیوانه‌ی گرتنی موگناتیسی له سهر نهم بنهمایه کار ده‌کات کهوا دهنگه‌که خیراییه‌کی جیگیری همیه سهره‌رای جیوازی پله‌ی گهرمی کهوا رهنگه له کاتی گه‌شتکردنه‌که روو بدات. کاتیک نهم بنهمایه له سیستمه‌میکئی ATG به‌کارده‌هینریت، بۆریه‌کی ستوونی له‌ناو تانکیه‌که دادهنریت. وایه‌ریک به‌ناومندی ته‌واوی دریزئی بۆریه‌که دهروات. له‌نزیکی دهره‌وه‌ی بۆریه‌که فلوتیکئی شیوه‌ی دؤنات همیه کهوا موگناتیسیکی به‌هیزی تیدایه. ته‌وژمی موگناتیسی نهم موگناتیسیه‌ سهر‌ناوکه‌وتوه به‌ر وایه‌ره‌که ده‌کمویت له‌ناستی شله‌ی ناو تانکیه‌که. بۆ پیوانه‌کردنی نهم ناسته، شه‌پۆلیکی دهنگ ده‌خرنته ناو سهرووی کوتایی وایه‌ره‌که و کاتیک شه‌پۆله‌ دهنگه‌که ده‌گاته ناستی موگناتیسی سهر‌ناوکه‌وتوو، له‌رینه‌وه‌ی وایه‌ره‌که ده‌بیتنه هژی دروستکردنی کاربیا له‌ ناو وایه‌ره‌که. به‌هه‌ژمارکردنی دووباره‌ی کاتی نیوان ده‌ستپنکردنی دهنگه‌که و ده‌ستپنکردنی لئیدانه کارمایه‌که‌ی دواتر، ناستی ووردی سهر‌ناوکه‌وتنه‌که ده‌کرنیت بزائرنیت.

b. توانا

چهند سیستمه‌میکئی ATG پیوانه‌کردنی توانای جۆری شله به‌کاردینن وه‌ک ریگایه‌ک بۆ زانینی گۆرانکاریه‌کان له‌ قوولی شله‌ی ناو ههمارگه‌میک تانکی. تیوبیکی کانزایی ناوبۆش، به‌ تیوبیکی نه‌لیکترۆنی بچوکتز کهوا ناومندیدا دهروات، به‌ شیوه‌میکئی ستوونی ده‌خرنته ناو تانکی هه‌لگرتنی ژیرزمو‌ی. رووپۆشی دهره‌وه‌ی تیوبه‌که‌ی ژوروه‌ و رووپۆشی ناوه‌ی تیوبه‌که دهره‌وه‌ دوو پله‌یتی چرکه‌سه‌وه دروست ده‌کمن. مه‌ودای نیوانیان نینجا بۆ پیوانه‌کردنی ناستی شله‌ی ناو تانکیه‌که ده‌گۆرنیت کهوا بۆ نامرازیکی پیوانه‌کردن ده‌گۆرنیت.

قوولی پیوی چرکردنه‌وه له‌گه‌ل سووته‌مه‌نی تیکه‌لی نیسانۆل کار ناکات. 5

c. سۆنهر

سینسهریکه کهوا هه‌ست به‌ شه‌پۆلی دهنگ ده‌کات کهوا له‌ نیوانیه‌ندی ناو/سووته‌مه‌نی یان سووته‌مه‌نی/هه‌وا ده‌گه‌رنته‌وه بۆ هه‌ژمارکردنی ناستی شله له‌ سهر بنهمای خیرایی دهنگ له‌ ناو مه‌وداکه.



d. پیوانه‌کردنی بارسته

نامیزی هه‌لچوونی بارسته‌یی له‌ سهر بنهمای نهرخیمدس کار ده‌کات، و کیشی قوولی پیو یان خانه‌ی بارکردن له‌ ناو سووته‌مه‌نیه‌که له‌ ماوه‌ی تاقیکردنه‌وه‌که ده‌پنویت. ههر گۆرانکاریه‌ک له‌ کیشی ته‌نی هه‌لپه‌سیردراو ده‌کرنیت بۆ گۆرانکاری قه‌باره و بری سووته‌مه‌نی بگۆردرنیت (به‌ گالۆن/نینج) که ده‌کرنیت له‌ ناو تانکیه‌که بزائرنیت. پیوانه‌کردنه‌کائی ATG هه‌لچوونی بارسته‌یی ناکه‌ونه ژیر گۆرانکاری پله‌ی گهرمی به‌رهم. به‌لام، پیویستیان بۆ ماومیه‌ک هه‌یه کاتیک هیچ شتیک بۆ تانکیه‌که زیاد نه‌کراوه یان دهرنه‌هینراوه.

7. جۆرهكانى شيواز هكانى چاودير يكردن بۇ سيستمه مەكانى پيوانه كەردنى نۆتوماتىكى تانكى

a. جىگىر

نەم شيوازه بە شىو مەيكى گىشتى لە رىگەي كۆژاندنەوى تانكىكە دانانى ATG بۇ دۇخى تاقىكر دنەوى نەنجام دەدرىت، لايەنى كەم مانگى جارنىك. 6 ھەموو كاتىك دەكرىت ATG پرۇگرام بىكرىت بۇ نەنجامدانى تاقىكر دنەوى جىگىر. نەگەر تاقىكر دنەوى مەيكى جىگىر پىويست بوو نەنجام بدرىت و كر يارىك ھەول بەدات سووتەمەنى بىكرىت، نەنجامى تاقىكر دنەوى تىك دەدات. رەنگە ATG مەكە نەمە بە لەدەستدانى لەناكو لىك بەداتەوى. نەگەر لە كوتايى مانگىك تاقىكر دنەوى مەيك نەنجام نەدرا بىت، خاۋنى تانكى ھىچ تومارىكى نىه بۇ دۆزىنەوى بلابوونەوى. 7 (بۇ رىنوئىنى سەرچاۋە ATG سەرچاۋە پاشكۆى 1 بكە)

b. بەردەوام

رەنگە نەم سيستمەمانە تەكنىكى جىواز بەكار بىنن؛ بەلام، ھەمان تايبەتمەندى چاودير يكر دنى بەردەوامى داتاي تانكىان ھەيە بۇ رۇژ، ھەفتە يان مانگەكان و نىنجا تواناي دۆزىنەوى دزەكر دن پىشكەش دەكەن لە سەر داواكارى كاتىك مەرجى سەرقتايى داتا بەدى دىت. رەنگە چەندىن نايتمى داتا بەكار بىنن، بەلەخۇگرتنى بەرزى بەر ھەم، پلەي گەرمى بەر ھەم، بوون يان قولى ناو، ھىلكارىي يان لايەنى نەنداز مەي تانكى، خۇبىنەوى مەنر، تومارەكانى گەياندن، و ھتە، كەوا بە شىو مەيكى بەردەوام كۆ دەكرىنەوى. سوودى بەكار ھىنانى سيستمەي بەردەوام نەمە بە كەوا سيستمەمەكانى تانكى كە نەم شيوازه بەكار دىنن پىويست ناكات ھەموو مانگىك لەكار بخرىن بۇ نەنجامدانى تاقىكر دنەوى جىگىر. سيستمەمە بەردەوامەكان ATG مەك بەكار دىنن بۇ كۆكر دنەوى پيوانهكانى ناستى بەر ھەم و سى تەكنىكى جىواز بەكار دىنن بۇ دروستكر دنى نەنجامەكان.

سى تەكنىكەكە لە پرۇتوكۆلى ھەلسەنگاندنى پىداچوونەوى سيستمەمە بەردەوامەكانى دۆزىنەوى دزەكر دنى ناو تانكى 1 باسكارون لە رىكەوتى 7 سى كانونى دوومى 2000.

1. پيوانه كەردنى نۆتوماتىكى بەردەوامى تانكى

نەم سيستمەمانە قولى پىوي ATG بەكار دىنن بۇ بەردەوام كۆكر دنەوى داتا و ناۋىتەكر دنى نەمە لەگەل پرۇگرامىك بۇ دەسنىشانكر دنى ماۋە كاتىبەكان كاتىك ھىچ چالاكىكە لە تانكىكە نىه و داتاكان جىگىر نۇ شىكر دنەوى. نىنجا نەلگور يىتمىك داتاي چەندىن ماۋە ناۋىتە دەكات تا بەلگەي تەوا ھەيە بۇ زانىنى دۇخى دزەكر دنى تانكىكە. نەم جۆرە سيستمەمە مەك ATG كار دەكات جگە لەۋەي كەوا پىويستى بەۋە نىه تانكىكە بوستىنر ئىت بۇ ماۋە مەيكى دىار يىكراۋىي چەند كاتر مەزىك جا ھەر كاتىك تاقىكر دنەوى مەكە نەنجام بدرىت. لەجىياتى نەۋە، داتاي كاتى جىگىرى كورتنر بەكار دىنن و نەنجامەكان ناۋىتە دەكات بۇ پىشېبىنكر دنى رىژەي دزەكر دن و نەنجامدانى تاقىكر دنەوى مەيك. رەنگە سيستمەمەكە بگەر يىتەۋە سەر دۇخىكى ستاندر يان كۆژاندنەوى تاقىكر دنەوى ATG (پىويستى بەۋەيە تانكىكە بۇ چەند كاتر مەزىكى كەم بوستىنر ئىت) لە كوتايى مانگەكە نەگەر داتاي باش لە ماۋە مانگەكە دەست نەخرا بىت.

رەنگە سيستمەمە بەردەوامەكانى ATG ھەمان نامراز لە ناو تانكىكە بەكار بىنن ھاۋشېۋەي ATG بۇ كۆكر دنەوى پلەي گەرمى و پيوانه كەردنى ناست و راپۇر تىكر دنىان بۇ كونسۆلەكە. بەلام، لەكاتىكدا ATG پىويستى بە كاتىكى دىار يىكراۋى چاۋەر وانكر دنە لە دواي گەياندن و ماۋە مەيكى زىاترى دابەش نەكر دن يان گەياندن لەكاتىكدا تاقىكر دنەوى مەيكى دزەكر دن نەنجام دەدات (ماۋەي كۆژاندنەۋە)، سيستمەي بەردەوامى ATG دىزىنكر اۋە بۇ رىگىرى كرىن لەم جۆرە كۆژاندنەۋە دىار يىكراۋانەي كار پىكر دنى ناسايى تانكى. لە رىگەي كۆكر دنەوى بەردەوامى داتا نەمە نەنجام دەدات. پرۇگرامەكە دەسنىشانى بەشى داتاي جىگىر دەكات، نەم داتا پانە ھەلدەگرىت، و كۆمەلەيكى زۇر ناۋىتە دەكات مەك بەر ھەم ھىنانى پىشېبىن رىژەي دزەكر دن كەوا بۇ دىار يىكر دنى نەۋە بەكار دىت ناي تانكىكە توندوتۇلە يان نا. بۇ تانكىكە تەۋر م بەرزەكان، ماۋە مەيكى چەندىن رۇژ يان ھەفتە رەنگە پىويست بىت بۇ نەۋەي سيستمەمەكان داتاي پىويست كۆ بەكەنەۋە بۇ نەۋەي دىار يىكر دنەكە نەنجام بەدەن. كاتىك داتا پىسېكى پىويست دەست دەخرىت، ھەموو كاتىك دەكرىت تاقىكر دنەوى مەيك لە سەر داواكارى بەكار خەرەكە نەنجام بدرىت. تاقىكر دنەۋەكە لە سەر بنەماي تازەترىن داتاي بەردەستە. كاتىك داتاي نوئ كۆدەبىتەۋە، داتاي كۆنتر بەلاۋە دەنر ئىت، تارەكو پىشېبىن رىژەي دزەكر دن و تاقىكر دنەۋەكە لە سەر بنەماي تازەترىن داتا دەبىت. كۆي گىشتى ماۋەي تاقىكر دنەۋەكە و بىرى داتاي بەكار ھاۋو لە ھەژمار كرىنەكان دەگرىت لەگەل شيوازي بەكار ھىنان، جۆرى تاقىكر دنەۋەي نەنجامدراۋ (بۇ نەۋە، مانگانە يان سالانە) و كوالىتى داتاي ئىستا.

2. سيستمەي بەردەوامى دۆزىنەۋەي دزەكر دنى ناو تانكى (ھاۋتاكردنى بەردەوام)

نەم سيستمەمانە ناستى بەر ھەمى بەردەوام و چاودير يكر دنى پلەي گەرمى تانكىكە ناۋىتە دەكەن لەگەل داتاي پيوەمەكانى دابەشكر دن. رەنگە داتاي تومارەكانى گەياندنىش بەكار بىت. ھەر ھەم، رەنگە نەم سيستمەمانە دزەكر دن يان لەدەستدانى روون نەكر اۋەي بەر ھەمەكە لە دەفرى تانكى، ھىلە پەستىنر اۋەكان يان ھەردو كىان دەسنىشان بىكات بۇ چاودير يكر دنى سيستمەي تانكى و ھىل. نەم سيستمەمانە رىگە بە

6 داواكاراۋە بەگۆزىرى رىساي 0400-18-01-04(3)(c)1(i)
7 داواكاراۋە بەگۆزىرى رىساي 0400-18-01-04(3)(c)2

ئاۋىتەمىكى داتاي چاۋدىزىكرىدن دەدەن لە تانكى جىگىر و داتاي لىستى كەلۈپەل لە تانكى داينامىكى بۇ ئۇمى دەۋى چاۋدىزىكرىدى سىستەمەكە بۇ دىمەكرىن ئاۋىتە بكرىن.

سىستەمەكانى ھاۋتاكرىدى بەردەوام پەيۋەستىن بە سىستەمەكانى ھاۋتاكرىدى لىستى ئامارىي (SIR). بەلام، لە كاتىكدا SIR تۇمارمەكانى لىستى كەلۈپەل بەكار دىننىت لە شىكرىدەنەۋى ئامارىي، سىستەمەكانى ھاۋتاكرىدى بەردەوام داتاي دووبارەۋى زىاتىرى لىستەكە بەكار دىنن. ھەر ھە، رەنگە سىستەمى ھاۋتاكرىدى بەردەوام داتاي سەرەتاي بەكار دىننىت بۇ پەيۋەستىن نەخشەۋى پىۋەر، دەسنىشانىكرىدى پىۋەر مەكان لەگەل تانكىەكان كەما بەر ھەۋى لى رادەكشەن. ھەر ھە، رەنگە سىستەمى ھاۋتاكرىدى بەردەوام داتاي مانگى يەكەم بەكار دىننىت بۇ ئەنجامدانى پىۋانەكرىدىكى تانكى بۇ ھەر تانكىەكى دىارىكرىراۋ، كەما شىكرىدەنەۋىيەكى وودترى داتا پىشكەش دەكات. بەم شىۋە، سىستەمەكانى ھاۋتاكرىدى بەردەوام لە سىستەمەكانى SIR جىۋازىن لە روۋنى كۆكرىدەنەۋى و بەكار دىننىت داتاي زىاتىر لە تۇمارمەكانى تانكى و لە بەكار دىننىت زىاتىر و كۆكرىدەنەۋى ئۆتوماتىكى ھەندىك داتا كەما ھەر ھە رىگە بە نوسىنى دەستى دەدات.

8. مەرچەكان

پىۋىستە لە سەر خاۋن/بەكار خەرىك بەلگە وەرگرتنەكان ھەلگىرىت كەما سىستەمى ATG بە رىژەۋى لايەنى كەمى 0.2 گالۋن/كاتىمىز بۇ مانگىك ئەنجامى داۋە (بەم و اتايەۋى ھەمۇ 30 رۆژىك) بۇ 12 مانگى رابردوۋ (ئەگەر ماۋە تاقىكرىدەنەۋى بە مانگى ئىستە تەۋا نەبىت، تۇمارى ئۇ مانگە پىۋىست ناكات دابىرەت). سەيرى رىساي 1(c)(3)04. و 2 بەكە. ھەر ھە، لە ماۋە ئەنجامدانى پىشكەن لە لايەن كارمەندى فەرمانگە، پىۋىستە كۆنسىۋى ATG بەردەست بىت و نوپىرى رىپىدراۋ كەما شارەزى كارپىكرىدى سىستەمى ATG بەكە پىۋىستە نامادە بىت بۇ دروستكرىدى لىستى كەلۈپەل و راپۇر تەكانى سىتەپ ئەگەر كىشەيەك لە شۆنكارەكە دەسنىشان بكرىت (بەم و اتايەۋى ناستى بەر ھەم لە خوار ناستى بەر بەستدایە). رەنگە ئەمە پىۋىستى بە پىشكەننى بەدوا داچوۋن ھەبىت لەگەل سىتەپكرىدەنەۋى بەم مەرچەۋى ئەگەر كۆنسىۋەكە نەكرا لە ماۋە پىشكەننى سەرەتايى پىۋانەگرام بكرىت.⁸

فەرمانگەكە پىشكەننى بەر دەكات كەما ھەمۇ پىشكەنرانى UST كۆپىيەكى بەلگەنامەۋى EPA وەر بىكرىن "سىستەمى ئۆتوماتىكى پىۋانەكرىدى تانكى بۇ دۆزىنەۋى بۇلۇبۇنەۋى: نامىلكەۋى بەكار دىننىت بۇ پىشكەنرانى تانكى ھەلگىرىتتى ژىر زەۋى". ئەم بەلگەنامەۋى لە لايەن فەرمانگە بە ھەمۇ خاۋننى تانكىەك دراۋە لە سى دى ئامرازى پابەندبوۋنى سالانە لە ژىر زانىارى سوۋدبەخش، بۇلۇكرىدەنەۋى EPA، سىستەمى ئۆتوماتىكى پىۋانەكرىدى. ھەر ھە نامىلكەكە بەردەستە لە EPA - <https://www.epa.gov/ust/automatic-tank-gauging-systems-release-detection-reference-manual-underground-storage-tank>

a. 2018 مەرچى گۇرانىكارى رىسا

لە 13 سى تشرىنى يەكەمى 2018، فەرمانگەۋى تانكى ھەلگىرىتتى ژىر زەۋى تىنسى رىساي نوپى جىبەجىكرىد بۇ پارىزگارىكرىدى لە پەسەندكرىدى پىۋانەگرامى وىلايەت لەگەل ئازانسى پاراستنى ژىنگەۋى (EPA). رىساكانى فەرمانگە داۋاۋى ھاۋكارى ماۋىي و پىشكەننى رۆتىنى چاكرىدەنەۋى دەكەن كەما پىۋىستە لە ماۋىيەك دەست پى بىكات لە سى سىل درەنگىر نەبىت لە داۋى رىكەۋى كارابوۋنى ئەم رىسايە پان 13 سى تشرىنى يەكەمى 2021. رىساي 1(i)(1)(a)(8)02. و (II) داۋاۋى پىشكەننى رۆتىنى مانگانە دەكەن بۇ نامىرى دۆزىنەۋى بۇلۇبۇنەۋى. پىۋىستە پىشكەننى رۆتىنى بەگۇزەۋى كۆدى ستاندرى كىردارى نامادەكرى لە لايەن دەستەۋىكى دانپىدانراۋى نىشتىمانى، كىردارىكى دانپىدانراۋى نىشتىمانى (PEI) پان شىۋازىكى بۇلۇكرىدەنەۋى لە لايەن فەرمانگەكە ئەنجام بەررىت.⁹ ھەر ھە، پىشكەننى سالانەۋى كاركرىدى ATG پىۋىستە.¹⁰

پىشكەننى رۆتىنى مانگانە - بۇ ماۋە يەك (1) سال ھەلگىرە.¹¹ لەخۇگرتتى:

- تۇمارمەكانى مانگانە - 02(8)(a)1.(i)(II).
- نەبوۋنى زەنگى ئاگاداركرىدەنەۋى پان دۇخى نانسايى كاركرىدى - 02(8)(a)1.(i)(II).
- پىشكەننى رۆتىنى سالانە - بۇ ماۋە يەك (1) سال ھەلگىرە.¹²
- تەنھا ئەگەر كۆنسىۋى چاۋدىزىكرىدى بۇ چاۋدىزى كىردى نىۋانىش بەكار دىت؛ سەيرى TC 3.4 بەكە پىشكەننى كاركرىدى سالانە - 04(1)(a)3؛ بۇ ماۋە سى (3) سال تۇمارمەكان ھەلگىرە - 04(5)(b)2.

⁸ داۋاكرىدەنەۋى رىساي 0400-18-01-03(2).
⁹ داۋاكرىدەنەۋى رىساي 0400-18-01-02(8)(a)2.
¹⁰ داۋاكرىدەنەۋى رىساي 0400-18-01-04(1)(a)3.
¹¹ داۋاكرىدەنەۋى رىساي 0400-18-01-02(8)(b).
¹² داۋاكرىدەنەۋى رىساي 0400-18-01-02(8)(b).

- ناگادار کردنه مکه تاقی بکوه، دلنیاى شئومبندى سيستمه مکه بکوه (سيتمپى ATG، کونسولنى ناسته کانى سمرناوکهوتنى قوولنى پيو) پاشه کهوتى پاترى تاقیکردنه وه.¹³
- قوولنى پيوى تانكى - پشکنين بو کله که بوونى پاشماوه بکه، دلنيا به فلوته که نازادانه دمجوولنىت (بهى بوونى ژهنگ يان پاشماوه)، شافتى قوولنى پيو تىک نهچوه، قهپاغه کانى قوولنى پيو بهستراون و پوشراون، گاسکيت و گروميته کان له دؤخى باشدان، کيبه کان نهرووشاون و نهچراون.¹⁴
- ليهاتوبى بو تاکه کان کهوا پشکنينى کارپیکردن نه انجام ددهن
- پروانامه پيدانى لايهنى سنيهمى پولينکراو له لايهن 5(a)(1)04- .NWGLDE.

¹³ داواکراوه بهگويزهى ريساى 3(a)(1)04-18-01-0400
¹⁴ داواکراوه بهگويزهى ريساى 3(a)(1)04-18-01-0400

9. نمونه‌ی کونسولی پیاوانه‌کردنی نوتوماتیکی تانکی



Veeder Root TLS-450



Veeder Root TLS-350



INCON Tank Sentinel (TS-5000, TS-5)



INCON Tank Sentinel (TS-1001)



OPW EECO 1500



Omntec OEM 4000



Pneumercator TMS 3000



Red Jacket ST 1400



Veeder-Root TLS4



Veeder-Root TLS 450 Plus



Franklin EVO 550/5000



Franklin Fueling EVO 200/400
(چاپکمری ناوینتهکراو نیه)



OPW I Touch



OPW Intega

10. کیشه باوه پهیوه‌ندی‌داره‌کان به سیستمه‌کانی ATG



a. سیستمی UST سی 24-کاترمیری

دامه‌زراوه‌ی نه‌وژمی زور یان دامه‌زراوه‌ی بی چاودیری زور جار 24 کاترمیری رۆژ سووته‌معنی دابه‌ش ده‌کات و رنگه نه‌توانیت تاقیکردنه‌وی 0.2 gph ته‌واو بکات. کیشه‌یه‌کی باو نه‌ویه که‌وا ATG پیویستی به که‌مترین بره "کاتی نارامی" که تیابدا هیچ سووته‌م‌نیه‌ک ناگه‌ی‌نریت یان دابه‌ش ناکریت بو نه‌جامدانی تاقیکردنه‌ویه‌کی دروست. رنگه نه‌گون‌حیت تاقیکردنه‌ویه‌کی دروست نه‌جام بده‌یت له سیستمی‌کی UST که‌وا 24 کاترمیری رۆژ کراوته‌وه. نه‌گه‌ر کاتی پیویست له ماوه‌ی 30 رۆژی چاودیری‌کردن هه‌ییت، نه‌و کات رنگه نهمه ریگه به سیستمی ATG بدات تاقیکردنه‌ویه‌کی دروستی دز مکردن نه‌جام بدات. بو نه‌و دامه‌زراوانه‌ی که‌وا کاتی پیویستیان نیه، نه‌و شیوازی دوزینه‌وی بلا‌بوونه‌وی جیگروه یان تاقیکردنه‌وی جیگیر پیویسته نه‌جام بدریت (سه‌یری به‌شی 13b لاپه‌ره 17 بکه).

b. نه‌و ناگادارکردنه‌وانه‌ی به دروستی لیکۆلینه‌وه‌یان لئ نه‌کراوه

خاوه‌ن و به‌کارخه‌ران پیویسته وه‌لامی هه‌موو ناگادارکردنه‌ویه‌کی سیستمی ATG بدنه‌وه. 15 له ماوه‌ی پشکنینی کرداره‌کانی UST، پیویسته کارمندی فهرمانگه به‌چاوه‌ پشکنین بو کۆنسۆلی ATG بات بو دلنیاکردنه‌وی نه‌وه‌ی هیچ ناگادارکردنه‌ویه‌کی چالاک نیه که‌وا لیکۆلینه‌وه‌ی له سه‌ر نه‌کرا بیت. نه‌گه‌ر هه‌ر توماریکی دوزینه‌وی دز مکردن وون بیت یان ته‌واو نه‌ییت، نه‌و کات پیویسته پشکنه‌که داوا‌ی کۆپیه‌کی راپۆرتی میژووی ناگادارکردنه‌وی ATG ناو تانکی بکات بو دلنیاکردنه‌وی نه‌وه‌ی هیچ کیشه‌یه‌کی به‌رده‌وام نیه که‌وا پیویستی به لیکۆلینه‌وه هه‌ییت. سه‌یری ریسای 03(2). بکه. نموونه‌کانی راپۆرتی میژووی ناگادارکردنه‌وه له کۆنسۆله جیا‌وازه‌کانی ATG له بره‌گه‌کانی دواتری نه‌م به‌لگه‌نامه ته‌کنیکیه نیشان ده‌درین. شکسته‌پینان له لیکۆلینه‌وه‌ی دروست له ناگادارکردنه‌وی دز مکردن و راپۆرتی بلا‌بوونه‌وی گومانلیکراو بو فهرمانگه‌که له ماوه‌ی 72 کاترمیر پینشیلکاریه‌کی ریسای 03(2)(a) و 05(1)(a)3. ه.

c. راپورتتهکانی تاقیکردنه‌وهی مانگانه‌ی دزه‌کردن هه‌ننه‌گیراون

تغناخت نه‌گهر دامه‌زراوهمه‌یک ATG ی هه‌بیت، گهرمنتی پابه‌ندبوون ناکات. هه‌ندیک خاوه‌ن تانکی پشت به مېموری ناوخویی کونسوولی ATG ده‌بستن بۆ هه‌لگرتنی نهم تومارانه، و له سه‌ر داواکاری به‌رهمی دینن له‌گه‌ل راپورتی مېژووی دزه‌کردن. راپورتتهکانی مېژووی دزه‌کردن په‌سندکراون، به‌گۆیره‌ی ریسای 03(2)(b)11 و 04(5)(b)، به‌لام شکستی پیکهاته‌ی نه‌لیکترونی به‌هوی کهمی کاره‌با، زریان، یان کیشه‌ی نامرازه‌کان واده‌کات توماری هه‌لگیراوی نه‌لیکترونی به‌شویه هه‌میشه‌یی به‌هوتیت. بویه، پینشیری فهرمانگه‌یه که‌وا خاوه‌ن/به‌کارخه‌ر پشت به مېژووی دزه‌کردنی ATG نه‌بستن بۆ پاریزگاری کردن له تومارمه‌کانی مانگانه‌ی دۆزینه‌وهی بلابوونه‌وه. ده‌کرتیت بلاو بوونه‌وه‌یه‌یک به‌بێ هه‌ستکردن بروت نه‌گهر پینداچوونه‌وه به تومارمه‌کانی مانگانه‌ی نه‌کرتیت. ره‌نگه‌ خاوه‌ن/به‌کارخه‌ریک ناگادار نه‌بیت نه‌گهر ATG نه‌ه‌توانیت توماری مانگانه‌ی ده‌رچوون به‌رهم بینیت.

هه‌روه‌ها، فهرمانگه‌که پینشیری نهم ده‌کات که‌وا راپورتتهکانی تاقیکردنه‌وهی دزه‌کردنی ATG پینداچوونه‌وه‌یان پیندا بکرتیت کاتیک به‌رهم ده‌هینزین یان چاپ ده‌کرتین. نه‌گهر راپورتی دزه‌کردنه‌که نامازه بۆ دزه‌کردنیک بکات (به واتای تاقیکردنه‌وهی ده‌ر نه‌چوون، و هتد.) نهم کات، به‌گۆیره‌ی ریسای 03(2)(b)11، 04(3)(c)1(ii)، 04(3)(c)2(ii)، 04(3)(c)3(a) و 05(1)(a)3. پینسته خاوه‌ن/به‌کارخه‌ره‌که له ماوه‌ی 72 کاتژمیر راپورتی بلاو بوونه‌وه‌ی گومانی‌کراو بکات بۆ فهرمانگه‌که. نه‌گهر بلاو بوونه‌وه‌یه‌یک گومانی‌کراو یان پشتراستکراوه دۆزرایه‌وه، په‌یره‌وه‌ی رینماییه‌کانی نیستای ستاف بکه بۆ پرۆسه‌ی 09(6).

d. خاوه‌ن/به‌کارخه‌ری تانکی ناناشنا له‌گه‌ل کارپیکردنی ATG

نه‌گهر به‌کارخه‌ری دامه‌زراوه‌که ناناشنا نه‌بیت له‌گه‌ل کرداره‌کانی ATG، نهم کاته ره‌نگه‌ بلاو بوونه‌وه‌یه‌یک به‌بێ هه‌ستکردن پینی بروت. هه‌موو نه‌جامیه‌کی تاقیکردنه‌وه‌ی مانگانه‌ی دزه‌کردن راپورت بکه به‌و جۆره‌ی داواکراوه به‌بێ ریسای 03(2)(b)11، 04(3)(c)1(ii)، 04(3)(c)2(ii) و 05(1)(a)3. نه‌جام نه‌دانی نهمه ره‌نگه‌ بپینته هوی سزای مه‌دنی و بپینته هوی برینی زیاتر کومه‌کی دارایی بۆ بلاو بوونه‌وه‌که. نامیلکه‌ی به‌کاره‌ینانی خاوه‌نی ATG پینسته له دامه‌زراوه‌که به‌ر ده‌ست بیت. ره‌نگه‌ زۆریک له نامیلکه‌کانی به‌کاره‌ینانی ATG له سه‌ر وینسایته‌ی کومپانیای به‌رهمه‌پنهر دابه‌زینرین.

e. ناستی زۆر نزمی سووته‌مه‌نی تانکی بۆ تاقیکردنه‌وه‌یه‌کی دروست

پینسته هه‌موو نامرازه‌کانی ATG که‌مترین ناستی به‌رهمیان له ناو تانکیه‌که هه‌بیت بۆ نه‌جامدانی تاقیکردنه‌وه‌یه‌کی دروست له دۆخی تاقیکردنه‌وه‌ی جیگیر¹⁶ ده‌شیت بۆ هه‌ندیک سیسته‌می ATG نه‌جامیه‌کی ده‌رچوو به‌رهم بینن کاتیک ناستی به‌رهمی ناو تانکیه‌که له خواروه‌ی که‌مترین ناستی به‌رهمه بۆ تاقیکردنه‌وه‌یه‌کی دروست. فهرمانگه‌که تاقیکردنه‌وه‌ی نه‌جامدراو له ناستی کهمی به‌رهم به په‌سند نازانیت چونکه ریسای 04(1)(a)2. داوای نهمه ده‌کات شیوازی دۆزینه‌وه‌ی بلابوونه‌وه ده‌کات "دانرا بیت، پینونه بکرتیت و بخرتیه کار و پاریزگاری لئ بکرتیت به‌گۆیره‌ی رینماییه‌کانی کومپانیای به‌رهمه‌پنهر، به‌له‌خوگرتنی چاککردنه‌وه و خزمه‌تگوزاری رۆتینی بۆ کارپیکردن یان دۆخی کارکردن". که‌مترین ناستی به‌رهم له لیستی NWGLDE و نامیلکه‌ی به‌کاره‌ینانی سه‌رچاوه‌ی EPA ATG دیاریکراون. ره‌نگه‌ نهم ناستانه‌ی به‌رهم به‌گۆیره‌ی دووباره هه‌لسه‌نگاندنه‌وه بگۆرین.

f. ATG به دروستی پرۆگرام نه‌کراوه

زانباری دیاریکراو که‌وا ره‌نگه‌ به دروستی پرۆگرام نه‌کراو بیت نه‌مانه ده‌گرتیه‌وه، به‌لام ره‌نگه‌ ته‌نها بۆ نه‌مانه سنووردار نه‌کراو بیت، تیره و قه‌باره‌ی تانکی، ماده‌ی دروست کردنی تانکی، جۆری به‌رهم، که‌مترین ناستی به‌رهم بۆ تاقیکردنه‌وه، ناستی دۆزینه‌وه‌ی دزه‌کردن، ناگادارکردنه‌وه‌ی به‌رزی/نزمی ناستی به‌رهم و ناگادارکردنه‌وه‌ی بوونی بری زۆری ناو. پینسته ته‌کنیکاریکی لپه‌تاوو دووباره نهم پارامیترانه پرۆگرام بکاته‌وه نه‌گهر هه‌له‌بن. سه‌یری به‌شی ته‌کنیک 3.5 مه‌رجه‌کان بۆ بۆری په‌سندراو بۆ پارامیتری بۆری بکه نه‌گهر دۆزروه‌ی دزه‌کردنی هه‌لی نه‌لیکترونی به‌کاردیت. ریسای 04(1)(a)2. داوای نامیریک دۆزینه‌وه‌ی بلابوونه‌وه ده‌کات "دانرا بیت، پینونه بکرتیت و بخرتیه کار و پاریزگاری لئ بکرتیت به‌گۆیره‌ی رینماییه‌کانی کومپانیای به‌رهمه‌پنهر، به‌له‌خوگرتنی چاککردنه‌وه و خزمه‌تگوزاری رۆتینی بۆ کارپیکردن یان دۆخی کارکردن".

g. هه‌لسه‌نگاندنی لایه‌نی سینیهم بۆ سیسته‌می توانا به‌رز یان تانکی دوو-به‌ش

چهندین سیسته‌می ATG له لایه‌ن لایه‌نیه‌کی سینیهمه‌وه هه‌لسه‌نگاندنیان بۆ نه‌کراوه بۆ سیسته‌مه‌کانی تانکی دوو-به‌ش. هه‌ر تانکیه‌کی ناو سیسته‌می تانکی دوو-به‌ش پینسته نامرازیکه‌ی جیوازی ATG ی هه‌بیت مه‌گهر سیسته‌می ATG سیسته‌مه‌کی ناماریی به‌رده‌وامی دۆزینه‌وه‌ی دزه‌کردن () به‌کاردینیت. فهرمانگه‌که راپورتی تاقیکردنه‌وه‌ی دزه‌کردن له سیسته‌مانه‌ی ATG په‌سند ناکات که‌وا له لایه‌ن لایه‌نیه‌کی سینیهم پشتراست نه‌کراونه‌وه بۆ قه‌باره‌ی تانکی که‌وا سیسته‌می ATG چاودیزی ده‌کات به‌و جۆره‌ی داواکراوه به‌بێ ریساکانی 04(1)(a)4، 04(1)(a)5، 04(3)(c)1(ii) و 04(3)(c)2(ii).

¹⁶ داواکراوه به‌گۆیره‌ی ریسای 04(1)(a)5-0400-18-01

h. نەو سېستېماتەھى ATG كەوا بە شىۋەى رۇتېن ناپشكەنرېن

كۆمپانیا بەر ھەمەننەھەكان پېشكېنېرى رۇتېنې و چاككردنەھى نامېر مەكە دەكەن بۇ دۇنیاكردنې كار كېرەنې دۈزىنەھى تېكچۈونې قوۋلى پېو، وابەر بان تەوافەكان. پېوېستە سېستېمەكانى ATG "چاك بېرېنەھە بەگۈرەھى رېنمابېھەكانى كۆمپانېبى بەر ھەمەننەھە" بەھ جۆرەھى داواكراۋە بەپېنې رېسەى 2(a)(1)04. بەلام، نېمە پېشكېنېرى نەھ دەكەن بەلام داۋاى دۇنیاكردنەھى چاككردنەھى ماۋەبى رۇتېنې ناكەن.

i. ناستى دزەكردنې جېگېرى ATG بە دروستى دانەنراۋە

پېوېستە بەر بەستى دزەكردنې لە بان كەمتر لە بەھەى بەر بەستى دزەكردنې دانرا بېت كەوا لە ھەلسەنگاندنې لايەنې سېبەم ديارىكراۋە. 17 بە شىۋەبەكې گىشى نەم بەھابە 0.1 گالون/كاتر مېرە بەلام رەنگە بەگۈرەھى نامېر مەكە بېگۈرېت. ھەر نەجامبەكې دەرچۈونې تاقىكردنەھە كە ناستى بەر بەستى دزەكردنې زىاتر بېت لە بەھەى بلاكراۋە نەمە نەجامبەكې نادروستى تاقىكردنەھىبە و پېوېستە تەكنىكارىكې لېھاتوۋ دۈوبارە پىرۇگرامى ناستى بەر بەستى دزەكردنې بىكاتەھە بۇ بەھەى دروست.

j. ATG سى بەكارھاتوۋ بۇ تاقىكردنەھى توندوتولى تانكى

رەنگە ATG بۇ تاقىكردنەھى توندوتولى تانكى بەكارنەبىت چۈنكە رەجاۋى ناستى ناۋى ژېر زەھى ناكەن بەھ جۆرەھى داواكراۋە بەپېنې رېسەى 2(b)(3)04، و ناتوان مەۋداى ئولاك بېپون.

k. قوۋلى پېو لەگەل سوۋتەمەنې تېكەلې نېسانۇل

تەوافەى ناسابى ناۋى بەكارھاتوۋ لە سەر ATG بە شىۋەبەكې مەنمەنەپىكراۋ تېچۈونې ناۋ بۇ ناۋ تانكېبەك نادۇز نەھە كەوا سوۋتەمەنې تېكەلې نېسانۇلې تېدابە. نەمە كېشەى ھەبە لەھ رۈۋەى كەوا ھېچ ناگادار كېرەنەھەبەك پېشكەش ناكات بۇ خاۋەنې تانكى دەر بارەھى بەر ز بوونەھەى ناۋەرۇكى ناۋ لە ناۋ سوۋتەمەنەبەكە. گەرچە پېوېست نېھ، باشترە خاۋەن تانكېبەكان بەلايەھە مانگانە چاۋدېرى تانكېبەكە بىكەن بە دارى پېوانەكردنې و چەسپاندنې دۈزىنەھى ناۋى دىزاینكراۋ بۇ بەكارھېنان لەگەل سوۋتەمەنې تېكەلې نېسانۇل. ھەندېك سەرئواكەتتې بەر دەست ھەن كەوا چېنې جىاكەر مەھى قۇناغەكە دەدۇز نەھە.

l. پېشكەشكردنې تۆمارى نادروست

دۇنباھە تۆمارەكان دامەزراۋەى دروستن. پېوېستە كۇنسۇلې ATG بەر دەست بېت و نوېنەرى رېنېدراۋ كەوا شارەزى كار پېكردنې سېستەمى ATG بەكەبە پېوېستە نامادە بېت بۇ دروستكردنې لېست و راپۇر تەكانى سېتەپ نەگەر كېشەبەك لە شونىكارەكە دەسنىشانكرا (بەھ واتابەھى تاقىكردنەھى ناستى بەر ھەم لە لاي بىروانامەبېداندې لايەنې سېبەم، قەبارەى نادروستى تانكى بۇ تاقىكردنەھە) رەنگە نەمە پېوېستى بە پشكېنېرى بەھوا داچۈون ھەبېت لەگەل سېتەپەكە بەمەرجى نەگەر كۇنسۇلەكە نەكرا پىرۇگرام بېرېتەھە لە ماۋەى پشكېنېرى سەرەتابى بەھ جۆرەھى داواكراۋە بەپېنې رېسەى 2(3)03.

نەگەر تەنھا مېژوۋى تاقىكردنەھى دزەكردنې تانكى لە پېشكەشكردنې تۆمارەكان پېشكەشكرا (نەھەك تاقىكردنەھى مانگانەھى دزەكردنې)، نەھ پېوېستە دۈوبارە مېژوۋى تاقىكردنەھى دزەكردنې تانكى لە ماۋەى پشكېنېرى شونىكە چاۋ بېرېتەھە.

11. ھۆكارەكان بۇچى تاقىكردنەھى دزەكردنې تانكى شىكستى ھېنا

a. دزەكردنېكى راستەقىنە روۋىداۋە.

b. ناچېگېرى پلەى گەرمى داۋى گەياندى بەر ھەم

ھەمەجۇرى پلەى گەرمى بەر ھەمەكە لە ناۋ تانكېبەك لەھ داۋى گەياندى سوۋتەمەنې باۋترېن سەرچاۋەى تەدەخول و تاقىكردنەھى ناگادار كېرەنەھى شىكستخاۋردوۋ/ھەلەھى دزەكردنە (نەرىنې ھەلە بان شىكستى ھېنان لە دۈزىنەھى دزەكردنېكى راستەقىنە). سەبرى دانائى پلەى گەرمى كاتر مېرىبى سەر راپۇرتى تاقىكردنەھى دزەكردنې بىكە و رېسېنې بىكە نەگەر ھەمەجۇرى پلەى گەرمى لە دەبەكې پلەبەك زىاتر. نەگەر تاقىكردنەھى دزەكردنې لە دۇخى تاقىكردنەھى جېگېر نەجامدراۋە، نەھ كات دەست بە تاقىكردنەھى دزەكردنې مەكە تا ماۋەبەكې پېوېستى تېنەپەرىۋە لەھەتەى گەياندى سوۋتەمەنې. نەھ ماۋەبە پېنې دەۋرېت "كاتى چاۋەروانكردن" و لە لېستى NWGLDE بەر دەستە بۇ ھەر سېستەمىكى ATG.

c. ووردی هیئکاری تانکی ATG - ووردی پروفایلی 1-خال بۆ تانکیهکانی FRP (کهترینی 4 خال پیویسته له لایهن فیدهر-رووت).

d. گۆرانکاری گهوره له پلهی گهرمی بهرهم له سهههتا تا کۆتایی تاقیکردنهوهکه.

نهمه دهکریت راپورت بکریت وهک تاقیکردنهوهیهکی نادرست یان نهجامیکی دهرنهچووی تاقیکردنهوهی دزهکردن.

e. گۆرانکاری ناستی ناو له سهههتا تا کۆتایی تاقیکردنهوهکه.

f. تیکچوون/لاچوونی تانکی

گۆرانکاری شکلی تانکی دوای گهیااندنی بریکی گهورهی بهرهم.

g. گواستهوهی نهویستراوی تانکی

گۆرانکاریهکانی ناستی سووتهسهی له یهک تانکی دهبیته هوی گۆرانکاری له ناستی تانکی نزیک یان ژووری ناو تانکی دوو-بهش یان ژوورمکان.

h. بهرهمهکه له ماوهی تاقیکردنهوهی دزهکردن دابهش دهکریت.

i. خراب کارکردنی نامیر

12. ههنگرتنی تۆمارهکان

رئیساکانی 03(2)(b)11 و 04(5)(b). داوای نهوه دهکهن کهوا 12 مانگی رابردووی نهجامهکانی تاقیکردنهوهی دزمکردنی 0.2 گالۆن/کاتژمیر بۆ هر تانکیهک به دروستی ههلبگیریت و بۆ پیداجوونهوهی فهرمانگه بهردهست بیت. پیویسته تۆمارهکانی تاقیکردنهوهی کاری سالانه بۆ ماوهی سی ههلبگیریت. 18 ههروهها فهرمانگه داوای نهوه دهکات کهوا بهگۆزیهی ریسای 03(2)، کهوا کهسپیک که ناشنای کرداری سیستهمی ATG به له ماوهی پشکنیهکه ناماده بیت و بتوانیت نهم زانیاریانهی خوارموه بهرهم بینیت بۆ پیداجوونهوه بۆ دلنیا بوون لهوهی سیستهمی ATG کار دهکات:

13. جۆرهکانی راپۆرت

نهمانهی خوارموه نمونهی راپۆرتهکانن کهوا دهکریت بهرهم بهینرین.

a. لیستی کەلوپەلی ناو تانکی

<p>INVENTORY REPORT</p> <p>T 1:BLUE 1 VOLUME = 1245 GALS ULLAGE = 2755 GALS 90% ULLAGE= 2355 GALS TC VOLUME = 1230 GALS HEIGHT = 22.36 INCHES WATER VOL = 0 GALS WATER = 0.00 INCHES TEMP = 76.2 DEG F</p> <p>T 2:BLUE 2 VOLUME = 1674 GALS ULLAGE = 2326 GALS 90% ULLAGE= 1926 GALS TC VOLUME = 1653 GALS HEIGHT = 27.89 INCHES WATER VOL = 0 GALS WATER = 0.00 INCHES TEMP = 77.2 DEG F</p>	<p>INCON INTELLIGENT CONTROLS INC P.O. BOX 638 SACO ME 040722</p> <p>08/11/1998 7:26 PM</p> <p>PRODUCT INVENTORY DETAIL</p> <p>UNLD REG 11882.3 GAL</p> <p>TANK 1</p> <p>GROSS 7125.3 GAL NET 7067.0 GAL DAYS SUPPLY 3.7 DAYS ULLAGE 4150.1 GAL WATER VOLUME 12.7 GAL</p> <p>UNLD PLUS 5092.7 GAL</p> <p>TANK 2</p> <p>GROSS 2033.3 GAL NET 2015.9 GAL DAYS SUPPLY 5.3 DAYS ULLAGE 2804.8 GAL WATER VOLUME 0.0 GAL</p>
<p>راپۆرتی لیستی کەلوپەلی Veeder Root TLS-350</p>	<p>راپۆرتی لیستی کەلوپەلی INCON TS-1000</p>
<p>راپۆرتی لیستی کەلوپەلی نێستا بۆ هەر تانکیەک پێویستە لە ماوەی پشکنینەکانی UST پێداچوونەومیان پێدا بکەیت بۆ زانیی بوونی ناو لە ناو تانکیەکە و بۆ دەسئێشانکردنی دروستی هەر قوولی پێویکی تانکی بە ناو و جۆری بەرھەم.</p>	

b. تاقیکردنهدوی دزهکردنی جیگیر (0.2 یان 0.1 گالون/کاتژمیر)

<p>MMM DD, YYYY HH:MM XM</p> <p>LEAK TEST REPORT</p> <p>T 1: REGULAR UNLEADED PROBE SERIAL NUM 105792</p> <p>TEST STARTING TIME: MM DD, YYYY HH:MM XM</p> <p>TEST LENGTH = 4.3 HRS STRT VOLUME = 3725 GALS</p> <p>LEAK TEST RESULTS 0.2 GAL/HR TEST PASS</p>	<pre> INCON INTELLIGENT CONTROLS INC P. O. BOX 638 5400 NE 94972 1-800-381-6266 10/18/1997 02:42 LEAK TEST REPORT PLUS 2 5014.3 GAL PLUS LEAK TEST 0.100 GAL/HR LEAK THRESHOLD 0.050 GAL/HR CONFIDENCE LEVEL 99.0% TEST STARTED 21:45 TEST STARTED 10/17/1997 GROSS CAPACITY 56.12% BEGIN GROSS 2814.2 GAL BEGIN NET 2000.6 GAL BEGIN LEVEL 52.639 IN BEGIN TEMP 62.720 F BEGIN WATER 0.4 GAL BEGIN WATER 0.130 IN END TIME 2:39 END DATE 10/18/1997 END GROSS 2814.3 GAL END NET 2000.6 GAL END LEVEL 52.632 IN END TEMP 62.070 F END WATER 0.4 GAL END WATER 0.131 IN HOURLY DATA TIME DEG F GAL 22:44 62.721 2009.23 23:44 62.751 2000.70 0:44 62.805 2009.07 1:44 62.853 2009.09 SLOPE -0.04 GAL/HR SLOPE LOW -0.04 GAL/HR SLOPE HIGH -0.04 GAL/HR TEST RESULTS PASSED SLOPE EQUALS CALCULATED LEAK RATE </pre>
<p>رپۆرتی تاقیکردنهدوی دزهکردن Veeder Root TLS-350</p>	<p>رپۆرتی تاقیکردنهدوی دزهکردن INCON TS-1000 (جیگیر)</p>

c. تاقیکردنمویه دزهکردنی بهردهوام (CSLD یا SCALD)

<p>CSLD TEST RESULTS</p> <p>-----</p> <p>DD-MM-YY HH:MM XM</p> <p>T 2: SUPER UNLEADED</p> <p>PROBE SERIAL NUM 123002</p> <p>0.2 GAL/HR TEST</p> <p>PER: DD-MM-YY PASS</p>	<p>INCON INTELLIGENT CONTROLS INC P.O. BOX 638 SACO ME 040722</p> <p>08/13/1998 10:16 AM</p> <p>SCALD TEST REPORT</p> <p>TANK 1 11882.3 GAL (PRODUCT NAME)</p> <p>LEAK TEST 0.200 GPH LEAK THRESHOLD 0.100 GPH EXTENT 18.0 HRS VOL QUALIFY 0.0% TEST STARTED 12:22 PM TEST STARTED 08/07/1998 SALES RATE 54.731 GPH EVAPORATED 1.781 GAL LOST 0.327 GAL DUTY FACTOR 0.31 UPDATED 12:40 AM UPDATED 08/10/1998</p> <p>SLOPE -0.002 GAL/HR TEST RESULT PASSED SLOPE EQUALS CALCULATED LEAK RATE</p>
<p>راپورتی تاقیکردنمویه دزهکردن Veeder Root CSLD</p>	<p>راپورتی تاقیکردنمویه دزهکردن INCON SCALD</p>

d. میژووی تاقیکردنه‌وهی دزه‌کردنی تانکی

<p>INCON INTELLIGENT CONTROLS INC P.O. BOX 638 SACO ME 040722</p> <p>08/13/1998 10:16 AM</p> <p>REGULATORY REPORT</p> <p>HARDWARE STATUS</p> <table border="0"> <tr><td>TS-CIM</td><td>NOT INSTALLED</td></tr> <tr><td>TS-ROM</td><td>NOT INSTALLED</td></tr> <tr><td>TS-SEM 1</td><td>NOT INSTALLED</td></tr> <tr><td>IO MOD 1</td><td>NOT INSTALLED</td></tr> <tr><td>PRINTER</td><td>OPERATIONAL</td></tr> <tr><td>FAX/MOD</td><td>OPERATIONAL</td></tr> </table> <p>PROBES</p> <table border="0"> <tr><td>PROBE 1</td><td>OPERATIONAL</td></tr> <tr><td>PROBE 2</td><td>OPERATIONAL</td></tr> </table> <p>SENSORS</p> <table border="0"> <tr><td>SENSOR 1</td><td>OPERATIONAL</td></tr> <tr><td>SENSOR 2</td><td>OPERATIONAL</td></tr> <tr><td>SENSOR 3</td><td>OPERATIONAL</td></tr> </table> <p>LINES</p> <table border="0"> <tr><td>LINE NO. 1</td><td>OPERATIONAL</td></tr> <tr><td>LINE NO. 2</td><td>OPERATIONAL</td></tr> </table> <p>AUXILIARY INPUTS</p> <table border="0"> <tr><td>AUX IN 1</td><td>OPERATIONAL</td></tr> <tr><td>AUX IN 2</td><td>OPERATIONAL</td></tr> </table> <p>PASSED LEAK TESTS</p> <table border="0"> <tr><td>TANK 1</td><td></td></tr> <tr><td>08/26/1998</td><td>7:42 PM</td></tr> <tr><td>LEAK TEST</td><td>0.20</td></tr> <tr><td>SLOPE</td><td>-0.03</td></tr> </table> <p>(PASSED LEAK TESTS, PASSED SCALD TESTS, and PASSED LINE TEST REPORT results are all presented in the format used for the PASSED LEAK TEST for TANK 1, shown above)</p>	TS-CIM	NOT INSTALLED	TS-ROM	NOT INSTALLED	TS-SEM 1	NOT INSTALLED	IO MOD 1	NOT INSTALLED	PRINTER	OPERATIONAL	FAX/MOD	OPERATIONAL	PROBE 1	OPERATIONAL	PROBE 2	OPERATIONAL	SENSOR 1	OPERATIONAL	SENSOR 2	OPERATIONAL	SENSOR 3	OPERATIONAL	LINE NO. 1	OPERATIONAL	LINE NO. 2	OPERATIONAL	AUX IN 1	OPERATIONAL	AUX IN 2	OPERATIONAL	TANK 1		08/26/1998	7:42 PM	LEAK TEST	0.20	SLOPE	-0.03	<p>TANK LEAK TEST HISTORY</p> <p>T 1:Unleaded</p> <p>LAST GROSS TEST PASSED: NOV 4, 1996 12:01 AM STARTING VOLUME= 17559 PERCENT VOLUME = 89.1 TEST TYPE = STANDARD</p> <p>LAST ANNUAL TEST PASSED: NO TEST PASSED</p> <p>FULLEST ANNUAL TEST PASS NO TEST PASSED</p> <p>LAST PERIODIC TEST PASS: SEP 29, 1998 2:54 AM TEST LENGTH 17 HOURS STARTING VOLUME= 11434 PERCENT VOLUME = 58.0 TEST TYPE = CSLD</p> <p>FULLEST PERIODIC TEST PASSED EACH MONTH:</p> <p>JAN 31, 1998 3:19 AM TEST LENGTH 18 HOURS STARTING VOLUME= 12276 PERCENT VOLUME = 62.3 TEST TYPE = CSLD</p> <p>FEB 28, 1998 4:29 AM TEST LENGTH 19 HOURS STARTING VOLUME= 14183 PERCENT VOLUME = 72.0 TEST TYPE = CSLD</p> <p>MAR 31, 1998 3:37 AM TEST LENGTH 19 HOURS STARTING VOLUME= 14377 PERCENT VOLUME = 73.0 TEST TYPE = CSLD</p>
TS-CIM	NOT INSTALLED																																						
TS-ROM	NOT INSTALLED																																						
TS-SEM 1	NOT INSTALLED																																						
IO MOD 1	NOT INSTALLED																																						
PRINTER	OPERATIONAL																																						
FAX/MOD	OPERATIONAL																																						
PROBE 1	OPERATIONAL																																						
PROBE 2	OPERATIONAL																																						
SENSOR 1	OPERATIONAL																																						
SENSOR 2	OPERATIONAL																																						
SENSOR 3	OPERATIONAL																																						
LINE NO. 1	OPERATIONAL																																						
LINE NO. 2	OPERATIONAL																																						
AUX IN 1	OPERATIONAL																																						
AUX IN 2	OPERATIONAL																																						
TANK 1																																							
08/26/1998	7:42 PM																																						
LEAK TEST	0.20																																						
SLOPE	-0.03																																						
<p>INCON راپورتی ریکخیری</p>	<p>راپورتی میژووی دزه‌کردنی رهگی قیدم</p>																																						

e. سینتھپکردنی ناو-تانکی

<p>ھمروہا سبیری سینتھپکردنی Veeder-Root TLS-3XX بکہ (بھشی 15، لاپرہ 22)</p> <p>ناگاداری ھاوکولکھی گھرمیی ھاوکولکھی گھرمیی نم بھر ھمانہ پیویستہ بھم شیوازہی خواروہ پروگرام بکرین (بھکھی نمبریکا):</p>		<p>IN-TANK SETUP</p> <p>T 2:DIESEL PRODUCT CODE : 2 THERMAL COEFF : .000450 TANK DIAMETER : 120.00 TANK PROFILE : 4 PTS FULL VOL : 19947 90.0 INCH VOL : 16201 60.0 INCH VOL : 9974 30.0 INCH VOL : 3746 METER DATA : YES END FACTOR: NONE CAL UPDATE: NEVER</p>
<p>ھاوکولکھی گھرمیی (بھکھی نمبریکی)</p>	<p>ناوی بھر ھم</p>	<p>FLOAT SIZE: 4.0 IN.</p>
0.00075	گازی فروکھوانی	<p>WATER WARNING : 3.0 HIGH WATER LIMIT: 3.5</p>
0.00045	دیزل (نھوتی سووتھمنی #2)	<p>MAX OR LABEL VOL: 19947 OVERFILL LIMIT : 90% : 17952</p>
0.00047	نھوتی سووتھمنی #4	<p>HIGH PRODUCT : 95% : 18949</p>
0.00044	نھوتی بھکار ھاتوو	<p>DELIVERY LIMIT : 10% : 1994</p>
0.00050	نھوتی سپی (نھوتی سووتھمنی #1) [پارافین]	<p>LOW PRODUCT : 1500 LEAK ALARM LIMIT: 99 SUDDEN LOSS LIMIT: 999 TANK TILT : 0.56 PROBE OFFSET : 0.00</p>
0.00070	پریمیم	<p>SIPHON MANIFOLDED TANKS T#: NONE LINE MANIFOLDED TANKS T#: NONE</p>
0.00070	بی قورقوشمی ناسابی	<p>LEAK MIN PERIODIC: 20% : 3989</p>
0.00070	بی قورقوشمی سوپھر	<p>LEAK MIN ANNUAL : 20% : 3989</p>
<p>تیبینی خالھکانی پروفابیلی تانکی پیویستہ خالھکانی پروفابیلی تانکی بھم شیوازہی خواروہ پروگرام بکرین:</p>		<p>PERIODIC TEST TYPE STANDARD</p>
شکل/ناراستھی تانکی	خال	<p>ANNUAL TEST FAIL ALARM DISABLED</p>
لوولھی کڑا-تھخت (بھ شیومیکی گشتی پؤلا/stiP3 یان پیکھاتھکان)	1	<p>PERIODIC TEST FAIL ALARM DISABLED</p>
کڑا-شیوہ قاپ (بھ شیومیکی گشتی تانکی فایبھر گلاس)	4	<p>GROSS TEST FAIL ALARM DISABLED</p>
کڑا گویی	20	<p>ANN TEST AVERAGING: OFF PER TEST AVERAGING: OFF</p>
تانکی لوولھی ستوونی و لاکنیشیی	ھیلی	<p>TANK TEST NOTIFY: OFF TNK TST SIPHON BREAK:OFF</p>
		<p>DELIVERY DELAY : 5 MIN PUMP THRESHOLD : 10.00%</p>
		<p>رپورتی سینتھپی ناو-تانکی TLS-350</p>

f. میژووی ناگادارکردنموهوی ناو تانکی

<pre> INCON INTELLIGENT CONTROLS INC P. O. BOX 638 SACO ME 04072 1-800-384-6266 01/09/2000 1:54 TANK ALARMS 01/09/2000 0:23 HIGH WATER TANK NO. 3 01/09/2000 0:18 HIGH PRODUCT LIMIT TANK NO. 2 01/04/2000 21:12 HIGH WATER TANK NO. 3 01/04/2000 21:07 HIGH PRODUCT LIMIT TANK NO. 4 01/04/2000 21:06 HIGH WATER TANK NO. 1 01/04/2000 20:57 HIGH PRODUCT LIMIT TANK NO. 1 01/04/2000 20:55 HIGH PRODUCT LIMIT TANK NO. 1 01/04/2000 20:36 HIGH PRODUCT LIMIT TANK NO. 2 01/02/2000 18:36 HIGH WATER TANK NO. 3 12/09/1998 0:04 HIGH WATER TANK NO. 1 </pre>	<pre> ALARM HISTORY REPORT ----- IN-TANK ALARM ----- T 5:GOLD 2 SETUP DATA WARNING JAN 1. 1994 8:20 AM LOW PRODUCT ALARM SEP 2. 2010 12:36 PM SEP 1. 2010 3:27 PM AUG 19. 2010 12:07 PM INVALID FUEL LEVEL SEP 2. 2010 12:36 PM AUG 31. 2010 5:36 PM AUG 19. 2010 12:06 PM PROBE OUT MAR 12. 2009 1:25 PM DELIVERY NEEDED JAN 1. 1994 8:21 AM PERIODIC TEST FAIL SEP 2. 2010 2:14 PM AUG 26. 2010 7:03 PM AUG 19. 2010 12:09 PM </pre>
<p>میژووی ناگادارکردنموهوی ناو تانکی INCON</p>	<p>راپورتی میژووی ناگادارکردنموهوی Veeder Root</p>

راپورتی میژووی ناگادارکردنموهوی ناو تانکی نماژہ بۆ نموه دهکات نایا هیچ نهنجامیکی تاقیکردنموهوی دهرنهچوو بهم دواییانه له لایهن ATG بهم هم هاتوه بان نا. بیویسته نم راپورته پیشکهمشی پشکنهکانی شوینهکه بکرنیت کانتیک راپورتی تاقیکردنموهوی دزهکردنی ATG وون بان ناتمو او همیه 19

<p>ALARM HISTORY REPORT</p> <p>----- SENSOR ALARM -----</p> <p>L 1: SIMULATOR SENSOR OTHER SENSORS SENSOR OUT ALARM NOV 29, 2010 11:18 AM</p> <p>FUEL ALARM NOV 29, 2010 11:18 AM</p> <p>FUEL ALARM NOV 29, 2010 11:17 AM</p>	<p>INCON INTELLIGENT CONTROLS INC P. O. BOX 638 SACO ME 04072 1-800-984-6266</p> <p>01/04/1999 2:22 PM</p> <p>SENSOR ALARMS</p> <p>01/04/1999 2:20 PM HIGH BRINE LEVEL SENSOR 16 SENSOR NO. 16</p> <p>01/04/1999 2:20 PM DRY WELL SENSOR 12 SENSOR NO. 12</p> <p>01/04/1999 2:20 PM HIGH BRINE LEVEL SENSOR 8 SENSOR NO. 8</p> <p>01/04/1999 2:19 PM STANDARD SENSOR SENSOR 15 SENSOR NO. 15</p> <p>01/04/1999 2:19 PM STANDARD SENSOR SENSOR 7 SENSOR NO. 7</p> <p>01/04/1999 2:12 PM DRY WELL SENSOR 4 SENSOR NO. 4</p>
<p>میژووی ناگادار کردنه‌وهی سینسهری Veeder Root</p>	<p>میژووی ناگادار کردنه‌وهی سینسهری INCON</p>

14. لیکدانه‌وهی زانیاری سیتتهپ پیویسته له شوینه‌که پیداجوونه‌وهی پیندا بکریت

دهکریت زانیاری سیتتهپ له ATG له ماوهی پشکنینی شوینه‌که پیداجوونه‌وهی پیندا بکریت نه‌گهر کیشیه‌که دهنشینان بکریت (بهو واتایه‌ی ناستی بهرهم له ژیر ناستی تاقیکردنه‌وه‌دایه) کهوا پیویستی به پشکنینی به‌دوا داچوونه له‌گه‌ل پینشکه‌شکردنی سیتتهپ له‌کاتیکی دواتر. نه‌مانه‌ی خواره‌وه هه‌ندیک نمونه‌ی زانیاری سیتتهپ‌کردنی باون کهوا بۆ ATG له تئیبسی هه‌ن.

15. سیتہ پکردنی VEEDER-ROOT TLS-3XX :

SYSTEM SETUP		سیتہ پکی کات/ریکوت چاپکرا بوو
JUL 05, 2010	11:51 AM	
PETROLEUM EMPORIUM		زانباری دامسزراوه
1234 MAIN STREET		دمسٹیشانکردنی برهم
CENTERTOWN, TN 01234		
IN-TANK SETUP		کودی برهم پیوسته به بعدواداچوونی فرؤشتن/لیستی کمپیل
T 1:REGULAR UNLEADED		هاوکولکھی گهمی له ریگهی برهم دهنیشان دمکریٹ؛ نمه وا
PRODUCT CODE	1	دمکات ATG بتوانیت پلهی گهمی وریگریٹ بو گورانکاری
THERMAL COEFF	.000700	قبارهی پیوست به تاقیکردنوهی دزمکردن. بههایکی نادرست
TANK DIAMETER	120.00	دمکریٹ بیته هوی شکستهننای تاقیکردنوهی.
TANK PROFILE	1 PT	تیره تانکی /پرؤفایلی تانکی - نم پارامیترانهی نندازهی تانکی
FULL VOL	15245	'هیگاری تانکی' دیاری دمکات کما ATG-که بکاری دنیت بو گورینی
		قولیکان بو قباره.
FLOAT SIZE	4.0 IN.	ناگاداری کردنوهی ناو / سنورداری ناوی برز - ATG ناگاداری
WATER WARNING	2.0	بکاری خمرکه دمکاتوه له بوونی ناو له قولی دیاریکراو.
HIGH WATER LIMIT	3.0	
MAX OR LABEL VOL	15245	سنورداری زنده-پربوون / برهمی برز - ATG-که ناگاداری
OVERFILL LIMIT	90%	بکاری خمرکه دمکاتوه له بوونی سووتمسنی زیاتر له بری خوی. جیاوازیهکه
HIGH PRODUCT	13720	نهمیه کما "سنورداری زنده-پربوون" له ریگهی گماندن سووتمسنی
	95%	چالاک دمکریٹ، لکاتیکدا 'برهمی برز' دمکریٹ بکاری بیت بو برز
	14482	بوونوهی هیواش (بو نمونه، له کردارمکانی نموتی بکاری هاتوو)
DELIVERY LIMIT	10%	سنورداری گماندن - به شیوهیکی گشتی، نم ناستهی کما ATG له
	1524	ناگاداری بکاری خمرکه دمکاتوه داوی گماندن سووتمسنی بکات.
LOW PRODUCT	700	سنورداری ناگادارکردنوهی دزمکردن - ناگاداری بکاری خمرکه دمکاتوه
LEAK ALARM LIMIT	99	له ریژهی برزی لمدستدان (<1 گالون/کاتزمیر) له ماوهی تاقیکردنوهی
SUDDEN LOSS LIMIT	99	دزمکردن
		سنورداری لمدستدانی لنگاو - ناگاداری بکاری خمرکه دمکاتوه له ریژهی
		برزی قبارهی لمدستدان (<25 گالون/کاتزمیر) له ماوهی تاقیکردنوهی
		دزمکردن
		لاری تانکی / نؤفسیتی قولی پیو - نم پارامیترانه هیگاری تانکیهکه
TANK TILT	0.00	دمکریٹ بو همسجوری تانکی شونیی قولی پیو.
PROBE OFFSET	0.00	ریکبند پیسینیکراومکان 'ستاندر' و 'خیزان'. ننجامدانی تاقیکردنوهی
PERIODIC TEST TYPE		خیزای 0.2 گالون/کاتزمیر له یک کاتزمیر، ستاندر دوو کاتزمیر
	STANDARD	دمخایمیت.

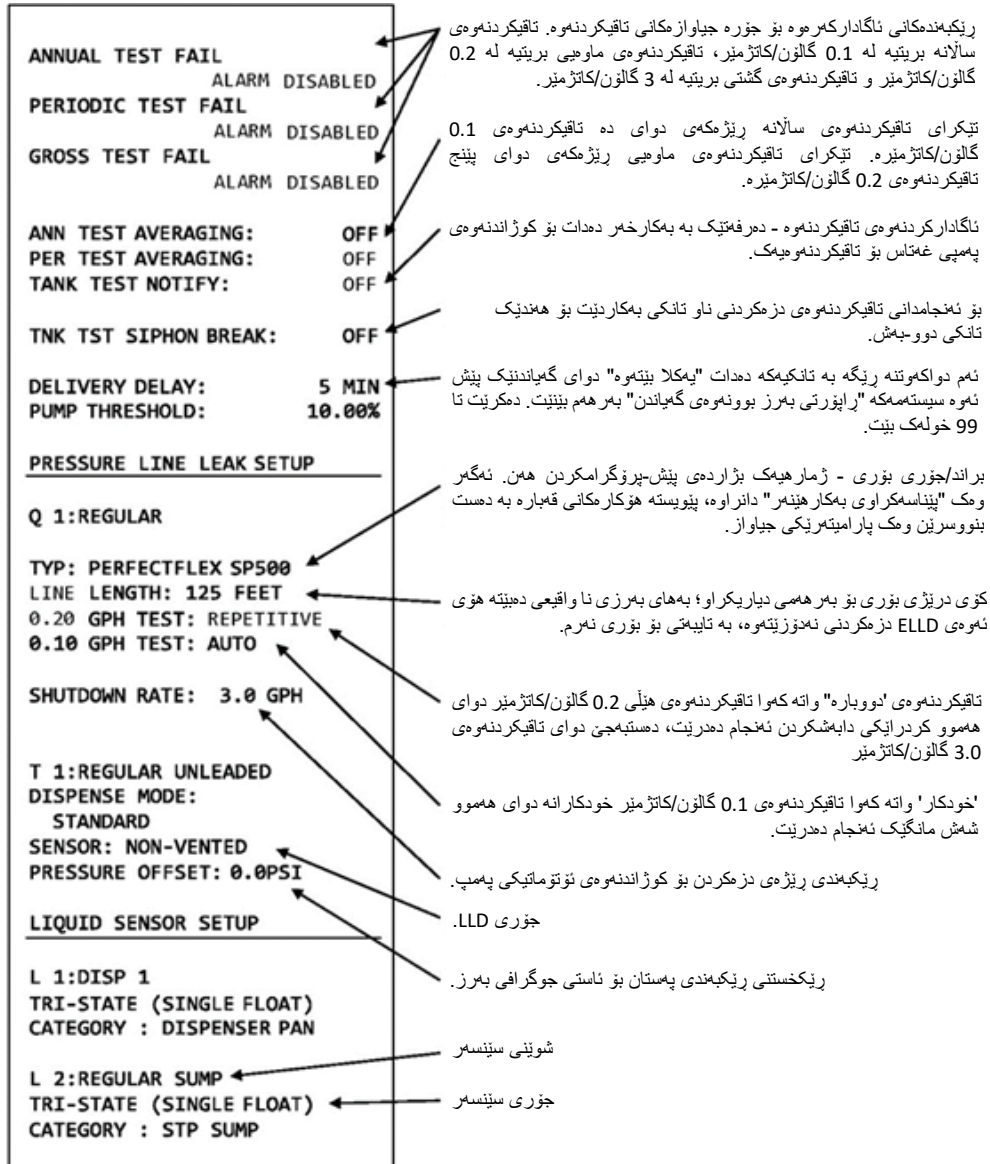

16. سیتهپی تانکی سینیتیل INCON

PETROLEUM EMPORIUM 1234 MAIN STREET CENTERTOWN, TN 01234	
JUL 05, 2010 11:51 AM	
SYSTEM SETUP REPORT	
LIMITS	
LEAK LIMIT	2.00
LEAK LIMIT O/G	NONE
THEFT LIMIT	10.00
THEFT LIMIT O/G	NONE
TANK	
NUMBER OF TANKS	2
TANK 1	
NAME	REG UNL
TANK SHAPE	HORIZONTAL
TANK TYPE	SPECIAL 1
PROBE	PROBE 1
PRODUCT	PRODUCT 1
MANIFOLD	NONE
PROD OFFSET	0.000
WATER OFFSET	-0.816
DEL THRESHOLD	200
HIGH HIGH LIM	118.000
HIGH HIGH O/G	NONE
HIGH LIMIT	116.000
HIGH LIMIT O/G	NONE
LOW LIMIT	500.0
LOW LIMIT O/G	NONE
LOW LOW LIMIT	400.0
LOW LOW O/G	NONE
WATER LIMIT	3.000
WATER O/G	NONE

زانباری داممزراوه و ریکهوتی راپورتی سیتهپکردنی سیستم.

سنورداری نزمکردن پارامیتریکه کما پشکنین بؤ لمدستدانی سووتسمنی دمکات کاتیک داممزراومکه کوزاوتهمه x لهکاتیکدا، سنورداری دزی پشکنین بؤ ریژهی زیادهی سووتسمنی دهرهینراو دمکات لهکاتیکدا سووتسمنیهمکه دابمشکراوه. OG یان پارامیترهکانی گروپی دهرچوو ناگاداری چاودیزی تانکیهمکه دمکاتهمه کما چ کرداریک بکات (بهو واتایهی، زمنگی ناگادارکردنهمه دهریکات، نیمهیل بنزیریت). به شیومیهمکی گشتی O/G له "هیچ" یان پیئتیکی نیوان A و FF دادنفریت.

ژماهی تانکیهمکان لهو داممزراومیه.

تایمتهی 1، قولی پیوی 1، و بهرهمی 1 نامازن بؤ پارامیتری همسجوری تانکی، قولی پیو و بهرهمی لیستکراو له بمشه جیاوازمکانی راپورتی سیتهپ

نؤقسیتی بهرهم و/یان ناو بهکاردیت بؤ قسربوکردنهمه ی خونندنهمه ی بهرهم/ناو له تانکیه لارکراومکان

Del Threshold = کمترین قهارهی زیادکراو بؤ تانکیهمکه پیش نهمه ی گهماندنهمکه له سمر ATG دیاری بکریت

سنورداری بهرز و سنورداری بهرز چمندن پلهی پربوونی تانکی دنونینت کما بهرز بهرز پرتترین ناسته (به شیومیهمکی گشتی به نینجی بهرهمهمکه دیاری دمکریت)

O/G سی بهرز بهرز، O/G سی سنورداری بهرز، O/G سی سنورداری نزم، O/G سی نزم و O/G سی ناو کردارهمکان دنونینت کما چاودیزی تانکیهمکه نهمجامی دمدات نهمگس هرهم یک لهم دؤخانه بوونیان همینت. بؤ نمونهمه، رنگه ATG دهمگ و زمنگی ناگادارکردنهمه دهر بکات، نیمهیل بؤ کسمی پهیومندی کردن بنزیریت، کاریک بکات. بههای نووسراو یان "هیچ" یان پیئتیهمکه له نیوان A و FF.

سنورداری نزم و نزم نزم چمندن پلهی بهتالی تانکیهمکه دنونینت کما نزم نزم نزمترین ناستی بهرهمهمکه له ناو تانکیهمکه دنونینت (به شیومیهمکی گشتی به گالونی بهرهمهمکه دیاری دمکریت)

سنورداری ناو ناستی ناو دنونینت (به نینج) که پیویسته بؤ چالاککردنی ناگادارکردنهمه ی ناوی بهرز

تانکی تایبیت دوری دیاریکراوی تانکی و ھۆکارمکانی راستکردنموی تیدایه. خالھکانی راستکردنموی ریگه به ATG دمدات خویندنموی سووتممینی ریک بخت بۆ ھاوتاکردنی داتا بۆ نمو تانکیه. بۆ نمونه، رنگه 500 گالونی بهر هممهکه بخمیته ناو تانکیهک، به لام مۆنیتیری تانکیهکه تنهیا 450 گالون دمخوینننموی، بۆیه پیویسته ھۆکاریکی راستکردنموی بنوسریت. دمکرت چمندن ھۆکاری راستکردنموی بنوسریت.

جۆری قوولی پنیو دیاری دهکات له جۆریک کموا خۆی له ATG-هکه پرۆگرامکراوه؛ پلمدار له لهیلمی قوولی پیومهکه دنوسریت و **بینهاوتایه بۆ ھیر قوولی پیویک**؛ ریزه ھاوتایه لهگهل ھۆکاریکی راستکردنموی (نمونمیی، 1:8 نامازه بۆ نموه دهکات که 1 نینجی گۆرانکاری له لایم قوولی پیومهکه نامازه ی پندمکرت پمکسانه به 8 نینجی ناو تانکیهکه؛ به شیومیکی گشتی بۆ AST بهکاریک؛ به شیومیکی گشتی بۆ 1:1 UST دهییت)؛ سمرناوکموتن بیان "2 سمرناوکموتن" بیان "1 سمرناوکموتن" (2 سمرناوکموتن ھاوتایه لهگهل سمرناوکموتنی بهر همم و ناو)؛ و جۆری سمرناوکموتن بیان "گازولین" بیان "نموته"

بهر همم = Reg بین قورقوشم، Pls بین قورقوشم، Xtr بین قورقوشم، Sup بین قورقوشم، نموتی سپی، نموتی سپی سووتممینی #2، ئیسانۆل، بیان تایبیت (زانباری زیاتر پیویسته نهمر جۆری بهر هممهکه "تایبیت" بییت)

ژمارهی ھیلهمکان، ناوی ھیل، و چ کرداریک پیویسته له لایم ATG نهمجام بدریت له حالتهی شکست (بمو واتایهی زهنگی ناگادارکردنموی و هند). بیان ھلمبمکی تاقیکردنموی. به شیومیکی گشتی ھلمبم تاقیکردنموی پمپوسته به کیشمیی کۆمپیوتەر کموا دهیته ھۆی نموی تاقیکردنمویکه به دروستی نهمجام نهمریت.

SPECIAL TANKS	
SPECIAL 1	
DIAMETER	120.000
LENGTH	205.700
CORRECTION POINTS	0
PROBES	
PROBE 1	
TYPE	STD 125
GRADIENT	8.99634
RATIO	1:1 TIP TO HEAD
FLOATS	2 FLOATS
FLOAT TYPE	GASOLINE
PRODUCTS	
PRODUCT 1	
NAME	REG UNL
TYPE	UNLEADED REG
LINES	
NUMBER OF LINES	2
LINE 1	
NAME	LINE 1
TEST FAIL O/G	NONE
TEST FAULT O/G	NONE
LINE 2	
NAME	LINE 2
TEST FAIL O/G	NONE
TEST FAULT O/G	NONE

تأقیقردننوهی دزمکردن داتای دهربارهی ریژهی دزمکردن، جارمکانی دووباره بووننوه و هندت بیدایه بو نو کاتهی مؤنیتیری نانکیهکه تأقیقردننوهی دزمکردنی چیگیر نمنجام دهدات. بو نمونه، سنیهی لای چپ نامازه بو نوه دمکات کموا تأقیقردننوهی دزمکردنی 0.2 گالون/کاتزمیر روزه نمنجام دهدریت له کاتزمیر 1:00 سی بهیاتیوه. پیویسته ممانهی تأقیقردننوه له 95% زیاتر بیت. کمترین کاتی تأقیقردننوه نامازه به بو کاتی پیویست بو تهاوکردنی تأقیقردننوهی دزمکردن (به کاتزمیر دانراوه). له نیوان نریکهی 2 کاتزمیره بو نانکی 4,000 گالونی تا 5 کاتزمیر بو نانکی 10,000 گالونی و تا 8 کاتزمیر بو نانکی 20,000 گالونی. شکستی تأقیقردننوهی ناگادارکردننوهکه نامازه به بو نوه کرداری کموا ATG هکه له حالعی شکستپنن نمنجامی دهدات.

SCALD = دوزینهی دزمکردنی نوتوماتیکی بهردوام تأقیقردننوهی دزمکردنی قیاریی نمنجام دهدات له ماوهی کاتی نارامی نیوان دابهشکردننکان.

ماوهی کاتهکه پیویسته به قهریبوی پلهی گهرمی له ماوهی تأقیقردننوهی دزمکردن (بهر متهیهکی بریتیه له 18)

شایستهی قهباره بریتیه له کمترین ناستی شله بو تأقیقردننوهی دزمکردنی بو نمنجام دهدریت. سعیری وینسایتی "گروپی کاری نیشتمانی بو هلسنگاندننکانی دوزینهی دزمکردن" بکه بو کمترین قهبارهی نانکی پیویست بو نمنجامدانی تأقیقردننوهی دزمکردن. نابیت هرگیز بو 0 دابنریت!

SCALD سی چالاکراو گوزارشته لهوی کامه نانکی دوزینهی دزمکردنی SCALD نمنجام دهدات (بهی واتایهی چالاکراوه یان چالاک نهراره)

شکستی تأقیقردننوهی O/G (گروپی دهرچوو) نامازه به بو نوه کرداری کموا ATG هکه له حالعی شکستپنن نمنجامی دهدات. دهکرت "هیچ"، A تا FF بیت، یان "هموو گروپکان"، هموو گروپکان نامازه به کموا هموو کرداره پروگرامکراوکانی ناو گروپکانی نوره (بهی واتایهی له A تا FF) روو دهدات.

LEAK TEST	
CONFIDENCE	99.0%
MIN TEST TIME	2
MAX TEST TIME	8
LEAK TEST	
TANK 1	0.20
TANK 2	0.20
TEST SCHEDULES	
TANK 1	
SCHEDULE	DAILY
TIME	01:00 AM
TANK 2	
SCHEDULE	DAILY
TIME	01:00 AM
ALARM ON TEST FAIL	YES
SCALD TESTS	
CONFIDENCE	95.0%
LEAK TEST	0.20
INTERVAL	18
VOLUME QUALIFY	0.0%
VAPOR RECOVERY	DISABLED
SCALD ENABLED	
TANK 1	ENABLED
TANK 2	ENABLED
ALARM ON TEST FAIL	YES
TEST FAIL O/G	
TANK 1	ALL GROUPS
TANK 2	ALL GROUPS

کات و دو باره برونه کما هیلهکان خشتهکراون له 0.1 گالون/کاتژمیر و/یان 0.2 گالون/کاتژمیر تاقی بکرنهوه بو ناستهکانی تاقیکردنهوهی دزهکردن. دمکرنیت خشتهکه له نیوان هیچ، روزهانه، روزهکی دیاریکراوی ههفته یان مانگ بگوریت.

STD ناماژیه بو جزری سنپنسهی ستاندر له سنپهپی ATG و STD O/G ناماژیه بو نهو کردارهی کما ATG-که له حالتهی ناگادارکردنهوه نهنجامی دمدات.

LINE TESTS	
0.1 GPH TEST SCHEDULES	
LINE 1	
SCHEDULE	DAILY
TIME	01:00 AM
LINE 2	
SCHEDULE	DAILY
TIME	01:00 AM
0.2 GPH TEST SCHEDULES	
LINE 1	
SCHEDULE	DAILY
TIME	01:00 AM
LINE 2	
SCHEDULE	DAILY
TIME	01:00 AM
SENSORS	
NUMBER OF SENSORS	3
SENSOR 1	STD
RELAY	RELAY 1
NAME	1 2 DISP
STD O/G	ALL GROUPS
SENSOR 2	STD
RELAY	RELAY 1
NAME	3 4 DISP
STD O/G	ALL GROUPS
SENSOR 3	STD
RELAY	RELAY 1
NAME	UNL SUMP
STD O/G	ALL GROUPS

بۆ مۆدىلەكانى Veeder Root و INCON ى بەكارھاتوو بۆ CSLD، ئەگەرى دۆزىنمە دەكرېت بۆ 95% يان 99% ديارى بكرېت. ھەر رېگابەكى دۆزىنمە دزەكردى دانراو لە دواى 22 ى كانونى يەكەمى 1990 پېويستە تواناي رېژەى دۆزىنمە دزەكردى ھەبېت لەگەل ئەگەرى دۆزىنمە لە سەدا نۆھەت و پېنج (95) و ئەگەرى ئاگاداركردىمە ھەلە لە سەدا پېنج (5) گەورمتر نەبېت، بەگۆزەى رېساي 4(a)(1)04.

لە كاتى گواستەمەى خاونداریەتى، بەلەخۆگرتنى فرۆشتنى سېستەمەكانى UST، بەلگەنامە رەسەن و/یان كۆببە پېويستەكان بۆ بەجێگەياندى راپۆرتكردى و ھەلگرتنى تۆمارەكان پېويستە بەگوازىتەمە بەو جۆرەى داواكرائە بەبېى رېساي 3(d)(2)03. و 02(h)(7)02، بۆ خاوندە نوێبەكەى UST لە كاتى گواستەمەى خاونداریەتى.

17. راپۆرتكردى

ئەگەر ھەر يەكێك لەم حالەتەى خوار مە تېبېنېكرا، ئەو كات پېويستە لە ماوەى 72 كاتژمېر فەرمانگەكە پەيوەندى بۆ بەكرېت بۆ راپۆرتكردى بۆ بوونەبەكەى گومانلېكراو (ئەگەر بۆ بوونەبەكەى گومانلېكراو يان پشتراستكراو دۆزرايەمە، پەيوەى رېنمايەكانى ئېستاي ستاف بەكە بۆ پروسەى 09(6). بەو جۆرەى داواكرائە بەبېى رېساي 1(a)(1)05.:

- ئەنجامەكانى ھەر تاقىكردىمەبەكەى دزەكردى سەرئەكەوتوى 0.1 گالون/كاتژمېر يان 0.2 گالون/كاتژمېر لە ATG، مەگەر نامېرى چاودېرىكردى يان پېكەتەبەكەى گرېدراوى UST زانرا كەمكۆرېدار بېت بەلام دزەكردى نېە، دەستبەجى چاك دەكرېتەمە، و تاقىكردىمەبەكەى بەدوا داچوون دلنای ئەنجامى سەرئەبى نەكاتەمە بەو جۆرەى داواكرائە بەبېى رېساي 3(a)(1)05.

- ھەر ئاگاداركردىمەبەكەى ناو تانكى لە ATG كەوا ئامازە بۆ لەدەستدانىكى لەناكو يان روون نەكراوەى بەرھەمەكە دەكات بەو جۆرەى داواكرائە بەبېى رېساي 2(a)(1)05. بەلگە وەرگرتنى لېكۆلېنەمە ھەموو ئاگاداركردىمەكانى دزەكردى ناو تانكى پېويستە لەگەل راپۆرتەكانى تاقىكردىمەى دزەكردى ATG ھەلگېرىن بۆ پېداچوونەمە لە لايەن كارمەندى فەرمانگە²⁰.

- ھەر بەرھەمبەكەى نەوتى بۆ بووبەمە لە شوینى UST يان لە ناوچەى دەوروبەر (وەك بوونى بەرھەمى نازاد، يان ھەلمى نەوت لە ناو خاك، ژېزەمېن، زېراب يان ھېلەكانى خزمەتگوزارى و ئاوى سەرزەوى نزيك). سەيرى رېساي 1(a)(1)05. بەكە.

پېويستە خاوند و/یان بەكارخەمەكان كرددەر دەستبەجى ئەنجام بەدەن بۆ رېگرى كردن لە بۆ بوونەمەى زياترى پېتروئەكە بۆ ناو ژېنگە، و كرداری پېويست ئەنجام بەدەن بۆ دەسنيشانكردى و كەمكردىمەى مەترسەبەكانى ئاگرکەوتنەمە، تەقینەمە و ھەلم. پېويستە خاوند و/یان بەكارخەمەكان تانكى و/یان بۆرى چاك بەكەنەمە يان بەگۆرن، و دەست بە كاری راستكەرمە بەكەن، ئەگەر ئەنجامەكانى تاقىكردىمەى سېستەمەكە، تانكى يان بۆرى گەياندىن ئامازە بۆ ئەمە بەكەن كەوا دزەكردى ھەبە بەو جۆرەى داواكرائە بەبېى رېساي 3(3)06.

سەرچاوهكان

چاودئيريكردنى ئوتوماتىكى تانكى و ناميلكهى بهكارهينانى دوزينهوهى دزمكردن، ويلايهته يهكگرتووهكان. EPA، ههريهى 7 سيستمهكانى پيوانهكردنى ئوتوماتىكى تانكى بۇ دوزينهوهى بلاوونهوه: ناميلكهى بهكارهينان بۇ پشكنهراى تانكى ههگرتنى ژير زهوى، نابى 2000

وهگرتنى زورتيرين سوود له سيستمهى گيچكردنى خودكارانهى تانكيت، EPA 510-F-98-011 INCON TS-5، ناميلكهى بهكارهينانى بهكارخه

ناميلكهى پشكنهري UST ى DEP كينتهكى، نيارى 2006 پهيمانگاي نامرازى پينرؤل

ناميلكهى بهكارخهري Veeder Root TLS-3XX، پيداچوونهوهى 576013-610، ناميلكهى دامهزاندى Veeder Root TLS-3XX، پيداچوونهوهى 576013-498 Rev. B

ناميلكهى دامهزاندى سيستمهى Veeder Root TLS-3XX، پيداچوونهوهى 576013-623 Rev. V، رينوينى چارهدوزى Veeder Root TLS-3XX، پيداچوونهوهى 818-576013 Rev. AA

رينوينى نامادهكارى شوينكارى بهلنندهرى سيستمهكانى چاودئيريكردنى Veeder Root TLS، پيداچوونهوهى 577013-578 Rev. E، پهسندكردنى ماددهى ويسكونسين 10، COMM 10، # 20050005، گيچكردنى خودكارانهى تانك، كانونى يهكهى 2009، پهسندكردنى ماددهى ويسكونسين 10، COMM 10، ژماره # 20020011 زنجيرهى INCON كانونى يهكهى 2007

تانكى ههگرتنى ژير زهوى - بنهساكان، فهريمانگهى نايووا بۇ سهرچاوه سروسهتيهكان، لقي تانكى ههگرتنى ژير زهوى، نادارى 2010

پاشکۆکان

1. خشته‌ی سه‌رچاوه‌ی خبیرای دۆزینه‌وه‌ی دزه‌کردنی ATG (8-27-2013)

2. ریکاری تاقیکردنه‌وه‌ی کارکردنی گنجی خودکاری تانکی

پاشکوی 1: خشته‌ی سه‌چاوه‌ی خیرای دۆزینه‌وه‌ی دزه‌کردنی ATG

له 2-13-2015 نوێکرایه‌وه

تیبینی: نامیزی دوزیموهی دزکردنی دائراو له سار سیستامکان به نیسولوی زیتر له 10% پیوسته زینک، قوروش، نلامنیوم، نلمهه بان نایتهکاتیان (مس، تیرن (نایتهی قوروش-مس)س تیدا نامیت).								
#MA	مؤدیل	جوری تاقیردنهوه	کامترین پیرکردن	ماوهی تاقیردنهوه (سامیری سارچ بکه)	سنوور	زۆرتین توتانا	سارچ	
20140001 (له 20120009 بنداچونهوهی بۆ کراوه) OPW	SiteSentinel iSite-2 یا 4 نییج سارناوکهوتن-قوولی بئوی B924	0.2	%50	30 خولهک	0.1	20,000	سیستامهکه خورکارانه کامترین کات دباری دهکات له سار بنهاسی بادی هلتی بارودوخی تاقیردنهوه. کاتی تاقیردنهوه بۆ تاکیه گهرهکاتی زیتر دهیت.	
	SiteSentinel iSite-4 نییج سارناوکهوتن-قوولی بئوی B924	0.1	%95	1.5 کاتزیمز	0.05	20,000		
	SiteSentinel iSite-2 نییج سارناوکهوتن-قوولی بئوی B924	0.1	%95	6.0 کاتزیمز	0.05	20,000		
	SiteSentinel iSite-4 نییج سارناوکهوتن-قوولی بئوی Q0400-4XX	0.2	%50	4.0 کاتزیمز	0.1	20,000		
20140006 Franklin Fueling (له 20120008 زیتره)	INCON TS-5, 550, 550evo, 750, 1000, 1001, 2001, 5000, 5000evo	0.2	سامیری خواروه بکه	4/1 5 کاتزیمز	0.1	15,000	کاتی تاقیردنهوه ریژیمهکه، کاتی راستهقیغه له سار بنهاسی بئوهی مارجی پشووئر دائراوی تاقیردنهوه	
	قوولی بئوی: TSP-LL2 یا FMP-LL3	0.1	%95	4/3 5 کاتزیمز	0.05			
	INCON TS-5, 550, 550evo, 750, 1000, 1001, 2001, 5000, 5000evo	0.2	نمنا	سامیری خواروه بکه	7> کاتزیمز	0.1	30,000	گوروا له سار بنهاسی کوالیتی زۆرتین دانای تاقیردنهوهی 3 تانگی دوویمش
	قوولی بئوی: TSP-LL2 یا FMP-LL3	0.2	%15	باردوام	0.1	49,336	زۆرتین تاوژی ماسگانهی 304,620 گالون. تاقیردنهوه ناکات نهگهر لهخوار ناستی کامترین پیرکردن بیت.	
20120005 (نویکر دنهوهی 20080006) Pneumercator Co.,Inc	TMS2000 & TMS3000	0.2	(20000>) %20	2 کاتزیمز	0.1	20,000	قوولی بئوی هاوایی ژماره S450 هاوشیوهی وک قوولی بئوی Ametek Patriot 7100 س بکه هتوو له هاملهسنگلانی لایخی 3 جیم	
	قوولی بئوی S450 یا 7100 (گرنتی موکتیسی)	0.1	%95	7 کاتزیمز	0.05	20,000		
		0.2	(20000<) %50	8 کاتزیمز	0.1	75,000		
		0.2	%50	=	=	20,000		
20120001 OPW (له 20080010 بنداچونهوهی بۆ کراوه)	قوولی بئوی 924	0.2	%14	=	=	20,000	تاقیردنهوهی خولهکی 30 و 60	
	قوولی بئوی 924	0.2	%14	=	=	20,000		
	قوولی بئوی 924	0.1	%95	=	=	20,000		
	قوولی بئوی 924	0.2	%14	4.5 کاتزیمز	0.1	30,000		
20100007 OMNTEC Mfg. (نویکر دنهوهی 20040007)	OEL8000II	0.2	%12.70	باردوام	0.1	18,000	کامترین ناستی بارهوه له سار بنهاسی تیره تانگی: تیره تانگی = بارهوهی پیوست	
	CITLDS	0.2	%12.70	باردوام	0.1	18,000		
	OMNTEC	0.2	%12.70	باردوام	0.1	18,000		
	OMNTEC	0.2	%12.70	باردوام	0.1	18,000		
20090008 Franklin Fueling (له 20060002 زیتره)	INCON TS-5, 550, 750, 1000, 1001, 2001, 5000, Colibri	0.2	سامیری خواروه بکه	4/1 5 کاتزیمز	0.1	15,000	کاتی تاقیردنهوه ریژیمهکه، کاتی راستهقیغه له سار بنهاسی بئوهی مارجی پشووئر دائراوی تاقیردنهوه	
	قوولی بئوی: TSP-LL2	0.1	%95	4/3 5 کاتزیمز	0.05			
	INCON TS-5, 550, 750, 1000, 1001, 2001, 5000, Colibri	0.2	نمنا	سامیری خواروه بکه	7> کاتزیمز	0.1	30,000	گوروا له سار بنهاسی کوالیتی زۆرتین دانای تاقیردنهوهی 3 تانگی دوویمش
	قوولی بئوی: TSP-LL2	0.2	%15	باردوام	0.1	49,336	زۆرتین تاوژی ماسگانهی 304,620 گالون. تاقیردنهوه ناکات نهگهر لهخوار ناستی کامترین پیرکردن بیت.	
20090004 Veeder-Root Co. TLS ProPlus, ProMax (له 20050005 بنداچونهوهی بۆ کراوه)	قوولی بئوی 8473 و 8463 (گرنتی موکتیسی)	0.1	%95	3 کاتزیمز	0.1	15,000	پیشتر دائراو که ناکرنت بگوردرنت. دهرچوو بان دهرنهچوو	
	زنجیرهی TLS 300، زنجیرهی TLS 350، TLS 450	0.2	سامیری خواروه بکه	2 کاتزیمز	0.1	20,000		
	قوولی بئوی 8473 و 8463	0.1	%95	2.5 کاتزیمز	0.1	30,000		
	زنجیرهی TLS 300، زنجیرهی TLS 350، TLS 450	0.2	سامیری خواروه بکه	2 کاتزیمز	0.1	30,000		
20090004 Veeder-Root Co. TLS ProPlus, ProMax (له 20050005 بنداچونهوهی بۆ کراوه)	CSLDJ8473 و 8463	0.2	2. باردوام	2 کاتزیمز	0.1	45,000	تاک 45000	
	زنجیرهی ProPlus، ProMax - TLS300، TLS350، EMC	0.2	%5	2 کاتزیمز	0.1	226,848		
	تیره تانگی = بارهوهی پیوست	0.2	%5	2 کاتزیمز	0.1	226,848		
	تیره تانگی = بارهوهی پیوست	0.2	%5	2 کاتزیمز	0.1	226,848		
20090004 Veeder-Root Co. TLS ProPlus, ProMax (له 20050005 بنداچونهوهی بۆ کراوه)	قوولی بئوی 8473 و 8463 (گرنتی موکتیسی)	0.1	%95	3 کاتزیمز	0.1	15,000	پیشتر دائراو که ناکرنت بگوردرنت. دهرچوو بان دهرنهچوو	
	زنجیرهی TLS 300، زنجیرهی TLS 350، TLS 450	0.2	سامیری خواروه بکه	2 کاتزیمز	0.1	20,000		
	قوولی بئوی 8473 و 8463	0.1	%95	2.5 کاتزیمز	0.1	30,000		
	زنجیرهی TLS 300، زنجیرهی TLS 350، TLS 450	0.2	سامیری خواروه بکه	2 کاتزیمز	0.1	30,000		
20090004 Veeder-Root Co. TLS ProPlus, ProMax (له 20050005 بنداچونهوهی بۆ کراوه)	CSLDJ8473 و 8463	0.2	2. باردوام	2 کاتزیمز	0.1	45,000	تاک 45000	
	زنجیرهی ProPlus، ProMax - TLS300، TLS350، EMC	0.2	%5	2 کاتزیمز	0.1	226,848		
	تیره تانگی = بارهوهی پیوست	0.2	%5	2 کاتزیمز	0.1	226,848		
	تیره تانگی = بارهوهی پیوست	0.2	%5	2 کاتزیمز	0.1	226,848		

#MA	مۆدێل	جۆری تاقیکردنەوە	کەمترین پێرکەن	ماوەی تاقیکردنەوە (سەیری سەرچ بەکە)	سنوور	زۆرترین توانا	سەرچ
20080010 OPW (له 20030001 پێداچوونەوەی بۆ کراوه)	لەگەڵ PETROSONIC III / فوولی بۆی 613	0.2	%59	2 کاتژمێر		15,000	
	لەگەڵ SITE SENTINEL / فوولی بۆی 613	0.2	%14	2 کاتژمێر		15,000	
	لەگەڵ SITE SENTINEL I,II,III, iTouch / فوولی بۆی 924	0.2	%50	=		20,000	تاقیکردنەوەی خۆلەکی 30 و 60
	لەگەڵ SITE SENTINEL I,II,III, iTouch / فوولی بۆی 924	0.2	%14	=		20,000	تاقیکردنەوەی کاتژمێر 2 و 3
	لەگەڵ SITE SENTINEL I,II,III VTTT / فوولی بۆی 613	0.1	%95	=		15,000	تاقیکردنەوەی کاتژمێر 2 و 3
20080009 (سێستەمی EECO) OPW (تۆیکردنەوەی 20030003)	2000 & 1500	0.2	%9	3.3 کاتژمێر	0.1	20,000	سێستەمەکه خۆدکارانه کەمترین کات دێاری دەکات له سەر بنامای بەدی هەشتی پاروونۆخی تاقیکردنەوە.
	فوولی بۆی Q0400-4XX (گرتنی مۆگتەسی)	0.1	%95	3.5 کاتژمێر	0.05	20,000	کاتی تاقیکردنەوە بۆ تاشکە گەورەکاتی زیاتر دەبێت.
	ECOO SLD	2. پەردوام	%9			35000 >	زۆرترین تاقیکردنەوە SLID 130K
20080006 (تۆیکردنەوەی 20000007) Pneumercator Co., Inc	TMS2000 & TMS3000	0.2 (>2000)	%20	7 کاتژمێر	0.1	20,000	فوولی بۆی هەواپی 450 S هاونووبە وەک فوولی بۆی 7100 Patriot Ametek س.
	فوولی بۆی S450 یان 7100 (گرتنی مۆگتەسی)	0.1	%95	2 کاتژمێر	0.05	20,000	بەکار هەتوو له هەناسەنگەشتی لایەنی 3 جەم
20080005 (سێستەمی EECO) OPW	B924	0.2	%50	30 خۆلەک	0.1	20,000	سێستەمەکه خۆدکارانه کەمترین کات دێاری دەکات له سەر بنامای بەدی هەشتی پاروونۆخی تاقیکردنەوە.
	SiteSentinel iSite	0.1	%95	1.5 کاتژمێر	0.05	20,000	
	SiteSentinel iSite	0.1	%95	6.0 کاتژمێر	0.05	20,000	
	SiteSentinel iSite	0.2	%50	4.0 کاتژمێر	0.1	20,000	
	INCON TS-5, 550, 750, 1000, 1001, 2001, 5000	0.2	%95	4/1 5 کاتژمێر	0.1	15,000	کاتی تاقیکردنەوە رێژەیهکه کاتی راستخێتە له سەر بنامای بۆهری مەرجی پێشووتر دانراوی فوولی بۆی:
20060002 Franklin Fueling	INCON TS-5, 550, 750, 1000, 1001, 2001, 5000	0.1	%95	4/3 5 کاتژمێر	0.05	30,000	زۆرترین 3 تاشکی دووبەههش
	TS-5, 550, 750, 1000, 1001, 2001, 5000 SCALD	0.2	%15	>7 کاتژمێر	0.1	49,336	زۆرترین تاقیکردنەوەی 304,620 گالۆن
20050005 Veeder-Root Co. TLS, EMC ProPlus, ProMax (20030004R1 له 20030007 پێداچوونەوەی بۆ کراوه له 2002005R1)	فوولی بۆی 7842 (توانا) هەموو مۆدێلەکان جگه له 2TL5	0.2	%50	5 کاتژمێر		15,000	تێبێتی: فوولی بۆی توانا به دروسه کات ناکات کاتێک ناوهرۆکی نوسقۆل له سەرۆی 10% جیه.
	فوولی بۆی 8472 (توانا) هەموو مۆدێلەکان جگه له TLS2 & TLS250i, TLS250i	0.2	%95	2 کاتژمێر		15,000	هەموو فوولی بۆههکان بەرپەستی پێشتر
	فوولی بۆی 8473 & 8463 (گرتنی مۆگتەسی) TLS250iPlus, TLS300i, TLS300iPlus	0.2	%95	3 کاتژمێر		15,000	دانراویان هەیه کهوا
	فوولی بۆی 8473 & 8463 زنجیره TLS2, ProMax, EMC - TLS 350	0.2	%95	2-5 کاتژمێر		20,000	لەقرێت بەگۆرەدرێت.
	CSLD 8473 & 8463 (گرتنی مۆگتەسی) ProPlus, ProMax - TLS300, TLS350, EMC	2. پەردوام	%5	2 کاتژمێر		30,000	دەرچوو یان دەرئەچوو
	تێرە تاشکی = بەر هەمی بۆههست					45000	تاشک 227,559 رۆژ
						37K	تاشک 226,848 رۆژ
							دووبەههستی 37K
20050001 Franklin Fueling (له 20020004 پێداچوونەوەی بۆ کراوه) بۆ سێستەمەکانی EBW پێش 1 س ناداری 2004, بۆوانه MA 20020004	مۆدێلی تاقیکردنەوەی نەمریکی 2001	0.2	%50	30 خۆلەک	0.1	15,000	فوولی بۆی سۆنەر
	AUTOSTIK II & JR	0.1	%95	1 کاتژمێر	0.05	15,000	
	لەگەڵ فوولی بۆی گرتنی مۆگتەسی	0.2	%95	4/1 5 کاتژمێر	0.1	15,000	کاتی تاقیکردنەوە رێژەیهکه کاتی راستخێتە له سەر بنامای بۆهری مەرجی پێشووتر دانراوی تاقیکردنەوەیه
	زنجیره فوولی بۆی AUTOSTIK II & JR	0.1	%95	4/3 5 کاتژمێر	0.05	15,000	
	SCALD 2.0, AUTOSTIK II & JR	0.2	%14	>7 کاتژمێر	0.1	30,000	سنووردارێ تاقیکردنەوە/2 زۆرترین فرەههش
کەمترین ناستی بەر هەم له سەر بنامای تێرە تاشکی: تێرە تاشکی = بەر هەمی بۆههست	"24-26"	"70-79"	"24"	"123-133"	"39"		
	"27-36"	"80-90"	"27"	"134-143"	"42"		
	"37-47"	"91-101"	"30"	"144-154"	"45"		
	"48-58"	"102-111"	"33"	"155-165"	"48"		
	"56-69"	"112-122"	"36"	"166-175"	"51"		
	"9" = "26"	"15" = "72"					
	"10.5" = "36"	"15.5" = "76"					
	"12" = "48"	"16.5" = "84"					
	"12.5" = "52"	"17.5" = "96"					
	"14" = "64"	"19" = "108"					

سارنج	زورترین توانا	سنور	ماوهی تاقیکردنوه (سامیری سارنج بکه)	کامترین برکردن	جوری تاقیکردنوه	مؤدیل	#MA کومپانیای برهمهینن
بۆ هار جارنیک تاقیکردنوه دهکرت له سار بیک تشکی نایجام بدریت.	15,000	0.1	4 کاتزیمیر	%50	0.2	AUTOSTIK II & JR	20020004 EBW, Inc.
	15,000	0.05	4 کاتزیمیر	%95	0.1	لهگهل زنجیرهی قوولی پیوی 961/960	
>150K تاوژی مانگه بۆ هار جارنیک تاقیکردنوه دهکرت له سار بیک تشکی نایجام بدریت.	30,000	0.07		%30	0.2	AUTOSTIK II & JR CSLD v31 مان 51v	990053 EBW, Inc.
	تیپتی: قوولی پیوی زنجیرهکفی 973 & 970 EBW مانها بۆ پیوانه ی لیبستی کاپولمان، نارهک بۆ دوزینهوهی دزکردن. سامیری 990053 بکه بۆ AUTOSTIK						
سامیری 20030003 بکه بۆ EECO 1500, 2000, SLD	20,000	0.1		%14	0.2	EECO TLM	20010019
	20,000	0.05		%95	0.1	1000, 3000	Emco Electronics
	15,000	0.1	4 کاتزیمیر	%10	0.2	Autostik مانها (زنجیرهی 950)	990053 EBW, Inc.
	15,000	0.05	4 کاتزیمیر	%95	0.1		
بۆ بۆ AUTOSTIK II & JR سامیری 20020004 بکه							
هاموو قوولی پیوهوکان گرتنی موگنتیسی بان ساروو ددنگن. ژماره ی قوولی پیوی بهرهست نیه.	15,000	0.058	کاتی تاقیکردنوه	%50	0.2	RLM5000, RLM5001, RLM9000	990047 The Marley Pump Co. چاهانی سور
	15,000	0.05	بهرهست نیه.	%95	0.1		
	73,500	0.09		%15	0.2	ST1400, ST1401, ST 1401L, ST1800,	
	73,500	0.05		%95	0.1	ST1801, St1801L, Prolink Ultra	
گونجای لهگهل PC	18,000	0.1		%50	0.2	PROLINK	960043 OMNTEC
تاقیکردنوهکان به دهست نایجام ددرین. ژماره ی قوولی پیوی بهرهست نیه.	15,000	گوزاو	%50	0.2	OEL 8000		
قوولی پیوی ناستی گرتنی موگنتیسی بان دیجیتالی ژماره ی قوولی پیوی بهرهست نیه.	15,000	گوزاو	%95	0.1	قوولی پیوهوکان برینین له گرتنی موگنتیسی	960037 کوتروولی هوشماند	
زورترین تاوژی مانگه ی 108K	30,000	0.058		%50	0.2		INCON TS 2000
	15,000	0.058		%95	0.1		950069 سیستمه نماناز مکاراوکان
	30,000			%7	0.2	SCALD	
	15,000	0.1		%90	0.2	وینه ی ESI	
	75,000	0.05		%50	0.2	AINLAY TANK MASTER	950056
	30,000	0.05		%20	0.2	TANK MASTER JR	کارتیکاری PC
	15,000	0.1		%90	0.2	TICS 1000	940078 سینساره جیهانیکان
	15,000	0.2		%50	0.2	TMU & INFINITY	930080 Andover Controls Corp.
		0.1		%95	0.1		930071 Tidel Engineering
	15,000	0.1		%15	0.2	EMS 3500	
	15,000	0.05		%95	0.1		930058 L&L زینگامی
	15,000	0.05		%50	0.2	EMS 2000 & EMS3000	
	15,000	0.1		%50	0.2	MCG 1100,8100	920092 Ronan Engineering
	15,000	0.05		%95	0.1		
	15,000	0.1		%10	0.2	API/ROANAN	920052 نکته ماوژیای لگدار کردنوه
	15,000	0.05		%95	0.1		
	15,000	0.1	1-15 کاتزیمیر	%50	0.2	SMART STICK I 2000	920030 MagneTek
قوولی پیوی #7030	15,000	0.2	6 کاتزیمیر	%10	0.2	7021	910107 Wm.Wilson's Sons Inc.
	15,000	0.1	12 کاتزیمیر	%95	0.1		910093 کوتروولی Mallory
قوولی پیوی نازارانو.	15,000	0.2	3 کاتزیمیر	%50	0.2	GASBOY TMS 500	
قوولی پیوی گرتنی موگنتیسی	15,000	0.1	9 کاتزیمیر	%95	0.1		
	15,000	0.1		%90	0.2	وینه	

پاشکۆی 2: ریکاری تاقیکردنه‌وهی کارکردنی گنچی خودکاری تانکی

ریسای 2(a)(1)04-01-18-0400 داواوی نهمه دمکات نامیزی دۆزینه‌وهی بلاوبونه‌وه دابزیت و پیوانه بکرنیت به‌گۆیره‌ی رینماییه‌کانی کۆمپانیای به‌همه‌پنهر و به‌گۆیره‌ی به‌کێک له‌مانه‌ی خوارمه‌وه بخرنیت‌کار و چاک بکرنیت‌هه:

- رینماییه‌کانی کۆمپانیای به‌همه‌پنهر؛
 - کۆدی کرداری ناماده‌کراره له لایهن ده‌سه‌تیه‌کی متمان‌پنهرای نیشتمانی یان تاقیگه‌یه‌کی تاقیکردنه‌وه‌ی سه‌ر به‌خۆ؛ یان
 - نهم مه‌رجانه‌ی له‌لایهن فه‌رمانگه‌که دیاری کراون به‌جۆریک که له پاراستنی تهن‌روستی مرۆف و ژینگه‌ که‌تر نه‌بیت.
- پیوسته له سه‌ر خاوه‌ن و/یان به‌کارخه‌ر مه‌کان ساڵانه تاقیکردنه‌وه‌ی بۆ کاری گنچی خودکاری تانکی (ATG) بکه‌ن به‌گۆیره‌ی ریسای 18-0400-01(a)(1)04-01-18-0400 نهم پنه‌هاته و پیوه‌رانه‌ی خوارمه‌وه پیوسته‌ پشکنین و تاقی بکرنیت‌هه بۆ کارکردنی دروست:
- کۆنسۆلی ATG و کۆنترۆله‌ره‌کانی دیکه: ناگادارکردنه‌وه‌ی تاقیکردنه‌وه؛ دانیاکردنه‌وه‌ی شیوه‌به‌ندکردنی سیسته‌م؛ یه‌ده‌گی پاتری تاقیکردنه‌وه؛
 - قوولی پیوه‌ و سینسه‌ر: پشکنین بکه‌ بۆ پاشماوه، دانیابه‌ ته‌رافه‌مه‌کان نازادانه ده‌جۆلینه‌وه؛ دانیابه‌ شافته‌که تیک نه‌چوه؛ دانیابه‌ کنبه‌مه‌کان پچران و رووشانیان نیه؛ تاقیکردنه‌وه‌ی بۆ کارکردنی ناگادارکردنه‌وه و په‌وه‌ندی له‌گه‌ڵ کۆنترۆله‌ره‌که بکه.

په‌یره‌وه‌ی هه‌نگاوه دیاریکراوه‌کانی خوارمه‌وه بکه‌ بۆ دانیای بوون له‌وه‌ی مه‌رجه‌کانی سه‌ر مه‌وه‌ به‌دی هاتوون و ATG به‌ دروستی کار ده‌کات.

A. پشکنینی کۆنسۆل

1. ژماره‌ی به‌همه‌ و مۆدیلی ATG تومار بکه.
2. دانیابه‌ ناگادارکهر مه‌وه‌کان کار ده‌کهن و ده‌بیسترین و/یان ده‌بیسترین له لایهن به‌کارخه‌ری دامه‌زراوه‌که.
3. دانیابه‌ کۆنسۆله‌که سه‌ر کینتیکی کاره‌بایی ته‌رخانه‌را و نیه.
4. تاقیکردنه‌وه به‌ یه‌ده‌گی پاتری بکه‌ به‌گۆیره‌ی رینماییه‌کانی کۆمپانیای به‌همه‌پنهر.

B. کۆکردنه‌وه و پنداجوونه‌وه‌ی دانا

1. پنداجوونه‌وه به‌ لیستی که‌لوپه‌ل و راپۆرت‌ه‌کانی سینه‌پکردنی سیسته‌م بکه. وه‌شانی نه‌رم‌ماز و زانیاری جۆری تاقیکردنه‌وه تومار بکه. دانیابه‌ کۆنسۆله‌که به‌ دروستی پرۆگرامکراوه به‌گۆیره‌ی رینماییه‌کانی کۆمپانیای به‌همه‌پنهر و نه‌جامدانی تاقیکردنه‌وه‌ی دزه‌کردنی 0.2 گالۆن/کاتر میتر. راپۆرتی سینه‌پکردنی هاو‌پنچی راپۆرتی تاقیکردنه‌وه‌ی ATG بکه.
2. پنداجوونه‌وه به‌ میژووی ناگادارکردنه‌وه‌ی چالاک و ناگادارکردنه‌وه بکه‌ بۆ پشته‌راسته‌کردنه‌وه‌ی نهمه‌وه‌ی هه‌یج هۆشیارکردنه‌وه یان ناگادارکردنه‌وه‌یه‌کی چالاک یان دووباره‌ی دۆزینه‌وه‌ی دزه‌کردن بوونی نیه. کینه‌ه پشینه‌پنیکراوه‌مه‌کان له‌ به‌رگه‌ی سه‌ر نه‌جه‌کان تومار بکه.
3. نابینت ناگادارکردنه‌وه‌ی ناوی به‌رز له 2 ئینچ زیاتر بیه‌ت بۆ هه‌موو جۆره‌کانی سووته‌مه‌نی جگه‌ له‌ سووته‌مه‌نی‌که‌ی بری 10% یان زیاتری ئیسانۆلی تیندایه‌ که‌وا پیوسته‌ بۆ 0.25 ئینچ دیاری بکرنیت.

C. پشکنینی قوولی پیوه

1. ژماره‌ی هه‌ر ژووریکه‌ی تانکی، قه‌باره (گالۆن)، تیره (ئینچ) و ژماره‌ی زنجیره‌یه‌ی تومار بکه.
2. پشکنین بۆ کنبه‌مه‌کان بۆ بوونی رووشان یان پچران. دانیابه‌ به‌سته‌ر و نه‌لقه‌ی وایه‌ر و گاسکیتی قه‌پاغه‌مه‌کان له‌ شوینی خویانن و تووندن.

D. پشکنینی ته‌رافه

1. ته‌رافه‌مه‌کان نازادانه ده‌جۆلینه‌وه و به‌ ژه‌نگ و پاشماوه‌ن.
2. پیوانه‌ی ناو و سووته‌مه‌نی ناو تانکیه‌که بکه. دانیابه‌ ناسته‌مه‌کان هاوتای به‌رزی لیستی ATG ن.
3. ته‌رافه‌ی نزمی سووته‌مه‌نی و به‌رز بوونه‌وه‌ی ته‌رافه‌ی ناو بۆ دانیاکردنی چالاک بوونی ناگادارکردنه‌وه‌ی دروست.

E. دووباره‌ دامه‌زاندنی قوولی پیوه. دانیابه‌ قه‌پاغه‌ی قوولی پیوه‌که و کنبه‌ی گریدان تووندن. پشکنین بۆ په‌وه‌ندی‌کردنی دروست به‌ کۆنسۆله‌که بکه.

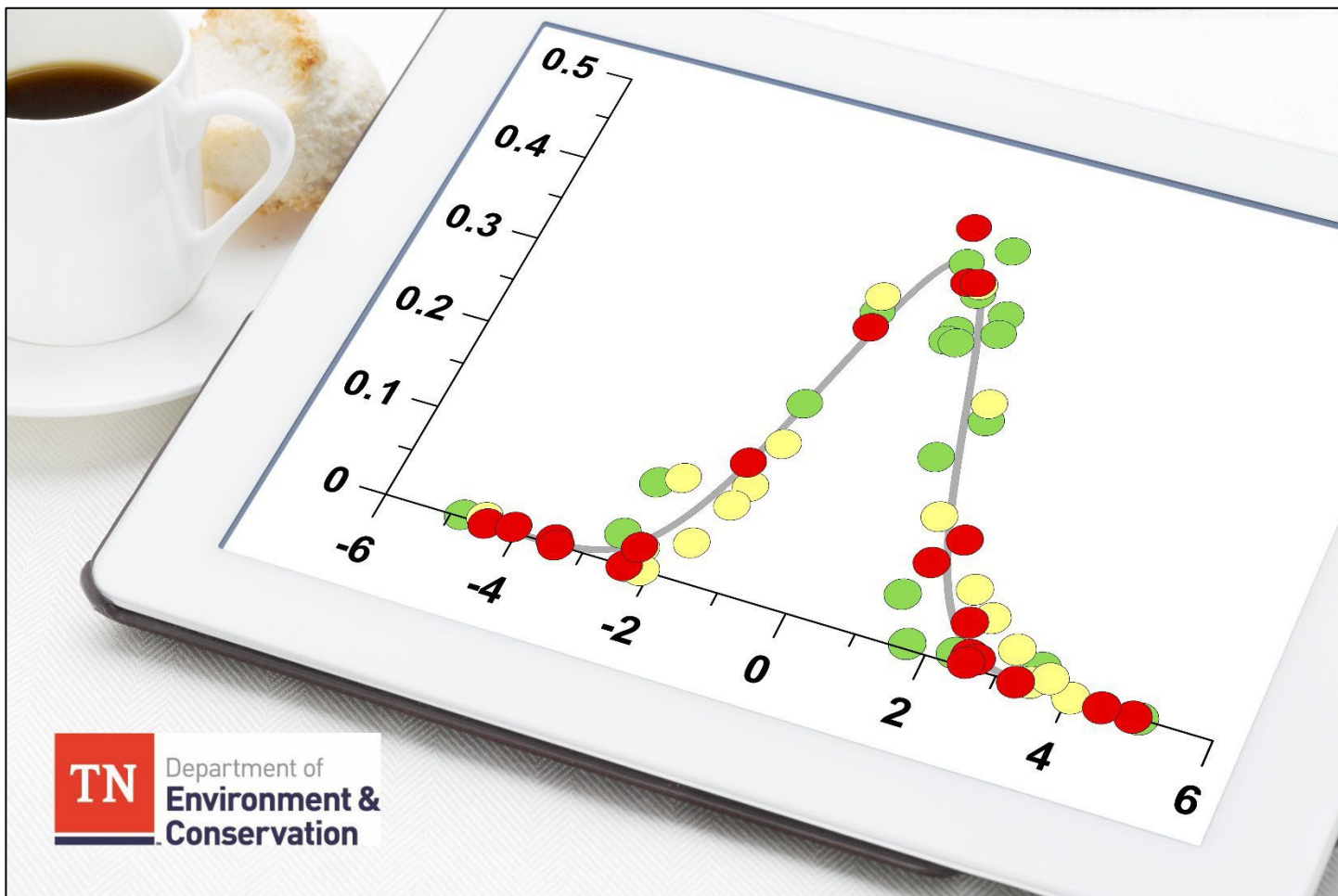

TN Department of
Environment &
Conservation

هاوتاکردنی لیستی ناماریی

نامیلکھی پشکنینی دهستی ستاندهرکراو

پرگهی 3.3

وهزارهتی ژینگه و پاراستن له ویلايهتی تینیس

فهرمانگهی تانکی ههنگرتنی ژیرزهوی

رئسا کارپیکراوهکان له 13 سی تشرینی بهکهمی 2018

دواییین بزارکردنی بهنگهنامهکه: 17 سی حوزهبیرانی 2022

نعم پوره بيتالہ

خشتهی ناوهرۆک

i	خشتهی ناوهرۆک
2	1. دهمستبهر داربوون
2	2. مه‌په‌ست
2	3. دهمسه‌لات
2	4. توانای جێبه‌جێکردن
3	5. پێشه‌کی
3	6. پێناسه‌کان
4	7. مهرجه‌کان
6	8. سیستهمی به‌رده‌وامی دۆزینه‌وه‌ی دزه‌کردنی ناو تانگی
6	9. راپۆرت‌ه‌کانی CITLDS
7	10. هه‌لگرتی تۆماره‌کان
8	11. راپۆرت‌کردن
9	12. سه‌رچاوه‌کان
9	13. پاشکۆکان
10	پاشکۆی 1
13	پاشکۆی 2
14	پاشکۆی 3



ویلایه‌تی تینیسی
وہزارهتی ژینگه و پاراستن
فہرمانگہی تانکی ہلگرتنی ژیرزہوی

بہشی تہکنیکی 3.3
ہاوتاکردنی لیستی ناماریی (SIR)

1. دەستبەردارییون

نہم بەلگەنامیہ تەنھا رینۆینیہ و ماف یان نەمرکی یاسایی دروست ناکات. بربارمکانی دەرگا لە ھەر حالەتیکە دیاریکراودا بە جیبەجیکردنی یاسا و رینیماییہ کاریکراوەکان بۆ راستییہ تاییەتەکان دەدرین. نامژمکردن بە ناوی بازرگانی یان بەرھەمی بازرگانی بە پشتیوانییکردن یان پینشارکردنی بەکارھێنانی نایەت.

2. مەبەست

مەبەست لەم بەشە تەکنیکیہ یارمەتیدانی کارمەندی فەرمانگەیی تانکی ہلگرتنی ژیرزہوی (فەرمانگەکە)یہ لە تێگەشتن لە مەرجەکانی ریکخستنی ھاوتاکردنی لیستی ناماریی (SIR) و پینشارکردنی رینۆینی دەربارە کردارە پەسەندکراوەکان بۆ بەکارھێنانی ئەم شێوازە دۆزینەوی دزمکردن. وەسفی کردارمکانی SIR دەکات بۆ فرۆشیاری SIR و وەک رینۆینیہکە بۆ پشکنەرەن.

نہم بەشە تەکنیکیہ سیاسەتی نیستای فەرمانگەکە لەخۆ دەگرێت لە سەر بنەمای سیستەمی بنەرەتی و رینماییہکانی پەویست بە پروگرامی تانکی ہلگرتنی ژیر زہوی پینترۆل لە تینیسی. نہم بەلگەنامیہ شوێنگرہوی گشت وەشانە بلۆکراوەکانی پینشووترە. نازمترین وەشانە نیستای ئەم بەشە تەکنیکیہ پۆست دەکرێت و گشت کاتییک لە سەر ویبەسایتی فەرمانگەکە بەر دەستە.

3. دەسەلات

ھەموو ئەو ریسایانەیی لەم بەشە تەکنیکیہ نامژمیان پیکراوە لە بەشی 0400-18-01 دا بەر دەستن و لە مألپەری فەرمانگەیی تانکی ہلگرتنی ژیرزہوی بەر دەستە لە <https://publications.tnsosfiles.com/rules/0400/0400-18/0400-18.htm>

4. توانای جیبەجیکردن

دەکریت SIR بۆ ھەموو تانکی ہلگرتنی ژیر زہوی (UST) و/یان سیستەمەکانی بۆری بەکاربیت کەوا پینش 24 سی تەموزی 2007 دانراون وەک شێوازی سەرەکی دۆزینەوی دزمکردن (چاودیری کردنی نیوانی پینویستە بۆ تانکیەکان و بۆری دانراو لە یان دوا 24 سی تەموزی 2007). چاودیریکردنی مانگانەیی دۆزینەوی دزمکردن SIR رەنگە بۆری بەرھەم بگریتەوہ؛ بەلام، رینگایەکی دۆزینەوی دزمکردنی ھێلی کارساتباری وەک دۆزەرہوی دزمکردنی ھێلی میکانیکی یان نەلیکترۆنیش داواکراوە بۆ ھەموو بۆریہ پەستینراوەکان بەگۆیرە ریساکانی 04(2)(b)1.(i) و 04(4)(a). کاتییک SIR بۆ چاودیریکردنی مانگانە بەکار دیت.

رەنگە SIR تەنھا وەک شێوازی چاودیریکردنی مانگانە بەکاربیت و ناکریت وەک شێوازییک بۆ ناکیکردنەوی توندوتولی تانکی یان ھیل بەکاربیت بەو شێوازەیی لە ریسای 04(3)(b) و 04(4)(b). دیاریکراوە.

5. پیشه‌گی

به بهکار هیئتی پروگرامی کو میبوتیر SIR نهنجام دهرنیت که هموو لیست، گمیاندن و داتای دابهشکردنی روژانه شی دکاتوهه کهوا بو ماومیهک کوکراومتهوه (نابیت له سی (30) روژ زیاتر) بیت بو دیاریکردنی نهوهی نهگهر سیستمهکهی UST دزمکردنی ههبت. هس روژیکه کارکردن، پیوانهکردنی ناستی بهرهم نهنجام دهرنیت به بهکار هیئتی داری پیوانهکردن یان نامیریکه نهلکترونی و مک گچی خودکاری تانکی بهو جوړه‌ی داواکراوه بهپی ریسای 04(3)(e)1 و 04(4)(d)1. پیویسته خاوهن/بهکار خسر مهکه تهواوی تومارمکانی داتای دابهشکردن و گمیاندن ههلبگریت. 2

ههئدی کو مپانیا همن ("فروشیاری SIR") کهوا پسپورن له نهنجامدانی SIR. نهگهر بهکیک لهم کو مپانیا به له لایهن خاوهن/بهکار خسر ی تانکیهکه بهکار بیت، نهو کات خاوهن/بهکار خسر مهکه داتای پهپوهندیاری SIR پیشهکشی نهو کو مپانیا به دکات بهگویره‌ی خشته دیاریکراو له لایهن فروشیاری مهکه (له 30 روژ زیاتر نهبت). داتاکه له لایهن فروشیاری SIR شی دهرنیتوه و راپورتیکه نهنجامهکان بو خاوهن/بهکار خسر ی تانکیهکه دهنیردیت. و مک جیگر موهیهک، ههئدی فروشیاری SIR کهوا وهشانی پروگرامی SIR ی خویان بهر دهست دهکن و مک پاکچی پروگرام کهوا رهنگه له لایهن کهسبکی راهینراوی کو میبوتیر بهکار بیت. ههئدی جار نهو جوړه سیستمانه و مک سیستمی SIR ی "تهها" ناماژ میان پیدهکرتیت و دیز اینکراون بو نهنجامدانی ههلسنگاندنی SIR بو داتای نووسراو له لایهن خاوهن/بهکار خسر مهکه بهی یارمتهی شیکه موه‌ی دهرکی داتای SIR. خاوهن/بهکار خسر یک کهوا سیستمی SIR ی "تهها" بهکار دینیت رهنگه همواری پروگرامهکه بکات و رهنگه تهها سیستمهکه به شیوه‌ی دیز اینکراو بخاته کار و بهدرکراون له نهنجامدانی هس شتیک کهوا ههستیاری شیواکه یان کاریگهری دوزینهوه یان نهگهری ناگادار کردنهوهی ههله دهگوریت. 2. هس همواریکی پروگرامکردن یان نویکردنهوهی نهمامراز کهوا کار دکاتوهه سسر نهگهری دوزینهوه (Pd) یان نهگهری ناگادار کردنهوهی ههله (Pfa) پیویسته له لایهن بهر پیده‌ی شیوازی SIR یان خاوهنی نیستی شیوازی SIR نهنجام بدریت و رهنگه پیویستی به پیذاچونهوه و/یان پروانامه‌پیدانی لایهنی سنیهم ههبت. 3

له ههئدی حالتهدا، رهنگه فروشیاری SIR مؤلتهی به کو مپانیا بهکی ناوخوی (مؤلته‌دراو) دابیت بو بهکار خستنی پروگرامی SIR لهجیاتی نارذنی داتا به شیوه‌ی راسته‌خو بو نووسینگه‌ی سسر مهکی فروشیاری SIR. بهگویره‌ی نهو ریکه‌خستنه، تهها نهو کهسانه‌ی به دروستی راهینراون له شیکردنهوه‌ی داتا له لایهن فروشیاری SIR پیویسته توانای مامله‌مکردن یان لهگمل سکرین کردنی داتا یان دیاریکردنی نهنجامی مانگانه‌ی SIR ههبت له کاتی بهکار خستنی پروگرامی SIR.

6. پیناسه‌کان

رهنگه ریژه‌ی ههژمارکراوی دزهکردن پی بوترتیت "ریژه‌ی دزمکردن" یان "ریژه‌ی پیشببیکراوی دزمکردن"، که ژماره‌یهکی ههژمارکراوه که جیاوازی له سفر (0) گائون له سسر کاترتیر (gph) دیاری دکات. بو دیاریکردنی SIR، ریژه‌ی دزمکردن بهراورد دهرکرت لهگمل بهر بهستی سنووری دزمکردن (سهیری پیناسه‌ی خواروه بهکه). نهگهر ریژه‌ی ههژمارکراوی دزمکردن بو داتای SIR له بهر بهستی سنوورمهکه زیاتر بیت، نهو کات پیویسته راپورتی SIR ناماژه بو "دهر نهچوو" بکات 4؛ بهلام، نهگهر له سنووری بهر بهستمهکه کهمتر بیت نهوکات بریتیه له "دهر چوو". 5 پیویسته فروشیاری ریگایه‌کی SIR چندی بهکار بینن 6 پیویسته راپورتی ریژه‌ی ههژمارکراوی دزمکردن بکهن له نهنجامه‌کانی SIR. 7

رهنگه ریژه‌ی ههژمارکراوی دزمکردن به هه‌یه‌یهکی موجب یان سالب له پیشی ژماره‌ی راپورت بکرتیت، رهنگه ههئدی نهنجام و مک "دهستخستن" یان "دهسکه‌وتی ناراسته" راپورت بکرتیت. دهسختن دهرکرت بههوی فراوانیونی بهر هم، ههله‌ی پیوانهکردن یان نهگهری چونه‌ناوه‌ی ناو بیت. بی گویدانه نهوهی نهگهر ریژه‌ی ههژمارکراوی دزمکردن موجب یان سالب بیت، نهگهر به‌های ره‌های ریژه‌ی ههژمارکراوی دزمکردن له سنووری بهر بهست زیاتر بیت، نهو کات پیویسته نهنجامی SIR و مک "دهر نهچوو" ناماژه‌ی پی بکرتیت و 8 ریساکانی فسر مانگه داوا‌ی نهوه‌ی دهکن و مک بلاو بوونه‌ی گومانلیکراو مامله‌ی لهگمل بکرتیت. 9

نایه‌یکلاکسرهوه واته کهوا کوالیتی داتا نهنجامیکی بهکلاکسرهوه پیشه‌کشی ناکات. رهنگه بی نهنجامیک بههوی چندی ههژمارهوه دروست بیت و بهو واتایه نیه کهوا سیستمی UST دزمکردنی ههیه؛ به سادیهی واته کهوا داتاکه کوالیتی کهمه و دیاریکردنی بهکلاکسرهوه ناشیت. پیویسته خاوهن/بهکار خسر یک لیکولینهوه له ههژمارمکانی نهنجامی نایه‌یکلاکسرهوه بکات. 10 زورینه‌ی فروشیاری SIR ریکار تکیان ههیه بو لیکولینهوه له نهنجامه‌ی نایه‌یکلاکسرهوه‌مکان، و زورجار فروشیاریک دهنوانیت ناموژگاری خاوهن تانکیه‌کان بکات بوچی نهنجامه‌ی بهکلاکسرهوه نیه بهگویره‌ی تاییه‌تمه‌ندیه‌کانی داتا. چون خاوهن/بهکار خسر یک دهنوانیت چار سه‌ری نهنجامی نایه‌یکلاکسرهوه‌ی باسکراوی ریسای فسر مانگه‌ی 04(3)(e)6، 04(4)(d)6 و باسکراو لهم بهشه تهنکیه بکات.

سنووری بهر بهستی دزمکردن (ههئدی جار پیی دهرتیت "بهر بهست"). نهمه خالی سسر چاره‌یه کهوا شیوازی SIR بو راگمیانندی "دهر چوو" یان "دهر نهچوو" بهکاری دینیت.

2 داواکراوه بهگویره‌ی ریسای 0400-18-01-04(1)(a)2.

3 داواکراوه بهگویره‌ی ریسای 0400-18-01-04(1)(a)5.

4 داواکراوه بهگویره‌ی ریسای 0400-18-01-04(3)(e)4(ii) و 04(4)(d)4(ii).

5 داواکراوه بهگویره‌ی ریسای 0400-18-01-04(3)(e)4(i) و 04(4)(d)4(i).

6 داواکراوه بهگویره‌ی ریسای 0400-18-01-04(3)(e)4 و 04(4)(d)4.

7 داواکراوه بهگویره‌ی ریسای 0400-18-01-04(3)(e)3 و 04(4)(d)3.

8 داواکراوه بهگویره‌ی ریسای 0400-18-01-04(3)(e)4(ii) و 04(4)(d)4(ii).

9 داواکراوه بهگویره‌ی ریسای 0400-18-01-04(3)(e)6(i) و 04(4)(d)6(i).

10 داواکراوه بهگویره‌ی ریسای 0400-18-01-05(1)(a)3.

• نهگمر ریژدهی همژمارکراوی دزمکردن له بهریمستی (0.1 gph) زیاتر بیت، نهو کات نهجمای دروستی SIR "دهرنچوو" دهیبت بهگوزیره ی ریساکانی 04(3)(e)4(ii) و 04(4)(d)4(ii).

• نهگمر ریژدهی همژمارکراوی دزمکردن له بهریمست کهمتر بیت، نهو کات نهجمای دروستی SIR "دهرچوو" دهیبت بهگوزیره ی ریساکانی 04(3)(e)4(i) و 04(4)(d)4(i).

بهریمستهکه له ریگهی هملسهنگاندنی لایمی سنیهم دیاری دهکریت، و له 1/2 سی ستاندری نهادا دادهنریت. بو بهیپهنانی ستاندری نهادی 0.2 گالون/کانژمیر، بهریمستی مانگانهی شیوازی SIR پیویسته 0.1 بیت. نهگمر ریژدهی همژمارکراوی دزمکردن له 0.1 زیاتر گالون/کانژمیر بیت، پیویسته فروشیاری SIR "دهرنچوو" رادهمگیمینیت بهو جزوهی داواکراوه بهیپی ریسای 04(3)(e)4(ii) و 04(4)(d)4(ii).

کهمترین ریژدهی تیبینیکراوی دزمکردن (MDL) بریتیه له پیوانهیمی کوالیتی داتا و دهگوریت بهگوزیره ی داتای خاوی مانگانه. داتای خاوی مانگانه زورجار پیی دهوتریت داتاسیت. هر داتاسیتیک بیهاوتایه و کوالیتی داتا دهکریت له زور باش بو زور لاواز بگوریت. کاتیک فروشیاریکی SIR هملدهسیتیت به دیاریکردنی MDL بو داتاسیتیک، بچووکترین دزمکردن دیاری دهکمن کهوا دهکریت بهشیوهی متمانهمیکراوانه تیبینی بکریت له ناستی 5% Pd و 95% بهو جزوهی داواکراوه بهیپی ریسای MDL 04(1)(a)4. تمکنیکیک سکرین کردنه کهوا نهوه دیاری دهکات نهگمر داتا بو شیکردنهوهی SIR سی مانگانه پهسندکراو بیت یان نا. MDL سی داتاسیت بهراورد دهکریت لهگمل ستاندری نهادا بهم شیوهی خواروه:

- نهگمر MDL کهمتر بیت یان بهکسان بیت له ستاندری نهادا (0.2 گالون/کانژمیر)، داتاسیت رهوايه بو شیکردنهوهی مانگانهی SIR. 11
- نهگمر MDL زیاتر بیت له ستاندری نهادا (0.2 گالون/کانژمیر)، رهنکه داتاکه شی بکریتهوه، بهلام نهجمای SIR رهوا نیه بو شیکردنهوهی مانگانهی SIR، بههوی نهوهی داتاکه بهگوزیره ی نهادا ستاندر نیه له ناستی متمانهمی 5% Pd و 95% سی داواکراوه بهگوزیره ی ریسای 04(1)(a)4.

کاتیک MDL له ستاندری نهادا زیاتره، رهنکه همدیک فروشیاری SIR به سادیمی نهجمایکی نایمکلاکهر موه بو نهو داتاسیته دهر بکن، و راپورتی ریژدهی همژمارکراوی دزمکردن نهکمن بههوی نهوهی نهجمامهکهی SIR رهوا نیه.

ستاندری نهادا بریتیه لهو پیوهی که پیویسته شیوازمکه تیبیدا بهدی بیت تاوهکو بو دوزینهوهی دزمکردن بهکار بیت. بریتیه له 0.2 گالون/کانژمیر بو چاودیریکردنی مانگانه. هر شیوازیکی SIR که نهوانیت نهو ستاندری نهادا بیت نهوه بو دوزینهوهی دزمکردن پهسندکراو نیه. هملسهنگینمیکری لایمی سنیهم شیوازمکهی SIR دمخاته ژیر زنجیریهک تاقیرکرنهوه بهگوزیره ی پرؤتوکولیک پهسندکراوی دیاریکراو. نهگمر شیوازمکه به هملسهنگاندنی لایمی سنیهم دهر نهچیت که پشتراستی توانای بکانهوه بو دوزینهوهی دزمکردنی قهاره دیاریکراو، نهو کات ناکریت بخریته سهر لیستی گروپی کاری نیشتمانی بو هملسهنگاندنی دوزینهوهی دزمکردن (NWGLDE) بهو جزوهی داواکراوه بهیپی ریسای 04(1)(a)5. ویسایتی NWGLDE بریتیه له www.nwglde.org.

نهگمری دوزینهوه (Pd) و نهگمری ناگادارکردنهوهی همله (Pfa) بریتین له ستاندری نهادا دیاریکراو له ریسای 04(1)(a)4. کهوا پیویسته هممو شیوازمکانی دوزینهوهی دزمکردن و مک شیوازی رهوا ی UST پهسندکراو بن. پیویسته Pd بو شیوازمکانی دوزینهوهی دزمکردن بهلایمی کم 95% بیت، کهوا ریگایمیک دیکهیه بو ووتتی نهوهی کهوا شیوازمکه دهوانیت دزمکردنی 0.2 گالون/کانژمیر به لایمی کممی 95 له 100 جار دوزینهوه. Pfa سی له 5% زیاتر نهیبت واته که نابیت ناگادارکردنهوهی همله زیاتر له 5 جار له کوی 100 جار روو بدات. نهوه همدیک جار و مک ناستی متمانهمی 95/5 ناماژهی پیدهکریت. Pd و Pfa بریتین له پیوانهی کوالیتی کهوا یارمیتدهرن له دلنیاکردنی نهوهی کهوا دزمکردنی قهارمیهکی دیاریکراو لهدهست ناچیت، و کهوا شیوازمکه نهوه راناهیمینیت کهوا تانکی توندوتول شکست دین.

7. مهرجهکان

پیویسته هممو شیوازمکانی SIR سی بهکارهاتو له تیبینی بتوانن بهگوزیره ی ستاندری نهادا 0.2 گالون/کانژمیر بن لهگمل نهوپیری بهریمستی 0.1 گالون/کانژمیر. پیویسته هممو شیوازمکانی SIR نهگمری دوزینهوه (Pd) سی لایمی کممی 95% سی ههیبت لهگمل نهگمری ناگادارکردنهوهی همله (Pfa) زیاتر نهیبت له 5% بهو جزوهی داواکراوه بهیپی ریسای 04(1)(a)4. شیوازمکانی SIR له ریگهی لایمی سنیهم هملسهنگینراون بو دیاریکردنی نهوهی نهگمر شیوازمکه پیوهی سهرهوهی تیدا بیت یان نا. نهو شیوازمکه کهوا بهگوزیره ی مهرجهکمن دمخریته سهر لیستیک NWGLDE کهوا له سهر ویسایتهکهیمان پوست دهکریت له www.nwglde.org. هر شیوازمکه کهوا له ویسایتهکه دهر نهکوهیت نهوه به دروستی هملسهنگینراوه و له لای فر مانگه پهسندکراو نابیت و مک شیوازیکی دروستی دوزینهوهی دزمکردن بهگوزیره ی ریسای NWGLDE 04(1)(a)5. تنهنا شیوازمکانی SIR پؤلین دهکات، نهوهک مؤلتمندرهی شیوازمکان.

SIR بریتیه له شیوازیکی چاودیریکردنی ریپندراو له ریگهی ریسای 04(3)(e) و 04(4)(d)؛ بویه، پیویسته راپورتیک SIR هممو مانگیک بهر هم بهینریت بهو جزوهی داواکراوه بهیپی ریساکانی 04(3)(e)2 و 04(4)(d)2. به تهها کوزکردنهوهی داتای خاوی مانگانه و هملگرتی بو پیشکشمکردن بو فروشیاریکی SIR بو شیکردنهوهی داتا له ریگهوتیک دواتر بریتیه نیه له چاودیریکردنی مانگانه و پیشنیکاری ریساکانی UST. پیویسته داتای خاوی SIR له لایین پرؤگرامی SIR له موهی مانگی کوزکردنهوهی داتا شی بکریتهوه. راپورتیک نهجمای شیکردنهوهی داتا پیویسته بهر هم بهینریت له موهی کوزکردنهوهی داتای مانگانه بهو جزوهی داواکراوه بهیپی ریسای 04(3)(e)2 و 04(4)(d)2.

سنوورداریکی توانا ههیه بو بهکار هینانی SIR لهسهر تانکیه تاکهکان. رهنکه نهو سنوورداریانه له ویسایتی NWGLDE و پاشکوی 1 سی نهو بهشه

رەنگە SIR لە سەر سىستېمەكانى UST ى فرەبەش بەكاربېت ئەگەر كۆى تواناى سىستېمى فرەبەش لە توانايە زياتر نەبەت كەوا بۆ شىوازەكە پەسەندكراوه. ئەگەر تواناى سىستېمى فرە بەش لە تواناى ديارىكر او زياتر بېت، شىوازيكى ديكەى دوزىنەوهى دزەكردن پيوستە بەكاربېت. 12 ئەگەر SIR لە سەر سىستېمى فرەبەش بەكارهات، ئەو كات پيوستە پيوانەكانى ناستى بەر هەم بۆ هەر تانكيەك كۆ بكرىتەوه گەرچى يەك نەجامى SIR بۆ گشت تانكيەكان دەبېت كەوا فرەبەش. 13

لە حالەتەكدا كەوا SIR لە سەر سىستېمىكى UST بەكاربېت كە دەمەوانەى تىكەلكردى تىدايه لە دابەشكەرى فرە بەر هەم (MPD)، ژمارەى نەجامەكانى SIR بەگۆزىرەى ژمارەى بەر هەمە تىكەلكر او كان دەبېت. بۆ نمونە، ئەگەر گازۆلىنى ناسايى، نمرە-ناوهند و ناياب لە دامەزراو يەك هەبېت، پيوستە نەجامىكى SIR بۆ ناسايى و ناياب هەبېت، گەرچى دامەزراو كە سى جۆرى گازۆلىن دەفرۆشېت.

ئەگەر فرۆشيارى SIR داواى داتاى زياتر لە يەك (1) مانگ دەكات بۆ هەلسەنگاندنى سەرمتايى، شىوازيكى ديكەى دوزىنەوهى بۆلەبوونەوهى مانگانە لە ماويه نەجام دەدرېت بەو جۆرەى داواكراوه بەپيى ريساى 04(3)(e)5 و 04(4)(d)5.

پيوستە شىوازەكانى SIR ديارىكەرى پر بېت. تاقىكر دنەوهى ديارىكەرى پر نەجامەكان لە پروى رېژەى ژمارەى دزەكردن راپۆرت دەكات لە سەر بنەماى تايەتمەندىەكانى داتاسېت. ريساى 04(3)(e)4(ii) و 04(4)(d)4(ii). برى 0.1 گالون/كاتر مېر ديارى دەكات وەك سنوور بۆ ديارىكردى "دەر نەچوو"، بۆيه فرۆشيار كە دەرچوو ديارى ناكات ئەگەر رېژەى هەژماركراوى دزەكردن لە 0.1 گالون/كاتر مېر زياتر بېت

ريساى 04(3)(e)2(i) و 04(4)(d)2(i). داواى ئەوه دەكەن كەوا نەجامەكانى SIR ى مانگانە داتاى سەرمتايى لەخۆ بگرېت كەوا بە فرۆشيارى SIR درا بۆ بەر هەم هينانى نەجامى SIR. بۆ داواكارى ديارىكراوه، سەيرى برگەى هەلگرىتى تۆمار بگە لە خوارووه.

ريساى 04(3)(e)1 و 04(4)(d)1. داوا دەكات كۆكر دنەوهى داتاى SIR بەگۆزىرەى ئەم خالانەى خوارووه نەجام بەدرېت:

- پيوانەكردى قەبارەى لىستى ئىنبوتى پيترۆل، راکيشان، و برى هەلگىراو لە ناو تانكيەكە لە هەر رۆژىكى كاركردن تۆمار دەكرېت (بۆ مەبەستى SIR ئەمە وەك هەر رۆژىك پىناسە دەكرېت كەوا تانكيەكە يەك ئىنج يان زياترى لە بەر هەمەكە تىدايه)؛
- نامرازى بەكارهاتوو بۆ وەرگرىتى خويندەوهى لىستى رۆژانە لە دۆخىكى باشى چاكر دنەوهى و دەتوانىت ناستى پيترۆل بپيوست لە رېژەى تەواوى بەزرى تانكى بۆ نزيكترين يەك لە سەر هەشتى ئىنجىك؛
- ئىنبوتى پيترۆل هاوتا دەكرېت لەگەل پسوولەى گەياندن لە رېگەى پيوانەكردى قەبارەى لىستى كەمستەى تانكيەكە پيش و داوى گەياندن؛
- گەياندەكان لە رېگەى تىبوى تىكردن دەبېت كەوا بە برى يەك (1) پى دەچىتە خوارووهى تانكيەكە؛
- پيوانەكردى ناستى بەر هەم كەوا بە بەكارهينانى دارى پيوانەكردن نەجام دەدرېت پيوستە لە رېگەى تىبوى تىكر دنەوه نەجام بەدرېت؛
- دابەشكردى پيترۆل بە ستاندرەى ناوخۆى دەپيورېت و تۆمار دەكرېت بۆ راستاندنى پيوەر يان ووردى شەش (6) ئىنج سېجا بۆ هەموو پىنج (5) گالونىك لە پيترۆلى راکيشراو؛
- پيوستە پيوەرەكان بە لايەنى كەم سالانە جارىك كالپيرەيشنيان بۆ بكرېت. پيوستە هەموو دابەشكەرىكانى دامەزراوكانى تاك فرۆشى پيوەرەكانيان كالپيرەيشنى بۆ بكرېت بەگۆزىرەى ستاندرەى ناوخۆى بۆ كالپيرەيش يان ووردى شەش (6) ئىنج سېجا بۆ هەموو پىنج (5) گالونى راکيشراو؛ فەرمانگەى خزمەتگوزارى رېكخستى كشتوكالى تىببىسى داواى ئەوه دەكات كەسانى رايانراو كالپيرەيشنى پيوەرەكان بەكەن بەگۆزىرەى ستاندرە ناوخۆىەكان.
- پيوانەكردى هەر ناستىكى ناو لە ژىرەوهى تانكيەكە نەجام دەدرېت و تۆمار دەكرېت بۆ نزيكترين يەك-هەشتى ئىنجىك بە لايەنى كەم مانگانە يەك جار.

پيوانەكردى ناستى بەر هەم پيوستە هەموو رۆژىك وەر بگرېت كەوا يەك ئىنج يان زياترى بەر هەمەكە لە ناو تانكيەكە هەلدەگرېت. 14 ئەمە تانكيە وەر زىبەكانىش دەگرېتەوه، وەك نەوتى سېى يان تانكيەكانى ماريانس (سەيرى سىستېمى UST ى ناسايى برگەى 2.2 بگە)، ئەو تانكيانەى لە كاتى پشووەكان كار ناكەن يان نامادە نەبوونى خاوەن/بەكار خەر، يان تانكيەكان بە شىو يەك كاتى كار ناكەن. ياداشتىكى پيوانەكردى مانگانەى ناستى ناو پيوستە بۆ پىداچوونەوه لە ماوهى پشكنينەكە بەگۆزىرەى ريساى 04(3)(e)1(vi) و 04(4)(d)1(vi).

12 داواكراوه بەگۆزىرەى ريساى 0400-18-01-04(1)(a)5.
13 داواكراوه بەگۆزىرەى ريساى 0400-18-01-04(3)(e)1 و 04(4)(d)1.
14 داواكراوه بەگۆزىرەى ريساى 0400-18-01-04(3)(e)1(i) و 04(4)(d)1(i).
5

8. سیستمی بەردەوامی دۆزینەوهی دزەکردنی ناو تانکی

سیستمی بەردەوامی دۆزینەوهی دزەکردنی ناو تانکی (CITLDS) شێوازیکی دۆزینەوهی دزەکردنی پەسەندکراوی لایەنی سێهەمە کەوا داتای ATG و پێوهری دابەشکەرەکان بەکار دێنێت کەوا بەشێوهی ناماریی شی دەکرێنەوه بۆ بەرەم هێنانی تۆماریکی مانگانەیی ھاوشێوه لەگەڵ شیکردنەوهی SIR. ئەم سیستمەمانە دیزاینکراون بۆ ئەوهی بەردەوام کار بکەن لە کاتیگدا تانکیەکە لە دۆخی کارکردنی ناساییه. ئەم شێوازانە تاییەتمەندی ئۆتوماتیکی کۆکردنەوهی داتای سیستمەکانی پێوانەکردنی ئۆتوماتیکی تانکی (ATGS) ئاوێتە دەکەن لەگەڵ شیکردنەوهی داتای نامیریی بەکارهاتوو لە سیستمەکانی ھاوتاکردنی لیستی ناماریی (SIR). ئەمە رێگە بە سیستمەکان دەدات بەردەوام چاودێری تانکیەکە بکەن، بە بەکارهێنانی ئەم داتایەیی بەردەوام کۆدەکرێتەوه. ئینجا ئەم سیستمەمانە دەتوانن کار بکەن بەی تیکەل بوون لەگەڵ کاری ناسایی تانکی. بە گشتی CITLDS لە شوێنە گۆزەر بەرەمکان بەکار دێت.

تەکنیکە باسکراوەکان لە ئەمریکا. دۆزینەوهی دزەکردنی EPA "ناونیشانی" رێکارە ستاندرەکانی تاقیکردنەوه بۆ ھەلسەنگاندنی شێوازەکانی دۆزینەوهی بۆبوونەوه: ھاوتاکردنی لیستی ناماریی" لە ئایاری 2019، بەم شێوازی خوارەوه:

دوو جۆری شێوازی دۆزینەوهی بۆبوونەوه SIR ھەن: ناسایی و بەردەوام. SIR سی ناسایی ATG بەکار دێنێت یان خوێندنەوهی ناستی شلەیی رۆژانەیی بەرھەمی ناو تانکیەکە بە دەست وەر دەگرێت و ھاوتای دەکات لەگەڵ بری بەرھەمی دابەشکراو و گەینراو. SIR سی بەردەوام ھەمان ھاوتاکردنی بەرھەم ئەنجام دەدات ھاوشێوهی ناسایی؛ بەلام، دەتوانیت جیوازی نیوان دزەکردنی ھێل و تانکی بکات و دەتوانیت قەرەبووی گۆرانکاری پلەیی گەرمی بکاتەوه بە سیستمی دۆزینەوهی دزەکردنی بەردەوامی ناو تانکی (CITLDS). بۆ SIR سی بەردەوام، داتا لە ھەموو نامیرەکانی ئینپوت لە ماوەی کاتی ئارامی تانکی کۆ دەکرێتەوه کاتیگ هیچ فرۆشتن یان گەیاندن نیە و ئینجا پرۆگرامی نەرممازای فرۆشیاری SIR ھەژمارکردنی تاقیکردنەوهی دزەکردن ئەنجام دەدات کاتیگ داتای پێویست تۆماریکراو.

زۆرینەیی شێوازەکانی CITLDS نامیری ATG بەکار دێنن بۆ کۆکردنەوهی داتای ناستی بەرھەم؛ ئەمە بە شێوازی ناوێتە SIR دادەنرێت. شێوازەکانی دیکەیی CITLDS داتای ناستی بەرھەم لە نامیرەکانی ئینپوت کۆ دەکەنەوه وەک تۆماریکانی دابەشکەری کۆکەرەوه و تۆماریکانی خالی فرۆشتن. CITLDS بە باشی گونجێراون بۆ دامەزراوەکان کەوا بۆ ماوەی 24 کاتژمێری رۆژ، 7 رۆژی ھەفتە کراون، تا ئەم کاتەیی قەبارەیی بەرھەمی فرۆشراو لە UST زیاتر نەبێت لە سنوورداری تەوژمی شێوازی CITLDS و کاتی پێویست ھەبێت بۆ کۆکردنەوهی داتا.

ئینجا شێوازەکانی SIR ئەم تۆماری لیستە بەکار دێنێت بۆ ئەنجامدانی شیکردنەوهی ناماریی خالی دژبەکی لیستەکە. شێوازەکانی CITLDS، بەرورد بە پێوانەکردنی ماوەیی، بریکی زیاتری داتا پێشکەش دەکات، کەوا قەرەبووی پلەیی گەرمی دەکاتەوه و داتایەکی باشتر بۆ شیکردنەوهی SIR پێشکەش دەکات. رەنگە پێکھاتەیی جیوازی بەشدار بن لەمانە، خالە دژبەکەکان بە شێوھەیی گشتی پێش ھەژمارکردنی رێژەیی دزەکردن جیا دەکرێنەوه. سەرماڕای مەزەندەکردنی رێژەیی دزەکردن، ھەندیک شێوازی SIR بانگەشەیی پێشکەشکردنی زانیاری دەکەن دەربارەیی ھەمەجۆری سەرچاوەکانی ناووردی وەک ھەلەیی پێوهری دابەشکردن، ھەلەیی گەیاندن، ھەلەیی پێوانەکردنی ناستی شلە بە دەستی، کاریگەریەکانی پلەیی گەرمی، دزین، و لەدەستدان بە ھۆی ھەلە.

ATGS سی بەردەوام و سیستمە بەردەوامەکانی ھاوتاکردن لە ژێر شێوازەکانی دۆزینەوهی دزەکردنی بەردەوامی ناو تانکی پۆلینکراون لە ویبسایتی NWGLDE لە www.nwglde.org

9. راپۆرتەکانی CITLDS

راپۆرتەکانی CITLDS تەنھا یەک ئەنجام بۆ گشت تانکیەکان نیشان دەدەن کەوا جۆری بەرھەمیان تێدایە. بۆ نموونە، ئەگەر شوێنیک دوو تانکی دیزلی ھەبێت کەوا دوو-بەشە، راپۆرتی CITLDS یەک ئەنجام بۆ ھەر دوو تانکیەکی دیزل دەردەکات. ئەگەر راپۆرتەکە 'دەر نەچوو' بێت بۆ بەرھەمی دیزل، ئەم کات تاقیکردنەوهی توندوتوولی تانکی و/یان ھێل پێویستە بۆ ھەر سیستمیکی UST سی دیزل ئەنجام بدرێت بەم جۆرەیی داواکراو بە پێی ریسای 6.(i) 04(3)، 6.(i) 04(4)، 3.(a) 05(1)، و 05(3)(a).

10. ھەلگرتى تۆمارەكان

لە كاتى گواستەمەھى خاونداریەتى، بەلەخۆگرتنى فرۆشتنى سىستەمەكانى UST، بەلگەنامە رەسەن و/یان كۆپپە پىوېستەكان بۇ بەجىگەياندى راپۆرتكردن و ھەلگرتى تۆمارەكان پىوېستە بگواز رىتەمە بۇ خاومە نوپىيەكەى UST لە كاتى گواستەمەھى خاونداریەتى. سەمىرى رىسای (d)(2)03. بکە.

خاومە و بەكارخەرانى تانكى ھەمارگەى ژىرزەمى كەمرا SIR بەكاردېنن بۇ بەدپهينانى مەرجەكانى دۆزىنەھى بۆلۆبۆنەھى تانكى و/یان بۆرى پىوېستە دۆخى دزەكردى مانگانەى تانكى ھەمارگەى ژىرزەمى ديارى بکەن دواى كۆكردەھى داتا بۇ ئەم ماومپە. 15 پىوېستە خاومە و بەكارخەرانى سىستەمەى UST شىوازى SIR يان شىوازىكى دىكە بەكاربېنن بۇ بەدپهينانى مەرجى دۆزىنەھى بۆلۆبۆنەھى، تا ئەم كاتەى شىوازەكە ستاندرەكانى ئەدای ديارىكرام بەدى دېنن. 16 بۇ خاومە و بەكارخەرانى سىستەمەى UST كەمرا شىوازى SIR بەكاردېنن كەمرا كىشەى ھەپە لە بەدپهينانى مەرجەكانى دۆزىنەھى بۆلۆبۆنەھى تانكى، خاومەكان دەتوانن ئەمە چارەسەر بکەن لە رىگەى:

- ئەنجامدانى شىكردەھىكى دووبارەى زياتر؛
- ناردى داتاكانى بەخىرايى زياتر لە رىگەى ئەلكترۆنيەھ؛
- بەكارهينانى فرۆشبارى SIR كەمرا لە كاتى ئىستادا مەرجەكانى مانگانەى تىداپە؛
- گىفتوگوى گۆرىنى شىوازەكە يان رىكارەكانى كۆكردەھى داتا لەگەل فرۆشبارى SIR يان فرۆشبارانى دىكەى SIR بۇ بەدپهينانى مەجەكانى دۆزىنەھى بۆلۆبۆنەھى؛ يان
- دەسنىشانكردى جۆرىكى شىوازى دۆزىنەھى بۆلۆبۆنەھى بەگۆرەى رىسای (d)(1)04.

خاومە و بەكارخەرانى UST بۆاردەى جىبەجىكردى شىكردەھى SIR سى خزان ھەپە بە شىوېيەكى زياتر بە بەكارهينانى داتاى لىستى كەلۆپەل لە ماوهى چاودىرىكردى مانگانەى ئىستای ناوېتەكرام لەگەل داتاى ماوهى چاودىرىكردى مانگانەى پىشووئر. بۇ نمونە، بۇ ئەم فرۆشبارانەى كەمرا دواى داتاى 30 رۆژ دەكەن، خاومە و بەكارخەرانى تانكى دەتوانن:

- نزیكەى ھەموو 20 رۆژىك داتا كۆ بکەنەھ و ناوېتەى بکەن لەگەل نزیكەى 10 رۆژى داتاى پىشووئر بۇ ئەمەى بېننە داتاى 30 رۆژ؛ و
- لەكاتى خۇيدا ئەنجامى دۆخى دزەكردن لە فرۆشبارەكانيان و مەركرن.

ئەم نمونەپە مەزەندەى ئەمە دەكات كەمرا فرۆشبارى SIR داتاى پىشكەشكرام لە لایەن خاومە و بەكارخەركە بەكاردېنن بۇ ماوهى چاودىرىكردى پىشووئر يان خاومە و بەكارخەركە دووبارە داتاى پىشكەشكرامى پىشووئر بۇ فرۆشبارەكانيان دەنرېتەمە. ئەنجامەكە شىكردەھىكى زياترى دۆخى دزەكردى سىستەمەى UST.

پىوېست خاومە/بەكارخەركە شىكردەھى مانگانەى SIR لە دواى كۆتايى كۆكردەھى داتا و مەركرېت بۇ ئەم ماوهپەى پىوېستە بەم جۆرەى داواكرام بەپى رىسای 2(e)(3)04. و 2(d)(4)04. پىوېستە خاومە/بەكارخەركە ئەنجامەكانى SIR سى دواپىن دوازە مانگ ھەلگىرېت بەم جۆرەى داواكرام بەپى رىسای 11(b)(2)03. و b(5)04. راپۆرتېكى مانگانە كەمرا لە تومارى لىستى كەلۆپەل (داتاى سەرمەتايى) پىك دېت لەگەل ديارىكردى SIR پىوېستە لە لایەن خاومە/بەكارخەركە ھەلگىرېت بەم جۆرەى داواكرام بەپى رىسای 2(e)(3)04. و 2(d)(4)04. پىوېستە داتاى لىست بەلایەنى كەم ھەموو مانگىك شى بكرېتەھ بەم جۆرەى داواكرام بەپى رىسای 2(e)(3)04. و 2(d)(4)04. شىكسەپهينان لە پىشكەشكردى داتاى سەرمەتايى بۇ شىكردەھى SIR لەسەر بنەماى مانگانە برېتى نپە لە بۆلۆبۆنەھى مانگانە و لەلایەن فەرمانگە پەسندكرام ناپېت.

فەرمانگە لە كاتى ئىستادا داواى بەكارهينانى فورمىكى ديارىكرام ناكات بۇ راپۆرتكردى ئەنجامەكانى SIR، بۆپە رەنگە ھەندىك ھەمەچەشنى لە رووالتى راپۆرتەكانى SIR ھەپېت. رەنگە ھەندىك راپۆرتى SIR پەرمپەكى پوختە وەك بەشېك لە تۆمارەكان لەمخۆ بگرنېت. پىوېستە راپۆرتەكانى مانگانەى SIR بە شىوازىك بىنرېت كەمرا لە لایەن فەرمانگەكە ديارىكرام و بەگۆرەى رىنماپە پىشكەشكرام لە لایەن رىسای فەرمانگەى ژمارە 04(5).

15 داواكرام بەگۆرەى رىسای 2(e)(3)04-0400-18-01. و 2(d)(4)04.
16 داواكرام بەگۆرەى رىسای a(1)(a)04-0400-18-01.

نهم نایتمانه‌ی خوارموه پیویستن:

- زانیاری داممزراوه؛
 - زانیاری خاوه‌ن؛
 - ناوی شیواز و وهشانی بهکارهاتوی SIR؛
 - ناو، ناوینشان، و ژماره تله‌فونی دابینکمری SIR؛
 - ریکه‌وتی بهر هم هینانی راپورت و مانگ/کاتی شیکردنه‌وه؛
 - زانیاری تانکی (ژماره‌ی تانکی، توانا، ناوهرۆکه‌کان)؛
 - کمترین ریژهی تیپینیکراوی دزمکردن و ریژهی همژمارکراوی دزمکردن بۆ داتاسیت‌هکه؛
 - ژماره‌ی رۆژ شیکراوهمکان و پیویست به‌گوبره‌ی پشتراستکردنه‌وه‌ی لایه‌نی 3 یه‌م؛
 - داتای سهرمه‌تایی (خویندنه‌وه‌ی رۆژانه‌ی دار بۆ یه‌ک-هه‌شتی نینجیک و گوردراو بۆ گالون، گه‌یاندن، فرۆشتن، هاوتاکردن له‌گه‌ل به‌های کتیب، گورانکاری رۆژانه، یان هس زانیاریه‌کی دیکه که‌وا فرۆشیاری SIR ی داوای ده‌کات)؛ و
 - نه‌جامیک که‌وا 'ده‌رچوو'، 'ده‌رنه‌چوو' یان 'نایه‌کلاکه‌روه' بی‌ت.
- نه‌جامی هس شیکردنه‌وه‌یه‌کی SIR پیویسته راپورت بکریت به‌په‌ره‌وکردنی نهم ریسیانه 4(e)(3)04 و 4(d)(4)04. وه‌ک "ده‌رچوو"، "ده‌رنه‌چوو"، یان "نایه‌کلاکه‌روه"، که‌وا به‌م شیوه‌یه‌ی خوارموه پیناسه‌مکراون:

ده‌رچوو: نه‌گس به‌های ره‌های ریژهی همژمارکراوی دزمکردن زیاتر نه‌بی‌ت له‌ به‌های پینشووتی دیاریکراوی 0.1 گالون/کاتژمیر و کمترین دزمکردنی تیپینیکراو له‌ داتای مانگانه له 0.2 گالون/کاتژمیر زیاتر نه‌بی‌ت و ژماره‌ی خویندنه‌وه‌ی دروستی رۆژانه یه‌کسان بی‌ت یان زیاتر بی‌ت له ژماره‌ی پیویست بۆ نه‌جامی دروست به‌و جۆره‌ی له هه‌لسه‌نگاندنی لایه‌نی سییهم پشتراستکراوته‌وه، ره‌نگه نه‌جامه‌کان وه‌ک "ده‌رچوو" راپورت بکرین؛¹⁷

ده‌رنه‌چوو: نه‌گس به‌های ره‌های ریژهی همژمارکراوی دزمکردن زیاتر بی‌ت له‌ به‌های پینشووتی دیاریکراوی 0.1 گالون/کاتژمیر و کمترین دزمکردنی تیپینیکراو له‌ داتای مانگانه له 0.2 گالون/کاتژمیر زیاتر نه‌بی‌ت، پیویسته نه‌جامه‌کان وه‌ک "ده‌رنه‌چوو" راپورت بکرین؛¹⁸

نه‌گس ده‌سختن زیاتر بی‌ت له 0.1 گالون/کاتژمیر یان به‌هۆی تیچوونی ناوی بیوانه‌کراوه نه‌کات پیویسته وه‌ک 'ده‌رنه‌چوو' راپورت بکرین به‌په‌ره‌وکردنی ریسی 4(ii)(4)04 و 4(ii)(d)04. و ریکاری گونجاو بگه‌ریته به‌س.

نایه‌کلاکه‌روه: ره‌نگه نه‌جامی "نایه‌کلاکه‌روه" راپورت بکریت نه‌گس هس یه‌کیک له‌مانه‌ی خوارموه بوونی هه‌بی‌ت:¹⁹

- (a) نه‌گس ریژهی دزمکردن نه‌کریت همژمار بکریت به‌بکارهینانی داتای به‌ده‌ست؛ یان
- (b) ژماره‌یه‌کی ناپیویستی رۆژی به‌کارهاتوو هه‌یه له‌ ماوه‌ی 30 رۆژ بۆ فرۆشیاریک تا دیاریکردنیک له‌ ماوه‌ی 95% و 5% ی سنوورداری Pfa بکات؛ یان
- (c) کمترین ریژهی تیپینیکراوی دزمکردن (MDL) بۆ داتاسیت بۆ مانگه‌که له 0.2 گالون/کاتژمیر زیاتره.

نه‌گس راپورتی مانگانه نامازه بۆ نه‌جامیکی نایه‌کلاکه‌روه بکات، نه‌و کات خاوه‌ن/به‌کارخه‌ره‌که پیویسته ده‌سته‌بجی کرداره پینشیارکراوه‌کان جیه‌بجی بکات له فرۆشیاری SIR بۆ دیاریکردنی هۆکاری نه‌جامی نایه‌کلاکه‌روه هه‌روه‌ک داواکراوه له ریگه‌ی ریسی 2(a)(1)04. نه‌گس هۆکاری نه‌جامی نایه‌کلاکه‌روه کیشه‌یه‌کی میکانیکی بی‌ت، وه‌ک لادانی پیوه‌ر، نه‌و کات پیویسته خاوه‌نی تانکیه‌که ده‌سته‌بجی کیشه‌که چاره‌سەر بکات. نه‌گس نه‌جامی مانگی دواتری SIR نایه‌کلاکه‌روه بی‌ت نه‌و کات پیویسته خاوه‌نی تانکیه‌که نه‌مه به‌ فەرمانگه رابگه‌یه‌نی‌ت وه‌ک بلاو بوونه‌وه‌ی گومانلیکراوه له‌ ماوه‌ی حه‌فتا و دوو (72) کاتژمیر له‌ وه‌رگرتنی راپورتی SIR به‌و جۆره‌ی داواکراوه به‌پیی ریسی 6(e)(3)04، 6(d)(4)04، و ریسی 3(a)(1)05. و په‌یره‌وه‌ی ریکاره دیاریکراوه‌مانی بره‌گی راپورتکردنی خوارموه بکه.

11. راپورتکردن

پیویسته له‌سهر خاوه‌نی تانکیه‌که نهم دۆخانه‌ی خوارموه وه‌ک بلاو بوونه‌وه‌ی گومانلیکراوه له‌ ماوه‌ی 72 کاتژمیر به‌ فەرمانگه‌که رابگه‌یه‌نی‌ت:²⁰

- هس نه‌جامیکی مانگانه‌ی SIR که‌وا "ده‌رنه‌چوو" له‌ به‌گوبره‌ی ریسی 6(i)(3)04 و 6(i)(d)04؛ یان
- هس مانگیکی دووه‌می دواتر که‌ تیایدا تانکیه‌که نه‌جامی SIR ی "نایه‌کلاکه‌روه" ی وه‌رگرت به‌گوبره‌ی ریسی 6(ii)(3)04. و

¹⁷ داواکراوه به‌گوبره‌ی ریسی 4(i)(3)04-0400-18-01 و 4(i)(d)04.

¹⁸ داواکراوه به‌گوبره‌ی ریسی 4(ii)(3)04-0400-18-01 و 4(ii)(d)04.

¹⁹ داواکراوه به‌گوبره‌ی ریسی 4(iii)(3)04-0400-18-01 و 4(iii)(d)04.

²⁰ داواکراوه به‌گوبره‌ی ریسی 1(a)(5)05-0400-18-01.

- بونى ئاۋ لە ناۋ تانكى كەوا ھۆكۈمەتە پروون نەكر اوئەتەو بەگۈيرەي ريساي 2(a)05(1).

12. سەرچاۋەكان

ھەئسەنگاندنى بىنچاۋونەۋەي سىستەمە بەردەوامەكانى دۆزىنەۋەي دزەكردى ناۋ تانكى، كىن ويلىكۆكس و ھاۋكارانى، 7-سى كانونى دوۋەمى 2000

پېشەكى دەربارەي لېستى نامرازي نامارى تانكى ھەنگرتنى ژىر زەۋى، EPA 510-B-95-009، ئەيلۈلى 1995

رېكارە ستاندرەكانى تاقىكردەۋە بۇ ھەئسەنگاندنى شىۋازەكانى دۆزىنەۋەي بىلابوونەۋە: شىۋازەكانى ھاۋتاكردنى لېستى نامارى،

EPA/530/UST-90/007، حوزەيرانى 1990

پروۆتۆكۆل بۇ دىبارىكردى كارىنكردى شىۋازى SIR بۇ تانكى فرەبەش و دىبارىكردى سنورى قەبارە، بە ھەماھەنگى لەگەل تىمى SIRى گروپى

كارى نېشتمانى بۇ ھەئسەنگاندنى دىبارىكردى دزەكردى نامادەكرەۋە، تشرىنى دوۋەمى 1996

13. پاشكۆكان

پاشكۆ 1 - فرۆشبارى SIR / رىنۋىنى شىۋازى سەرچاۋەي خىرا

پاشكۆ 2 - راپۆرتى SIR لە نمونەپەك

پاشكۆ 3 - راپۆرتى SIR لە نمونەكان

پاشکوی 1

فروشباری SIR / رینوینی شینوازی سهراچاوهی خیرا

له کانونی دووهمی 2021 پیداجونوهی بۆ کراوه

توانای تانکی دوو-بهش بهیهکهوه	توانای یهک تانکی	رۆژهکانی داتا	سنور	مۆدیل	کۆمپانیای بهرهمهینهر / فرۆشبار
4 تانکی نهوپهیری >= 45,000	45,000	21	0.05	SIRmadeSimple وهشانی 1.0	ACCENT Environmental Services, Inc.
50,000	30,000	30	0.1	Fuelprime IRC وهشانی 2.4	.AIUT Ltd
3 تانکی نهوپهیری >= 33,521	33,521	14	0.05	Fuelprime IRC وهشانی 3.20	
60,000	20,000	30	0.1 0.05	FOX SIR V1 FOX SIR V2	کۆمپانیای سیستهمی خۆکارکردن و سووتهمهنی پرکردنی ASIS
4 تانکی نهوپهیری >= 45,000	30,000	30	0.1 0.05	GreenScan SIR 3.0.1.2	.Mostyle Pty سنوردار
ههلسهنگاندنی بۆ نهکراوه بۆ تانکی دوو-بهش	18,000	30	0.05	Computank وهشانی 3.0	Computerizing, Inc.
32,286	32,286	30	0.1	DocCanDo SIR 1.0	DocCanDo, LP
4 تانکی نهوپهیری >= 45,000	45,000	28	0.1 0.05	EnviroSIR وهشانی 1.0	EnviroSIR, LLC
4 تانکی نهوپهیری >= 45,000	45,000	30	0.1	Wetstock Wizard وهشانی 4.4	Fairbanks Environmental, Ltd.
5 تانکی نهوپهیری >= 60,000	33,675	26	0.05	مۆنیتهر / ریدۆن	Leighton Obrien Technologies, Ltd.
4 تانکی نهوپهیری >= 45,000	45,000	28	0.1 0.05	Tanknetics SIR وهشانی 2.1	ژینگهیی نیشتیمانی، LLC
3 تانکی نهوپهیری >= 36,096	36,096	to 2.8 11.6	0.1	Clearview (وهشانی I)	Simmons Corporation
5 تانکی نهوپهیری >= 60,000	60,000	27	0.1 0.05	Simmons SIR 5.7 L.M.	
ههلسهنگاندنی بۆ نهکراوه بۆ تانکی دوو-بهش	18,000	30	0.05	Simmons SIR 5.7	

توانای تانکی دو-بەش بەیەكەوه	توانای بەك تانکی	پۆژەكانی داتا	سنوور	مۆدیئ	كۆمپانیای بەرھەمھێنەر / فرۆشیار
4 تانکی نەویەری >= 45,000	45,000	23	0.05	پروگرامی Mitchell's SIR 2.6 وەشانی	SIR International, Inc.
		23	0.1	پروگرامی Mitchell's SIR 2.7 وەشانی	
ھەلسەنگاندنی بۆ نەكراو ھە تانکی دوو-بەش	18,000	90، نینجا 30	0.05	مۆنیئەری SIR	مۆنیئەری SIR
ھەلسەنگاندنی بۆ نەكراو ھە تانکی دوو-بەش	18,000	90، نینجا 30	0.05	SIR Phoenix	SIR Phoenix
4 تانکی نەویەری >= 45,000	18,000	28	0.1	SIR Phoenix, LEOMA V 01.50	SIR Phoenix
3 تانکی نەویەری >= 60,000	60,000	15	0.05	TankMate SIR V4.1	TeleData Inc.
4 تانکی نەویەری >= 45,000	45,000	23	0.1 0.05	Total SIR وەشانی 2.0	كۆی گشتی SIR، LLC
3 تانکی نەویەری >= 60,000	22,500	30	0.05	سیستەمی ووردی كۆنترۆلی لیستی كەلوپەلی تانکی پێداچوونەو ھە 90	Entropy Ltd وەك Veeder Root (پۆلینكراو ھە)
30,000	30,000	30	0.05	USTMAN وەشانی. 94.1	USTMAN Veeder Root (خۆی وەك Industries, Inc. پۆلینكراو ھە)
4 تانکی نەویەری >= 60,000	60,000	30	0.05	USTMAN SIR وەشانی 95.2	
			0.1	USTMAN 95.2A	
ھەلسەنگاندنی بۆ نەكراو ھە تانکی فرەبەش	30,000	30	0.1 0.05	Watson SIRAS وەشانی 2.0	Watson Veeder-Root (پیشووتر وەك Systems, Inc. and Enviroquest Technologies Ltd پۆلینكراو ھە)
	30,000	30		Watson SIRAS وەشانی 2.8.3	
5 تانکی نەویەری >= 100,000	100,000	6	0.1	WRA Petro Network S3	Warren Rogers Associates
3 تانکی نەویەری >= 36,000	36,000	30	0.05	سیستەمی WRA SIRA 5.2	
ھەلسەنگاندنی بۆ نەكراو ھە تانکی فرەبەش	18,000	30	0.05	سیستەمی WRA SIRA 5.1	
4 تانکی نەویەری >= 45,000	18,000	28	0.1	SIR Phoenix, LEOMA V 01.50	SIR Phoenix
3 تانکی نەویەری >= 60,000	60,000	15	0.05	TankMate SIR V4.1	TeleData Inc.
4 تانکی نەویەری >= 45,000	45,000	23	0.1	Total SIR وەشانی 2.0	كۆی گشتی SIR، LLC

توانای تانكى دوو-بەش بەيەگەوہ	توانای يەك تانكى	رۆژەكانى داتا	سنوور	مۆديىل	كۆمپانىيائى بەرھەمھەيئەتەر / فرۆشيار
			.05		
3 تانكى نەوپەيرى $\geq 60,000$	22,500	30	0.05	سىستەمى ووردى كۆنترۆلى لىستى كەلوپەلى تانكى پىداچوونەوہى 90	Entropy Ltd (خۇى وەك پۆلىنكر اوہ)
30,000	30,000	30	0.05	USTMAN وەشانى. 94.1	USTMAN (خۇى وەك Industries, Inc. پۆلىنكر اوہ)
4 تانكى نەوپەيرى $\geq 60,000$	60,000	30	0.05 0.1	USTMAN SIR وەشانى 95.2 USTMAN 95.2A	
	30,000	30	0.1	Watson SIRAS وەشانى 2.0	Veeder-Root (پىشووئتر وەك Systems, Inc. and Enviroquest Technologies Ltd پۆلىنكر اوہ)
ھەلسەنگاندنى بۇ نەكر اوہ بۇ تانكى فرەبەش	30,000	30	0.05	Watson SIRAS وەشانى 2.8.3	
5 تانكى نەوپەيرى $\geq 100,000$	100,000	6	0.1	WRA Petro Network S3	Warren Rogers Associates
3 تانكى نەوپەيرى $\geq 36,000$	36,000	30	0.05	سىستەمى WRA SIRA. 5.2	
ھەلسەنگاندنى بۇ نەكر اوہ بۇ تانكى فرەبەش	18,000	30	0.05	سىستەمى WRA SIRA. 5.1	

پاشکوی 2

رپورتي ھاوتاکردنی مانگانه ی لیستی ناماری (SIR)

مانگ _____ سال _____

	# ناسنامه ی دامه زراوه:
شار:	ناونیشانی شهقام:
زیپ:	تلهفون ()
	ناو:
	ناونیشان:
تلهفون: ()	ویلایت:
تلهفون: ()	شار:
	ناو:

تلهفون: ()	دابینکری SIR
رئیکموتی رپورتي SIR:	وشانی SIR
ژمار هی پنیویست چیه بو رژی بهکار هاتوو له مانگیک؟	ستاندهری نهاد
	ماوه ی روومالکراو

مانگی رابردوو	نهم مانگه					ژمار هی بهکار هاتوو بو تو ماره کانی داتا	توانای تانکی	ناوه رژی تانکی	ژمار هی تانکی
	دهر چوو، دهر نه چوو، نایه کلاکهر مه	دهر چوو، دهر نه چوو، نایه کلاکهر مه	ریژه ی همژ مارکراوی دزه کردن	MDL	سنووری دزه کردن				
	دهر چوو/دهر نه چوو/نایه کلاکهر مه	دهر چوو/دهر نه چوو/نایه کلاکهر مه	دهر چوو/دهر نه چوو/نایه کلاکهر مه	گالون/کاتژمیر	گالون/کاتژمیر	گالون/کاتژمیر	رژ	گالون	

رهنگه نهم فورمه وهک نمونه یهک بهکار بیت کاتیک ھاوتاکردنی لیستی ناماری هملیزیردراوه وهک شیوازیکی مانگانه ی دوزینه ی بلابوونمه ی.

1. پنیویسته رپورتنیک مانگانه بهر هم بهینریت له دوا ی کوتایی کوکردنمه ی داتا بو نهم ماوه یه.
2. پنیویسته نهنجانی مانگانه وهک "دهر چوو"، "دهر نه چوو"، "یان" نایه کلاکهر مه" دیاری بکرنیت.
3. پنیویسته "ریژه ی همژ مارکراوی دزه کردن" مانگانه رپورت بکرنیت.
 - a. نهنجانی تاقیکردنمه "دهر چوو" له تمنها نهگهر بهای ره های ریژه ی همژ مارکراوی دزه کردن له سنووری بهر بهستی دزه کردن که متر بیت.
 - b. نهگهر بهای ره های ریژه ی همژ مارکراوی دزه کردن بو تانکیهک زیاتر بیت یان بهکسان بیت به سنووری بهر بهستی دزه کردن، نهنجانی نهم مانگه بریتیه له "دهر نه چوو".
 - c. نهگهر ریژه ی که مترین دزه کردن تیبنیکراو (MDL) بو تانکیهک له 0.2 گالون/کاتژمیر زیاتر بیت و بهای ره های ریژه ی همژ مارکراوی دزه کردن که متر بیت له سنووری بهر بهستی دزه کردن، نهنجانی نهم مانگه بریتیه له "نایه کلاکهر مه".
4. نهگهر نهنجانی مانگانه "دهر نه چوو" بیت، یان نهگهر نهنجانی مانگانه بو دو مانگی دوا ی بهک "نایه کلاکهر مه" بیت، پنیویسته خاوهن/بهکار خسه که له ماوه ی 72 کاتژمیر ناگداری فر مانگه ی تانکی هملگرتتی ژیر زوی بکاتمه له بلابوونمه ی گومانلیکراو.

پیشنیار هکان/سه رجه کانی نهنجانه کانی مانگانه:

	کسی نهنجادهری هملسه نگاندن
رئیکموت	واژو

نمونه 2: "چی نهکھیت"

کۆمپانیا : شوین
 ناسنامە ئانکی : بەرھەم
 ماوہ : 19/30/3 - 19/26/01
 بی قورقوشم :

کەلەکەبۆو O/S	رۆژانە S/O	داری داخستن	کتێب	وەرگرتن	فروشتن	رێکەوتەکان
		3643.0		0.0	1015.3	19/26/01
6.7	6.7	3456.0	3449.3	0.0	193.7	19/27/01
50.0	43.3	2373.0	2329.7	0.0	1126.3	19/31/01
0.9	49.1-	1246.0	1295.1	0.0	1077.9	19/04/02
17.8-	18.7-	973.0	991.7	0.0	254.3	19/05/02
42.9-	25.1-	659.0	684.1	0.0	288.9	19/06/02
49.7-	6.8-	4529.0	4535.8	5000.0	1123.2	19/10/02
26.0-	23.7	3800.0	3776.3	0.0	752.7	19/13/02
6.8-	19.2	2769.0	2749.8	0.0	1050.2	19/17/02
31.8-	25.0-	2187.0	2212.0	0.0	557.0	19/19/02
16.2-	15.6	1606.0	1590.4	0.0	566.6	19/20/02
74.9-	58.7-	1220.0	1278.7	0.0	327.3	19/21/02
19.3-	55.6	4840.0	4784.4	5006.0	1441.6	19/25/02
78.0	97.3	4744.0	4646.7	0.0	193.3	19/26/02
26.8	29.7-	3327.0	3356.7	0.0	414.3	19/02/03
31.6-	58.4-	2689.0	2747.4	0.0	579.6	19/04/03
47.9	79.5	2138.0	2058.5	0.0	630.5	19/06/03
57.2-	105.1-	1108.0	1213.1	0.0	924.9	19/09/03
63.7	120.9	820.0	699.1	0.0	408.9	19/10/03
48.6-	112.3-	285.0	397.3	0.0	422.7	19/11/03
152.7	201.3	3800.0	3598.7	3450.0	136.3	19/12/03
171.2	18.5	3565.0	3546.5	0.0	253.5	19/14/03
7.3	163.9-	2689.0	2852.9	0.0	712.1	19/16/03
1.1	6.2-	1907.0	1913.2	0.0	775.8	19/19/03
14.2-	15.3-	1040.0	1055.3	0.0	851.7	19/22/03
40.7	54.9	949.0	894.1	0.0	145.9	19/23/03
53.9-	94.6-	332.0	426.6	0.0	522.4	19/25/03
28.7-	25.2	3486.0	3460.8	3454.0	325.2	19/27/03
163.5	192.0	2819.0	2626.8	0	859.2	19/30/03

58.1	:	رێژە ی رەها S/O	30	:	ژمارە ی نەو رۆژانە ی پێشکەشکراو
285.0	:	کەمترین بەرھەم لە ناو تانکی	136.3	:	کەمترین فروشتنی رۆژانە
4840.0	:	زۆرترین بەرھەم لە ناو تانکی	1441.6	:	زۆرترین فروشتنی رۆژانە
4	:	ژمارە ی گەیاندنەکان	630.4	:	رێژە ی فروشتنی رۆژانە
16910.0	:	کۆ ی گشتی بەرھەمی گەینراو	18912.8	:	کۆ ی گشتی بەرھەمی فروشراو

گەرچی ئەم راپۆرتە ی SIR دەرچوو دەرەمکات بۆ ئەمە تانکیە، تیبینی ماوہی روومالکراو بکە: 26 ی کانونی دووم - 30 ئادار. چەندین رۆژ ھەن لەم ماوہی روومالکراوہ ی 64 رۆژە کەوا لە داتا کەدا نین. 26 و 27 ی کانونی دووم پشوو کۆتای ھەفتە بوو و خویندنەوہ ی فروشتنی رۆژی دواتر 31 ی کانونی دوومە کەوا رۆژی پینچ شەممە بوو. ئەگەری کەمە کەوا شوینەکە لە ماوہی ئەم رۆژانە داخرا بیت. ھەمەجۆری زۆر ھەبە لە ژمارە ی فروشتن لە ماوہی ئەم رۆژە وونانە. ئەمە ناماز ھەب بۆ ئەوہ ی ناستەکانی بەرھەم رۆژانە نەپوراو. تیبینی بکە کەوا MDL لە سەر ووی 0.2 گالون/کاتر مێرە و رێژە ی ھەژمارکراو ی دزەکردن بریتییە لە 0.095 گالون/کاتر مێر. گەرچی ئەم داتایە وەک "دەرچوو" راگەینراو، بەلام زۆر نزیکە لەوہ ی SIR ەکە "دەر نەچوو" بیت. ئەگەر ئەم نەجامە بۆ مانگی ئادار بیت، فرۆشیاری SIR پێویستە بۆ مانگی کانونی دووم بگەینتەوہ بۆ وەرگرتنی رۆژی پێویست بۆ نەجامدانی شیکردنەوہکە چونکە تەنھا داتای 15 رۆژی مانگی ئادار ھەبوو. لەم نمونە یەدا، گەرچی نەجامەکان ناماز ھەب بۆ "دەرچوو" دەکەن، خاوەن/بەکارخەرەکە SIR بە دروستی نەجام نادات؛ بۆیە، ناکریت نەجامەکان لە لایەن فەرمانگە پەسەند بکرتن چونکە رۆژانە پێوانە ی ناستەکانی بەرھەم ناکات.



TN

Department of
Environment &
Conservation

لهخوگرتهی لاهکی و چاودیږی کردنی نیوانی

نامیلکه‌ی پشکنینی دهستی ستانده‌رکراو

بهشی تهکنیکی 3.4

وهزارهتی ژینگه و پاراستنی تینیس، فرمانگه‌ی تانکی هه‌نگرتنی ژیرزه‌وی

ریسا کارپیکراوده‌کان له 13 ی تشرینی به‌که‌می 2018

دوایین بژارکردنی به‌لگه‌نامه‌که: 17 ی حوزه‌برانی 2022

نعم ڀرڻه ٻڌائڻه

خشته‌ی ناوهرۆک

1. دهمستبەدار بوون 1
2. مەبەست 1
3. دهمسەلات 1
4. توانای جێبەجێکردن 1
5. پێشەکی 2
6. پێناسەکان 2
7. بێکەهاتەکانی سیستەمەکانی لەخۆگرتنی لاوهکی 4
 - a. مەودای نێوانی تانکی 4
 - b. ھەوزەکانی تانکی 5
 - c. ھەوزەکانی دابەشکەر 7
 - d. ھەوزەکانی گواستنەوہ/ناوھند 7
 - e. بۆری لاوهکی دەرەوہ 7
 - f. کەرەستەیی چوونە ناوھوہی ھەوز (کەرەستەکانی کۆتایی پێھێنانی بۆری لاوهکی) 7
 - g. بووتی تاقیکردنەوہی دەرچە 8
8. جۆرەکانی شیوازەکانی چاودێری کردنی نێوانی ئەلیکترۆنی 9
 - a. ئەلقەیی ووشک 9
 - b. ھایدروستاتیک (پێرکراو لە شلە) 9
 - c. بۆشایی 9
9. جۆرەکانی سینسەر 10
 - a. سوێچی تەوافە (نا جیاکەرەوہ) 10
 - b. سوێچی تەوافە (جیاکەرەوہ) 10
 - c. سینسەری بێنایی (جیاکەرەوہ و نا-جیاکەرەوہ) 10
 - d. گەیانندی کارمبایی 10
 - e. نامیزی چاودێریکردنی پەستان 10
 - f. نامیزی چاودێریکردنی بۆشایی 10
 - g. سینسەری جیاکەرەوہی ھایدروستاتیک (پێرکراو لە شلە) 10
10. کۆنسۆلمەکانی چاودێریکردن 12
 - a. کۆنسۆلمەکانی ATG 12
 - b. کۆنسۆلی تەنھا 13
11. کێشە باوھەکانی لەخۆگرتنی لاوهکی 13
 - a. سووتەمەنی ناو ھەوز یان ناوچەیی نێوان بەشەکان 13
 - b. چوونە ناوھوہی ناو لە لەخۆگرتنی لاوهکی 13
 - c. جیاکردنەوہی نادروستی بەشی نێوانی بۆری 14
 - d. تیکچوونی بۆری جیبر 15
12. کێشە باوھەکانی نامیزەکانی چاودێری کردنی نێوانی 16
 - a. ئەو سینسەرەنەیی بەشێوہی نادروست دانراون 16
 - b. پشنگوێخستنی زەنگی ناگادارکردنەوہی سینسەر 17
 - c. شکستھێنان لە تاقیکردنەوہی بەردەوام یان ماوہیی سینسەرەکان 17
13. دامەزراندنی لەخۆگرتنی لاوهکی 17
 - a. مەرجی تاقیکردنەوہ لەماوہی دامەزراندن 18

1. تانكى دوو ديوار - ووشك (ههوا/بوشايى) يان گيراومىي خوئى. 18
2. بۆرى دوو ديوارى ووشك. 18
3. تاقىكر دىنەھەي ھەوز. 18
- b. لىستى پىداچرونەھەي دامەز راندن. 19
- c. تاقىكر دىنەھەي دەستپىك و توندوتولى تانكى و ھىل. 19
- d. گونجاويى سووتەمەنى. 19
14. داواكارىيە كىردارىيەكان. 20
- a. چاودىرىكر دىنە مانگانەي نىوانى. 20
- b. پشكىنە رۇتەنەكان. 20
1. پشكىنە رۇتەنە مانگانە. 20
2. پشكىنە رۇتەنە سالانە. 21
- c. داواكارى تاقىكر دىنەھەي سالانە - تاقىكر دىنەھەي كاركر دىنە ATG و سىنسىر. 21
- d. تاقىكر دىنەھەي سى-سالى سەلامەتى ھەوز. 22
- e. شىوازەكانى دىكەي تاقىكر دىنەھەي سەلامەتى ھەوز: 22
1. تاقىكر دىنەھەي لەخۇگرتتى لاومكى Dri-Sump™ (شىوازي ژىنگەيى). 22
2. شىوازي تاقىكر دىنەھەي لەخۇگرتتى لاومكى/رژانى DPLeak (تەكنەلۇژياكانى دوزىنەھەي دزەكر دىن). 23
3. سىستەمى تاقىكر دىنەھەي ھەوزى INCON TS-STS ى سىستەمى Franklin Fueling. 23
4. كۇمپانىيائى تەكنەلۇژياي سووتەمەنى تىكر دىن و خزمەتگوزارى. 23
15. لەخۇگرتتى لاومكى دوو-ديوار. 23
16. بەكار ھىنانى سىنسىرى ھەوز لە دامەزراوہ بى چاودىرىيەكان. 24
17. مەرجەكانى بەشنىوہەي كاتى داخراو (TOS). 24
18. چاكر دىنەھەي و نىدامە. 25
- a. ھەوزەكان. 26
- b. بۆرى. 26
- c. گۆرىنى سىنسىرى IM. 26
19. ھەلگرتتى تۇمارەكان. 26
- نمۇنەھەي دۇخى سىنسىر و راپۇرتەكانى مېزوى ئاگادار كىردنەھەي. 28
20. راپۇرتكر دىن. 29
- سەرچاومەكان. 30
- پاشكۇكان. 31
- پاشكۇ 1: ھىلكارى سىستەمى ھەستكر دىنە بوشايى لەخۇگرتتى لاومكى. 32
- پاشكۇ 2: وسفى سىنسىر. 33
- پاشكۇ 3: راپۇرتى پشكىنە چاودىرىكر دىنە نىوانى ئەلېكترونى سالانە. 35
- پاشكۇ 4: رىكارى تاقىكر دىنەھەي سەلامەتى ھەوزى لەخۇگرتتى ھایدروستاتىك. 37
- پاشكۇ 5: رىكارى تاقىكر دىنەھەي سەلامەتى ھەوزى ناست نزم. 48



ویلايهتی تینیسی
وهزارهتی ژینگه و پاراستن
فهرمانگه‌ی تانکی هه‌لگرتتی ژیرزه‌وی

به‌شی ته‌کنیکی 3.4

له‌خوگرتتی لاوه‌کی و چاودیری کردنی نیوانیی

1. ده‌ستبه‌دار بوون

نهم به‌لگه‌نامه‌یه‌ی ته‌نھا رینوینییه و ماف بان نمرکی یاسایی دروست ناکات. بریاره‌کانی ده‌زگا له همر حاله‌متیکی دیاریکراودا به جیبه‌جیکردنی یاسا و رینیماییه کارپیکراوه‌کان بو راستییه تاییه‌ته‌کان دهرتین. ناماژ هکردن به ناوی بازارگانی یان بهر ههمی بازارگانی به پشتیوانییکردن یان پیتشینار کردنی به‌کار هیئانی نایه‌ت.

2. مه‌به‌ست

مه‌به‌ست لهم به‌شه ته‌کنیکیه یارمه‌تیدانی کارمندی فهرمانگه‌ی تانکی هه‌لگرتتی ژیرزه‌وی (فهرمانگه‌که)، له تیگه‌بیشتنی مهرجه ریکخه‌ره‌کان بو دامه‌زراندن، کارپیکردن، دۆزینه‌وی بلاو بوونه‌وه، و هه‌لگرتتی تومار بو تانکی هه‌لگرتتی ژیرزه‌وی (UST) که‌وا به شیوه‌ی لاوه‌کی کۆنترۆل‌کراوه و به به‌کار هیئانی چاودیریکردنی نیوانیی چاودیری دهرتین.

نهم به‌شه ته‌کنیکیه سیاسه‌تی نیستای فهرمانگه‌که له‌خو دهرگرت له سهر بنه‌مای سیسته‌می به‌هره‌تی و رینیماییه‌کانی په‌یوست به پروگرامی تانکی هه‌لگرتتی ژیرزه‌وی پیتروۆل له تینیسی. نهم به‌لگه‌نامه‌یه شوینگره‌وی گشت و هشانه بلاو‌کراوه‌کانی پیتشووتره. تاز هترین و هشانی نیستای نهم به‌شه ته‌کنیکیه بو‌ست دهرگرت و گشت کاتیک له سهر و نیسایتی فهرمانگه‌که به‌رده‌سته.

3. ده‌سه‌لات

ههموو نهم ریسیایانه‌ی لهم به‌شه ته‌کنیکیه ناماژ هیان پیکراوه له به‌شی 0400-18-01 دا به‌رده‌ستن و له مألپه‌ری و هزیری دهره‌وی ویلايهتی تینیسی به‌رده‌ستن له <https://publications.tnsosfiles.com/rules/0400/0400-18/0400-18.htm>

4. توانای جیبه‌جیکردن

نهم به‌لگه‌نامه‌یه زانیاری ته‌کنیکی و دیاریکراوی پیتشه‌سازی پیتشک‌ش ده‌کات سه‌باره‌ت به دامه‌زراندن، پشکنین، و کارپیکردنی نامیره‌کانی چاودیری کردنی نیوانی (IM) بو سیسته‌مه‌کانی UST. ههموه‌ها به‌لگه‌نامه‌یه زانیاری تاییه‌تی په‌یوست به مهرجه‌کانی چاودیریکردنی مانگانه پیتشک‌ش ده‌کات بو سیسته‌مه‌کانی UST که‌وا به شیوه‌ی لاوه‌کی کۆنترۆل‌کراون. چاودیریکردنی نیوانی به‌ردوام له گشت سیسته‌مه‌کانی UST کۆنترۆل‌کراوی لاوه‌کی پیویسته که له یان دوا‌ی 24 ی ته‌موزی 2007 دانراون. انه‌گهر IM و مک شیوازی سهره‌کی دۆزینه‌وی بلاو بوونه‌وی هه‌لبژیردریت بو به‌کار هیئانی له سیسته‌مه‌کانی UST کۆنترۆل‌کراوی لاوه‌کی که‌وا پیتش 24 ی ته‌موزی 2007 دانراون، داواکاریه‌کانی نهم به‌شه‌ی دۆزینه‌وی بلاو بوونه‌وی نهم به‌لگه‌نامه‌یه پیویسته بو نهم سیسته‌مانه‌ش جیبه‌جی بکرت.

پیویسته ههموو نامیریکی به‌کارهاتوو بو چاودیری کردنی نیوانی له لایهن لایه‌نکی سیسته‌م هه‌له‌سه‌نگینریت و دواتر له لایهن گروپی کاری نیشیمانی پۆلین بکرت بو هه‌له‌سه‌نگاندنه‌کانی دۆزینه‌وی دزه‌کردن (NWGLDE).² پیویسته ههموو نامیره‌کانی IM له لایهن لایه‌نی سینیهم بروانامه‌ی پیتدریت بو تاقیکردنه‌وه‌ی دزه‌کردن له 0.2 گالون له کاتژمیریک له سهر بنه‌مای مانگانه، له‌گه‌ل نه‌گه‌ری 95% ی دۆزینه‌وه، که نه‌گه‌ری ناگادارکردنه‌وه‌ی هه‌له له 5% زیاتر نه‌بیت.³ دهرگرت لیستی هه‌له‌سه‌نگاندنه‌کانی NWGLDE لیته ده‌ست

بخریت www.nwglde.org

¹ داواکراوه به‌گۆزیه‌ی ریسیای (c)1(1)-02-0400-18-01، (a)2(2)-02، (d)1(3)-04، (b)2(2)-02، و (c)1(4)-04.

² داواکراوه به‌گۆزیه‌ی ریسیای (a)5(1)-04-0400-18-01

³ داواکراوه به‌گۆزیه‌ی ریسیای (a)4(1)-04-0400-18-01

5. پيشه‌كى

به‌كارهينانى IM و هك شينوازيكى دوزينهوهى بلاو بوونهوه بۇ سيستمه‌مكاني تانكى هملگرنتى ژير زويى پيترؤل (تانكى و بۇرى) دوو پنيكهاته دهگرنتيهوه. سهرمئا، له‌خوگرنتى لاوهكى له دهرموهى بهشى تانكى و/يان بۇريهكه دادمنرنت كهوا به شينويهكى رۇتيني پيترؤل تيدايه. نمونهيهكى له‌خوگرنتى لاوهكى بۇ بۇرى بريته له بۇريهكى 3-ئينجى دروستكراو له دورى دهرموهى بۇريهكى 2-ئينجى. بۇريه 2-ئينجيهكه سووتهمنى له تانقيهكه بۇ دابهشكهكه دهيات و به بۇرى (ناوموه)ى سهرمكى ههژمار دهكرنت. بۇريه 3-ئينجيهكه (دهرمكى)يهكه به لاوهكى دادمنرنت و بهر بهسته كهوا ريگه به شلهكان دمدات بۇ شوپنيك بچن كهوا سينسهرمكه تيدايه. ناوچهى نيوان ديوارى سهرمكى و لاوهكى تانكى/بۇريهكه و هك ناوچهى جياكهرموه يان نلفيى ناماژهى پندهكرنت.

مه‌بست له سيستمى له‌خوگرنتى لاوهكى بريته له ريگرى كردن له بلاو بوونهوهكه بچيته ناو زينگه و ريگهى پندهدات له ريگهى سيستمى چاوديريكردنوه بدوزرنتيهوه. پيوسته ديوارى دهرمكى هممو شلهيك لابادت كهوا له ناو شوپنه جياكهرموهكه كؤ دهبتهوه بۇ نزمترين خالى سيستمى له‌خوگرنتى لاوهكى. بۇ بۇرى بهرهم، به شينويهكى گشتى نزمترين خال بريته له حهوزيكي سهر تانكى يان حهوزى دابهشكه. بۇ تانقيهكان، نهم شوپنه به شينويهكى گشتى خوارموه تانقيهكه له ناوچهى جياكهرموه.

ههرموه، سيستمى چاوديريكردن بۇ دوزينهوهى بهرهم له نيوان شوپنى جياكهرموهى ديوارمكاني ناوموه و دهرموه سيستمى له‌خوگرنتى لاوهكى بهكارديت. پيوسته ناميزيكي چاوديريكردنى و هك سينسهرى نلفيكرؤنى له ناو حهوزمكاني له‌خوگرنتى لاوهكى دابنرنت كه بهرهمهكه يان ناو دهكرنت تيايدا كؤبتهوه بۇ پابهند بوون به ريساى 04(3)(d)(i) و 04(4)(c)(i). پيوسته سيستمى چاوديريكردن شينوازيك بيت كهوا له ريگهى لايمنى سنيهم پهسندكرا بيت و له سهر گروهى كارى نيشتيماى بيت له وييسايتى هلسهنگاندنى دوزينهوهى زمكردن له www.nwqlde.org 4.

چاوديرى كردنى نيوانى، نهمگه به دروستى ديزاين بكرنت و نهمجام بدرنت، به شينويهكى گشتى بلاو بوونهوه دهموزنتيهوه پيش نهمه ريگه پيس بكات. همدنيك ناميزى چاوديريكردنى نيوانى سينسهر بهكارديت كهوا ناماژه بۇ بوونى شله دهكات. ناميزمكاني ديكهى چاوديريكردن پشكنين بۇ گورانكارى له بارودوخ دهكمن كهوا ناماژه بۇ نهمه دهكمن كونيك له ديوارى ناوموه يان دهرموه سيستمى له‌خوگرنتى لاوهكى ههميه. رهنهگ نهم بارودوخانه له‌دمستدانى پهستان يان گورانكارى له ناستى شلهى نيوان ديوارمكاني سيستمى له‌خوگرنتى لاوهكى بگرنتيهوه.

همدنيك تانكى دوو-ديوار سينسهرى شله، بهتال يان نلفيكرؤنيان له ناوچهى جياكهرموه ههميه. گورانكارى له ناستى شله يان بوشايى، يان رهنهگ ناگاداركدنوهه سينسهرى نلفيكرؤنى ناماژه بۇ برينى ديوارى ناوموه يان دهرموه تانقيهكه بكات و به بارودوخيكى نانسايى كار كردن رهمچا بكرنت كهوا پيوسته و هك بلاو بوونهوهى گومانليكر او راپورت بكرنت. 5

6. پيناسه‌كان

تانكى ژوور-كراو- تاكه UST يهك كهوا له دوو ژوور يان زياتر پيك ديت، كهوا له ريگهى ديوار يان بهر بهستنيك له يهكتر جياكراونهموه.

حهوزى له‌خوگرنت- ژووريكى تهمكى شله كهوا له‌خوگرنتى بلاو بوونهوهى بهرهم پيشكهم دهكات. به شينويهكى گشتى حهوزمكاني له‌خوگرنت له ژير دابهشكهرى بهرهم و/يان هممى توربيني غماتس (STP) و بهستهرموهى بۇرى له سهر سيستمى UST -ى بۇرى پهستينراو بهكاردين.

سينسهرى جياكردنوهه- سينسهر يكه كهوا تواناى جياكردنوهى نيوان هايدروكاربوني پيترؤل و ناوى ههميه.

دابهشكهرى- ناميزيكه ديزاينكراوه بۇ گواستهموهى بهرهمه نهمتيهكان له UST بۇ ناو تانقيهكان له نوتومينيله بزوينه‌دارمكان، تانكى ناميزمكان، يان كؤنتهينهمكان، لهكاتيكدا پيوانهى برى بهرهمى دابهشكراو دهكات.

سينسهرى نيوانى- ناميزيكى نلفيكرؤنى دانراوه له ناو سيستمى له‌خوگرنتى لاوهكى (جياكهرموهى تانكى، حهوزى سهرموهى تانكى، حهوزى گواستهموه، يان حهوزى دابهشكهرى) كهوا به كؤنولنى چاوديريكردن يان ناميزيكى ديكه بهستراوتهمه كهوا هيماي ناگاداركدنوهه دهردهكات. سينسهرمكه ناگادارى بهكار خهرمكه دهكات له كاتى بوونى پيترؤل، شله يان كاتيك همست به له‌دمستدانى بوشايى دهكرنت.

سينسهرى نا-جياكهرموهه- سينسهر يكه كهوا له كاتى بوونى ههر شلهيك چالاك دهكرنت.

كهرهستهى چوونه‌ناو- گاسكيت يان ناميزيكى داپوشيني دانراو له سهر حهوزى له‌خوگرنتى لاوهكى بۇ ريپيدان به بۇريهكه و بهسته

4 داواكراوه به‌گويزه ريساى 04(1)(a)5-04-18-01-0400
5 داواكراوه به‌گويزه ريساى 05(1)(a)-05-18-01-0400

کارمباییهکان تا بچنه ناو حموزمه زه. ئەم کمرهستانه ریگه به بۆریهکەمک ددەن بچینته ناو حموزی لەخۆگرتن و حموزمەکش له ناو شلهکه بمیننیهوه.

کوژانهوهی نهرینی- تاییهتەندیەکی نازوومەندانییه بۆ سیستمەکانی بۆری تانکی هەلگرتنی ژیر زهوی کهوا کارمبای پهمپی توربینی غەتاس ناچالاک دەکات، ریگری دەکات لهوهی بهرهمی زیاتر بچینته ناو هەر هیلنکی دیکه بهستراوی بهرهم له کاتی بوونی شله یان سووتەمەنی (تەنها سنسەرەکانی جیاکاری). کوژانهوهی نهرینی بهگۆیرهی ریسای سیستمەکانی UST داواکراوه کهوا تاقیکردنهوهی سهلامتی ناست نزم بۆ حموزەکانی لەخۆگرتنی لاوهکی بهکار دیننیت.

بلاو بوونهوه- هەر ژران، زیده-پیربوون، دزهکردن، دەرچوون، بلاو بوونهوه یان هاتنهدهر هوهی ماددهی پیتروۆل له UST لهگهڵ بۆریهکانی بۆ ناو ناوی ژیرزهوی، ناوی سەر زهوی یان خاک.

دۆزینیهوهی بلاو بوونهوه- شینوازیکی بهکارهاتوو بۆ زاینی نهوهی نایا بلاو بوونهوهی پیتروۆل له سیستمهکهی UST بۆ ناو ژینگه یان مهودای جیاکهروهی نیوان سیستمی UST و بهر بهستی لاوهکی لهدهوروبهری یان ژیرهوهی روویداوه یان نا.

چاککردنهوه- له دۆخی کارکردنی سیستمی UST، بۆ چاککردنهوهی تانکیهکه یان پیکهاتهی سیستمی UST کهوا بۆته هۆی بلاو بوونهوهی پیتروۆل له سیستمهکهی UST. له دۆخی گۆرینی بۆری له یان دواى 24 ى تهموزى 2007، چاککردنهوهی بهشیکى بۆری لهجیاتی گۆرینی تهواوی بۆری له ریگهی رینیدانی نووسراوی فهرمانگه.

گۆردراو یان گۆرین- بۆ تانکیهک - بۆ لابردنی تانکیهک و دانانی تانکیهکی دیکه. بۆ بۆری - بۆ لابردنی ریژهی له سهدا پهنجا (50%) یان زیاتری بۆری و دانانی بۆریهکی دیکه، جگه له بهستهر هوه، کهوا به یهک تانکی بهستراوتهوه. بۆ ئەو تانکیانهی چەندین بۆریان هیه، ئەم پیناسیه سهربهخۆیانه بۆ هەر یهک له بۆریهکان جیبهجی دهییت.

بهشیوهی رۆتینی پیتروۆلی تیدایه- ئەو بهشانهی سیستمی UST دیزاینکراو بۆ هەلگرتن، گواستنوه، یان دابهشکردنی پیتروۆل.

لهخۆگرتنی لاوهکی- سیستمی دیزاینکراو و دانراو تاوهکو هەر ماددهیهک کهوا له لهخۆگرتنی سهرهکی دهردهچیت ریگری لئ بکریت بگاته ژینگه. پیکهاتهکانی سیستمی لهخۆگرتنی لاوهکی تانکی دوو دیوار، بۆری دوو دیوار، حموزی تانکی، حموزی گواستنوه، حموزەکانی دابهشکەر، و هموو بهشه پهیومندیدارهکانیان دهگریتهوه.

بووتی تاقیکردنهوه- بووتیکه کهوا له سره بۆری لهخۆگرتنی لاوهکیه و قۆلهکی جوو لاره کهوا له لاستیک دروستکراوه کهوا دهموانیهکی هیه له سەر بۆری ناو حموزمه که. بۆ تاقیکردنهوهی مهودای نیوان دیوارهکانی بۆری ناوهوه و دهرمه بهکار دیت بۆ توندوتۆلی.

b. حموزەكانى تانكى

نامىزىكى لەخۆگرتتى شلەى توند كەوا پەمپى توربىنى غەتاس (STP) و كۆتايى پىنەننى بۆرى بەر ھەمى تىدايە كەوا دىزاينىراوہ بۇ ئەوہى بە شىۋىيەكى كاتى بەر ھەمى دزەكردو لەخۆ بگرتت. ھەروەھا حموزەكانى تانكى دىزاينىراون بۇ پىشكەشكردنى دەسگەشتن بە يەكەى سەر پەمپى توربىنى غەتاسى سەر تانكىيەكە. رەنگە حموزى تانكى يەكەى سەرى STP، بۆرى، دۆزەرەوہى دزەكردنى ھىل، نامىزەكانى چاۋدېرى كردنى نىوانى، واپە و نامىزى دىكەى تىدا بىت. بە شىۋىيەكى گشتى حموزەكانى تانكى راستەوخۆ دەكەونە سەر UST. قەپاغەكانى حموزى تانكى بە شىۋىيەكى گشتى تىرىيان لە 3 بۇ 4 پى دەبىت و دەكرىت شىۋىيان ھىلكەى، چوارگوشە، يان لائىشە بىت. پىۋىستە حموزەكانى تانكى قەپاغىيان ھەبىت كەوا بە دروستى لەگەل گاسكىتەكە دەگونجىت. نەم گاسكىتە داپۇشىنىك بۇ حموزەكە دابىن دەكات بۇ رىگىرى كردن لە ھاتتەوہ ناوہەى ناۋى سەرزەوہى.



حموزی شیوه-هیلکیمی سمر تانکی پلاستیکی به هیزکراوی فایبرگلاس (FRP)

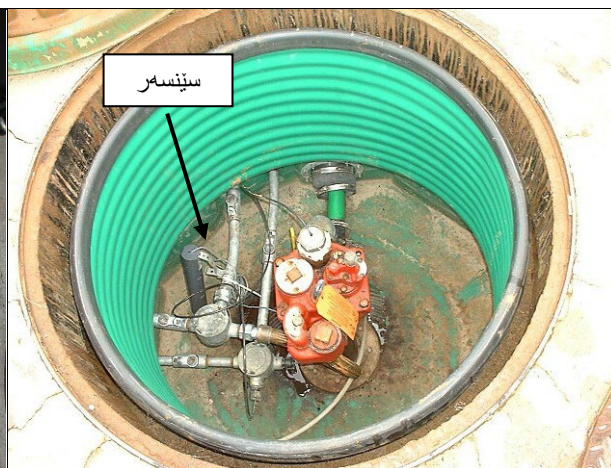

حموزی تانکی کهوا گاسکیتی قهباغی تانکی و سنسور له دۆخی دروستی نیشان دهدات

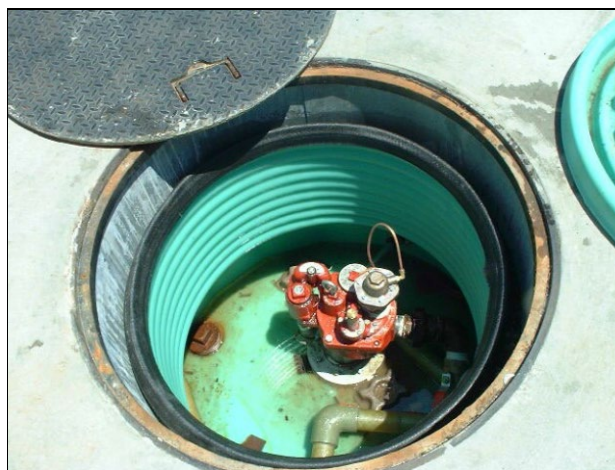

حموزی STP نمونیمی کهوا قهباغ و کهقیری حموزه که نیشان دهدات



حموزی لهخزگرتتی دابشکمری ژیر چال لهگهل سنسور



حموزی کونترۆل نهکراو به بهکار هینانی کۆنتهنهیریکی پلاستیکی بۆ پاراستنی پرکردنمه بگهریتمه سمری پهپهکه نهمه بهگۆیرهی ستاندره مکانی نیستای دامزراندن نابینت.



ناو و بهرهمی ناو حموزه که و سنسور که له شوینی خۆبان دهرهینراون و ناکریت به دروستی تیبینی شلهی ناو حموزه که بکهمن

c. حموزەكانى دابەشكەر

حموزەكانى دابەشكەر ديزاينكراون بۇ لەخۇگرتتى ھەر دز مكر دىنىكى بەر ھەم لە دابەشكەرى سووتەمەنى يان پىكەتە پەيوەندىدار مەكانيان لەناو حموزەكە. ھەر ھەم دەسگەيشتن دابىن دەكەن بۇ بەشنىكى بۆرى، بەستەر مودە نەرم، دەموانە و نامرازەكانى دىكەى ژىر مودەى دابەشكەر مە. حموزەكانى دابەشكەر راستەخۇ دەكەنە ژىر دابەشكەرەكان.

d. حموزەكانى گواستەنە/ناو ەند

حموزەكانى گواستەنە/ناو ەند كەمتر باون لە حموزەكانى دىكە بەلام دەكرىت لەگەل بۆرىەكان ھەين كەوا تانكىەكان بە دابەشكەرەكان دەبەستەنەمە و ديزاينكراون بۇ پىشكەشكردنى دەسگەيشتن بە بۆرىەكە. حموزەكانى گواستەنەمە بۇ گواستەنەمە لە بۆرى سەر زەوى بۇ بۆرى ژىر زەوى بەكار دىن، يان لە ھەندىك حالەت، بۇ گواستەنەمە لە نىوان جۆرە جىاوازەكانى بۆرى يان لەو شوئەى بەكگرتتى بۆرى ھەم بەكار دىت. حموزەكانى ناو ەند دەكەنە خالە سەرەكەكانى سىستەمى بۆرى (بۇ نمونە، خالە نزمەكان، لەكەكان، بەشى شوئە پىتى تى). قەپاغەكانى حموزى گواستەنە/ناو ەند بە شوئەىكە گشتى تىرەيان لە 3 بۇ 4 پى دەبىت و دەكرىت شوئەيان ھىلكەى، چوارگوشە، يان لاكىشە بىت.

e. بۆرى لاوەكى دەرەو

چىنى بۆرى دەرەكى يان لاوەكى سىستەمىكى بۆرى دوو-دىوار ديزاينكراو بۇ لەخۇگرتتى دزەكردى ھىلى سەرەكى كەوا رەنگە رىگە بە سووتەمەنى بەت بچىتە ناو حموزىك كە دەكرىت كۆنترۆل بەكرىت يان بدۆزرىتەمە. رەنگە بۆرى لاوەكى دەرەو پىشونتر دروستكرا بىت يان لە شوئەكە دامەزرىنرا بىت بەگۆرەى رىنمايىبەكانى كۆمپانىيە بەر ھەمەينەر. پىويستە ھەموو بۆرىە دانراوەكان بەگۆرەى بەر ھەمى ھەلگىراو بن لە سىستەمى UST بەو جۆرەى داواكراو بەپى رىساي (5)02. پىويستە لە سەر كارمەندانى دانان پىشتراستى سەلامەتى بۆرى دەرەو بەكەنەمە لە كاتى دانان لە رىگەى ئەنجامدانى تاقىكردەنەمە پەستان يان بەتالى بەگۆرەى رىنمايىبەكانى كۆمپانىيە بەر ھەمەينەر يان دەستەى نىشتىمانى بۇ رىگرى كردن لە ناگر (NFPA).

f. كەرەستەى چوونە ناو ەو ەى حموز (كەرەستەكانى كۆتايى پىھىنانى بۆرى لاوەكى)

كاتىك بۆرى دەچىتە ناو حموزى لەخۇگرتتى لاوەكى، كەرەستەى چوونەناو ەو لە حموزەكە دادەنرىن بۇ رىنبدانى بۆرىەكە تا بچىتە ژوورەو. ئەم كەرەستەنە ديزاينكراون بۇ پىشكەشكردنى داپوشىنى شلەى توند، رىگرى لە سووتەمەنى دەكات لە حموزەكە دەرەچىت يان رىگرى دەكات لەمەى ناو بچىتە ژوورەو. كەرەستەكانى چوونە ناو ەو بە شوئەىكە گشتى لە لاسىم يان ماددەى ناوئەتە دروستكراون كەوا دەكرىت بەتپەر بوونى كات تىك بچىت. پىويستە ئەم كەرەستە پارىزگار يان لى بەكرىت بەو جۆرەى داواكراو بەپى رىساي (ii)02(2)(b)1، 02(2)(b)3، 02(2)(b)4، و (c)02(1). بۇ رىگرى كردن لە سووتەمەنى لەمەى لە لەخۇگرتتى لاوەكى دەرەچىت.



وئەكەنى سەرەو كەرەستەى چوونەناو ەو ەى تىكچو و نىشان دەدەن كەوا رىگە بە زىخ دەدات بچىتە ناو حموزەكە. حموزەكە چى تر رىگرىكەر نىھ لە شلە.

g. بووتی تاقیکردنموی دهرچه

نهم بووتانه له ماوهی دامهزراندن بهکاردین بو دلتیا بوون له سهلامتی لهخوگرنتی لاهکی له ریگی دانانی پستانانی هموا بو ناو ناوچهی نیوان بهشکانی بوری. رهنه ههندیک بووتی تاقیکردنموی بهشیک بیت له خودی کهرستهی چونه ناومه (شویه 2)، یان هندیکی سیستهمی بوری نهرم، بووتیکی جیاوزه (شویه 1) کهوا دهکریت ریک بخریت بو گونجان له سهر کوتایی پهنانی بوری دهرمه له دوی نموی دمچینه ناو هموزهکه. پیویسته پشکنهران دلتیا بن کهوا بووتکانی تاقیکردنموی شل کرانهموه یان لابران له دوی دامهزراندن نهگهر چاودیری کردنی نیوانی بو دوزینهوهی بلابوونهوه پیویست بیت.



2. بووتی تاقیکردنموی Environ Geo-Flex سی بهستراو به کهرستهی چونه ناومه؛ بووتی تاقیکردنموی له لای راسته



1. بووتی تاقیکردنموی APT Poly-Tech

8. جۆرهكانى شىوازهكانى چاودىرى كردنى نيوانى ئەلىكترونى

a. ئەلقەبى وشك

سېنسەرەكان لە ناو حەوزەكان يان ناوچەكانى نيوانى تانكەكان بەكاردين بۆ دۆزىنەوهى بوونى سووتەمەنى يان ئاۋ. سېستەمەكانى چاودىرىكردنى ئەلقەبى وشك دەتوانن تىببىنى برىنى دىوارى ناووه و چوونە ناووهى شلە بگەن لە رىگەى دىوارى دەرەوهى تانكى، حەوز يان بۆرى.

b. هايدروستاتىك (پىركراۋ لە شلە)

سېنسەرەكان لە شوئىنى نيوانى بەكاردين كەوا پىركراۋە لە گىراۋەى خوئى يان شلەى پىسندىكراۋ كەوا بەردەوام چاودىرى دەكرىت. ئەگەر دىوارى دەرەوه بەرپىت، لەدەستدانى گىراۋەى خوئى سېنسەرى هايدروستاتىكەكە چالاك دەكات و ئاگادارى بەكارخەركە دەكاتەوه لە بوونى كىشەمەك. سېستەمەكانى چاودىرىكردنى هايدروستاتىكى دەتوانن تىببىنى برىنى ھەردووك دىوارى ناووه و دەرەوه تانكى، حەوز يان بۆرى بگەن.

c. بۆشايى

بۆ تانكە دوو-دىوارەكان كەوا جياكەرەوهى بۆشايى ھەبە، سېستەمەكە بۆشايى بەرھەم ھاتوو لە رىگەى پەمپى تۆربىن بەكاردينىت بۆ بەردەوام ھېشتەمەى بۆشايەكى بەشىي لە مەودا جياكەرەوهكە. سېستەمەكە دىزاينكراۋە بۆ چالاك كردنى ئاگادارکردنەومەكى بىنراۋ و دەنگى، و كۆژاندنەوهى ئارەزوومەندانەى پەمپى تۆربىن، پېش ئەوهى بەرھەمى ھەلگىراۋ بىتوانىت بچىتە ناۋ رىنگە. سېستەمەكانى چاودىرىكردنى بۆشايى دەتوانن تىببىنى برىنى دىوارى ناووه و دەرەوه تانكى، حەوز يان بۆرى بگەن. بۆ زانىارى زىاتر سەيرى پاشكۆى 1 بگە.

9. جۆرهكانى سىنسىر

a. سوپچى تەوافە (نا جياكەرەو)

سوپچىكى بىنەرەتى تەوافە لە دوو موگناتىس پىك دېت، كەوا بەكېكىيان بە ھەمىشەيى بە شوئىننى جىگىرى ناو سىنسىرەكە بەستراو. موگناتىسى دووم بە تەنىك بەستراو كەوا لە سەر سووتەمەنى يان ناو سەرناو دەكەوئت. كاتىك شلەپەك دەچىتە ئاستىكى پىشووئتر ديارىكراو، موگناتىسەكان بەردەكەون و سوورنىكى ئەلىكترونى تەواو دەكەن. ئىنجا سوورە چالاكەكە بۇ ئاگادار كرنەوئەيەك دەكۆرئت لەلايەن نامىرەكەى چاودىرەكردن.

b. سوپچى تەوافە (جياكەرەو)

سىنسىرەكى جياكەرەو دەتوانئت جياوازی نىوان سووتەمەنى و ئاوبكات بە بەكارھىنانى چەند سوورنىكى موگناتىسى لە ناو يەك سىنسىر. بەھۆى ئەوئى ناو و سووتەمەنى چرى جياوازیان ھەيە، سوورى ھەر موگناتىسەك ئاگادار كرنەوئەيەكى جياواز چالاك دەكات.

c. سىنسىرى بىنايى (جياكەرەو و نا-جياكەرەو)

ئەو سىنسىرەنەى كەوا تىشكەكى رووناكى ئاراستەكراو بەرامبەر رووئوشىكى رەنگدەرەوئى ناو سىنسىرەكە بەكاردېنن. كاتىك شلە زیاد دەكرئت، تىشكەكەى رووناكى دەگەرئىرئەو و بۇ سىگنالى كارھايى دەكۆردرئت. ئىنجا كونسۇلەكە لە بوونى شلەپەك ئاگادار دەكرئتەو.

d. گەياندى كارھايى

نامىرەكان سوود لە گەياندى كارھايى شلەكان وەردەگرن. كاتىك شلەپەك بەر سىنسىرەك دەكەوئت، پردىكى كارھايى لە نىوان دوو خالى بەركەون تەواو دەكرئت و سىگنالىكى بۇ نامىرى چاودىرەكردن دەنئردرئت.

e. نامىرى چاودىرەكردنى پەستان

غازى نايتۇجىنى پەستىنراو بەكاردېنئت بۇ ئەوئى بەردەوام زىدە پەستانىك لە ناو مەودايى نىوان بۆرى دوو دىوار دروست بكات. سىستەمەكە دىزاینكراو بۇ چالاك كرنى ئاگادار كرنەوئەيەكى بىنراو و دەنگى، پىش ئەوئى بەر ھەمى ھەلگىراو بتوانئت بچىتە ناو ژىنگە. سىستەمەكە دەتوانئت تىببىنى برىنى ھەردووك دىوارى ناوئەو و دەرەو بۆرى دوو دىوا بكات.

f. نامىرى چاودىرەكردنى بۆشايى

بۆشايى بەر ھەم ھاتوو لە رىگەى پەمپى تۆربىن يان بۆشايى جياوازی دەرەو بەكاردېنئت بۇ بەردەوام ھىشتەوئەى بۆشايەكى بەشى لە مەودا جياكەرەوئى تانكى دوو دىوار و بۆرى دوو دىوار. سىستەمەكان دىزاینكراون بۇ چالاك كرنى ئاگادار كرنەوئەيەكى بىنراو و دەنگى، و كوژاندەوئى ئارەزوومەندانەى پەمپى تۆربىن، پىش ئەوئى بەر ھەمى ھەلگىراو بتوانئت بچىتە ناو ژىنگە. سىستەمەكان دەتوانن تىببىنى برىنى ھەردووك دىوارى ناوئەو و دەرەوئى بۆرى و تانكى دوو دىوا بکەن.

g. سىنسىرى جياكەرەوئى ھایدروستاتىك (پركراو لە شلە)



ئەم سىستەمانەى پروپىلین گلىكول يان گىراوئى خوئى بەكاردېنن بۇ پركردنى نىوان تانكى و/يان بۆرى. بۆشايى نىوانى و/يان ھەموزى دوو دىوار (بەردەوام لەگەل نىوانى بۆرى) لە رىگەى سىنسىرەكى ئاستى شلە چاودىرى دەكرئت و سىگنالى بەردەوام بۇ نامىرى چاودىرەكردن دەنئردرئت. ئەگەر شلە لاىرئت، بەركەوننى كارھايى ناو سىنسىرەكە دەچرئت و ئاگادار كرنەوئە چالاك دەكرئت.

بۇ زانىارى و ھەسفى زياتر سەبرى پاشكۆى 2 بەكە.

ھەندىك نمونەى ھەر جۆرىك لە خوارەو نىشاندارون:

		
<p>INCON سینسەری ھەوزی نا-جیاکەر ھوہ</p>	<p>Veeder-Root سینسەری ھەوزی جیاکەر ھوہ</p>	<p>Veeder-Root سینسەری نیوانی تانکی</p>

		
<p>OPW سینسەری نیوانی ببنایی</p>	<p>INCON سینسەری نیوانی گیراوهی خوئی</p>	<p>Veeder-Root سینسەری بوئایی (نیوانبەند لەگەڵ ATG)</p>

		
<p>Veeder-Root سینسەری ھایدروستاتیک</p>	<p>Veeder-Root سینسەری ھەوزی ماگ</p>	<p>Veeder-Root سینسەری ھەوزی نا-جیاکەر ھوہ</p>



10. کونسولہکانی چاودیریکردن

چاودیریکردنی نعلیکٹرونی نیوانی دھکریٹ به بهکارهینانی کونسولی گنچکردنی خودکارانهی تانکی (ATG) یان کونسولیکی تنها نهنجام بدریت. بهگوری نامیری دانراو، رنگه سیستمهکه بتوانیت یان نعتوانیت توماریکی کاغزی بهر هم بنیت. زورینهی کونسولہکانی چاودیریکردنی تنها پیویستیان بهویه خاوهن/بهکارخهکه به دست نجامی مانگانهی دوزینهوی دزکردن تومار بکات له ریگهی تیبینیکردنی نامیرهکه یو دیاریکردنی نهوی نهگر ناگادارکردنهمیهکی چالاک بوونی هینیت. هندیک نمونهی هر جوریک له خواروه نیشاندراون:

a. کونسولہکانی ATG

		
Veeder-Root LS-450 Plus	INCON TS-1001	Veeder-Root TLS-350
		
Franklin TS-550 EVO	INCON TS-2001	OPW ECCO 1500
		
OPW Integra 100	Veeder-Root 4-TLS (بی چاپکر)	EBW Auto Stik Jr

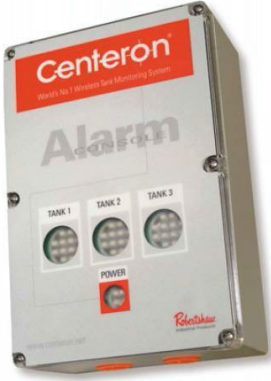
b. كۆنسۆلى تەنھا

		
<p>Centeron مۆنیتەرى بېتەل</p>	<p>Pneumercator LC1000</p>	<p>PermAlert FluidWatch</p>

11. كېشە باوەكانى لەخۆگرتنى لاوەكى

a. سووتەمەنى ناو حەوز يان ناوچەى نىوان بەشەكان

يەكەمىن نىشانەى كېشەيەك لە سىستەمى لەخۆگرتنى لاوەكى ئەو كاتەيە كەوا بەر ھەمى پېتروۇل لە تانكى يان سىستەمى بۆرى دزە دەكات. كاتىك سىستەمەكە بە دروستى كار دەكات، دىزاينكراوھ رېنگە بە كۆبوونەوھى سووتەمەنى بدات لە نزمترین ئاست كەوا سىنسىرەكە خودكارانە ئاگادارى بەكارخەرەكە دەكاتەوھ. باوترين سەرچاوەى تېچوونى سووتەمەنى لە حەوزەكانى لەخۆگرتن برىتېيە لە دزەكردى پىكەتەكانى STP ى فرەيش، وەك دۆزەرەوھى دزەكردى، پىكەتە كرادارىيەكان، گاسكىت يان قەپاغەكان. ھەندىك پىكەتەى دىوارى دەرەوھى بۆرى نەرم و سىستەمەكانى حەوزى دروستكراو لە پېش سالى 2004 گونجاو نين لەگەل پېتروۇل، رەنگە بەر كەوتنى درىزخايەن بېتە ھۆى تىكچوون. ئەگەر بوونى روون نەكراوھى سووتەمەنى لە ھەر بەشنىكى سىستەمى لەخۆگرتنى لاوەكى تىببىنى بكرىت، ئەمە دەبىتە ھۆى دۆخىكى نائاسايى كاركردى و پىويستە لە ماوھى ھەفتا و دوو (72) كاتژمىر بە ھەر مانگەكە بەگىمىر ئىت وەك بلاو بوونەوھى گومانلىكراو بەو جۆرەى داواكراوھ بەپى رىساي (b)(1)(04). و 2(a)(1)(05). و 3. تاقىكردەوھى سەلامەتى حەوزى لەخۆگرتن پىويستە بۆ زانىنى ئەوھى ئەگەر پېتروۇل لە سىستەمى UST دەرچوو بىت، بەو جۆرەى داواكراوھ بەپى رىساي 2(a)(1)(05). ئەگەر برى كەم لە خاشاك/شلە/پاشماوھ دۆزرايەوھ (برى كەم پەسندكراوھ ئەگەر كارىگەرى لەسەر دانان يان كاركردى سىنسىرەكە نەبىت)، پىويستە دەستبەجى لابرىت و بە شىوھىكى دروست بەگۆرەى مەرچە ناوچىيەكان و وىلايەت و فېدرالىيەكان فرى بىرئىت.

b. چوونە ناوھەى ناو لە لەخۆگرتنى لاوەكى

بوونى ناو لە ناو حەوزى لەخۆگرتن يان نىوانى تانكى مەرچ نىبە بەھۆى لىچوون بىت لە سىستەمى UST. قەپاغى شل يان وون بووى حەوزىش دەكرىت رېنگە بە ناوى سەرزەوھى يان ناوى ژىرزەوھى بدات كۆ بىتەوھ و ئاگادار كرنەوھى سىنسىرەكە چالاك بەكات. پىويستە ناو لابرىت و قەپاغ و بەستەر و بووتەكان بە چاوبىشكرىن بۆ زانىنى چاوبى ھاتنە ناوھەكە. چوونە ناوھەى ناو تەمدخول لەگەل چاودىركردنى بەردەوامى دروست دەكات لەگەل سىستەمەكانى UST كەوا دۆزىنەوھى بلاو بوونەوھى يان وەك IM ھەيە. سەيرى رىساي (ii)(d)(3)(04). يەكە. ئەگەر ناو بەردەوام بوو لە كۆبوونەوھى لە سىستەمى لەخۆگرتنى لاوەكى و ھاتنە ناوھەى ناو نەكرا بىر بىرئىت، ئەمە نامازەيەكە كەوا سىستەمەكە تىك چووه و پىويستە چاك بكرىتەوھ بۆ ئەوھى پابەندى رىساي (c)(1)(02)، 3(a)(2)(02). و 4، 3(b)(2)(02). و 4، و 1(c)(2)(02). و 3. بىت يان بەگۆردرىت بۆ ئەوھى بەگۆرەى رىساي (a)(6)(02). تا (f) بىت دووبارە بوونەوھى بوونى ناو (پەيوست نەبىت بە چىركردنەوھ) پىويستە لە ماوھى ھەفتا و دوو (72) كاتژمىر وەك بلاو بوونەوھى گومانلىكراو بە ھەر مانگەكە رابگەيمىرئىت بەگۆرەى رىساي 2(a)(1)(05). و 3. مەگەر نامىرەكە يان سىستەمى لەخۆگرتن دەستبەجى چاك بكرىتەوھ يان بەگۆردرىت، و چاودىركردنى زياتر لە ماوھى سى (30) رۆژ ھاتنە ناوھەى ناوھەكە بىر دەكات لە شىونى جىياكردەوھەكە وەك ھۆكارى ئاگادار كرنەوھەكە. ھەر مانگەكە ئەوھى دىارى دەكات ئەگەر كرادارى زياتر پىويست بىت لە سەر بنەماى تايبەت بە شىونىكارەكە. تاقىكردەوھى سەلامەتى حەوزى لەخۆگرتنى لاوەكى لەكاتى تەواكردنى چاك كرنەوھى پىويست لە ماوھى سى (30) رۆژ بەگۆرەى رىساي (d)(7)(02).

c. جیاکردنهوهی نادرستی بهشی نیوانی بۆری

کاتیک بۆری دوو دیواری نهرم دادهنریت، زورجار کۆمپانیای بهرهمهینهیری بۆری بووتیکی تاقیکردنهوهی لاستیکی له سههر بۆری سههرکی و لاوهکی ناوهوهی هموزی لهخوگرتنی لاوهکی دادهنریت. نهه بووتهی تاقیکردنهوه ریگه به کارمهندهکی دانان دهدات پهستان بخاته سههر بۆری لاوهکی بۆ دلهیا بوونهوه له توندوتوولی له سههرتای دهست پیکردن. نهگهر گیرهی نهقهی سههر بووتهکان شل نهکرینهوه یان لانهبرین له دای تهواوکردنی تاقیکردنهوهی هموایی، شله ناتوانیت بچینه ناو هموزی لهخوگرتن و له ریگهی سینهسههکان بدوزرینهوه بۆ دوزینهوهی بلاو بوونهوهی دروست بهر جۆرهی داواکراوه بهیسی ریسای 1(d)(3)04.

همهوهها رهنگه کیشهیهک ههیهت کاتیک کههستهیهکی داخراو یان بووتیکی تاقیکردنهوهی به دهموانهی شاریدر (Schrade) دهموانهی کرۆکی ههیهت. نهه حالهتانه پیویستی بهوه دهیهت پشکنههکه له نزیکهوه سهیری بکات. سهیری نهه روونکردنهوانهی خواره بهکه:

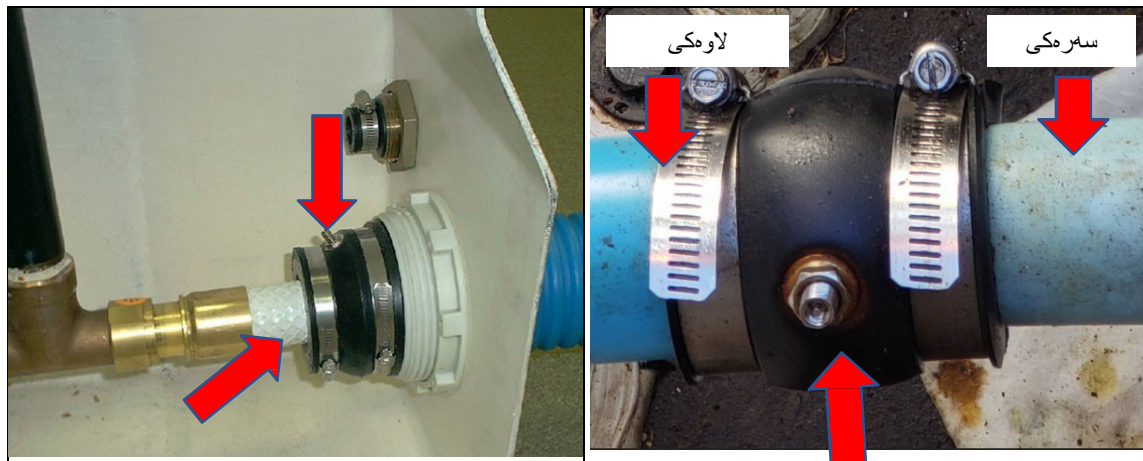

وینهی لای چهپ بۆری دوو دیواری TCI ه. کرۆکی دهموانه (تیره سوورهکی ناوهراست) بۆ تاقیکردنهوهی سهلامهتی لاوهکیهکه بهکاردیت. وینهی لای راست ناوهوهی بۆریهکی دیوار نهرمی تاکه له ناو چاسی.

بههوی نهوهی گیرهی بووتی تاقیکردنهوه توندوتوولن و کرۆکی دهموانه دانراوه، دزمکردنی بهرهم له بۆری سههرکی ناچینه ناو هموزهکه و له لایهن سینهسههه هموزهکه ههستی پی ناکریت. شله کهلهکه بوو له ژیر فشار له نیوانهکه دهکریت بینهه هوی تهقینی بۆری چهیس و بلاو بوونهوه بۆ ناو ژینگه کهوا رهنگه له ریگهی نهه شیوازهی چاودیری کردنی نیوانی نههوزرینهوه.

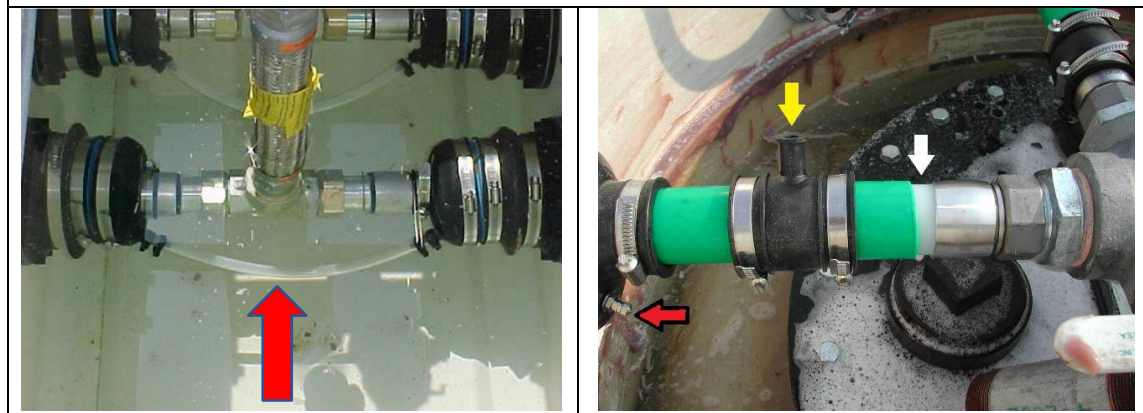

ههغدیگ شیوهیهندی بۆری بهرهم به تیوبی بازدهری تاقیکردنهوهی میان ههیه کهوا ریگه به کارمهندهی دامهزراندن دهدات دلهیا سهلامهتی لهخوگرتنی لاوهکی بکات له ماوهی دامهزراندن. ریسای 1(v)(c)(4)04. داوای دامهزراندنی سینهسهههکان دهکات له همموو هموزهکان بۆ چاودیریکردنی بوونی شله. بۆ نهوهی بهرهمهکه بچینه ناو هموزهکه، پیویسته تیوبی چهیس لادریت

لهه نمونهیهدا، بۆریهکه دوو دیواره لهخوگرتنی لاوهکی له ریگهی مهوای نیوان چینی دهرهوه و چینی سپی ناوهوه پیشکهش دهکریت (تیره سپیهکه). دهموانهی شرادهر (تیره سوورهکه) بۆ تاقیکردنهوهی سهلامهتی بۆری چهیس بهکاردیت. بووتی تاقیکردنهوه بۆ داوه گهراوتهوه ریگه به بهرهمی دزمکردووی بۆری سههرکی دهدات بچینه ناو هموزهکه. لهه حالهتیهدا، دهکریت

<p>یان بکریتەوه بو ریئیدانی هەر دزەکردنێکی پیشبینیکراو تاوەکو له ریگهی سینسەرەکه تیبینی بکریت. سەیری رینماییهکانی کۆمپانای بەرهمهینەر بکه.</p>	<p>بووتی تاقیکردنەوه له ناو شوینی تاقیکردنەوه جی بهیتریت، تا ئەو کاتەی هیچ بەر بەستیک له سەرووی بووتی تاقیکردنەوه (نێره زەردەکه) نەبیت. سەرەکه ریگه به تاقیکردنەوهی هەوا دەدات بو لەخۆگرتنی لاوەکی. بەهۆی ئەوهی زەحمەتە دانیای ئەوه بکەیتەوه نایا بەر بەستیک له ناو بووتی تاقیکردنەوهکه هەیه، ئەمه شوینی ویستراوی بووتی تاقیکردنەوهکه به مەگەر شوینی لەخۆگرتنی لاوەکی تاقی بکریتەوه.</p>
--	--

d. تیکچوونی بۆری جیر

بۆری پلاستیکی جیر له دامەزراره نوێیهکانی UST بوو ته شتیکی باو چونکه دهکرت له ریگهی یهک بۆری دا بنریت بهی برگه یان تهجهیزات. هەندیک جۆری بۆری پلاستیکی جیر دوو چاری کیشه بوونه له ناوسان و شێوانی کۆتایی نزیک تانکیهکه یان دابهشکرهکه بههۆی نەگونجایی لهگەڵ بەرهمی نەوت. هەر وهها، تیکچوونی میکروبی دۆزراوتهوه کهوا بوته هۆی شکستهینانی بۆریهکان له بۆری لەخۆگرتنی تهواو (TCI) براندی Enviroflex کهوا پیش سالی 1994 دروستکراوه کهوا وەک نەوهی 1-م ناماژە ی پیدهکرت. نەوهی 1-م بۆری TCI، کهوا رەنگی زەردە، کشتی راپهوه و پيوسته بگوردریت بهو جۆرهی داواکراوه بهی ريسای (5)02. و (b)(4)02.



<p>وینەکهی سەرموه بریتیه له Environ's GeoFlex-D. وینەکی باوی شکستهینان ئەوهیه کهوا چینهکانی دەرەوهی بۆری سەرمکی زورجار دەناوسین و له ئەجامدا لەت دەبیت. زورجار بۆریهکه لینج و ئیسفەنجیه. ناوسانهکه دهکرت ببیته هۆی ئەوه بۆریهکه چەندین ئینج دریز بێت. هەندیک جار ئەم گەرە بوونهوه بووتی لەخۆگرتنی لاوهکی له دیواری حەوزە دەدرینیت و فشاری زیاتر دەخاته سەر دەموانه برین یان بەستەری جیر کهوا پنیهوه لکینراوه.</p>	<p>وینەکی سەرموه بریتیه له Environ's GeoFlex-D. وینەکی باوی شکستهینان ئەوهیه کهوا چینهکانی دەرەوهی بۆری سەرمکی زورجار دەناوسین و له ئەجامدا لەت دەبیت. زورجار بۆریهکه لینج و ئیسفەنجیه. ناوسانهکه دهکرت ببیته هۆی ئەوه بۆریهکه چەندین ئینج دریز بێت. هەندیک جار ئەم گەرە بوونهوه بووتی لەخۆگرتنی لاوهکی له دیواری حەوزە دەدرینیت و فشاری زیاتر دەخاته سەر دەموانه برین یان بەستەری جیر کهوا پنیهوه لکینراوه.</p>
---	--

12. کیشہ باوهکانی نامیرهکانی چاودیری کردنی نیوانی

هموو کونسولمهکانی چاودیر بکردنی نیوانی و سینسهر مکان پیویسته سالانه بیشکترین به پیرموکردنی رینماییهکانی کومپانیای بهر هممهینهر بهگوزیره ریسی (iii) 1.(d) 04(3). و نهجامهکان له سهر فورمی CN-1339 سی فرمانگه، راپورتی پشکنینی چاودیری کردنی نیوانی نهلیکترونی سالانه (سهری پاشکوی 3 بکه) تومار بکرین. هسروهه رهنکه بو رینوینی کومپانیای بهر هممهینهری سینسهر راپوژی پی بکریت.

a. نهو سینسهرانهی بهشپوهی نادرستی دانراون

پیویسته سینسهری تانکی و هموز له شوپنیک دابنریت کهوا بتوانن تنیینی لهدستدانی بهر همه یان شله بکهمن له زووترین کاتدا کیشیهیک روو دهدات بو پایهند بوون لهگهل رینساکانی (c) 02(1)، 2(a) 02، و 2(b) 02، و (i) 1.(d) 04(3). تا (iii). نهو سینسهرانهی کهوا به دروستی دانراون دهکرنیت ریگه به بلاو بوونهوه بدن بهردوام بهی دوزینهوه پروات.

نهم وینانهی خوارهوه دانانی نادرستی سینسهر مکان نیشان ددهن:

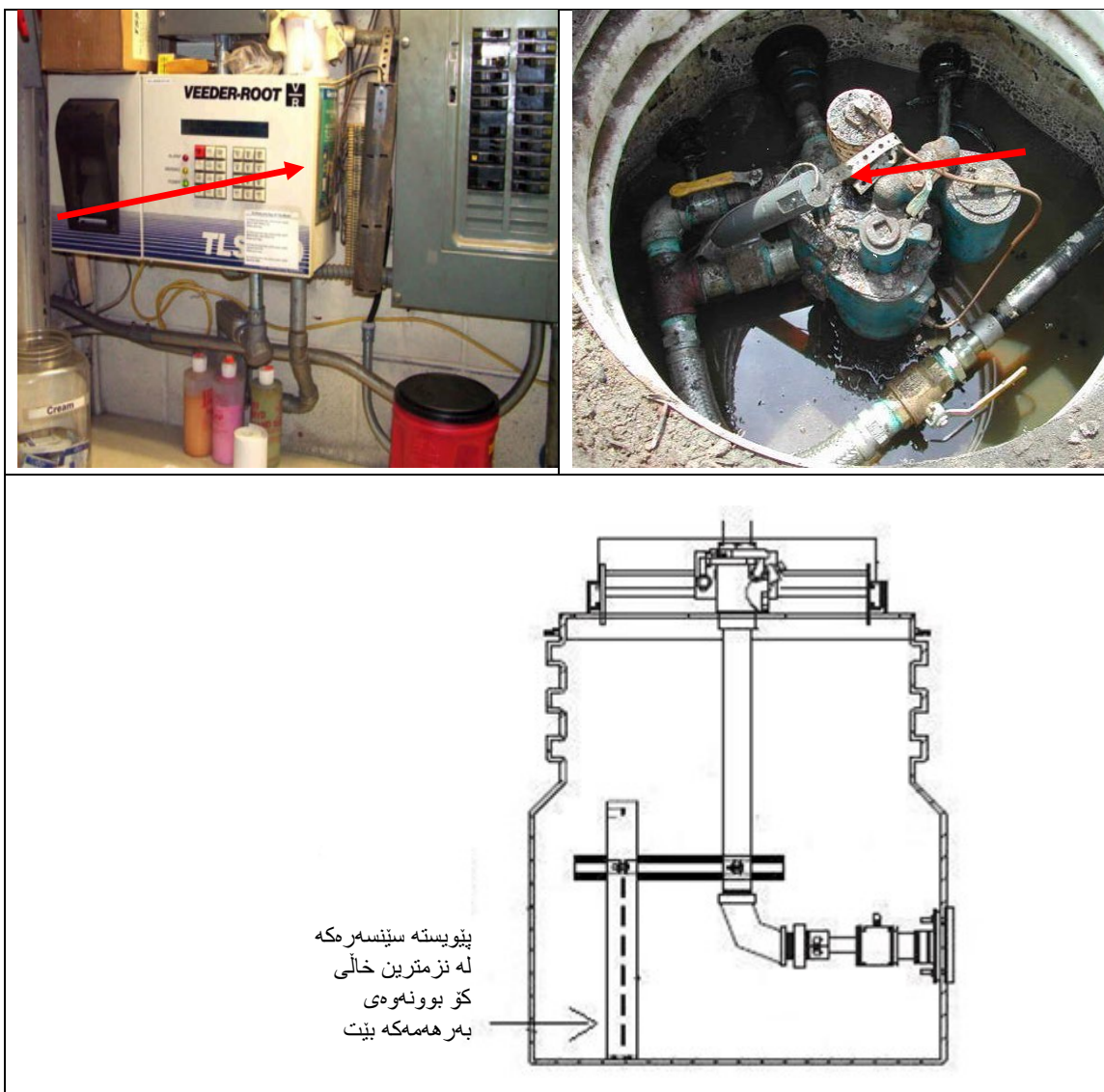

b. پشتگوختنی زهنگی ناگادار کردنهوهی سینسەر

سیستمه‌مکانی IM ناگادار کردنهوهی بیستراو/بیزراوی همیه بو ناگادار کردنهوهی بهکارخسر مه کاتیک کیشه‌مه تیبینی ده‌کریت. نه‌گەر نه‌م نامیرانه ناچالاک بکرین، پشتگوخت بخرین، یان بیده‌نگ بکرین، نه‌مه به پیشیلکاری ریسای و (b)(1)04. 3(a)(1)05. دادنه‌ریت. په‌یامه‌مکانی ناگادار کردنهوهی بهر هم هینراو له کونسوله جی‌اواز مکانی ATG رهنه‌گه نه‌مانه‌ی خوار مه بگریته‌وه:

- ناگادار کردنهوهی سووته‌مندی - سینسهری جیاکردنه‌وه له شوینی جیاکردنه‌وه‌که تیبینی سووته‌مندی کردوه.
- ناگادار کردنهوهی شله‌ی بهرز - سینسهره‌که تیبینی هه‌شت نینجی هه‌ر شله‌یه‌کی کردوه به به‌کار هینانی سینسهری ناجیاکردنه‌وه، یان تیبینی ناوی کردوه به به‌کار هینانی سینسهری جیاکردنه‌وه.
- ناگادار کردنهوهی شله - سینسهره‌که تیبینی یه‌ک نینجی هه‌ر شله‌یه‌کی کردوه به به‌کار هینانی سینسهری ناجیاکردنه‌وه، یان تیبینی یه‌ک نینج ناوی کردوه به به‌کار هینانی سینسهری جیاکردنه‌وه.
- ناگادار کردنهوهی سینسهری له‌کار کهوتوو - سینسهره‌که جیا بوته‌وه یان کار ناکات.
- ناگادار کردنهوهی کورت - سینسهره‌که جیا بوته‌وه یان کار ناکات.
- چالاک - به‌کار دیت بو و سه‌فکرنی هه‌ر جوړیکی ناگادار کردنهوهی سینسهر له راپورتی میژووی ناگادار کردنه‌وه.
- ناستی به‌رز ی گیراوهی خوئی - سینسهره‌که تیبینی به‌رز بوونه‌وهی ناستی به‌رز ی گیراوهی خوئی کردوه و رهنه‌گه نامازه بو بلاو بوونه‌وه بو ناو ناوچه‌ی نیوان و چوونه ناووهی ناو بکات.
- ناستی نرمی گیراوهی خوئی - سینسهره‌که تیبینی نرم بوونه‌وهی ناستی به‌رز ی گیراوهی خوئی کردوه و رهنه‌گه نامازه بو تیچوونیک بکات له له‌خوگرنتی ناووه یان دهر وه.
- پیویسته O/O سه‌یری نامیلکه‌ی به‌کار هینانی به‌کارخسر بکات بو نامیری چاودیریکردنی تاییه‌تی خوئی بو زانینی نه‌وهی هه‌ر ناگادار کردنه‌وه‌یه‌کی نامیرمه واتای چیه و پابه‌ندی ریساکانی (i)2(a)(1)04. تا (iii) بیت.

c. شکسته‌هینان له تاقیکردنه‌وه‌ی به‌رده‌وام یان ماوه‌ی سینسهره‌کان

پاشماوه ده‌کریت له سه‌ر سوچی ته‌وافه کو بیته‌وه ریگری بکات له‌وهی به دروستی کار بکات. سینسهره‌مکانی گه‌یاندنی کاره‌یای ده‌کریت له ژینگه شیدارمکانی ژنگ بین. رهنه‌گه سینسهره‌مکانی بینایی چینیک له سه‌ر لینز مکانی دهره‌وهی دروست بیت که‌وا کار ده‌کاته سه‌ر کارمکانی. پیویسته له ماوه‌ی تاقیکردنه‌وه‌ی سالانه هه‌موو سینسهره‌کان پیشکرتین به‌گویره‌ی فورمی IM ی فهرانه‌گه CN-1339، راپورتی پیشکرتنی چاودیری کردنی نیوانی له‌لیکرتونی سالانه به‌و جوړه‌ی داواکراوه به‌ینی ریسای (iii)1.(d)(3)04، (5)04، و (b)11(2)03. (سه‌یری پاشکوی 3 بکه).

13. دامه‌زاندنی له‌خوگرنتی لاوه‌کی

پیویسته دامه‌زاندنه‌مکانی سیستمی UST دلنیا بکرینه‌وه 6 کاتیک سیستمی UST له ریگه‌ی یه‌کیک له‌م شیوازانیه‌ی خوار مه تو‌مارکراوه:

- a. دامه‌زاندنی بروانامه‌پندراوی کومپانیای به‌ر هه‌مه‌هینهر
- b. بروانامه‌پیدانی دامه‌زاندن له لایهن نه‌ندان‌یاری پیشه‌یی تو‌مارکراو
- c. دامه‌زاندن له‌لایهن کارمندی فهرانه‌گه پیشکرتراوه/په‌سه‌ندکراوه
- d. لیستی پیداجوونه‌وه‌ی دامه‌زاندنی کومپانیای به‌ر هه‌مه‌هینهر ته‌واکراوه

پیویسته شیوازی بروانامه‌پیدان له ماوه‌ی پازده (15) روژی ته‌واکردنی دامه‌زاندن نامازه‌ی پی بکریت به به‌کاره‌ینانی فورمی ناگادار کردنه‌وه‌ی فهرانه‌گه (CN-1260) 7 بو سیستمه‌مه تازه دانراوه‌که و له ماوه‌ی سی (30) روژی ته‌واکردنی هه‌ر گوژرانکاریه‌کی دواتری دۆخه‌که به‌و جوړه‌ی داواکراوه به‌ینی ریسای (g)(1)03. گهرچی له کاتی نیستادا فهرانه‌گه پیشکرتنه‌مکانی بروانامه‌پیدانی دامه‌زاندنی UST نه‌نجام نادات، 8 به‌لام باشتره دامه‌زاندنی به‌یوه‌ندی به نووسینگه‌ی معیدانی ناوخوا‌ی فهرانه‌گه بکه‌ن و ناگاداریان بکه‌نه‌وه له چالاکیه‌مکانی دروستکردن پیش نه‌وه ده‌ست به کارکرن بکه‌ن. فورمی ناگادار کردنه‌وه‌ی پیش دامه‌زاندن (CN-1288) پیویسته له ماوه‌ی

6 داواکراوه به‌گویره‌ی ریسای 1(d)(1)03-18-01-0400 و 1(a)(2)03.

7 داواکراوه به‌گویره‌ی ریسای 2(a)(1)03-18-01-0400.

8 به‌و شیوازی ریپیدراوه به‌گویره‌ی ریسای (iii)1.(d)(1)03.

پازده (15) رۆژ پيش دامەزراندنەكە پشكەش بكریت⁹. رەنگە كارمەندانی فەرمانگە سەیری پروسەسی دامەزراندن بکەن بۆ دلتیاكردنەوهی كەرمەستە و جۆری بۆری دانراو و رێكخستەكان.

تاكیە ناگادار بە، رەنگە كۆمپانیای بەرھەمھێنەر داوای رەھینانی تاییەت بکات بۆ پيش ئەوهی سیستەمەكەى UST دابنریت. دامەزرینەرانی سیستەمى UST و دابینكەرى خزمەتگوزارى پێویستە پارێزگارى لە بروانامەكانى ئیستا بکەن و رەھینانی تاییەت وەرەبگرن بۆ ھەر بەرھەمھێنەر دابەمەزرینن ئەگەر كۆمپانیای بەرھەمھێنەر بەرھەمەكە داوای ئەم جۆرە رەھینانە بکات.

ئەم مەرجانەى خواروھەى فەرمانگە و كۆمپانیای بەرھەمھێنەر بە سەر جیھەجێكردنى تانكى و بۆرى دوو دیوار و سیستەمەكانى لەخۆگرتنى لاوھكى جیھەجى دەبن بۆ سیستەمە نوێیەكانى تانكى:

a. مەرجى تاقیکردنەوه لەماوهی دامەزراندن

رێنمایی و رێكارەكانى دامەزراندنى كۆمپانیای بەرھەمھێنەر بۆ پشكەتەى UST رەنگە جیاواز بێت. ئەم بەرگەى خواروھە مەرجە بنەرەتیەكانى تاقیکردنەوه دیارى دەكات كەوا پێویستن لە ماوهی پروسەى دامەزراندن. پێویستە دامەزرینەر پەپەرھوى رێنماییەكانى كۆمپانیای بەرھەمھێنەر بکەن بۆ ئەوهی سیستەمەكە پابەندبوونی ھەبێت.

1. تانكى دوو دیوار - ووشك (ھەوا/بۆشایی) یان گێراوھى خوێنى

جیاكەرھوى تانكى ووشك بە شێوھى گشتى لە كارگەوه دەنێردرین لەگەڵ مەودای جیاكەرھوه لە ژێر بۆشایی. ئەمە رێگە بە چاودێریكردن دەدات لە ماوهی ناردن، مامەڵەكردن و دامەزراندن. كەمترین ناستى بۆشایی و ماوھەكانى كاتى بۆشایی پێویستە ھل لایەن كۆمپانیای بەرھەمھێنەر پارێزگارى لى بكریت. ئەگەر كەمترین داواكارى بۆشایی جیھەجى نەكەت یان تانكیەكە بە بوونی بۆشایی سەر جیاكەرھوهكە نەنێردریت، رەنگە كۆمپانیای بەرھەمھێنەر داوای ئەوهی بکات تانكیەكە بە ھەوا تاقى بكریتەوه پيش دانانى و دووبارە داوای پرکردنەوه بۆ سەرھوى تانكیەكە دەھێنریت.

بۆ سیستەمەكانى چاودێریكردنى ھایدروستاتىك، ناستى شلە لە ھەوزى چاودێریكردن لە بەرزترین خال دەپنوریت و دووبارە دەپشكەرتیت داوای ماوھەك لە لایەن كۆمپانیای بەرھەمھێنەر تانكى/بۆرى. ئەگەر ھىچ برێكى لەدەستدانى شلە نەپنوریت، سیستەمى لەخۆگرتنى لاوھكى بە توندوتۆل ھەژمار دەكەرت. رەنگە كۆمپانیای بەرھەمھێنەر داوای تاقیکردنەوهی پەستانى ھەوا بکات لە سەر بەشى سەرھى نەنجام بدریت كاتىك پرکردنەوه بۆ سەرھوى تانكیەكە دەھێنریت. نابیت ھەرگىز پەستانى ھەوا لە سەر جیاكەرھوى تەر جیھەجى بكریت.

2. بۆرى دوو دیوارى ووشك

داوای دامەزراندن بەلام پيش پرکردنەوه، كۆمپانیای بەرھەمھێنەر داوای ئەوه دەكات تاقیکردنەوهی توندوتۆلى بۆرى سەرھى و لاوھكى نەنجام بدریت. ئەمە دلتیای سەلامەتى بۆرى، جۆینت و قەباغەكان دەكات. بەگۆرەھى ماددەى بۆرى و مەرجەكانى كۆمپانیای بەرھەمھێنەر، رەنگە ئەم تاقیکردنەوانە ھەواى، بۆشایی یان ھایدروستاتىك بن لەگەڵ بوونی تاقیکردنەوهی پەستان و درێژى ماوهی پێویست.

3. تاقیکردنەوهى ھەوز

پێویستە ھەموو ھەوزەكانى لەخۆگرتنى لاوھكى وەك "توندوتۆلى-شلە" پشتراست بكریتەوه لە كاتى تەواكردنى دامەزراندن بۆ ئەوهی سیستەمەكەى UST پابەندى مەرجەكانى لەخۆگرتنى لاوھكى بێت.¹⁰ بۆیە، پێویستە ھەوزەكان بە شێوھى ھایدروستاتى یان بۆشایی تاقى بكریتەوه داوای ئەوهى ھەموو جۆینتەكان و ماددەكانى داپۆشین دانران، و تەجھیزاتى چوونەخاوە دەزان، و پيش پرکردنەوهى خەندەقى بۆرەكان بەگۆرەھى رێنماییەكانى كۆمپانیای بەرھەمھێنەر. ئەگەر ھىچ رێنماییەكى دامەزراندن بەر دەست نەبێت، سەیری رێكارەكانى پاشكۆى 4 بکە بۆ دلتیا بوونەوه لەوهى ھەموو ھەوزەكان توندن بەرامبەر شلە. ئەگەر ھەر كاتىك ھەوزىك توند نەبوو بەرامبەر شلە، پێویستە دەستبەجى چاك بكریتەوه یان بگۆردریت و دووبارە تاقى بكریتەوه.

مەودای جیاكەرھوى ھەوزى دوو دیوار بە بۆشایی دەگەینریتە شوینەكە لە لایەن كۆمپانیای بەرھەمھێنەر تا بكریت لە كاتى پروسەى دامەزراندن چاودێرى بكریت. ئەمە رێگە بەوه دەدات ھەوزەكە تاقى بكریتەوه بۆ پيش دامەزراندن. كۆمپانیای بەرھەمھێنەر داوای ئەوه دەكات سەلامەتى مەودای جیاكەرھوه تاقى بكریتەوه لە داوای دانانى تەجھیزات و بۆرەكان.

⁹ داواكاراوه بەگۆرەھى رێسای 1.(a)(1)-03(1)-0400-18-01 و (a)(1)02.
¹⁰ داواكاراوه بەگۆرەھى رێسای 1.(c)(2)02، 1.(iii)(c)04، و 1.(iv)(c)04(4)

14. داواکاریه کرداریه‌کان

مهمبستی نهم برگه دیاریکردنی داواکاریه کرداریه‌کانه بۆ سیستمه کۆنترۆلکراوه لاومکيهکان به بهکارهینانی چاودیری کردنی نیوانی بۆ دۆزینه‌وی بۆلوبونه‌وه. بۆ نه‌وهی به دروستی نهم شیوازی دۆزینه‌وی بۆلوبونه‌وه نهمجام بدهیت، پیوسته نهم داواکاریه کرداریه‌کانه‌ی خواروه جیه‌جی بکهیت: هموو سیستمه دامه‌زینراومان له دواى 24 سی تمموزی 2007 پیوسته دهست به تاقیکردنه‌وی سی سالانه‌ی سه‌لامتی هموز بکهین، و دهستبه‌جی پیشکینی رۆتینی مانگانه و سالانه نهمجام بدن. سیستمه نیوانیه دامه‌زینراومانیه پیش 24 سی تمموزی 2007 پیوسته تاقیکردنه‌وی سه‌لامتی هموز بکهین و دهست به پیشکینی رۆتینی مانگانه و سالانه بکهین تا 13 سی تشرینی یه‌که‌می 2021. تاقیکردنه‌وی هموز و پیشکینی رۆتینی پیوسته نهمجام بدریت و تومار بکریت به‌گۆیره‌ی ریسی (a)(8)(02)-01-18-0400.

a. چاودیریکردنی مانگانه‌ی نیوانی

پیوست چاودیریکردنی نیوانی به‌دهوام نهمجام بدریت بهو جۆره‌ی داواکاروه به‌پیی ریسی 1(ii)(g)(3)04. و نهمجامه تومارکراومان له سه‌ر فورمی رۆتینی مانگانه/سالانه‌ی فرمانگه CN-2544 بهو جۆره‌ی داواکاروه به‌پیی ریسی 1(iii)(d)(3)04، 5(04)، و 11(b)(2)03.

چاودیریکردنی دهستی (بیراوه) ریپیدراو نیه و هک شیوازی چاودیریکردنی مانگانه‌ی نیوانی. 15 چاودیریکردنی دهستی ناکریت دیزاین بکریت، دروست بکریت و دابنریت بۆ دۆزینه‌وی دزه‌کردن. پیشکینی بیراوه یان پیوانه‌کردنی دهستی له‌خۆگرته‌ی لاومکی بۆ بوونی شله به‌گۆیره‌ی مه‌رجه‌کان نیه بۆ چاودیریکردنی نیوانیه به‌دهوام و هک شیوازی مانگانه‌ی دۆزینه‌وی بۆلوبونه‌وه بۆ تانکيه‌کان یان بۆریه‌کان.

چاودیریکردنی نیوانی مانگانه یان ماوه‌ی ریپیدراو نیه بۆ سیستمه‌مکانی UST کهوا راپۆرتی میژووی ناگادارکردنه‌وی مانگانه به‌همه‌ی دینیت. نهم شیوازه گشت کاتیک ریگه به به‌همه‌ی هینانی راپۆرتی دۆخی سینسهر دهکات له ماوه‌ی چاودیریکردنی 30 رۆژه، و بۆیه به‌لگه نیه بۆ کارکردنی به‌دهوامی نامیره‌که. 16 نهمگه سیستمه‌ی تهنه‌ی چاودیریکردن به‌کاردهیت، رهنگه راپۆرته‌کانی مانگانه‌ی دۆخی سینسهر به‌کاربه‌یت بۆ به‌دییه‌نانی مه‌رجه‌کانی دۆزینه‌وی بۆلوبونه‌وه.

چاودیریکردنی نیوانیه به‌دهوام پیوستی به سینسهری شله، بۆشایی یان هایدروستاتی هیه له هه‌ر هموزیکی له‌خۆگرته‌ی لاومکی دابنریت که تیایدا به‌همه‌که ده‌کریت کۆ بیته‌وه و هک ژیر همزه‌کانی له‌خۆگرته‌ی دابه‌شکه‌ر (UDC)، همزه‌کانی سه‌روه‌ی تانکی، و همزه‌کانی گواستنه‌وه. پیوسته به‌لگه و مرگرته‌که پیشکمهش بکریت کهوا نهمه نیشان بدات نامیره‌کانی چاودیریکردن گشت کاتیک کار ده‌کهین له ماوه‌ی 30 رۆژی چاودیریکردن.

نامیره‌کانی چاودیری کردنی نیوانی راپۆرتی دۆخی سینسهر به‌همه‌ی دینن کهوا ناماژه دهکات نهمگه شله به‌رکهوتنی له‌گه‌ل سینسهره‌که هه‌بیت له کاتی دروستکردنی راپۆرته‌که. بۆ پیشکمهشکردنی به‌لگه‌نامه‌سه‌ره‌گرته‌ی نهمه‌ی کهوا نامیری چاودیریکردن به‌دهوام کاردهکات بهو شیوازی دیزاینکراوه له ماوه‌ی ته‌واوی چاودیریکردن، و کهوا هیچ ناگادارکردنه‌یه‌که رووی نه‌داوه، پیوسته راپۆرتی میژووی ناگادارکردنه‌وه به‌همه‌ی به‌یتریت بۆ نیشانده‌ی پابه‌ندبوون به مه‌رجه‌کانی چاودیری کردنی نیوانی به‌دهوام.

b. پیشکینه رۆتینه‌کان

له 13 سی تشرینی یه‌که‌می 2018، فه‌رمانگه‌ی تانکی هه‌لگرته‌ی ژیرزه‌وی تینسی ریسی نوئی جیه‌جیکرد بۆ پاریزگاریکردن له په‌سندکردنی پرۆگرامی ویلایت له‌گه‌ل ناژانسی پاراستنی ژینگه‌ی (EPA). ریساکانی فه‌رمانگه داواى هاوکاری ماومیه و پیشکینی رۆتینی چاککردنه‌وه ده‌کهین کهوا پیوسته له ماومیه‌که دهست په‌ بکات له سی (3) سال دره‌نگتر نه‌بیت له دواى ریکهوتی کارابوونی نهم ریسیاوه یان 13 سی تشرینی یه‌که‌می 2021. ریسی (i)(ii)(a)(8)02. و (i)(ii)(a)(8)02. داواى پیشکینی رۆتینی مانگانه و پیشکینی بیراوه سالانه ده‌کهین بۆ نامیری دۆزینه‌وی بۆلوبونه‌وه بۆ ناچه‌کانی له‌خۆگرته‌ی پیوسته پیشکینی رۆتینی به‌گۆیره‌ی کۆدی ستانده‌ی کرداری ناماده‌کراوه له لایهن ده‌سته‌یه‌کی دانپندانراوی نیشتمانی، کرداریکی دانپندانراوی نیشتمانی (PEI) یان شیوازیکی بۆلوبونه‌وه له لایهن فه‌رمانگه‌که نهمجام بدریت. 17

1. پیشکینی رۆتینی مانگانه

پیوسته نامیری دۆزینه‌وی بۆلوبونه‌وه مانگانه پیشکریت بۆ دلتیا بوونه‌وه له‌وه‌ی به‌ی پیدانی ناگادارکردنه‌وه و بوونی هه‌ج دۆخیکی نااسایی کارکردن کار دهکات. پیداجوونه‌وه به تومارمکانی دۆزینه‌وی بۆلوبونه‌وه بکهوه دلتیا به تازه و ته‌واون.

15 داواکاروه به‌گۆیره‌ی ریسی 1(ii)(d)(3)04-01-18-0400. و 1(ii)(c)(4)04.
16 داواکاروه به‌گۆیره‌ی ریسی 1(d)(3)(d)04-01-18-0400. و 1(c)(4)(c)04-01-18-0400.
17 داواکاروه به‌گۆیره‌ی ریسی 2(a)(8)(02)-01-18-0400.

پیوسته بلاو بوونهوه گومانلیکراوهمکان تومار بکرین، و نهگس پیویست بوو، به فرمانگهکه بگهینرین. تومارمکانی پشکنینی روتینی مانگانه پیویسته بو ماوهی یک (1) سال هملیگرین. 18 بو زانیاری زیاتر سهیری برگهی هملگرنتی تومار بکه.

2. پشکنینی روتینی سالانه

هموزی لهخوگرنتی لاوهکی بهکارهاتوو بو چاودنریکردنی نیوانی پیویسته سالانه بهچاو بیشکرنیت. پیویسته نهجمای پشکنینهکه له سهر فورمی پشکنینی روتینی مانگانه/سالانهی فرمانگه (CN-2544) تومار بکریت. پشکنینی روتینی سالانهی سیستهمی لهخوگرنتی لاوهکی پیویسته نهمانهی خواروهی تپدا بیت:

- i. بارودوخی دیوارمکان، زمین، قهپاغ و گاسکیتهمکانی هموزمهکه (نابیت کون یان دزمکردنی ببنراوی هعبیت).
- ii. قهپاغ و گاسکیتی هموزمهکان له دوخی باشدان بو ریگری کردن له چوونه ژوروهوی ناو.
- iii. بووتهکانی تاقیکردنهوهی هموز زور شلن و ریگه به پهوندیکردنی کراوه ددهن له بوری لاوهکی.
- iv. هموو کهرستهکانی چوونهناوهوی ناو هموزمهکه لهوه دمچیت توند بن بهرامبه شله.
- v. سینسهرمهکان له هموو هموزیک دانراون و له زمترین خالی سینسهرمهکان.
- vi. ههر شلهیهک (ناو یان سووتهممنی) تیبینیکراو له ناو سیستهمی لهخوگرنت پیویسته دستبهجی لابدریت.
- vii. بهلگهی بوونی لیچوونی بهرهم له سیستهمی UST پیویسته له ماوهی هفتا و دوو (72) کاترئیر به فرمانگهکه بگهینریت.
- viii. نهگس لهخوگرنتهمکه دوو دیواری ههیه و له نیوانهوه چاودیری دهکرت، پشکنین بو دزمکردنی ناوچهی نیوان بهشهکان بکه

هموزمهکانی لهخوگرنت دیزاینکراون و مک لهخوگری رزان، نهومک دهفری هملگرنتی بهرهم و/یا ناو. بوونی شله له ناو هموزمهکانی لهخوگرنت پیویسته لابدریت. پیویسته کیشهکه دستبهجی لیکولینهوهی لی بکریت و چارسهس بکریت. نهگس کیشهکه پشتگوئ بخریت، هموز و/یا پیکهاته پهوندیدارمهکان و بوری بهرهم رهنهگه تیک بچن و گهرنتی کومپانیای بهرهمهینهر بووچهل بکنهوه. کومپانیای بهرهمهینهرمهکان، و مک بهشیک له چاککردنهوهی روتینی، به شیوهیهکی گشتی داوا دهکن هموزمهکان پشکنینان بو بکریت و پاک بکرینهوه، هموو شله و پاشماوهکان لابدرین.

تیبینی: پیویسته هموزمهکانی لهخوگرنتی لاوهکی دوو-دیوار هیشتا بیشکرنین بو سهلامتی له ماوهی پشکنینه روتینیهکان. هموزمهکانی لهخوگرنت کهوا بو چاودیری کردن نیوانی بهکارنایهن پیویسته به چاو بیشکرنین بو بوونی شکست، یان دزمکردن بو ناوچهی لهخوگرنت یان بلاو بوونهوه بو ناو ژینگه. بوونی شله یان پاشماوه له ناو هموزمهکانی لهخوگرنت پیویسته لابدرین. 19

تومارکردنی پشکنینی سالانهی هموزی لهخوگرنتی لاوهکی پیویسته بو ماوهی یک (1) سال هملیگرین بهگویرهی ریسی

02(8)(a)1 و 02(8)(b).

c. داواکاری تاقیکردنهوهی سالانه - تاقیکردنهوهی کارکردنی ATG و سینسهر

پیویسته گیچی خودکاری تانکی سالانه پشکنینی بو بکریت بو کارکردنهکهی بهگویرهی ریسی (iii). 04(3)(d)1، 03(2)(b)11، و 04(5). پیویسته پشکنینهکانی کارکردن له لایهن تهکنیکاریکی لیهاتوو نهجم بدریت و تاقیکردنهوهی ناگادارکردنهوه، پشتراستکردنهوهی شیوهبندکردنی سیسته، سینتپی سینسهر، و تاقیکردنهوهی یهدهگی پاتری بگرنتهوه. راپورتی سالانهی تاقیکردنهوهی کارکردنی پیوهمهکانی تانکی نوتوماتیکی (CN-2624) فرمانگه بهکارینه بو پابهندبوون بهم داواکاریه. دوایین 3 تاقیکردنهوهی سالانهی کارکردنی ATG هملیگره.

پیویسته هموو سینسهرمهکانی IM له سهر بنهمای سالانه بیشکرنین بو کارکردن بهگویرهی راسپاردمهکانی کومپانیای بهرهمهینهر بو تاقیکردنهوهی دروست. پیویسته نهجمهمکان له سهر فورمی CN-1339 سی فرمانگه، راپورتی پشکنینی چاودنریکردنی نیوانی نهلیکرتونی سالانه (سهیری پاشکوی 3 بکه) تومار بکرین. سهیری ریساکانی (iii). 04(3)(d)1، 03(2)(b)11، و 04(5). بکه. دوایین 3 تاقیکردنهوهی سالانهی کرداری سینسهر هملیگره.

18 داواکاروه بهگویرهی ریسی 0400-18-01.03(2)(b)
19 داواکاروه بهگویرهی ریسی 0400-18-01.02(8)(a)1(i)(i)

d. تاقیکردنه‌وهی سن-سانی سه‌لامه‌تی حموز

نمو سیستهمانه‌ی IM به‌کار دینن بو دوزینه‌وهی بلاوونوهه پنیوسته هموو سنی (3) سال جارنیک تاقیکردنه‌وهی سه‌لامه‌تی حموز نهمجام بدن و 20 نمو راپورتانه‌ی تاقیکردنه‌وهی حموزی هایدروستاتی بو ماوه‌ی سنی (3) سال هملبگرن.¹⁹

تاقیکردنه‌وهی پیکهاته‌مکانی له‌خوگرنتی لاهه‌کی سیستهمه‌مکانی UST رهنکه نهمجام بدریت به به‌کاره‌ینانی ریکاره دیاریکراوه‌مکانی تاقیکردنه‌وه له پهمانگای کمرسته‌ی پیتروئل - کرداره پیشنیارکراوه‌مکان PEI-RP1200 وهسانی 2012 یان دواتر یان شیوازی تاقیکردنه‌وهی په‌سندکراوی لایه‌نی سنیهمی NWGDLE. تومارکردنی دروستی نهم جزره تاقیکردنه‌وهیه پنیوسته به‌گویره‌ی مهرجه‌مکانی هملگرنتی تومار بیت له ریسای 02 و 03. پینش دستنپیکردنی مهر ریکاریکی خواروهه، مهر بریکی به‌رچاوی ناو یان به‌رهمی نازاد پنیوسته به شیوه‌یه‌کی سه‌لامه‌ت لابدریت، و پنیوسته حموزمکانی له‌خوگرنتی لاهه‌کی به‌تواوی وشک بکریته‌وه و بسردریته‌وه بو دلنیا بوون له‌وه‌ی پیتروئل ناوی به‌کاره‌اتوو وهک هوزاری تاقیکردنه‌وه پینس ناکات. راپورتی تاقیکردنه‌وهی سه‌لامه‌تی حموزی له‌خوگرنتی هایدروستاتی ده‌کریت له پاشکوی 4 یی نهم به‌لگه‌نامه‌یه سه‌یر بکریت.

همندیک لهو دامه‌زراوانه‌ی ده‌توانن سوود له کوژاندنه‌وه‌ی نهرینی ته‌وزمی به‌رهم وهریگرن رهنکه ریکاری تاقیکردنه‌وه‌ی هایدروستاتی ناستی نزم به‌کار بینن که‌وا ده‌کریت له پاشکوی 5 یی نهم به‌لگه‌نامه‌یه سه‌یر بکریت. نمو شوینانه‌ی تاقیکردنه‌وه‌ی حموزی ناست نزم به‌کار دینن پنیوسته له لایهن فهرمانگه په‌سند بکریت.

e. شیوازه‌مکانی دیگه‌ی تاقیکردنه‌وه‌ی سه‌لامه‌تی حموز:

1. تاقیکردنه‌وه‌ی له‌خوگرنتی لاهه‌کی Dri-Sump™ (شیوازی ژینگه‌یی)



سیستهمی له‌خوگرنتی لاهه‌کی Dri-Sump ماده‌یه‌کی زیداکراوی بنیاتنراو له سه‌ر گلایکول به‌کار دیننیت که‌وا بو مهر حموزیکی له‌خوگرنتن یان سه‌تلی رژان زیداد ده‌کریت که‌وا پنیوسته تاقی بکریته‌وه. پینش تاقیکردنه‌وه، زنجیره‌یه‌ک پورتی تاقیکردنه‌وه له مه‌ودای 18 نینجی مهر نامیریک دادهنرین. په‌مپیکی بوشایی به‌ستراو به مهر پورتیکی تاقیکردنه‌وه به‌کار دینت بو جیه‌جیکردنی بوشایی بو ماوه‌یه‌کی دیاریکراو له سه‌ر بنه‌مای قه‌باره‌ی نمو نامیره‌ی تاقی ده‌کریته‌وه. ته‌کنیکاریکی راهینراو نیشاندهریکی له‌یزمر به‌کار دیننیت بو گهران به‌دواوی بوونی ته‌می له ناو هاوپنچی تاقیکردنه‌وه‌ی بوشایی. نهم ریکاره‌ی تاقیکردنه‌وه جیه‌جیکردنی سنوورداره کاتیک ناوی ژیرزمو‌ی قوول له نزیکه حموزی له‌خوگرنتن یان سه‌تلی رژان هه‌یه. لهم نموونه‌یه‌دا، پنیوسته ریکاریکی ته‌قلیدی تاقیکردنه‌وه‌ی هایدروستاتی په‌یرمو بکریت.

²⁰ داواکراوه به‌گویره‌ی ریسای III (iv) 1(c) 1(4) 04-18-01-0400.

¹⁹ داواکراوه به‌گویره‌ی ریسای 2(b) 03(2) 0400-18-01-0300.

2. شیوازی تاقیکردنهوهی لهخوگرنتی لاوهکی اړژانی DPLeak (تهکنهلوژیاکانی دوزینهوهی دزهکردن)



تاقیکردنهوهی لهخوگرنتی لاوهکی دزمکردنی DP له داممزراندنی داپوشسری توندی بوشاییمکویه و بهکارهینانی بوشایي ناو حموزمهکه یان قهپاغی سمئلی رژانهکه پینک دیت. پینش تاقیکردنهوه، ناوچهی روپوشی نامیزمهکه پاک دمکرتنهوه و کفاوی لهو ناوچهپیهی روپوشمهکه دمدریت کهوا تاقی دمکرتنهوه. نیجا تمکنیکارمهکی تاقیکردنهوه وینهی کامیرای ووردینی بهرز بهکار دینیت بوشکینینی روپوشمهکه بوشوونی بلق کهوا نامازمیه بوشنجمی تاقیکردنهوهی دهر نهچوو. نم شیوازی تاقیکردنهوه پنبوستی به بهکارهینانی ناو نیه بوش تاقیکردنهوه و له NWGLDE پولینکراوه به ریژهی دزمکردنی 0.1gph لهگهل نمگیری دوزینهوهی 100%.

3. سیستهمی تاقیکردنهوهی حموزی INCON TS-STs سیستهمی Franklin Fueling

سیستهمی تاقیکردنهوهی حموزی INCON TS-STs - شیوازیکی تاقیکردنهوهی متمانپیکراوی NWGLDE تاقیکردنهوهیهکی هایدروستاتی بنیاتنراو له سر PEI RP1200 بهکار دینیت. نامیزمهکه قوولی پیوی گرتنی موگناتیسی بهکار دینیت بوشوونهکردنی بهرز بوونهوه یان نزم بوونهوهی ناستی شلمهکه له ناو حموزمهکه. ماوهی تاقیکردنهوهکه 12 خولهکه و دهنوانیت له یهک کاتدا 4 قوولی پیو بهکار دینیت.

4. کومپانیای تهکنهلوژیاکی سووتهمهنی تیکردن و خزمتگوزاری

شیوازیکی تاقیکردنهوهی متمانپیکراوی NWGLDE تاقیکردنهوهیهکی هایدروستاتی بنیاتنراو له سر PEI RP1200 بهکار دینیت. نامیزمهکه قوولی پیوی گرتنی موگناتیسی بهکار دینیت بوشوونهکردنی بهرز بوونهوه یان نزم بوونهوهی ناستی شلمهکه له ناو حموزمهکه. ماوهی تاقیکردنهوهکه 15 خولهکه و دهنوانیت له یهک کاتدا 4 حموز تاقی بکاتهوه.

15. لهخوگرنتی لاوهکی دوو-دیوار

سیستهمهکانی UST کهوا حموزی لهخوگرنتی لاوهکی دوو-دیواری همیه به بوشایي یان گیراوهی خوینی له ناوچهی جیاکرمهوه و سینسهری نیوانی له ناوچهی جیاکردنهوهی سرهکی و لاوهکی پیویست ناکات همموو سئ (3) سال جاریک تاقیکردنهوهی سهلامتی بکهن (سهیری ریسی 1(c)(4)04. بکه). بهلام، پیویسته سینسهر مکان سالانه تاقی بکرتنهوه. 20

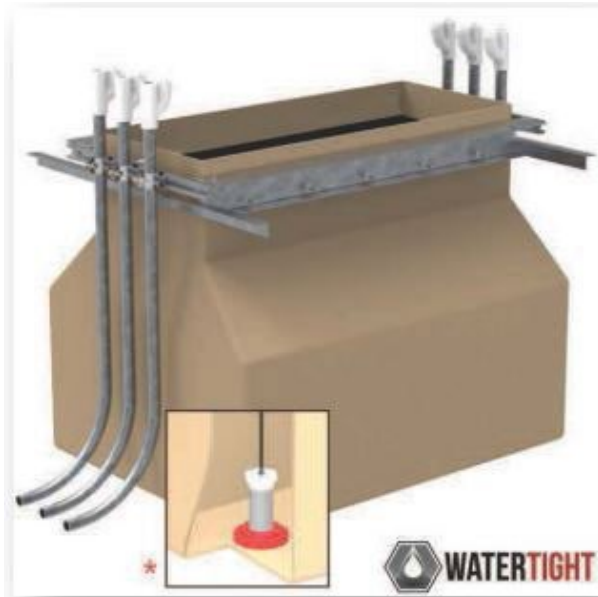
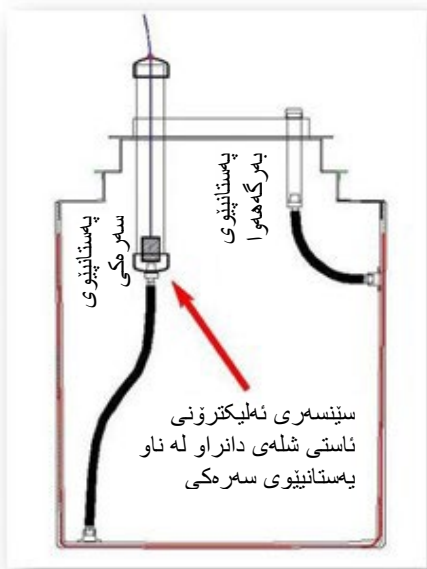

وینهکان تایمتهن به Bravo Containment Solutions

20 داواکراوه بهگویرهی ریسی 3(a)(1)-04-01-18-18-0400.



راپورتی پشکنینی سینسهری حموزی دو-دیواری چارمسره مکانی لهخوگرتن

16. بهکارهینانی سینسهری حموز له دامهزراوه بن چاودیرهکان

له بهکارهینانی چاودیرهکردنی نیوانی، سینسهر مکانی حموز دمتوانن دوزینهوهی شله له ناو شوینهکانی نیوان بهشهمکان بنیرن، بهلام ریسی 4(a)(2) و 4(b) دهقیکی تیدایه کهوا داوا دهکات بهرهمی دزمکردو لهخوگیریت تا دهکریت لادریت. بس نیه بو سینسهر مکان به تمنها ناگادارکردنهمیهک دهر بکمن کاتیک شله تیبینی دهکریت، پیویسته کرداریش نهجام بدریت بو وستاندنی هاتنه دهرهوهی زیاتری بهرهمهکه بهگوزیهی ریسی 1.(iii)(d)(3)04. تا ئه کاتهی دهکریت لیکولینهوه له ناگادارکردنهمیهک بکریت، نهگهر بلاو بوونهوهی بوری پروونه، دهکریت چاککردنهمیهی بوری نهجام بدریت. بو دامهزراوه کونترۆلکراومکان بی مروّف، نهمه ناکریت چونکه هیچ کسینک لهوی نیه بیکوژنینهوه و لیکولینهوه بکات. بویه، سینسهر مکانی حموز له دامهزراوه کونترۆلکراومکان بی مروّف پیویسته نهمه به دوو شیواز نهجام بدن کاتیک شله له ناو حموزمهکه یان شوینی لهخوگرتنی لاومکی تیبینی دهکریت:

1. سینسهر مکانی حموزی گریدراو به کونسولیکي ATG پیویسته کارهبايان بکوژنیرینهوه (کوژاندنهمیهی ئهینیی) بو پهپمی توربینی غمتاس و ریگری کردن له گواستنهمیهی زیاتری سووتهمهنی نهگهر شلهکه له ناو حموزمهکه تیبینی بکریت.

2. سینسهری دابهشکهری تمنها (به کونسولی ATG نهبهستر اوتمهوه) پیویسته کرداری پیکهاتهکان ناچالاک بکات کهوا چاودیری دهکمن له کاتهی شلهکه تیبینی دهکریت.

ناگادارکردنهمیهکان گهرمنتی نهمه ناکمن بهرهمی دزمکردو بو ناو شوینی نیوانی کونترۆل دهکریت تا دهکریت لادریت. کوژاندنهمیهی ئهینیی پیویسته چونکه ناگادارکردنهمیهکان دهکریت تیبینی نهکرین، چارمسهر نهکرین، ناگادارکردنهمیهکان دهکریت بیدنگ بکرین، و دهکریت دزمکردن بهردهوام نیت بهی و وستاندن. نهگهر سینسهر مکان بهشیهیهک ریخرا بن تهوژمی بهرهمهکه بچرینیت، بلاو بوونهوه و تیکدانی ژینگه پیویسته کم بکریتهوه تا لیکولینهوه له بارودۆخی ناگادارکردنهمیهکه بکریت و چارمسهر بکریت.

17. مهرجهکانی بهشیوهی کاتی داخراو (TOS)

کاتیک سیستهمیکی UST به شیوهیهکی کاتی دادخزیت و سووتهمهنی هلمدگریت، خاومکان، بهکارخهران و/یان کسانیی تری بهرپرس پیویسته بهردوام بن له کارپیکردن و دریزپیدانی دوزینهوهی بلاو بوونهوه بهگوزیهی ریسی 04 و 17. بهلام، دوزینهوهی بلاو بوونهوه، تاقیکردنهمیهی کردار و دریزپیدان و پشکنینهکان له ریسی 02 و 04 پیویست نین نهگهر سیستهمهکه بهتال بیت. 21 سیستهمی UST (تانکی، بوری و حموز مکانی لهخوگرتن) بهتاله کاتیک هموو مادهمکان دهردهینرین تارمکر زیاتر له 2.5 سانتیمتر (یهک اینچ) پاشماوه له ناو سیستهمهکه نهاییتهوه.

کاتیک سیستهمیکی UST به شیوهیهکی کاتی بو ماوهی سی (3) مانگ یان زیاتر دادخزیت، خاوم، بهکارخهر و/یان لایهیی تری بهرپرس پیویسته هیلهمکانی ههواگورکی به کراوهیی بهیلنهوه و کاربکات و هموو هیلهمکان و پهپهمکان و مانهولهکان و نامیرمکانی تر داپوشن و بهیستهمه. 22 نهم داواکاریه حموز مکانی لهخوگرتنیش دهگریتهوه.

ریسی 1(a)(1)07-18-18-01-0400 حموزمهکان دههخشینت له جیههچیکردنی داواکاریهکانی کارپیکردن و چاککردنهمیهی دوزینهوهی بلاو بوونهوه، بهلام نهمهک داواکاریهکانی دامهزراندنی دیاریکراو له ریسی 02-18-18-01-0400. دابهشکهری دانراو له یان دوا 24ی تهمموزی 2007 پیویسته بهشیوهیهکی لاومکی کونترۆل دهکرین. 23 دابهشکهر، سهروهی تانکی، و حموز مکانی گواستنهمیهی پیویسته له تعیشیت، ژیرمه و هموو کهرستهکانی چوونهناومه بهگهگری شله بن. پیویسته حموزمهکان چاک بکریتهوه نهگهر حموزی دابهشکردن لهوه

21 داواکراوه بهگوزیهی ریسی 1(a)(1)07-18-18-01-0400

22 داواکراوه بهگوزیهی ریسی 1(b)(1)07-18-18-01-0400

23 داواکراوه بهگوزیهی ریسی 1(b)(1)07-18-18-01-0400

18. چاککردنهوه و نیدامه

پنکهاتهکانی سیستمهکانی UST به شیومیهک دروستکراون بهگۆیرهی ستاندرهکانی گونجاویی پیتروۆل بن کهوا له ریگهیی تاقیگهکانی بیمهدار (UL) دیاریکراوه بهگۆیرهی EPA و چهندین دهزگای تری جیبهجیکردن. هس چاککردنهوهیهکی دواتری پنکهاتهکان کهوا دیزاینکراون بو لهخوگرتن یان گهباندنی شله یان دوزینهوهی دزهکردن (تانکی، بۆری، حموزی لهخوگرتن، نامیری ریگری کردن له رزان و هند). پیویسته پابهندی ستاندرهکان بن و پهمیروی کرداره دیاریکراوهکانی نهم مهبسته بن. نهم خشتهیهی خواروه کردارهکانی پیشهسازی و کرداره نیشتمانیه دانپندانراوهمکان بو ریکارهکانی دامهزراندن، نیدامه و چاککردنهوهی سیستمی UST لهخوگرته.

پنکهاتهی سیستمی UST	ژمارهه پهلگهنامه	ناوی کرداری ستاندره/دانپندانراو
تانکی پۆلا	API STD 1631	ناویوشی ناوهوه و پشکنینی ماوهیی تانکی ههلمگرتتی ژیرزهوی
	STI SP 131	ستاندرهه پشکنین، چاککردنهوه و ههموارکردنی تانکیی ژیرزهوی فابریک بو ههلمگرتتی شلهی گرگرتوو و سووتاو
	UL 58	ستاندره بو تانکیی پۆلای ژیرزهوی بو شلهی گرگرتوو و سووتاو
تانکی فایبهرگلاس	پهیمانگای تانکی و بۆری فایبهرگلاس RP-T-95-1	دووباره دروستکردنهوهی تانکی ههلمگرتتی پلاستیکی ژیرزهوی فایبهرگلاس
	UL 1316	ستاندره بو تانکی ههلمگرتتی ژیرزهوی پلاستیکی فایبهرگلاس بو بهر ههمه نهوتیهکان، نهلمکحول و تیکهلهی نهلمکحول-گازولین
	UL-1856	سیستمی نوپکردنهوهی ناوخویی تانکی سووتهمهنی ژیرزهوی
حموزهکانی لهخوگرتنی لاوهکی	ستاندرهه 823 سی NLPA/KWA	ستاندرهه نیدامه و چاککردنهوهی خوپاریزی و دروستکردن له شوینکاری حموزی پیتروۆل
	UL-2447	گهلالهه لیکولینهوه له حموزهکانی لهخوگرتن، تهجهیزات و نهکسسریهکان بو سووتهمهنی
بۆری پۆلا	نهو بهشانهه بۆری پۆلا کهوا ناکریت بگۆردریت پیویسته به مادههیک بگۆردریت کهوا له مادههی گونجاوی UL-971 دروستکراوه.	
بۆری پلاستیکی بههیزکراوی فایبهرگلاس	RP 1997-5	ستاندرههکانی تانکی و بۆری تیرموسیتی بههیزکراوی فایبهرگلاس
	UL-971	ستاندرهه بۆری ناکانزایی ژیرزهوی بو شله سووتاوهمکان
بۆری پلاستیکی جیر		ریگه به چاککردنهوه نادریت؛ پیویسته بهشه شکاوهکانی بۆری بهگۆیرهه تاییهتمهندیهکانی کۆمپانیای بهر ههمهینهر بگۆردرین. ههموو سیستمهکانی بۆری پلاستیکی جیر بو سیستمهکانی UST پیویسته پابهندی ستاندرهه UL-971 بن بو بۆری ناکانزایی بو شله سووتاوهمکان.
سهنتلی رزان		راویژ به کۆمپانیای بهر ههمهینهری سهنتلی رزان بکه نهگهر چاککردنهوه رینییدراوه. ههندیک پنکهاتهه دواي فرۆشتنی وهک واشهر یان گاسکیت رهنکه پش گۆرین پهسهند بکرنیت.
تهجهیزاتی یاریدهدهر، دهمهوانه و داوی داخستن	UL-2447	گهلالهه لیکولینهوه له حموزهکانی لهخوگرتن، تهجهیزات و نهکسسریهکان بو سووتهمهنی

چاککردنهوه و نیدامهه پنکهاتهکانی لهخوگرتنی لاوهکی کهوا بو چاودیریکردنی نیوانی بهکاردیت پیویسته بهگۆیرهه پیشنیارمکانی کۆمپانیای بهر ههمهینهر و کرداریکی دانپندانراوی نیشتمانی بیئت وهک NLPA 823، یان رینمایی پیشکەشکراو له لایهن فرمانگهکه بهو جۆره داواکراوه بهینی ریسای 1.(iii)(d)(3).04، 8(b)(2).03، و 11.(h)(7).02. پیویسته چاککردنهوهی پنکهاتهکانی لهخوگرتنی لاوهکی لهنجام بدریت بو نهوهی به شیومیهکی کاریگهر ریگری له بلو بوونهوه بکات بو ژبانی سیستمی UST. له حالهتی نهیوونی رینماییهکانی کۆمپانیای بهر ههمهینهر، ههروهها فرمانگهش دان به بهکارهینانی پنکهاتهکانی چاککردنهوهی "دواي کرین" دهنیئت له کۆمپانیای بهر ههمهینهری لایهنی سنیهم کهوا ستاندرههکانی UL سی تیدایه بو گونجاویی و دروستکردنی پیتروۆل. ستاندرهه دانپندانراوی نیشتمانی وهک ستاندرهه "823 سی NLPA/KWA: ستاندرهه نیدامه و چاککردنهوهی خوپاریزی و دروستکردن له شوینکاری حموزی پیتروۆل" رهنکه بهکاربیئت بو چاککردنهوهی حموزهکانی لهخوگرتن له حالهتی نهوهی کۆمپانیای بهر ههمهینهری رهسمن بژاردهی چاککردنهوه پیشکەش نهکات.

جۆرمهکانی مادههه بهکارهاتوو بو چاککردنهوهی حموزی لهخوگرتنی دروستکراو له پلاستیکی بههیزکراوی فایبهرگلاس دهنکۆلهی کۆپولیمهر دهگریتوه کهوا گونجاون لهگههل بهر ههمه نهوتیهکان. به شیومیهکی گشتی نهم ماددانه ههلمسنگاندنیان بو دهکریت و پهسهند دهکرین بهگۆیرهه

²⁴ داواکراوه بهگۆیرهه ریسای 1.(ii)(b)(2)-02-01-18-18-0400 و 1(c)(2).02.

UL 2447. به شيوه يه يکي گشتي چاکر دنده ي حموزي فايبر گلاس له ريگه ي پاکر دنده و چاکر دنده ي روپوشي فايبر گلاس دهنيت به رنين و لکاندي حمسيري فايبر گلاس به دهنکوله ي کوپوليمر. بهگوزي قهاره و شيوه ي چاکر دنده که، رهنکه کاتي گمري و چاک بونوه پيوست بيت بو ريگه داني به نهيجيني لکاندي ناو دهنکوله که تا به تهاوي ووشک بيتهوه. چاکر دنده به پسه دندکراوي دهر موهي کومپانياي بهر همه مينر به بهکار هيناني پيکته ي پولينکراوي UL پيوستي به پسه دندکراوي پيشوخته ي فر مانگه، بهلگه ي گونجاوي لهگهل ماده ي پيتروزي هملگيراو و تاقير دنده ي سه لامتي ههيه لهکاتي تهاوکردن بهو جزره ي داواکراوه بهيني ريساي 0400-18-01-02(5)(b) و 0400-18-01-02(7)(d).

a. حموزه کان

چاکر دنده ي ناوچه کاني لهخوگرنتي لاومکي تانکي و بوري بهکار هاتوو بو چاودنيرکردني نيواني و حموزي لهخوگرنتي بهکار هاتوو بو چاودنيرکردني نيواني بوري پيوسته تاقير دنده ي توندوتولي لهخوگرنتي لاومکي ههبيت بهگوزي رينمايه کاني کومپانياي بهر همه مينر يان بهگوزي رينمايي پيشکه شکر او له لايمن فر مانگه له موه ي سي (30) روژ له دواي ريکھوتي تهاوکردني چاکر دنده که²⁵ تومار مکاني گوزيني تانکي، بوري و/يان دابه شکر مکان پيوسته بو موه ي تهاوي ژياني کارکردني سيستمه ي UST هملگير ني²⁶.

b. بوري

رهنکه فر مانگه بهگوزي ريساي 02(6)(c) و (d) ريگه به چاکر دنده ي بوري بدات کهوا به گوزين ههژمار ناکري^ت. پيوسته داواکاري بو گوزين به شيوه ي نووسين پيشکه شکر بهشي ژينگه ي فر مانگه بکريت له نووسينگه ي ناومندي پيش دهنيتکردني چاکر دنده بهو جزره ي داواکراوه بهيني ريساي 02(6)(d) پيوسته چاکر دنده ي بوري بهگوزي تايه تهنديه کاني کومپانياي بهر همه مينر بيت بهو جزره ي داواکراوه بهيني ريساي 02(1)(b) و 02(7)(c). پيوسته هه موو بوريه چاکر او مکان له موه ي سي (30) له تهاوکردن بو توندوتولي تاق ي بکرينه بهو جزره ي داواکراوه بهيني ريساي 02(7)(d). بو زانباري زياتر سهيري بهشي تهنکيکي 3.5 تاقير دنده ي بوري پهستينراو و توندوتولي هيل بکه.

c. گوزيني سينسره ي IM

پيوسته سينسره کان لهکاتي خویدا نيدامعيان پي بدريت و چاک بکرينه بهو و مرگرتي راپورتي دوخي سينسره له موه ي سي (30) روژ. پيوسته چاکر دنده ي سينسره به شيوه ي نووسين له لايمن کومپانياي بهر همه مينر پهسند بکريت.

19. هملگرتي تومار کان

پيوسته نهجمي تومار مکاني چاودنيرکردني مانگانه ي نيواني و تومار مکاني دوزينه ي بلاو بوونه بهو لايمني کهمي يهک (1) سال هملگيرين بهو جزره ي داواکراوه بهيني ريساي 03(2)(b)11، 04(3)(d)1(iii)، و 04(5)(b). و پيوسته له فورمي روئيني مانگانه/سالانه ي فر مانگه CN-2544 تومار بکرين.

پيوسته هم راپورتانه ي خوار موه مانگانه بهر هم بهينرين بو نيشانداني پابه ندبون به مرجه کاني چاودنيرکردني نيواني بهر دهاوم:

1. راپورتي مانگانه ي دوخي سينسره (هاوپنچه لهگهل فورمي روئيني مانگانه/سالانه)
2. راپورتي ميژووي ناگادارکردنه وه (هاوپنچه لهگهل فورمي روئيني مانگانه/سالانه)
3. ياداشته کاني ناگادارکردنه ي تومار کراو له لاپره 4 و 5 سي فورمي روئيني مانگانه/سالانه
4. بهلگه و مرگرتي هه موو چاکر دنده ي تهاو کراو مکان، پسوله ي خزمتگوزاري يان گوزيني کهرسته ي دوزينه ي دزکردن نهگهر ناگادارکردنه نامازه ي پي بکريت (هاوپنچه لهگهل فورمي روئيني مانگانه/سالانه)

نهگهر IM له ريگه ي سينسره ي تهنها بکريت کهوا به گيچي خودکاري تانکي نه بهستراوته موه وهک له دابه شکر، توماريکي هملگيروني بووني نايبت بو هم جزره سينسره تهنهايه تا هاوپنچه ي فورمي روئيني مانگانه/سالانه بکريت. پيوسته هم فورمه بهکار نيبت بو تومارکردني نهجمي مانگانه ي IM بو سينسره تهنهاکان.

²⁵ داواکراوه بهگوزي ريساي 02(7)(d)

²⁶ داواکراوه بهگوزي ريساي 02.

تۆمارەكانى تاقىكردنهۆەى سالانەى چاودىرىكردنى نىوانى پىويستە لە سەر فۆرمى CN-1339 ى فەرمانگە تۆمار بكرىت، راپۆرتى تاقىكردنهۆەى چاودىرىكردنى نىوانى ئەلېكترونى سالانە (سەبرى پاشكۆى 3 بكە) و بە لايەنى كەم بۆ ماوهى سى (3) ھەلبىگرىت بەگۆيرەى رىساي 04(5)(b)2.

تۆمارەكانى ھەموو كالېرەيشن، نىدامە و چاكردنهۆەى نامىرى دۆزىنەۆەى بۆلۆبونەۆە كەوا بە ھەمىشەبى لە شۆينكارەكە دائراوھ پىويستە بەلايەنى كەم بۆ ماوهى يەك (1) سال ھەلبىگرىت لەدواى تەواكردنى كارى خزمەتگوزارىكە بەو جۆرەى داواكراوھ بەپى رىساي 04(5)(c). بانگەشە نووسراوھەكانى ئەدای پەيوەست بە سىستەمەكانى دۆزىنەۆەى بۆلۆبونەۆە پىويستە بۆ ماوهى پىنج (5) سال ھەلبىگرىت لەدواى رىكەوتى دانان يان تا ئەو كاتەى شىوازى دۆزىنەۆەى بۆلۆبونەۆە چى دىكە بەكارنايەت، كامەيان دواتر بىت بەگۆيرەى رىساي 04(5)(a).

پىويستە تۆمارەكان لە شۆينى UST ھەلبىگرىت و دەستبەجى بەردەست بىت بۆ پشكەين لە لايەن فەرمانگە، يان شۆينىكى دىكەى جىگروھەى بەردەست ھەلبىگرىت و لە سەر داواكارى فەرمانگە پشكەش بكرىت بۆ پشكەين. سەبرى رىساي 03(2)(c)1 و 03(2)(c)2. بكە.

لە كاتى گواستنهۆەى خاوندارىەتى، بەلەخۆگرنتى فرۆشتنى سىستەمەكانى UST، بەلگەنامە رەسەن و/يان كۆپىە پىويستەكان بۆ بەجىگەباندنى راپۆرتكردن و ھەلگرنتى تۆمارەكان پىويستە بگوازىتەۆە بۆ خاوەنە نوپىەكەى UST لە كاتى گواستنهۆەى خاوندارىەتى. سەبرى رىساي 03(2)(d)، 04(3)(d)1.(iii) و 04(5)(b). بكە.

نمونه‌ی دۆخی سېنسر و راپورت‌ه‌کاني ميژووی ناگادار کردنه‌وه

<p style="text-align: center;">INCON INTELLIGENT CONTROLS INC P. O. BOX 638 SACO ME 04072 1-800-984-6266</p> <p>01/04/1999 2:22 PM</p> <p style="text-align: center;">SENSOR ALARMS</p> <p>01/04/1999 2:20 PM HIGH BRINE LEVEL SENSOR 16 SENSOR NO. 16</p> <p>01/04/1999 2:20 PM DRY WELL SENSOR 12 SENSOR NO. 12</p> <p>01/04/1999 2:20 PM HIGH BRINE LEVEL SENSOR 8 SENSOR NO. 8</p> <p>01/04/1999 2:19 PM STANDARD SENSOR SENSOR 15 SENSOR NO. 15</p> <p>01/04/1999 2:19 PM STANDARD SENSOR SENSOR 7 SENSOR NO. 7</p> <p>01/04/1999 2:12 PM DRY WELL SENSOR 4 SENSOR NO. 4</p> <p style="text-align: center;">ميژووی ناگادار کردنه‌وهی سېنسر INCON TS-1001</p>	<p>AUG 30, 2010 13:13</p> <p>LIQUID STATUS ----- AUG 30, 2010 13:13</p> <p>L 1:DISP 1-2 SENSOR NORMAL</p> <p>L 2:DISP 3-4 SENSOR NORMAL</p> <p>L 3:DISP 5-6 SENSOR NORMAL</p> <p>L 4:DISP 7-8 SENSOR NORMAL</p> <p>L 5:DISP 9-10 SENSOR NORMAL</p> <p>L 6:DISP 11-12 SENSOR NORMAL</p> <p>L 7:DISP 13-14 SENSOR NORMAL</p> <p>L 8:DISP 15-16 SENSOR NORMAL</p> <p>L 9:PREM INTERSTITIAL SENSOR NORMAL</p> <p>L11:UNLEAD ANNULAP SENSOR NORMAL</p> <p>L12:DIESEL STP SUMP SENSOR NORMAL</p> <p>L13:PREM STP SUMP SENSOR NORMAL</p> <p>L14:UNLD STP SUMP SENSOR NORMAL</p> <p style="text-align: center;">***** END *****</p> <p style="text-align: center;">Veeder-Root TLS-350 راپورتی دۆخی شله</p>	<p style="text-align: center;">INCON INTELLIGENT CONTROLS INC P. O. BOX 638 SACO ME 04072 1-800-984-6266</p> <p>08/01/1998 12:16 PM</p> <p style="text-align: center;">SENSOR STATUS REPORT</p> <p>SENSOR NO. 1 SENSOR 1 OK</p> <p>SENSOR NO. 2 SENSOR 2 OK</p> <p>SENSOR NO. 3 SENSOR 3 OK</p> <p>SENSOR NO. 4 SENSOR 4 OK</p> <p>SENSOR NO. 5 SENSOR 5 OK</p> <p>SENSOR NO. 6 SENSOR 6 OK</p> <p>SENSOR NO. 7 SENSOR 7 STANDARD SENSOR ACTIVE</p> <p>SENSOR NO. 8 SENSOR 8 LOW BRINE LEVEL ACTIVE</p> <p style="text-align: center;">راپورتی دۆخی سېنسر INCON TS-1001</p>
---	---	---

20. راپورتکردن

کاتیک گومان له بوونی بلاو بوونهوهیهک دهکرتیت یان دلنیاکردنهوه له بوونی ههیه بۆ ههر یهکنیک لهم بارودوخانهی خوارهوه، پنیویسته له ماوهی هفتا و دوو (72) کاتژمیر پهپوهندی به فهرمانگهکه بکرتیت:

- ناگادارکردنهوهی سښسەر ناماژه بۆ بوونی شله دهکات، مهگەر دهستبهجی لیکوآینهوه له ناگادارکردنهوه بکرتیت (له ماوهی 72 کاتژمیر)، دۆخی ناگادارکردنهوهکه چارسهسر بکرتیت، و هیچ بهلگهیهکی دهرچوونی پینزول له سیستهمی UST نهپوزریتنهوه. نهگەر له ماوهی سی (30) رۆژ ناگادارکردنهوه یان شلهکه دووباره روو دهواتهوه، نهوه بارودۆخی ناگادارکردنهوهکه چارسهسر نهکراوه. سهیری ریسای 04(1)(b) و 05(1)(a)2 و 3 بکه.
 - بوونی هۆکار نهزانراوی سووتهمهنی له ناو لهخوگرنتی لاوهکی یان هموزمهکه کهوا له رینگهی ناگادارکردنهوهکه ناماژهی پی نهکراوه. سهیری ریسای 05(1)(a)2 (i) تا (iii) بکه.
 - دووباره بوونهوهی ههپوونی ناو یان ناگادارکردنهوهی بی سښسەر مهگەر نامیرهکه یان لهخوگرنتهکه دهستبهجی لیکوآینهوهی لهسهسر بکرتیت (له ماوهی 72 کاتژمیر)، چاک بکرتیتهوه یان بگوردریت و چاودیریکردنی زیاتر له ماوهی سی (30) رۆژ ناماژه بۆ بوونی ناو نهکات بۆ ناو ناوچهی جیاکهروه. سهیری ریسای 05(1)(a)2 (i) تا (iii) و 3 بکه.
 - بهلگهی دزهکردن بۆ ناو ژینگه له هموزیکهی لهخوگرنتی لاوهکی یان شوینی جیاکهروه پنیویسته راپورت بکرتیت بهگۆیرهی ریسای 05(1)(a)1 و 06(3)(a).
- بۆ سیستهمهکانی UST کهوا له یان دواى 24 سی تهموزی 2007 دانراون، نهگەر چاودیریکردنی نیوانی نهکرتیت لهنجام بدریت بهو شیوهیهی داواکراوه له رینگهی ریسای 04(3)(d)1. بههوی شکستهپنانی لهخوگرنتی لاوهکی یان سیستهمی IM و نهکرتیت چاک بکرتیتهوه یان بگوردریت بهو شیوازهی له رینگهی ریسای 02(6). و (7) رینگهی پیدراوه، نهو بهشهی سیستهمی UST کهوا چی دیکه ناکرتیت چاودیری بکرتیت پنیویسته به ههمیشهی دابخرتیت وهک پهیرموکردنی بهشه کارپنیکراوهکانی ریسای 07.

سەرچاوهكان

- دامهزاندنى تانكى ژيرزوى NFPA 30، بهشى 4 تانكى ههنگرتن
پهيمانگاي كههستهى پيترۆل - كرداره پيشنياركراوهكان PEI-RP100، چاپى 2005
پهيمانگاي كههستهى پيترۆل - كرداره پيشنياركراوهكان PEI-RP1200 چاپى 2017
سيستههكانى US EPA- UST: پشكئين و چاككردنهوى حموزهكان و سههتلى رزان، يارمهتى و لبيستى پيداچوونهوى كردارى، نايارى
2005
سينسهرى دابهشكهري Veeder-Root و رينوئينى دامهزاندنى حموزى لهخوگرتن، 576013-306، Rev. G، 2007
رينوئينى جيبههچيكردى بهرهمهكانى سينسهرى Veeder-Root، 577013-750، پيداچوونهوى M، 2009
ناميلكهى بهكارهينانى بهكارخهري كوئسوئلى زنجيرهى Veeder-Root TLS-3XX، 576013-610، پيداچوونهوه.
2008، Y
رينوئينى بهكارخهري تانكى سينتينيلى INCON، 000-152 پيداچوونهوى. C، 2009
فهريمانگهى نايووا بو سهرچاوه سروشتيهكان، رينوئينى پشكئينى پابهندبوونى UST، تههموزى 2007

پاشکۆکان

1. هیلکاری سیستمی هسنگردنی بۆشایی لهخوگرنتی لوهکی
 2. خشتهی وهسفی سینسەر
 3. راپۆرتی پشکنینی سالانهی چاودیریکردنی نیوانی ئەلیکترۆنی (CN-1339)*
 4. راپۆرتی هایدروستاتی هموزی لهخوگرنتن (CN-2664)*
 5. ریکاری تاقیکردنەوەی سهلامتی هموزی ناست نزم و راپۆرتی تاقیکردنەوە (CN-2644)*
- *وشانی نهم بهلگهنامه کهوا دمکرتت پر بکرتنهوه له سهر ویسایتی فرمانگه بهردهستن،
<https://www.tn.gov/environment/program-areas/ust-underground-storage-tanks/forms-guidance.html>

پاشکوی 1: ھینکاری سیستمی ھەستکردنی بۆشایی لەخۆگرتنی لاوەکی

سیستەمی ھەستکردنی بۆشایی لەخۆگرتنی لاوەکی

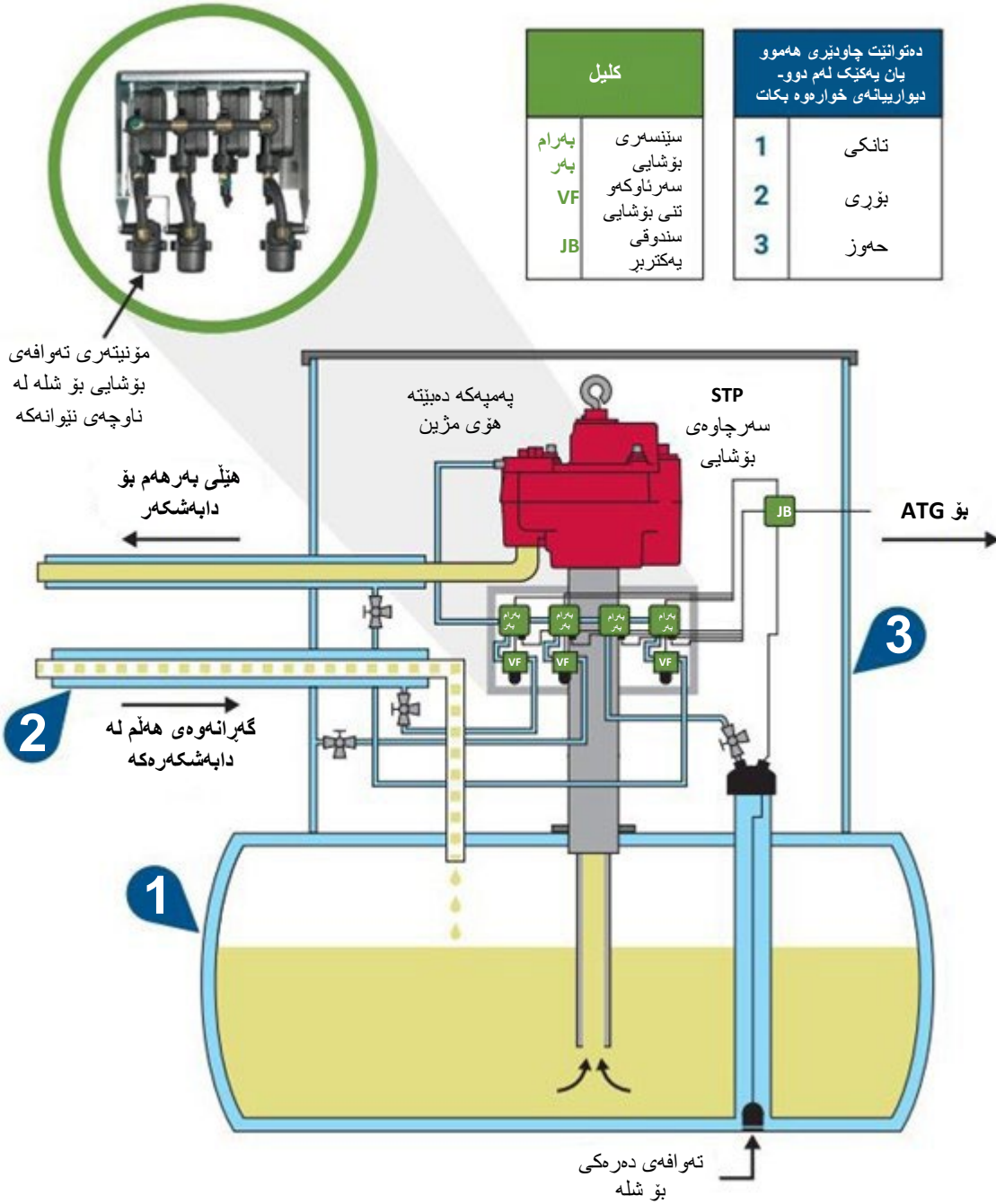

پاشکوی 2: وهسفی سینسهر

پنشینبی بهکار هینانی نیستا (بهرز/ناوند/نزم)	وهسفی بنهمای کار کردن	شینوازی تأقیرکنده (جوری سینسهر)	بنهمای کار کردن
نزم/ناوند (لهگهل جوگرافیا دهگوریت. نزم له دوخی ناوه. ناوند لهو دوخانهی لهخوگرتنی لاهمکی پیوسته)	دهفریکی شله کهوا گیراوهی خوئی، ناو یان پروپیلین گلیکولی تیدایه هاویچی سهرموهی تانکیکه دهکرت و له نیوانهکهی جیاکردنهوه دهکرتیهوه. دهفرمهکه سوچیکی سهرناوکهوتنی دوو خالی همیه بو پیشکهشکردنی ناگادار کردنهوهی ناست نزم و ناست بهرز.	شینوازی چاودیریکردنی نیوانی بهردوام (پرکراو له شله)	چاودیریکردنی نیوانی پرکراو به شله
نزم (بهشینویهکی سهرمهکی له دامهزراندنی نویی CA همیه)	پهمپیک بهکار دینیت بو نهوهی بهردوام پهستان بخاته سهر گازیکی خاو بو پاریزگاری کردن له زیدپهستان به بهکار هینانی سینسهری فشار له مودای نیوانی بوری دوو-دیوار. سیستمهکه دیزاین کراوه بو چالاککردنی ناگادار کردنهوهی بیزاو و دنگی، پیش نهوهی بهر همیه هملگیراو بتوانیت بجینه ناو ژینگه. دمتوانیت تیبینی برینی همدووک دیواری ناوهوه و دهرمهوه بکات.	شینوازی چاودیریکردنی نیوانی-هیلی بهردوام (پهستان/بوشایی)	چاودیریکردنی نیوانی پرکراو به فشار
نزم (بهشینویهکی سهرمهکی له دامهزراندنی نویی CA همیه)	پهمپیک بوشایی یهکخراو و سینسهری بوشایی بهکار دینیت بو نهوهی بهردوام پاریزگاری له بوشایی بهشیی ناو مودای جیاکردنهوهی تانکی دوو-دیوار بکات. سیستمهکه دیزاین کراوه بو چالاککردنی ناگادار کردنهوهی بیزاو و دنگی، پیش نهوهی بهر همیه هملگیراو بتوانیت بجینه ناو ژینگه. دمتوانیت تیبینی برینی همدووک دیواری ناوهوه و دهرمهوه بکات.	شینوازی چاودیریکردنی نیوانی-تانکی بهردوام (فشار/بوشایی)	چاودیریکردنی نیوانی بین فشار
زور نزم	تیبینی هملی هایدروکاربونی پیترول دهکات له ریگهی چاودیریکردنی گورانکار بهک له تهرووی کار مبابی خانهیهکی ناوهوهی سینسهرمهکه.	قوناغی شلهی نیوانی و قوناغی همل	نیمچه گهمهسهری نوکسیدی-کانزایی
بهرز (باوترین جوری سینسهری نیوانی بهکار هاتوو)	نامیریکه کهوا چاودیری گورانکاری ناستی شله دهکات. سوچیکی سهرناوکهوتن له سوچیکی رید دروستکراوه کهوا له ریگهی موگناتیسیکی سهر تهوافهکه چالاک دهکرت. به شینویهکی ناسایی نم نامیرانه وهک "کراوه له کاتی ناسایی" یان "داخراو له کاتی ناسایی" دیاری دهکرتین بهگوزیرهی نهوهی ناراستهیان چونه. سوچهکه سووریکی کار مبابی تهواو بو چچراندنی سووریک.	قوناغی شلهی نیوانی و قوناغی نهوونی شله لهناو تانکی	سوچی تهوافه/سوچی رید/سوچی موگناتیسی
زور نزم (تهکنهلویای کون - کونایی 80 کان تا سهرمتای 90 هکان)	وایهری دایوشر او به هایدروکاربون بهکار دینیت کهوا نامازه بو گورانکاری دهکات له بهرگری وایهرمهکه کاتیک بهرگهکهی تیکدهچیت له نهجای بهرکهوتن لهگهل هایدروکاربونی پیترول.	شلهی نیوانی و قوناغی نهوونی شله له ناو تانکی	گهماندنی کار مبابی
زور نزم	چاودیری گورانکاری فراوانی دهکات.	قوناغی شلهی نیوانی، قوناغی نهوونی شله لهناو تانکی	گورانکاری فراوانی RF -- کم بوونهوه/سینسهری نزیکه (فراوانی)
زور نزم	چاودیری گورانکاری فراوانی دهکات.	قوناغی شلهی نیوانی، قوناغی نهوونی شله لهناو تانکی	گورانکاری فراوانی RF -- کم بوونهوه/سینسهری نزیکه (فراوانی)
زور نزم	دیزاینکراوه بو وهلامدانهوه بو جیاوازی گهرمی له نیوان ههوا، ناو و هایدروکاربون. پلهی گهرمی ناو پنجهاتهی سینسهرمهکه بهرز دهمپتهوه و وهلامیک له کونسولمهکه چالاک دهکات.	قوناغی شلهی نیوانی	گهماندنی گهرمی

پنشیبىنى بەكار ھېناتى ئىستا (بەرز/ناوھند/نزم)	وھسفى بنەماى كارکردن	شئووزى تاقىکردنەوھ (جۆرىى سىنسەر)	بنەماى كارکردن
گھلىك زور نزم	بە چىنئىكى ھەستىارى كىماىى دەناسرئتەوھ كەوا لە كۆتايى فايبەرى بىنابى دانراوھ. ھەر گۆرانكارىەكى چىنە دەبىتە ھۆى نزمکردنەوھى پرووناكى دەركراو، كەوا سىگنالىك بۆ كۆنسۆلەكە دەنئىرئت.	قۇناغى شلە لە دەرموھى تانكى	سىنسەرى كىماىى فايبەر-ئۆپتىك
زور نزم (تەكنەلۇزىاي كۆن)	بەرگى كارەباىى دەگۆرئت لە بوونى پىترۆل لەناو ھەلمى ھایدروكاربۇن.	قۇناغى ھەلم	نمۇنە وەرگرتتى ئادسىستەر/ھەلمزىن
زور نزم	ئىشكدانەوھى سەر وو وھوشەىى بەكار دىنئىت بۆ ئايۇنکردن و دۆزىنەوھى چرى بچووكى ئاوتتە ئەندامىبە ئاچىگىر مەكان لە ھەواى دەروپەر.	قۇناغى ھەلم	ئايۇن بوونى پرووناكى
نزم	ماددەمىكى دەنكۆلەىبە كە لە بوونى ھەلمى ھایدروكاربۇن رەنگەكەھى دەگۆرئت.	قۇناغى ھەلم	كروماتوگرافىك (واتە گۆرىنى رەنگ)

خشتەى LustLine #60، شوباتى 2009

پاشکوی 3: راپورتی پشکنینی چاودیریکردنی نیوانی نهلیکترونی سالانه



ویلایتی تنیسی
 و وزارت زینکه و پاراستن
 فیرمانگی تانکی هلمگرتنی ژیرزومی
 William R. Snodgrass Tennessee Tower
 312 Rosa L. Parks Avenue, 12th Floor
 Nashville, Tennessee 37243
 6155320945

رپورتی پشکنینی چاودیریکردنی نیوانی نهلیکترونی سالانه

نم رپورته بو تومارکردنی پشکنینی کرداری نامیرمکانی چاودیریکردنی نیوانی نهلیکترونی بهکار دیت.
 له نهیونی ریکاری پهسندکراوی پشکنینی لایهنی 3 ییم یان کرداری پیشنیارکراوی کومپانیای بهرهمهینهر، ریکاری دیاریکراوی خوارموه دهکرتیت بهکار بیت بو پشتر استکردنوهی نامیرمکانی چاودیریکردنی نیوانی که به دروستی کار دهکن
 چاودیریکردنی نیوانی له گشت سیستمهکانی UST پنیوسته که له دواي 24 تموزی 2007 دانراون.
 رپورتی هممو دؤخیکی نانسایی کارکردن یان بلاو بوونهی گومانلنیکراو بکه که دؤزراوتهوه بو فیرمانگهکه له ماهی 72 کاتژمیر له کاتی دؤزینوهه که له ماهی نم پشکنینه. شکستهپنان له نهجمادانی نهه دهکرتیت کار بکاته سمر قهرهوی پالپشتی دارایی له نهگهری بلاو بوونهیهک.
 بهلگه و مرگرتتی هممو چاککردنوه تهاوکراوهکان، پسولهی خزمهتگوزاری یان گورینی کمرهستهی دؤزینوهی دزهکردن هاویچی نم رپورته بکه، و بو ماهی 12 مانگ پاریزگاری له تومارانه بکه.

I. دامهزراوهی UST		II. نهو کهسهی تاقیکردنوه نهجمادات	
# ناسنامهی دامهزراوهی UST		ناو:	
ناوی دامهزراوه:		کومپانیا:	
ناونیشان:		شار:	
شار:		زیپ:	
کاوتی:		تلهفون:	
واژوی نهجمادهری پشکنین:		ریکوتی تاقیکردنوه:	

III. زانیاری نامیری چاودیریکردن و پشکنین (بهینی پنیوست لاپهه دیکه زیاد بکه)

ناسنامهی سنسیر							
کومپانیای بهرهمهینهر							
مؤدیلی #							
شوین:							
جوری سنسیر (گشت نهوانه دیاری بکه که جیهجی دهین)	<input type="checkbox"/> جوری سوچی سمر ناوکوتن:	<input type="checkbox"/> جیاکردنوه	<input type="checkbox"/> جیانمکردنوه	<input type="checkbox"/> سنسیری ئوپتیکال	<input type="checkbox"/> سنسیری گهیندنی کارمبایی	<input type="checkbox"/> نامیری چاودیریکردنی پهستان	<input type="checkbox"/> نامیری چاودیریکردنی پهستان
سپتهیکردنی سیستم (گشت نهوانه دیاری بکه که جیهجی دهین)	ناگادار کردنوهی بیرو	ناگادار کردنوهی بیستراو	ناگادار کردنوهی دزمکردنی چاودیری تانکی	ناگادار کردنوهی پهنو	ناگادار کردنوهی پهنو	ناگادار کردنوهی پهنو	ناگادار کردنوهی پهنو

IV. پشکنینی چاودیریکردنی نیوانی نهلیکترونی

بیشکنین تهاو بوو	نمرک
<input type="checkbox"/>	کونسولی چاودیریکردن کار دهکات، هیچ ناگادار کردنوهیهکی چالاک لهکاتی نیستا نه. دؤخی "تاقیکردنوه" یان "دهسنیشاندن" چالاک بکه نهگه جیهجیکراو بیت.
<input type="checkbox"/>	سنسیر مکان همن و له ناستی دروست دانراون بو دؤزینوهی بلاو بوونهه له هممو شوینه گونجاوهکان.
<input type="checkbox"/>	سنسیر مکان ناگادار کردنوه دهرهکن کاتیک چالاک دهکرتین (نوقمی شلهی گونجاو یان شیوازی دیکه جیهجیکراو دهکرتیت).
<input type="checkbox"/>	دؤخی ناگادار کردنوهی هاندراو دهینته هوی وهلامی گونجاوی ناماژه پیکراو له برگه سمرهوه.
<input type="checkbox"/>	ناگادار کردنوه هاندراوهکان له تومارمکانی رپورتی میژوی ناگادار کردنوه تومار بکه وهک "تاقیکردنوهی کرداری سالانه".
<input type="checkbox"/>	پشکنین بو گشت حمزهکانی لهخوگرتتی لوهکی بکه: بهلگه دزهکردن نهیت، دهرکوتیت بهرگهگری شلهیه.
<input type="checkbox"/>	پشکنین بو گشت دهرچهکانی حموز و بووته گریدراوهکان به بؤریهکه بکه که تیابدا شله دهچینه ناو حموز، بی بوونی بهریست.
<input type="checkbox"/>	پشکنین بو کهقهری حموزمهکه بکه بو دنلیا بوون لهوهی گاسکیت و قهباغهکان به دروستی دانراون بو ریگری کردن له ناوی سمرهوی.
سمرنجهکان (هممو کیشه دؤزراوهکان، چاککردنوه، کاری نهجمادراو یان زانیاری دیکه بنوسه):	

پاشکوی 4: ریکاری تاقیکردنهوهی سهلامهتی هوزی لهخوگرنتی هایدروستاتیک

پنویسته تاقیکردنهوهیهک له سهر ههموو هموزیک نهجام بدریت، بهلهخوگرنتی ژیر لهخوگرنتی دابهشکهر (UDC)، پهمپی توربینی غمتاس (STP)، و بوری گواستهوه، لهکاتی دامهزاندنی سهرمتایی. پنویسته تاقیکردنهوهکه بهلایهتی کمه بۆ ماوهی بهک (1) کاتژمیر نهجام بدریت. پنویسته تاقیکردنهوهکه تمنها لهو کاته نهجام بدریت کهوا هیچ دهر فمتیکی بارین نهبیت چونکه کیشوههواوی توند دهبیتته هوی نهوهی ناوی ناو نامیرهکه به بریکی نهزانراو بهرز بیتتهوه. نهگهر زیانی بهرچاوی وهک درز، کون یان داپوشهری کهموکوریدار ههیبیت، هموزهکه ناکریت تاقی بکریتتهوه.

A. پیش تاقیکردنهوه:

1. دلتیا به کهوا ههموو هموزمکانی لهخوگرنتن کهوا پنویسته تاقی بکریتتهوه به تهواوی پاکه کراونهتهوه پیش زیادکردنی ناو یان هۆکارمکهی تاقیکردنهوه.
2. نامیریکی پیوانهکردن بهکاربینه کهوا به لایهتی کمه توانای پیوانهکردنی بهک له سهر شازدهی ئینجیکی ههیبیت.
3. دلتیا به کهوا هموزهکه به تهواوی پاکه.
4. ههموو بهسننهوهمکانی بوری نیوانی دابخه به بهکارهینانی بووتی تاقیکردنهوه یان قهپاغی دهمهوانه پیش تاقیکردنهوهکه بۆ ریگری کردن لهوهی بجیتته ناو شوینی نیوانی بۆریهکان.

B. پشکنینی به چاو پیش تاقیکردنهوه:

1. پشکنینیکی به چاو بۆ زمینی ههموو هموزمکان و دیوارمکان نهجام بده بۆ بهلگهی درز یان کون.
2. پشکنین ههموو تهجهیزاتهکانی چوونهناوهوهی هموز بکه و بووتهکان تاقی بکهوه بۆ دران یان تیکشکان.
3. نهگهر هموزهکه له پشکنینی به چاو دهر نهچیت، نهوه هموزهکه له تاقیکردنهوهکه دهر ناچیت. ریکای تاقیکردنهوهی هایدروستاتی نهجام مدهه پیش نهجامدانی چاککردنهوه یان گۆرین.

لهم خالهدا، نهجامدهری تاقیکردنهوه پنویسته به چاو پشکنین بۆ سینسهر و بهسننهوه کارهبایهکان بکات بۆ بوونی هیمای تیکچوون یان داخووران تا نهو خالهی کارکردن بهکی دهکمویت. نیشانهی ژهنگ پیشنباری نهوه دهکات کهوا رهنگه سینسهرهکه زوو تیک بجیت و لهکار بکهویت. نهگهر لهو باوهردابیت کهوا سینسهرهکه لهکار کهوتوه، لهگهڵ کۆمپانیای بهر ههمهینهر دلتیای نهمه بکهوه. له تاقیکردنهوهکه بهردهوام مهبه نهگهر ههر گهاندنیککی کارهباهی لهوه دهچیت کراوه بیت یان بهر ناو کهوت بیت.

B. نهنجامدانی تاقیکردنه‌مه‌که:

1. ناوهری حموزمه‌که له ناستیک دیاری بکه کموا به لایه‌نی کم چوار نینج له سهر موهی بهر زترین ته‌جهیزاتی چوونه‌ناوهریه.
2. حموزمه‌که پر ناو بکه تا ناستی دیاریکردنه‌که.
3. ماوهی 5 خوله‌ک چاوه‌روان به بو ده‌ستینکردنی هه‌نگای 4 (چاوه‌روانکردن ریگه به ناستی پیویستی ناو دهدات جیگیر بیت له حاله‌تی نه‌وهی لادانیک له کیشی ناوی زیادکراو هه‌میت). ناو بو نیشانکردنه‌که زیاد بکه نه‌گهر پیویست بو.
4. ریگه بده ناوهمه‌که به لایه‌نی کم بو ماوهی یه‌ک (1) کانتر می‌ر بمینتیه‌وه. نه‌گهر هه‌چ گورانکاریه‌ک تیبینی نه‌کرا، ره‌نگه تاقیکردنه‌مه‌که کوتایی پی بهینریت.
5. پیوانه‌ی جیاواری ناستی ناو بکه به به‌کاره‌ینانی تیبی پیوانه‌کردن بو نزیکترین یه‌ک له‌سه‌ر هه‌شتی نینجیک.
6. حموزمه‌که به‌تال بکه.
7. له کوتایی تاقیکردنه‌مه‌که، ره‌نگه ناوهمه‌که دووباره به‌کاربیتیه‌وه بو تاقیکردنه‌وهی زیاتر یان به شویه‌یه‌کی دروست فری بدریت. بو زانیاری، سه‌یری نووسراوی 2016 تیکم‌لی سووتهمه‌نی / ناو بکه دهرباره‌ی بابه‌ته‌که <https://rcrapublic.epa.gov/files/14883.pdf>

D. له دوا‌ی ته‌واوکردنی تاقیکردنه‌مه‌که

1. داری پیوانه‌کردنه‌که له حموزمه‌که دهرینه.
2. ناوهمه‌که له حموزمه‌که به‌تال بکه.
3. شوینی نیوانی بوریه‌کان بکه‌وه.
4. سینسه‌ره‌که بخه‌وه شوینی خوی و که‌فه‌ری حموز و که‌فه‌ری مانه‌وله‌که بگوره.

E. نهنجامه‌کان:

نه‌گهر ناستی ناوی ناو حموزمه‌که کم بیتیه‌وه به ریژه‌ی یه‌ک له سه‌ر هه‌شتی نینجیک یان زیاتر، نه‌وه حموزمه‌که له تاقیکردنه‌مه‌که دهرناچیت. پیویسته حموزمه‌که هه‌لبسه‌نگینریت بو زانیی نه‌وهی نه‌گهر بکریت چاک بکریتیه‌وه (نه‌گهر له لایه‌ن کومپانیای به‌ر هه‌مه‌ینه‌ر ریپیدراو بیت) یان نه‌گهر پیویست بکات بگوردریت. نه‌گهر ناستی ناوی ناو حموزمه‌که کم بیتیه‌وه به ریژه‌ی که‌مه‌تر له یه‌ک له سه‌ر هه‌شتی نینجیک، حموزمه‌که له تاقیکردنه‌مه‌که دهرده‌چیت.

F. راپورتکردن و هه‌لگرتنی تومار:

حموزمه‌کانی له‌خوگرتنی لاوه‌کی کموا به‌ر هه‌میان تیدایه‌که له تاقیکردنه‌وهی سه‌لامه‌تی دهرناچین پیویسته له ماوه‌ی هه‌فتا و دوو (72) کانتر می‌ر فه‌رمانگه‌که ناگادار بکریتیه‌وه و مک بلاو بوونه‌وهی گومانلیکراو به‌گویره‌ی ریسه‌ی 2(a)(1)05. پیویسته تومارمه‌کانی تاقیکردنه‌وهی سه‌لامه‌تی بو ماوه‌ی یه‌ک (1) سال هه‌لبگیریت به‌وه جوهری داواکراوه به‌پیی ریسه‌ی (d)(5)04. نه‌گهر حموزمه‌که له تاقیکردنه‌وهی سه‌لامه‌تی دهرنه‌چیت، پیویسته حموزمه‌که چاک بکریتیه‌وه یان بگوردریت به‌وه جوهری ریپیدراوه له ریگه‌ی ریسه‌ی (6)02. و (7)02. پیویسته چاککردنه‌وه به‌گویره‌ی ریسه‌ی (a)(7)02. و رینامه‌ی بلاو‌کراوه له لایه‌ن کومپانیای به‌ر هه‌مه‌ینه‌ری حموز نهنجام بدریت. پیویسته تومارمه‌کانی چاککردنه‌وه بو ته‌واوی ژبانی سیسته‌می UST یان تا کاتی گورینی حموزمه‌که هه‌لبگیریت به‌وه جوهری داواکراوه به‌پیی ریسه‌ی (h)(7)02. و بو خاوه‌نی نویی تانکی بگوازرتیه‌وه به‌گویره‌ی ریسه‌ی (d)(2)03.



ویلايەتی تینیسی
 وەزارەتی ژینگە و پاراستن
 فەرمانگەیی تانکی هەلگرەتی ژیرزەوی
 William R. Snodgrass Tennessee Tower
 312 Rosa L. Parks Avenue, 12th Floor
 TN 37243-1541 (615) 532-0945
 ناشفیل، تەنسی

رەپۆرتی تاقیکردنەوەی سەلامەتی حەوزی لەخۆگرەتی هایدروستاتیک

◀ نەم فۆرمە لەگەڵ بەشی تەکنیکی 3.4 چاودێریکردنی لەخۆگرەتی لاوەکی و چاودێریکردنی نێوانیی بەکاربێنەر، پاشکۆی 4 "ریکارەکانی تاقیکردنەوەی هایدروستاتی سەلامەتی حەوزی لەخۆگرەتی".

◀ نەگەر هەر کاتێک حەوزێکی لەخۆگرەتی لاوەکی کەموکوڕیدار بدۆزرێتەوە، ئەم کات پێویستە نامزەکە چاک بکەرێتەوە یان بگۆردرێت. چاککردنەوەی حەوزی لەخۆگرەتی بەکارهاتوو بۆ چاودێریکردنی نێوانی بۆری پێویستە بۆ توندوتوێی تاقی بکەرێتەوە بەگۆڕەری رینماییهکانی کۆمپانیای بەرھەمھێنەر یان بەگۆڕەری نەم فۆرمە لە ماوەی سێ (30) رۆژ لە ریکەوتی تەواکردنی چاککردنەوەکە.

◀ رەنگە ئەنجامی دەرنەچووی تاقیکردنەوە پێویستی بە راپۆرتکردنی بۆ بونەوی گومانلێکراو هەبێت. بۆ رینمایی زیاتر سەیری پاشکۆی 4 ی بەشی تەکنیکی 3.4 بکە. رەنگە پێویست بکات لە ماوەی 72 کاتژمێر ناگاداری فەرمانگە بکەیتەوە بۆ رینگەدان بە کارمەندی فەرمانگە تا نامادە بیت بۆ دیاریکردنی نەوی نەگەر کاربەری ژینگەیی رووبەدانی، و نەگەر کرداری زیاتر پێویست بیت.

◀ پێویستە هەموو ناوی تاقیکردنەوە بەگۆڕەری مەرجە ناوخبیەکان، مەرجی ویلايەت و مەرجە فیدرالیەکان و بە شێوەیەکی دروست فری بدەریت.

I. دامەزراو		II. خاوەن	
# ناسنامە دامەزراو UST		ناو/کۆمپانیا:	
ناوی دامەزراو:		ناونیشان:	
ناونیشان:		زیبایی شار، ویلايەت:	
شار:		تەلەفۆن:	
کاونتی:			

III. ئەنجامدەری تاقیکردنەوە			
ناوی ئەنجامدەری تاقیکردنەوە:		ناوی کۆمپانیا:	
ژمارە تەلەفۆنی ئەنجامدەری تاقیکردنەوە:		ناونیشانی کۆمپانیا:	
ناونیشانی ئیمەیل:		زیبایی شار، ویلايەت:	

IV. ئەنجامەکانی تاقیکردنەوە

شوینی حەوز (بۆ نمونە: RUL STP, Disp 1/2)							
<input type="checkbox"/>	<input type="checkbox"/>	<input type="checkbox"/>	<input type="checkbox"/>	<input type="checkbox"/>	<input type="checkbox"/>	<input type="checkbox"/>	1. شلە و پاشماوە لابراون؛ حەوزەکە پیش تاقیکردنەوە پاککراوتەوه؟
<input type="checkbox"/>	<input type="checkbox"/>	<input type="checkbox"/>	<input type="checkbox"/>	<input type="checkbox"/>	<input type="checkbox"/>	<input type="checkbox"/>	2. ئەنجامەکانی پشکنین بە چاو (دەرچوو/دەرنەچوو)
پشکنین بە چاو پشکنینی هەموو مۆر، گاسکیت، دیوارەکانی تەنیش، بووتەکانی تاقیکردنەوە و چوونەناوەکان دەگرێتەوە. نەگەر درز، بەشی شل یان جیا بوونەوهی حەوزی لەخۆگرەتی هەبێت، حەوزەکە لە پشکنینی بە چاو دەرنەچێت. ناو کەم مەکەوه نەگەر حەوزەکە لە پشکنینی بە چاو دەرنەچوو.							
<input type="checkbox"/>	<input type="checkbox"/>	<input type="checkbox"/>	<input type="checkbox"/>	<input type="checkbox"/>	<input type="checkbox"/>	<input type="checkbox"/>	3. ئاستی ناو کەمترینە لە 4" لە سەرەوهی بەرزترین تەجھیزاتی چوونەناوەوه؟
<input type="checkbox"/>	<input type="checkbox"/>	<input type="checkbox"/>	<input type="checkbox"/>	<input type="checkbox"/>	<input type="checkbox"/>	<input type="checkbox"/>	4. نایا سێنسرەکە لە کەمترین بەشی حەوزەکەدا؟

IV. نه‌نجامه‌کانی تاقیکردنه‌وه (ته‌واو‌کەر)

شوینی‌هه‌وز (بۆ نموونه: RUL STP, Disp 1/2)							
<input type="checkbox"/> به‌ئێ	<input type="checkbox"/> به‌ئێ	<input type="checkbox"/> به‌ئێ	<input type="checkbox"/> به‌ئێ	<input type="checkbox"/> به‌ئێ	<input type="checkbox"/> به‌ئێ	<input type="checkbox"/> به‌ئێ	5. نایا سینیسه‌ر که ناگادار کردنه‌وه‌ی بیسته‌راو/بینه‌راو دروست ده‌کات؟
<input type="checkbox"/> نه‌خیز	<input type="checkbox"/> نه‌خیز	<input type="checkbox"/> نه‌خیز	<input type="checkbox"/> نه‌خیز	<input type="checkbox"/> نه‌خیز	<input type="checkbox"/> نه‌خیز	<input type="checkbox"/> نه‌خیز	
<input type="checkbox"/> به‌ئێ	<input type="checkbox"/> به‌ئێ	<input type="checkbox"/> به‌ئێ	<input type="checkbox"/> به‌ئێ	<input type="checkbox"/> به‌ئێ	<input type="checkbox"/> به‌ئێ	<input type="checkbox"/> به‌ئێ	6. نایا سینیسه‌ر که کوژاندنه‌وه‌ی نه‌رینی گونجاو چالاک ده‌کات به‌و جوژه‌ی داواکراوه له لایهن فه‌رمانگه‌؟
<input type="checkbox"/> نه‌خیز	<input type="checkbox"/> نه‌خیز	<input type="checkbox"/> نه‌خیز	<input type="checkbox"/> نه‌خیز	<input type="checkbox"/> نه‌خیز	<input type="checkbox"/> نه‌خیز	<input type="checkbox"/> نه‌خیز	
							7. ناستی سه‌رفنای ناو (نیج)
							8. کاتی ده‌ستپێکردنی تاقیکردنه‌وه (به‌یانی/نیوا‌ره)
							9. ناستی کوتایی ناو (نیج)
							10. کاتی کوتایی تاقیکردنه‌وه (به‌یانی/نیوا‌ره)
							11. ماوه‌ی تاقیکردنه‌وه (که‌مترین کاتی تاقیکردنه‌وه 1 کاتژمێره)
							12. نه‌نجامه‌کانی تاقیکردنه‌وه؟ (ده‌ر‌چوو/ده‌ر‌نه‌چوو)

بۆ نه‌نجامی‌کی ده‌ر‌چووی تاقیکردنه‌وه، پینوسته‌ هه‌ر‌ سه‌وزیک له‌ پشکنینی به‌ چاو ده‌ر‌بجیت و گۆرانکاری ناستی ناوی له 1/8 نینجیک که‌متر بیت له‌ ماوه‌ی 1 کاتژمێر.

به‌رامبه‌ر به‌ دوا‌ی هه‌نگاو‌ه‌کانی تاقیکردنه‌وه

<input type="checkbox"/> به‌ئێ	<input type="checkbox"/> به‌ئێ	<input type="checkbox"/> به‌ئێ	<input type="checkbox"/> به‌ئێ	<input type="checkbox"/> به‌ئێ	<input type="checkbox"/> به‌ئێ	<input type="checkbox"/> به‌ئێ	13. نایا نامیری پینا‌نه‌کردن له‌ سه‌وزه‌ که‌ ده‌ر‌هینه‌راوه‌؟	
<input type="checkbox"/> نه‌خیز	<input type="checkbox"/> نه‌خیز	<input type="checkbox"/> نه‌خیز	<input type="checkbox"/> نه‌خیز	<input type="checkbox"/> نه‌خیز	<input type="checkbox"/> نه‌خیز	<input type="checkbox"/> نه‌خیز		
<input type="checkbox"/> به‌ئێ	<input type="checkbox"/> به‌ئێ	<input type="checkbox"/> به‌ئێ	<input type="checkbox"/> به‌ئێ	<input type="checkbox"/> به‌ئێ	<input type="checkbox"/> به‌ئێ	<input type="checkbox"/> به‌ئێ	14. نایا هه‌موو ناوی تاقیکردنه‌وه له‌ سه‌وزه‌ که‌ ده‌ر‌هینه‌راوه‌؟	
<input type="checkbox"/> نه‌خیز	<input type="checkbox"/> نه‌خیز	<input type="checkbox"/> نه‌خیز	<input type="checkbox"/> نه‌خیز	<input type="checkbox"/> نه‌خیز	<input type="checkbox"/> نه‌خیز	<input type="checkbox"/> نه‌خیز		
<input type="checkbox"/> به‌ئێ	<input type="checkbox"/> به‌ئێ	<input type="checkbox"/> به‌ئێ	<input type="checkbox"/> به‌ئێ	<input type="checkbox"/> به‌ئێ	<input type="checkbox"/> به‌ئێ	<input type="checkbox"/> به‌ئێ	15. نایا سینیسه‌ر که‌ له‌ نز‌م‌ترین شوینی سه‌وزه‌ که‌ ده‌دایه‌؟	
<input type="checkbox"/> نه‌خیز	<input type="checkbox"/> نه‌خیز	<input type="checkbox"/> نه‌خیز	<input type="checkbox"/> نه‌خیز	<input type="checkbox"/> نه‌خیز	<input type="checkbox"/> نه‌خیز	<input type="checkbox"/> نه‌خیز		
<input type="checkbox"/> به‌ئێ	<input type="checkbox"/> به‌ئێ	<input type="checkbox"/> به‌ئێ	<input type="checkbox"/> به‌ئێ	<input type="checkbox"/> به‌ئێ	<input type="checkbox"/> به‌ئێ	<input type="checkbox"/> به‌ئێ	16. نایا هه‌موو قه‌پاغ، که‌فه‌ری مانه‌وۆل یان ده‌ر‌گای دا‌به‌ش‌که‌ر‌ه‌کان دا‌خ‌را‌ون؟	
<input type="checkbox"/> نه‌خیز	<input type="checkbox"/> نه‌خیز	<input type="checkbox"/> نه‌خیز	<input type="checkbox"/> نه‌خیز	<input type="checkbox"/> نه‌خیز	<input type="checkbox"/> نه‌خیز	<input type="checkbox"/> نه‌خیز		
<input type="checkbox"/> به‌ئێ	<input type="checkbox"/> به‌ئێ	<input type="checkbox"/> به‌ئێ	<input type="checkbox"/> به‌ئێ	<input type="checkbox"/> به‌ئێ	<input type="checkbox"/> به‌ئێ	<input type="checkbox"/> به‌ئێ	17. نایا بو‌وته‌کانی تاقیکردنه‌وه‌ی بۆری لا‌وه‌کی یان ده‌مه‌وانه‌ بۆ دو‌خی کراوه‌ ده‌گه‌ر‌ینه‌وه‌؟	
<input type="checkbox"/> نه‌خیز	<input type="checkbox"/> نه‌خیز	<input type="checkbox"/> نه‌خیز	<input type="checkbox"/> نه‌خیز	<input type="checkbox"/> نه‌خیز	<input type="checkbox"/> نه‌خیز	<input type="checkbox"/> نه‌خیز		
<input type="checkbox"/> به‌ئێ	<input type="checkbox"/> به‌ئێ	<input type="checkbox"/> به‌ئێ	<input type="checkbox"/> به‌ئێ	<input type="checkbox"/> به‌ئێ	<input type="checkbox"/> به‌ئێ	<input type="checkbox"/> به‌ئێ	18. نایا شله‌ی تاقیکردنه‌وه هه‌چ به‌ر‌ه‌م یان به‌ریسه‌که‌یه‌کی دیاری تێدایه‌؟	
<input type="checkbox"/> نه‌خیز	<input type="checkbox"/> نه‌خیز	<input type="checkbox"/> نه‌خیز	<input type="checkbox"/> نه‌خیز	<input type="checkbox"/> نه‌خیز	<input type="checkbox"/> نه‌خیز	<input type="checkbox"/> نه‌خیز		
<input type="checkbox"/> به‌ئێ	<input type="checkbox"/> به‌ئێ	<input type="checkbox"/> به‌ئێ	<input type="checkbox"/> به‌ئێ	<input type="checkbox"/> به‌ئێ	<input type="checkbox"/> به‌ئێ	<input type="checkbox"/> به‌ئێ	19. نایا شله‌ی تاقیکردنه‌وه به‌ دروستی و سه‌ف‌کراوه‌؟	
<input type="checkbox"/> نه‌خیز	<input type="checkbox"/> نه‌خیز	<input type="checkbox"/> نه‌خیز	<input type="checkbox"/> نه‌خیز	<input type="checkbox"/> نه‌خیز	<input type="checkbox"/> نه‌خیز	<input type="checkbox"/> نه‌خیز		
<input type="checkbox"/> ئی دیکه‌ و سه‌ف		<input type="checkbox"/> گۆزه‌ره‌وه‌ی خاشاک		<input type="checkbox"/> کاری چاره‌سه‌ر‌کردنی حکومی		<input type="checkbox"/> کۆمپانیای ریسایه‌ک‌کردنی تاییه‌ت یان دامه‌زراوه‌ی چاره‌سه‌ر‌کردن		20. شو‌وا‌زی به‌ری‌وه‌به‌ردن/فه‌ر‌یدانی ناوی تاقیکردنه‌وه‌؟

رێکه‌وتی تاقیکردنه‌وه:

واژۆی نه‌نجامه‌ری تاقیکردنه‌وه:

پاشکوی 5: ریکاری تاقیکردنهوهی سهلامهتی حموزی ناست نزم

پییوسته خاوم و/یا بکار خیرهکان کارکردنی سئیسری ناستی شله تاقی بکهنهوه لهگهئ ریکاری تاقیکردنهوهی حموزی ناست نزمی پهسندکراو له لایهن فرمانگه (سیرری ریسای 1(d)(3)04 و 1(iii)(c)(4)04 بکه.

فرمانگه داوا له خاوم و/یا بکار خیرهکان دهکات ریبیدانی پیشومختهی تایبعت به شوین وهر بگرن بۆ بکار هینانی تاقیکردنهوهی سهلامهتی حموزی ناست نزم بۆ پابعد بوون به مهرجهکانی تاقیکردنهوهی سهلامهتی بۆ لهخوگرنتی لاومکی. پابعد نهبوون به ریبیدانی پیشومختهی فرمانگه رهنگه بیبته هزی هملو مشاندنهوهی بکار هینانی نهم شتوازهی تاقیکردنهوهی یان رمتکردنهوهی نهجامهکانی تاقیکردنهوه. رهنگه کارمعدانی فرمانگه داوا تاقیکردنهوهی سهلامهتی حموزهکه بکهن نهگهر پشکنینی حموزهکه نامازه بۆ نهوه بکات رهنگه بهشیکای حموزهکه بهرگهگهری ناو نهیبت. نهگهر دمهویت تاقیکردنهوهی حموزی ناست نزم له دامزر او مکت بکهنیت، پمپوندی به فرمانگه بکه بۆ ریبیدانی پیشومخته. پیوسته داواکار بکه نهمانهی خواروه بگریتهوه:

1. ریکای بکار هاتوو بۆ کوژاندنهوهی نهیینی (دابهشکر یان پهپمی غهتاس)
2. شتوازی دلنیاکردنهوهی ناگادارکردنهوهی سئیسر
3. ژمارهی حموز، شوین، و ماددهکانی دروستکردن
4. نایا بکار خیری دامزر او هگشت لهوییه کات سیستهمی UST کار دهکات؟
5. نایا ناگادارکردنهوهی دابهشکر یان چالاکراو هموو تموزمی بهرهمی له پهپمهکه کوژاندنهوه؟

A. پیش تاقیکردنهوه:

1. دلنیا به کهوا هموو حموزهکانی لهخوگرنتن کهوا پیوسته تاقی بگریتهوه به تعاوی پاک کراونهتهوه پیش زیادکردنی ناو یان هۆکارهکی تاقیکردنهوه.
2. دلنیا نهوه بکهوه کهوا سئیسری حموزی کارکردوو له نزمترین خالی حموزهکه دانراوه.
3. پیوسته نامیزنیکی پیوانهکردن بکار بیت کهوا به لایهنی کمه توانای پیوانهکردنی بکه له سهر شازدهی ئینجیکی ههپیت.
4. دلنیا به کهوا حموزهکه به تعاوی پاکه.
5. هموو بهستنهوهکانی بوری نیوانی دابخه به بکار هینانی بووتی تاقیکردنهوه یان قهپاغی دمهوانه پیش تاقیکردنهوهکه بۆ ریکری کردن لهوهی بچینه ناو شوینی نیوانی بۆریهکان.

B. پشکنینی به چاو پیش تاقیکردنهوه:

1. پشکنینیکی به چاو بۆ زمینی هموو حموزهکان و دیوارمکان نهجام بده بۆ بهلگهی درز، کون، یان تیکچوون یان بووتی چوونهناوهوهی متریسی له سهر له بهشی حموزهکه له شوینهی کهوا ناوی بۆ زیاد دهکرت له ماوهی تاقیکردنهوهی حموزی ناست نزم. نهگهر ههر پهپکی لهمانه بوونی ههپیت، نهسه به تاقیکردنهوهیهکی دهر نهچوونی حموزهکه ههژمار دهکرت.
2. هموو پشکتهکان کهوا به چاو دیاره تیکچوونه پیوسته چاک بگریتهوه یان بگوردن پیش دهسپینکردنی تاقیکردنهوهیهکی نوینی حموزی چاکراوه.
3. ریکای تاقیکردنهوهی هایدروستاتی ناست نزم نهجام مده پیش نهجامدانی چاککردنهوه یان گورین.

بۆ بهدییهنانی مهرجهکانی تاقیکردنهوهی حموزی ناست نزم، پیوسته خاومنهکانی UST دلنیا نهوه بکهنهوه کهوا سئیسر مهکه ریکراوه بۆ کوژاندنهوهی پهپ یان دابهشکر یان گونجاو کاتیک چالاک دهکرت له ریکهی بووینی شله له ناو حموزهکه. بۆ سیستهمهکانی بوری کهوا به دابهشکر یان فره بهرهم (MPD) دهیسترتهوه، پیوسته تایبتمهندی کوژاندنهوهی نهیینی ماتوری پهپمی غهتاس ناچالاک بکات بۆ ههر سیستهمیکی بهستراوهی UST به MPD. کوژاندنهوهی دابهشکر تنها بۆ سیستهمهکانی بوری پهسپینراو یان بوری مژینی گریداو به دابهشکر یان بهرهم ریبیدراوه لهو دامزر او نهی مروف کونترولی دهکات کاتیک پهپمهکه کار دهکات.

ههروهها، ریسای 1(v)(c)(4)04. داوا تاقیکردنهوهیهکی سالانه دهکات بۆ هموو سئیسریکی شله وهک بهشیک له سیستهمی دوزینهوهی بلابوونهوه. تاقیکردنهوهی سئیسری ناستی شلهی نهجامدراو له کاتی تاقیکردنهوهی حموزی ناست نزم رهنگه بۆ پابعدبوون به مرچی تاقیکردنهوهی سالانهی حموز بیت بۆ ریسای 1(v)(c)(4)04، نهگهر هموو بارودوخهکانی تری چاودیریکردنی نیوانی و لهخوگرنتی لاومکی بهپنی پیوسته تعاوی کرا بن.

بۆ بکار هینانی نهم ریکارانه، دلنیا به کهوا هموو سئیسر مهکان بهدروستی دانراون و پروگرامکراون تاومو پهپ یان دابهشکر مهکه بکوژینهوه بهگوریهی رینماییهکانی سهروه کاتیک سئیسر مهکه ههست به بوونی شله دهکات. ههروهها رهنگه بهم رینماییهکانی بکار بیبیت نهگهر سئیسر مهکانت پروگرامکرا بن بۆ ناگادارکردنهوه و کوژاندنهوه کاتیک بهرکهوتنی لهگهئ ههر شلهیهک ههپیت.

C. نهنجامدانی تاقیکردنهمکه

1. نموه دیاری بکه نهگهر شله له ناو حموزمه که همبیت له ناستهکانی سهرموه بو چالاک کردنی سینسهریکی باش دانراو، تعناعت نهگهر ناگادارکردنهمکه چالاکیش نهکرتیت. ناگادارکردنهمه چالاک پیش تاقیکردنهمکه پیویسته لیکولینهمه میان لی بکرتیت و هک بلآو بوونهمه ی گومانلیکراو بهگویره ی ریسای 3(a)(1)05. پیش تاقیکردنهمکه همر پاشماوه یان شلهیمک له ناو حموزی لهخزگرتهمکه دهر بینه.
 2. نموه دیاری بکه نهگهر شوینی سینسهر مکان بهرز بیت یان ریخرا بیت بو ریگری کردن له چالاککردن.
- لهم خالهدا، نهنجامدهری تاقیکردنهمه پیویسته به چاو پشکنین بو سینسهر و بهستنهمه کاره بابیهکان بکات بو بوونی هیمای تیکچوون یان داخوران تا نمو خالهی کار کردن پهکی دهکویت. نیشانهی ژهنگ پیشنیاری نموه دمکات کهوا رنگه سینسهرمه که زوو تیک بچیت و لهکار بکهویت. نهگهر لهو باوهر هدایت کهوا سینسهرمه که لهکار کهوتوه، لهگهل کومپانیای بهر همهینهر دلنیای نهمه بکهوه. له تاقیکردنهمکه بهر دوام مهبه نهگهر همر گهماندنیکی کار مبابی لهوه دمچیت کراوه بیت یان بهر ناو کهوت بیت.
3. ناوهمه ی حموزمه که له ناستیک دیاری بکه کهوا به لایهنی کم چوار نینج له سهرموه ی ناستی چالاککردنی سینسهر بیت.
 4. حموزمه که پر ناو بکه تا ناستی دیاری بکردنهمکه.
 5. ماوه ی 5 خولهک چاو پروان به بو دستپیکردنی همنگای 4 (چاو پروان کردن رنگه به ناستی پیویستی ناو دهدات جیگیر بیت له حالتهی نموه ی لادانیک له کیشی ناوی زیادکراو همبیت). ناو بو نیشانکردنهمکه زیاد بکه نهگهر پیویست بوو.
 6. رنگه بده ناوهمه که به لایهنی کم بو ماوه ی یک (1) کاتر میز بمیننهمه. نهگهر هیچ گوزرانکار بهک تیبینی نهکرا، رنگه تاقیکردنهمکه کوتایی پی بهینریت.
 7. پیوانهی جباوازی ناستی ناو بکه به بهکار هینانی تیبی پیوانه کردن بو نزیکترین بهک له سهر ههشتی نینجیک.
 8. حموزمه که بهتال بکه.
 9. له کوتایی تاقیکردنهمکه، رنگه ناوهمه دوباره بهکار بینهوه بو تاقیکردنهمه ی زیاتر یان به شیوهیمهکی دروست فری بدریت.

D. له دواي تمواکردنی تاقیکردنهمکه

1. داری پیوانهکردنهمکه له حموزمه که دهر بینه.
2. ناوهمه که له حموزمه که بهتال بکه.
3. شوینی نئوانی بوز بهکان بکهوه.
4. سینسهرمه که بخموه شوینی خوی و کهفهری حموز و کهفهری مانهولهمکه بگوره.

E. نهنجامهکان:

نهگهر ناستی ناوی ناو حموزمه که کم بینهوه به ریژه ی بهک له سهر ههشتی نینجیک یان زیاتر، نموه حموزمه که له تاقیکردنهمکه دهر ناچیت. پیویسته حموزمه که هملسنگینریت بو زانینی نموه نهگهر بکرتیت چاک بکرتیمه (نهگهر له لایهن کومپانیای بهر همهینهر ریپیدراو بیت) یان نهگهر پیویست بکات بگوردنریت. نهگهر ناستی ناوی ناو حموزمه که کم بینهوه به ریژه ی کمتر له بهک له سهر ههشتی نینجیک، حموزمه که له تاقیکردنهمکه دهر دمچیت.

F. راپورتکردن و هملگرتنی تومار:

حموزمهکانی لهخزگرتنی لاهکی که بهر همه میان تیدایه کهوا له تاقیکردنهمه ی سهلامهتی دهر ناچین پیویسته له ماوه ی هفتا و دوو (72) کاتر میز فسرمانگه که ناگادار بکرتیمه و هک بلآو بوونهمه ی گومانلیکراو بهگویره ی ریسای 2(a)(1)05. پیویسته تومارهمکانی تاقیکردنهمه ی سهلامهتی بو ماوه ی بهک (1) سال هملبگیریت بهو جوره ی داواکراوه بهپی ریسای 5(d)(4)04. نهگهر حموزمه که له تاقیکردنهمه ی سهلامهتی دهر نهچیت، نمو کات پیویسته حموزمه که چاک بکرتیمه یان بگوردنریت بهو جوره ی ریپیدراوه له رنگه ی ریسای 6(2)02 و 7(2)02. پیویسته چاککردنهمه بهگویره ی ریسای 7(a)(2)02 و رینمای بلوکراوه له لایهن کومپانیای بهر همهینهری حموز نهنجام بدریت. پیویسته تومارهمکانی چاککردنهمه بو تمواوی ژبانی سیستمی UST یان تا کاتی گورینی حموزمه که هملبگیریت بهو جوره ی داواکراوه بهپی ریسای 7(h)(2)02. و بو خامنی نوی تانکی بگوزرتیمه بهگویره ی ریسای 2(d)(2)03.



ویلایتی تینیسی
 وهزارتی ژینگه و پاراستن
 فهرمانگهی تانکی هملگرنتی ژیرزوی
 William R. Snodgrass Tennessee Tower
 312 Rosa L. Parks Avenue, 12th Floor
 ناشقیل، TN 37243-1541 (615) 532-0945

رپورتی تاقیکردنوهی سهلامهتی هوزی لهخوگرنتی هایدروستاتیکی ناست نزم

- ◀ نهم فورمه لهگهل بهشی تهکنیکی 3.4 چاودیریکردنی لهخوگرنتی لاهکی و چاودیریکردنی نیوانیی بهکاربیننه، پاشکوی 5 ریکاری تاقیکردنوهی سهلامهتی هوزی ناست نزم.
- ◀ ****رهزامهندی پیشوختهی نووسراو بق بهکارهینانی نهم ریکاره له ههموو دامهزراوهیک پیویسته****. پیویسته تاقیکردنوهی بهگویرهی مهرجهکانی رهزامهندی پیشوختهی فهرمانگه بیت. پابعد نهیوون به ریپیدانی پیشوختهی فهرمانگه رنگه بیته هوی هملوشاندنوهی یان رهتکردنوهی نهم نجام و/یان شیوازی تاقیکردنوهی.
- ◀ نهگهر همر کاتیک هوزیکی لهخوگرنتی لاهکی کهموکوریدار بدوزریتهمه، نهم کات پیویسته همزهکه چاک بکریتهمه یان بگوردریت بهگویرهی ریئماییهکانی کومپانیای بههمهینهر. چاککردنوهی هوزی لهخوگرنتی بهکارهاتوو بق چاودیریکردنی نیوانی بوری پیویسته بق توندوتولی تاقی بکریتهمه بهگویرهی ریئماییهکانی کومپانیای بههمهینهر یان بهگویرهی نهم فورمه له ماوهی سی (30) رۆژ له ریکهوتی تهواکردنی چاک کردنوهی.
- ◀ رنگه نجامیکی دهرنهچوو تاقیکردنوهی پیویستی به رپورتکردنی بلاو بوونهی گومانییکراو ههیت. بق ریئمای زباتر سهیری پاشکوی 5 سی بهشی تهکنیکی 3.4 بکه. رنگه پیویست بکات له ماوهی 72 کاتر میتر ناگاداری فهرمانگه بکیتهمه بق ریگهکان به کارمندی فهرمانگه تا ناماده بیت بق دیاریکردنی نهمی نهگهر کاریگهری ژینگهی رویدابیت، و نهگهر کرداری زباتر پیویست بیت.
- ◀ پیویسته ههموو ناوی تاقیکردنوهی بهگویرهی مهرجه ناوخوییهکان، مهرجی ویلایت و مهرجه فیدرالیهکان وبه شیویهکی دروست فری بدریت.

I. دامهزراوه							II. خاوهن
# ناسنامهی دامهزراوهی UST						ناو/کومپانیای:	
ناوی دامهزراوه:						ناونیشان:	
ناونیشان:						زیبی شار، ویلایت:	
شار:						تلهفون:	
کاونتی:							
III. نهجامدهری تاقیکردنوهی							
ناوی نهجامدهری تاقیکردنوهی:						ناوی کومپانیای:	
ژماره تلهفونی نهجامدهری تاقیکردنوهی:						ناونیشانی کومپانیای:	
ناونیشانی نیمهیل:						زیبی شار، ویلایت:	
IV. نهجامهکانی تاقیکردنوهی							
شوینی هوز (بق نمونه: RUL STP, Disp 1/2)							
<input type="checkbox"/>	<input type="checkbox"/>	<input type="checkbox"/>	<input type="checkbox"/>	<input type="checkbox"/>	<input type="checkbox"/>	<input type="checkbox"/>	<input type="checkbox"/>
1. شله و پاشماوه لایراون؛ همزهکه پیش تاقیکردنوهی پاکراو هتهوه؟							
<input type="checkbox"/>	<input type="checkbox"/>	<input type="checkbox"/>	<input type="checkbox"/>	<input type="checkbox"/>	<input type="checkbox"/>	<input type="checkbox"/>	<input type="checkbox"/>
2. نهجامهکانی پشکنین به چاو (دهرچوو/دهر نهچوو)							
پشکنین به چاو پشکنینی ههموو مۆر، گاسکیت، دیوارهکانی تهنیش، بوتهکانی تاقیکردنوهی و چوونهناوه دهکان دهگریتهوه. نهگهر درز، بهشی شل یان جیا بوونهوی هوزی لهخوگرنت ههیت، همزهکه له پشکنینی به چاو دهرناچیت. ناو کهم مهکوه نهگهر هوزهکه له پشکنینی به چاو دهر نهچوو.							
<input type="checkbox"/>	<input type="checkbox"/>	<input type="checkbox"/>	<input type="checkbox"/>	<input type="checkbox"/>	<input type="checkbox"/>	<input type="checkbox"/>	<input type="checkbox"/>
3. نایا ناستی ناو کهمترینه له 4" له سهروهی ناستی چالاکردنی سننسر؟							
<input type="checkbox"/>	<input type="checkbox"/>	<input type="checkbox"/>	<input type="checkbox"/>	<input type="checkbox"/>	<input type="checkbox"/>	<input type="checkbox"/>	<input type="checkbox"/>
4. نایا سننسر که له کهمترین بهشی همزهکه دایه؟							
<input type="checkbox"/>	<input type="checkbox"/>	<input type="checkbox"/>	<input type="checkbox"/>	<input type="checkbox"/>	<input type="checkbox"/>	<input type="checkbox"/>	<input type="checkbox"/>

IV. نه‌نجامه‌کانی تاقیکردنه‌وه (ته‌واوکهر)							# ناسنامه‌ی دام‌زراوه‌ی UST
							شونینی حه‌وز (بۆ نمونه: RUL STP, Disp 1/2)
<input type="checkbox"/> بملئ	<input type="checkbox"/> بملئ	<input type="checkbox"/> بملئ	<input type="checkbox"/> بملئ	<input type="checkbox"/> بملئ	<input type="checkbox"/> بملئ	<input type="checkbox"/> بملئ	5. نایا سینسەر مه‌که ناگادار کردنه‌وه‌ی بیستر او/ببئراو دروست ده‌کات؟
<input type="checkbox"/> نه‌خیز	<input type="checkbox"/> نه‌خیز	<input type="checkbox"/> نه‌خیز	<input type="checkbox"/> نه‌خیز	<input type="checkbox"/> نه‌خیز	<input type="checkbox"/> نه‌خیز	<input type="checkbox"/> نه‌خیز	
<input type="checkbox"/> بملئ	<input type="checkbox"/> بملئ	<input type="checkbox"/> بملئ	<input type="checkbox"/> بملئ	<input type="checkbox"/> بملئ	<input type="checkbox"/> بملئ	<input type="checkbox"/> بملئ	6. نایا سینسەر مه‌که کوژاندنه‌وه‌ی نهرینی گونجاو چالاک ده‌کات به‌و جوژه‌ی داواکراوه له لایهن فهرمانگه؟
<input type="checkbox"/> نه‌خیز	<input type="checkbox"/> نه‌خیز	<input type="checkbox"/> نه‌خیز	<input type="checkbox"/> نه‌خیز	<input type="checkbox"/> نه‌خیز	<input type="checkbox"/> نه‌خیز	<input type="checkbox"/> نه‌خیز	
							7. ناستی سه‌مه‌تای ناو (نینج)
							8. کاتی ده‌ستپیکردنی تاقیکردنه‌وه (به‌یانی/نیواره)
							9. ناستی کۆتایی ناو (نینج)
							10. کاتی کۆتایی تاقیکردنه‌وه (به‌یانی/نیواره)
							11. ماوه‌ی تاقیکردنه‌وه (که‌مترین کاتی تاقیکردنه‌وه 1 کاتژمیره)
							12. نه‌نجامه‌کانی تاقیکردنه‌وه؟ (ده‌رچوو/ده‌ره‌نچوو)
<p>بۆ نه‌نجامینی ده‌رچووی تاقیکردنه‌وه، پینوسته ههر حه‌وزیک له پشکنینی به‌چاو ده‌ر بچیت و گۆرانکاری ناستی ناوی له 1/8 نینجیک که‌متر بیت له ماوه‌ی 1 کاتژمیر.</p> <p>به‌رامبه‌ر به‌ دوا‌ی هه‌نگاوه‌کانی تاقیکردنه‌وه</p>							
<input type="checkbox"/> بملئ	<input type="checkbox"/> بملئ	<input type="checkbox"/> بملئ	<input type="checkbox"/> بملئ	<input type="checkbox"/> بملئ	<input type="checkbox"/> بملئ	<input type="checkbox"/> بملئ	13. نایا نامیری پێوانه‌کردن له حه‌وز مه‌که ده‌ره‌نیراوه؟
<input type="checkbox"/> نه‌خیز	<input type="checkbox"/> نه‌خیز	<input type="checkbox"/> نه‌خیز	<input type="checkbox"/> نه‌خیز	<input type="checkbox"/> نه‌خیز	<input type="checkbox"/> نه‌خیز	<input type="checkbox"/> نه‌خیز	
<input type="checkbox"/> بملئ	<input type="checkbox"/> بملئ	<input type="checkbox"/> بملئ	<input type="checkbox"/> بملئ	<input type="checkbox"/> بملئ	<input type="checkbox"/> بملئ	<input type="checkbox"/> بملئ	14. نایا هه‌موو ناوی تاقیکردنه‌وه له حه‌وز مه‌که ده‌ره‌نیراوه؟
<input type="checkbox"/> نه‌خیز	<input type="checkbox"/> نه‌خیز	<input type="checkbox"/> نه‌خیز	<input type="checkbox"/> نه‌خیز	<input type="checkbox"/> نه‌خیز	<input type="checkbox"/> نه‌خیز	<input type="checkbox"/> نه‌خیز	
<input type="checkbox"/> بملئ	<input type="checkbox"/> بملئ	<input type="checkbox"/> بملئ	<input type="checkbox"/> بملئ	<input type="checkbox"/> بملئ	<input type="checkbox"/> بملئ	<input type="checkbox"/> بملئ	15. نایا سینسەر مه‌که له نزمترین شونینی حه‌وز ده‌کات؟
<input type="checkbox"/> نه‌خیز	<input type="checkbox"/> نه‌خیز	<input type="checkbox"/> نه‌خیز	<input type="checkbox"/> نه‌خیز	<input type="checkbox"/> نه‌خیز	<input type="checkbox"/> نه‌خیز	<input type="checkbox"/> نه‌خیز	
<input type="checkbox"/> بملئ	<input type="checkbox"/> بملئ	<input type="checkbox"/> بملئ	<input type="checkbox"/> بملئ	<input type="checkbox"/> بملئ	<input type="checkbox"/> بملئ	<input type="checkbox"/> بملئ	16. نایا هه‌موو قه‌پاغ، که‌فه‌ری مانه‌وۆل یان ده‌رگای دابه‌شکه‌ره‌کان داخراون؟
<input type="checkbox"/> نه‌خیز	<input type="checkbox"/> نه‌خیز	<input type="checkbox"/> نه‌خیز	<input type="checkbox"/> نه‌خیز	<input type="checkbox"/> نه‌خیز	<input type="checkbox"/> نه‌خیز	<input type="checkbox"/> نه‌خیز	
<input type="checkbox"/> بملئ	<input type="checkbox"/> بملئ	<input type="checkbox"/> بملئ	<input type="checkbox"/> بملئ	<input type="checkbox"/> بملئ	<input type="checkbox"/> بملئ	<input type="checkbox"/> بملئ	17. نایا بو‌ته‌کاتی تاقیکردنه‌وه‌ی بۆری لاوه‌کی یان ده‌مه‌وانه بۆ دۆخی کراوه ده‌گه‌رینه‌وه؟
<input type="checkbox"/> نه‌خیز	<input type="checkbox"/> نه‌خیز	<input type="checkbox"/> نه‌خیز	<input type="checkbox"/> نه‌خیز	<input type="checkbox"/> نه‌خیز	<input type="checkbox"/> نه‌خیز	<input type="checkbox"/> نه‌خیز	
<input type="checkbox"/> بملئ	<input type="checkbox"/> بملئ	<input type="checkbox"/> بملئ	<input type="checkbox"/> بملئ	<input type="checkbox"/> بملئ	<input type="checkbox"/> بملئ	<input type="checkbox"/> بملئ	18. نایا شله‌ی تاقیکردنه‌وه هه‌یج به‌ر هه‌م یان بره‌سه‌که‌یه‌کی دیاری تێدایه؟
<input type="checkbox"/> نه‌خیز	<input type="checkbox"/> نه‌خیز	<input type="checkbox"/> نه‌خیز	<input type="checkbox"/> نه‌خیز	<input type="checkbox"/> نه‌خیز	<input type="checkbox"/> نه‌خیز	<input type="checkbox"/> نه‌خیز	
<input type="checkbox"/> بملئ	<input type="checkbox"/> بملئ	<input type="checkbox"/> بملئ	<input type="checkbox"/> بملئ	<input type="checkbox"/> بملئ	<input type="checkbox"/> بملئ	<input type="checkbox"/> بملئ	19. نایا شله‌ی تاقیکردنه‌وه به‌ دروستی و سه‌فکراو؟
<input type="checkbox"/> نه‌خیز	<input type="checkbox"/> نه‌خیز	<input type="checkbox"/> نه‌خیز	<input type="checkbox"/> نه‌خیز	<input type="checkbox"/> نه‌خیز	<input type="checkbox"/> نه‌خیز	<input type="checkbox"/> نه‌خیز	
<input type="checkbox"/> ئی دیکه		<input type="checkbox"/> گۆزه‌ره‌وه‌ی خاشاک		<input type="checkbox"/> کاری چاره‌سه‌ر کردنی حکومی		<input type="checkbox"/> کۆمپانیای ریسایکلکردنی تاییه‌ت یان دام‌زراوه‌ی چاره‌سه‌رکردن	
<input type="checkbox"/> وه‌سف							
ریکه‌وتی تاقیکردنه‌وه:				واژۆی نه‌نجامه‌ری تاقیکردنه‌وه:			

TN

Department of
Environment &
Conservation



تاقیکردنه‌وهی توندوتۆلی بۆری و هیل

نامیلکه‌ی پشکنینی دهستی ستانده‌رکراو

بهشی ته‌کنیکی 3.5

وه‌زاره‌تی ژینگه و پاراستن له ویلایه‌تی تینسی

فهرمانگه‌ی تانکی هه‌نگرتنی ژیرزه‌وی

رئیساکاریپیکراوه‌کان له 13 ی تشرینی به‌که‌می 2018

دواییین بژارکردنی به‌لگه‌نامه‌که: 17 ی حوزهبیرانی 2022

نہم پیرہ بہتالہ

- e. گونجاوبی جۆری بۆری. 31.....
- f. هه‌لگرتنی تۆمار مکان. 31.....
- g. تاقیکردنه‌وی دۆز مروه میکانیکی و ئەلیکترۆنیه‌کانی دزکردنی هێل. 31.....
13. مه‌رحه‌کانی تاقیکردنه‌وی توندوتۆلی هێل. 32.....
- a. تاقیکردنه‌وی توندوتۆلی هێلی قه‌باره‌یی په‌ستانی جینگیر. 32.....
- b. تاقیکردنه‌وی توندوتۆلی هێلی بگۆری په‌ستانی ئەلیکترۆنی. 32.....
- c. تاقیکردنه‌وی توندوتۆلی هێلی دهره‌کی. 33.....
14. کیشه باوه‌کانی په‌وه‌ست به‌ تاقیکردنه‌وی توندوتۆلی هێل. 33.....
- a. گیرفانی هه‌وا و فراوانبوونی هه‌لم له‌ ناو بۆری. 33.....
- b. لاچوونی بۆری. 33.....
- c. کرژبوونی گهرمی. 33.....
- d. فروان بوونی گهرمی. 34.....
15. مه‌رحی هه‌لگرتنی تۆمار بۆ بۆری په‌ستینراو. 34.....
- a. دامه‌زراندن، نیدامه و چاککردنه‌وی بۆری. 34.....
- b. تۆماره‌کانی دۆزینه‌وی دزکردنی بۆری. 34.....
1. تاقیکردنه‌وی سالانه‌ی توندوتۆلی هێل. 34.....
2. دۆز مروه‌ی میکانیکی دزکردنی هێل. 34.....
3. دۆز مروه‌ی ئەلیکترۆنی دزکردنی هێل. 34.....
16. گواسته‌وه‌ی تۆماره‌کانی له‌ کاتی گۆرانکاری خاوه‌نداریه‌تی. 35.....
17. راپۆرتکردن. 35.....
18. سه‌رچاوه‌کان. 36.....
- پاشکۆکان. 37.....
- A. پاشکۆی. 38.....
- B. پاشکۆی. 44.....
- دۆز مروه‌ی میکانیکی ئۆتوماتیکی دزکردنی هێل. 44.....
- دۆز مروه‌ی ئەلیکترۆنی ئۆتوماتیکی دزکردنی هێل. 46.....
- C. پاشکۆی. 50.....



ویلايهتی تینیسی
فهرمانگه‌ی ژینگه و پاراستنی تانکی هه‌لگرتنی ژیرزه‌وی

به‌شی ته‌کنیکی 3.5
تاقیکردنه‌وه‌ی توندوتوولی بۆری و هینلی په‌ستینراو

1. مه‌به‌ست

مه‌به‌ست لهم به‌شه ته‌کنیکیه پارمه‌نیدانی کارمندی فهرمانگه‌ی تانکی هه‌لگرتنی ژیرزه‌وی (فهرمانگه‌که)، له تیگه‌یشتنی مهرجه ریکخه‌رمان بۆ دامه‌زراندن، کارپیکردن، دۆزینه‌وه‌ی بلاوبونه‌وه، و هه‌لگرتنی تومار بۆ تانکی هه‌لگرتنی ژیرزه‌وی (UST) که‌وا له ریگه‌ی بۆری په‌ستینراو پیتروۆل ده‌گه‌یه‌نیت.

نهم به‌شه ته‌کنیکیه سیاسه‌تی ئیستای فهرمانگه‌که له‌خۆ ده‌گریت له‌ سه‌ر به‌مای سیسته‌می به‌مه‌رتی و رینماییه‌کانی په‌یوه‌ست به‌ پرۆگرامی تانکی هه‌لگرتنی ژیرزه‌وی پیتروۆل له‌ تینیسی. نهم به‌لگه‌نامه‌یه شوینگره‌وه‌ی گشت و ه‌شانه بلاوکره‌وه‌کانی پینشووتره. تازه‌ترین و ه‌شانی ئیستای نهم به‌شه ته‌کنیکیه پۆست ده‌کریت و گشت کاتیک له‌ سه‌ر و نیسایتی فهرمانگه‌که به‌رده‌سته.

2. ده‌سه‌لات

هه‌موو نه‌و رینسایانه‌ی لهم به‌شه ته‌کنیکیه ناماژه‌یان پیکراوه له‌ به‌شی 0400-18-01 دا به‌رده‌ستن و له‌ مألپه‌ری وه‌زیری ده‌ره‌وه‌ی ویلايه‌تی تینیسی به‌رده‌ستن له <https://publications.tnsosfiles.com/rules/0400/0400-18/0400-18.htm>

3. توانای جیبه‌جیکردن

نهم به‌لگه‌نامه‌یه زانیاری ته‌کنیکی و دیاریکراوی پیشه‌سازی پینشک‌مه‌ش ده‌کات سه‌بارت به‌ دامه‌زراندن، پشکنین و کارپیکردن و مهرجه‌کانی دۆزینه‌وه‌ی بلاوبونه‌وه بۆ سیسته‌مه‌کانی UST. هه‌روه‌ها به‌لگه‌نامه‌که زانیاری تاییه‌تی په‌یوه‌ست به‌ دۆزینه‌وه‌ی ده‌کردنی هینل، تاقیکردنه‌وه‌ی توندوتوولی هینل و مهرجه‌کانی جاودیریکردنی مانگانه‌ی بۆ بۆری په‌ستینراو پینشک‌مه‌ش ده‌کات.

4. پیشه‌کی

بۆری په‌ستینراو بۆته به‌شینک له‌ پیشه‌سازی پیتروۆل. پیتروۆلی گه‌یه‌نراو له‌ ریگه‌ی په‌ستان له‌ تانکی هه‌لگرتنی ژیرزه‌وی بۆ دابه‌شکهر له‌ ریگه‌ی به‌کاره‌ینانی په‌مپی تۆریینی غه‌تاس ("STP"، "په‌مپی غه‌تاس") ریگه‌ ده‌دات سووته‌مه‌نیه‌که خیراتر دابه‌ش بکریت. گهرچی نهمه تاییه‌تمه‌ندیه‌کی زۆر سوودبه‌خشی بۆری په‌ستینراوه، به‌لام هه‌ندیک زیانیش هه‌ن که‌وا لهم به‌لگه‌نامه‌یه به‌ تیروته‌سه‌لی باس ده‌کرین.



له سیستهمیکی بۆری پستینراو، پهمپی توربینی غمتاس بئرهمی هملگیراو له تانکی بو دابشکسر دهگوازیتتهوه. بۆری گهیلاندن له خالی پهمپی تیکردن بو دابشکسر دهچیت. بئرهممهکه له تانکیهکه "پالدمزیت" له ژیر پستانانی نهرینی. سوودی بۆری پستینراو نهمیه یهک هیلی بئرهم دهکرتیت بو کومهلک دابشکسر بهکاربیت و بری بۆری دانرو له ژیر زهوی کم دهکاتمهوه. پهمپی غمتاس له زورینهی سیستهمه گهرمهکانی UST بهکاردیت کهوا له سهرمهای 1980 کان دامزرینران.

بۆری و کهرسته شلهکانی دیکه دهبه هوی بلو بوونهوهی پینترول له سیستهمهکانی UST. بلو بوونهوه کارهساتبار هکان دهکرتیت بهخیزایی روو بدن نهگس کون یان شکان له بۆری پستینراو روو بدات، یان نهگس پینکهاتهکانی STP به نادرستی دانرابن، چونکه پهمپهکه بهردوام دهبیت له پالنان به بئرهممهکه له ریگهی هیلهکه و ههروهها کون یان شکانهکمش. ههروهها، پستانانی بهرزتری هیل دهبیت هوی ریژهی بهرزتری دزمکردن کاتیک کونیک دروست دهبیت.

5. پیناسهکان

"نهرمی" هۆکاری قهپاره - ریژهی پستانانی هایدروستاتی بو گورانکاری ریژهی کهوا له قهبارهی شلهکه دروستی دهکات. نهمه بو پروگرامکردنی دۆزهر موهی ئهلپکترۆنیهکانی دزمکردنی هیل بهکاردیت کاتیک لهگهل جۆری دیکهی بۆری پلاستیکی جیر دادهنریت.

ریژهی ههژمارکراوی دزمکردن - ریژهی بهکسانی ههژمارکراوی لهدهستان (یان دهسکهوتن) سی گوزارشتکراو به گالون له سهر کاتزمیر (gph) کهوا له ریگهی دۆزهر موهی دزمکردنی هیلی خودکار ریپیندراوه بو بری پستانانی هیل که تیایدا نامیرهکه دانراوه. هس MLLD یهک کهوا ریگه به ریژهیهکی بهرزتری 3.0 گالون له کاتزمیریک له 10 psi ریژهی ههژمارکراوی دزمکردن دهکات پینویسته بگوردیت چونکه بهگۆیرهی ستاندهری ریسی (a) 04(4) نیه.

پستانانی تهواوی پهمپ - زورترین بری پستان (به پاوهند له سهر نینج دووا) که له ماوهی گوزهری دهرچوو له پهمپی غمتاس ههیه لهو کاتهی سووتهمهنی دابش ناکات. پستانهکه دهگوریت بهگۆیرهی توانای دهرچووی پهمپی غمتاس، دریژی بۆری، ژمارهی دابشکسر هکان، و هۆکاری دیکهی پهپوست به شوینکارهکه. (به شیوهیهکی گشتی، نزیکهی 25 ریژهی psi یه بهلام دهگوریت.)

پستانانی هملگرتن - بری پستان به پاوهند له سهر نینج دووا (psi) کهوا له هیلی بئرهممهکه ههیه کاتیک STP کوژاومهوه. پینکهاتهی کرداریی یان دهموانهی پشکینیی STP سی ناخویی پستانانی ناو هیلهکه هملدگرتیت له ماوهی کارنمکردن. نهمه ههروهها به پستانانی جیگیری هیل ناسراوه. نهم خویندنهوهیه بو دیاریکردنی نهمه بهکاردیت کهوا پینکهاتهی کرداریی یان دهموانهی پشکینیی STP به دروستی کار دهکات.

تاقیکردنهوهی ریژهی دزمکردن - ریژهی گالون له سهر کاتزمیر (gph) سی ریپیندراو له ماوهی تاقیکردنهوهی دۆزهر موهی دزمکردن. نهم ژمارهیه دهگوریت بهگۆیرهی پیوانکردنی پستانانی دۆزهر موهی دزمکردن. نهگس دۆزهر موهی دزمکردن له پستانانی 10 psi تاقیکردنهوه بکات، ریژهی دزمکردن کهوا روو دهکات به 3.0 gph به تهواوی 3.0 gph دهبیت. نهگس پستانانی پیوانکردن 15 psi بیت، ریژهی دزمکردن 3.7 گالون/کاتزمیر دهبیت. پستانانی پیوانکردن ریژهی دزمکردن دیاری دهکات کهتیایدا دۆزهر موهی دزمکردن تاقیکردنهوهکه نهجام دهکات. خشتهیهکی گورین (خشتهی 2) پاشکۆی B یه کهوا ریژهی دزمکردن له میلی لتر له سهر خولهک (مل/خ) بو گالون له سهر

كاتژمىر (گ/ك) دمگورنىت.

پهستانى پىوانه كردن - برى پهستان (psi) كه تىايدا دوزهر موهى دز مكدن له كاتى گهران بۇ دز مكدن كار دهكات. به شىوه يهكى گشتى نهم پهستانه ده (10) بۇ پازده (15) psi به لآم دمكرنىت بگورنىت. نهم خوښندنه موهىه دوپياتى نهمه دهكات موهىه كموا دوزهر موهى دز مكدن دمچىته دۇخى تاقىكردنه موهى دز مكدن و بهكار دىت بۇ ديار بىكردنى رىژه راسته قىنه موهى تاقىكردنه موهى دز مكدن له كاتىكدا كموا نامىر كه كار دهكات.

كاتى كردنه موه - درىژى موهى پىويست بۇ STP بگاته پهستانى ته موهى كار كردن. نهمه نابىت له برى كاتى پىويست بۇ LLD زياتر بىت بۇ دوزىنه موهى دز مكدن له كاتىكدا دز مكدن تاقى دمكرنىته موهى 1 به شىوه يهكى گشتى نهم كاته دوو (2) تا چوار (4) چركميه به لآم دمكرنىت زياتر بىت نهمه بوريه موهىه پاكتمى هموا يان جبرى به موزى هه بىت به موهى بۇرى پلاستىكى جبر يان كۆمپلېك به موهى موهى جبر.

خوږاگرى يان بهر بوون - كۆى برى سووتمه موهى كۆكراوه (به گالون ده پىورنىت) له سلينده رى قهبار موهى نامىرى پىوانه كردن كاتىك پهستانى كار كردنى STP بۇ سفر كم دمكرنىته موهى. نهمه بۇ ديار بىكردنى برى رىپىندراوى له دهستانى پهستان بهكار دىت له موهى تاقىكردنه موهى له بۇرى تيره گه موهى، به موهى موهى جبر، يان بۇرى پلاستىكى جبر. خوښندنه موهى بهر بوون به شىوه يهكى گشتى نزمه (50-100 مل) بۇ بۇرى رهق يان بهرزه (300-500 مل) بۇ سيستمى بۇرى جبرى درىژتر. رهنه گه خوښندنه موهى بهر بوونى بهرزه نامازه بىت بۇ بوونى هموا له ناو هه مېندىك سيستم.

دامه زراوهى بى چاودىرى - يان مۇلېده بارى له ناكاوى بى چاودىرى يان دامه زراوه يهك كموا سووتمه موهى به موهى ناماده بوونى كسنىك دابمش دهكات كموا چاودىرى په مېمكه دهكات، و مك نامراز مكانى ناوگانى قوفلى كار ت يان ونىستگىه يهكى خزمهتگوزارى بى چاودىرى.

6. مهرجه كانى دامه زراندىن و چاكردنه موهى بۇ بۇرى پهستىنراو

a. بروانامه پىدانى دامه زراندىن

هه مېندىك سيستمى تانكى هه لگرتنى ژىر زموى پىترؤل سيستمى گمباندنى بۇرى ئالوزيان هه موهى كموا دهكرنىت سه چاوهى بلاو بوون موهى پىترؤل بىت بۇ ناو ژىنگه كاتىك به شىوه يهكى نادرست دامه زراندىن يان چاك دمكرنىته موهى. پىويسته دامه زراندىن كانى سيستمى UST دلنبا بكرنىته موهى، و مك داواكراوه به مگورنى رىساي 03(1)(d)1. و 03(2)(a)1. كاتىك سيستمى UST له رىنگه يهكىك لم شىوازان موهى خوار موهى تومار كراوه:

- دامه زراندىن بروانامه پىدانى بۇرى كۆمپلېك بهر هه مېنهر
- بروانامه پىدانى دامه زراندىن له لايمن نهمداز يارى پىشه موهى تومار كراو
- دامه زراندىن له لايمن كار مهندى فهر مانگه پشكراوه/په سهندكراوه
- لىستى پىداچون موهى دامه زراندىن بۇرى كۆمپلېك بهر هه مېنهر ته موهى كراوه

پىويسته شىوازانى بروانامه پىدانى له موهى 30 رۆژى ته موهى كردنى دامه زراندىن نامازه پى بىكرنىت به بهكار هېنانى فورمى ناگادار كردنه موهى فهر مانگه (CN-1260) به موهى جۇرهى داواكراوه به پى رىساي 03(1)(a)2 بۇ سيستمه تازه دانراوه كان. پىويسته نهم پرؤسه موهى له موهى سى (30) رۆژى ته موهى كردنى هس گور انكار يهكى دواترى دۇخه كه به موهى داچونى بۇ بىكرنىت به موهى جۇرهى داواكراوه به پى رىساي 03(1)(g). گه چى له كاتى نىستادا فهر مانگه پشكېنه كانى دامه زراندىن UST نهمجام نادات، به موهى جۇرهى رىپىندراوه به مگورنى رىساي 03(1)(d)1. (iii)، به لآم باشتره دامه زراندىن بهر موهى به نووسىنگه موهى مېدانى ناوخويى فهر مانگه بىكمن و ناگادارىان بىكمن موهى له چالاكېه كانى دروست كردن پىش نهمه به كار كرن بىكمن. فورمى ناگادار كردنه موهى پىش دامه زراندىن (CN-1288) پىويسته له موهى پازده (15) رۆژ پىش دامه زراندىن به پىشكېش بىكرنىت به موهى جۇرهى داواكراوه به پى رىساي 03(1)(a)1 و 02(1)(a)، رهنه گه كار مهندى فهر مانگه چاودىرى پرؤسه موهى دامه زراندىن بىكات و به وىنه دامه زراندىن موهى تومار بىكات بۇ بهكار هېنانى نابنده.

تكابه ناگاداربه، رهنه گه كۆمپلېك بهر هه مېنهر داواى راهېنانى تايىم بىكات پىش نهمه موهى دامه زراوه يهكى UST دابنرنىت. نهمه راهېنانى پىويست بىت، پىويسته نېشانى فهر مانگه بىكرنىت به موهى جۇرهى داواكراوه به پى رىساي 02(1)(a) و (b)، كموا دامه زراندىن موهى كۆرسى داواكراوى ته موهى كراوه، و هېشتا راهېنانه موهى كار پىكر اوه.

b. ستاندره‌ه‌کانی دروستکردنی بۆری

هممو ئه‌و بۆریانه‌ی دواى 1-ى تشرینی دوومی 2005 دانراون پنیویسته به‌گۆیره‌ی ستاندره‌ی سه‌لامه‌تی تاقیگه‌ی Underwriters 971 UL بئیت "بۆری نا-کانزایی ژیرزموى بۆ شله سوتاومکان". پنیویسته بۆریه‌که له لایهن کۆمپانیای به‌رهمه‌ینه‌ر نیشان بکرنیت و زانیاری کۆمپانیای به‌رهمه‌ینه‌ر و مۆدیلى به‌رهمه‌ی تیدا بئیت. له کاتیگدا هممو کۆمپانیای زانراومکانی به‌رهمه‌ینه‌ری بۆری له کاتی ئیستادا پابه‌ندی ئه‌م ستاندره‌ن بۆ بۆری نوێ، پنیویسته خاوه‌ن/به‌کارخه‌ر به‌لگه‌ی هه‌مبیت بۆ سه‌لماندن ئه‌م زانیاریه‌. روونکردنه‌ی کارمه‌ندی دانان، لیستی بیداچوونه‌ی کۆمپانیای به‌رهمه‌ینه‌ر یان وینه‌کانی دامه‌زراندن ئه‌م مه‌رجانه به‌دی دینیت، سه‌یری ریسای 02(4)(b)1، و 02(1)(b). بکه.

c. سیسته‌مه‌کانی UST ی دانراو/گۆردراو له یان دواى 24 ی ته‌موزی 2007

ریسای 02(2)(b) دواى ئه‌وه ده‌کات که‌وا هممو دامه‌زراندن/گۆربینی بۆری له یان دواى 24 ی ته‌موزی 2007 بۆری دوو-دیواری و له‌خۆگرتنی لاوه‌کیان هه‌یه (حه‌وزی تانکی و دابه‌شکه‌ر) و چاودیزیکردنی نیوانی ئه‌نجام ده‌دن وه‌ک شنیوازی سه‌ره‌کی دۆزینه‌ی دزه‌کردن له‌گه‌ڵ چاودیزیکردنی به‌رده‌وامی حه‌وزه‌کان به‌ به‌کاره‌ینانی سینسه‌ری ئه‌لیکترۆنی. سه‌یری ریسای 02(1)(c)، 02(6)، و 04(3)(d)1. بکه.

دۆزینه‌ی دزه‌کردنی کاره‌ساتباری هه‌لبه‌ش له سه‌ر سیسته‌مه‌کان پنیویسته به‌گۆیره‌ی ریسای 04(2)(b)1(i) و 04(4)(a). خاوه‌ن/به‌کارخه‌رمان ده‌توانن شنیوازی دیکه‌ی دۆزینه‌ی بلاوویونه‌وه هه‌لبه‌زین بۆ سیسته‌مه‌کانی بۆری وه‌ک تاقیکردنه‌ی توندوتولی هه‌یل، به‌لام پنیویسته چاودیزیکردنی نیوانی له سه‌ر هممو دامه‌زراندنه‌کانی بۆری ئه‌نجام بدریت. 2 بۆ مه‌رجه‌کانی چاودیزیکردنی نیوانی سه‌یری به‌شی ته‌کنیکی 3.4 بکه.

دابه‌شکه‌ری سووته‌مه‌نی گۆردراو، که تیايدا بۆریه‌که خراوته ژیر دهمه‌وانه‌ی برین، ئه‌ویش پنیویسته به‌گۆیره‌ی مه‌رجه‌کانی له‌خۆگرتنی لاوه‌کی بئیت به‌و جۆره‌ی داواکراوه به‌پێی ریسای 02(6)(e). بۆ زانیاری زیاتر سه‌یری خواره‌وه بکه.

d. چاککردنه‌وه‌ی بۆری

ره‌نگه‌ فه‌رمانگه به‌گۆیره‌ی ریسای 02(6)(c). و (d) رینگه به‌ چاککردنه‌وه‌ی بۆری بدات که به‌ گۆربین هه‌ژمار ناکرنیت. پنیویسته داواکاری بۆ گۆربین به‌ شنیوه‌ی نووسین پێشکه‌شی به‌شی ژینگه‌یی فه‌رمانگه بکرنیت له نووسینگه‌ی ناوه‌ندی پێش ده‌ستپیکردنی چاککردنه‌وه به‌و جۆره‌ی داواکراوه به‌پێی ریسای 02(6)(d)2. که‌مه‌ترین زانیاری پنیویسته نه‌مانه له‌خۆ بگرنیت، وه‌سفی کاری پێشنیارکراو به‌له‌خۆگرتنی ئه‌و ئه‌مه‌ریه‌ی دادنه‌رنیت و هۆکاری چاککردنه‌وه (نه‌گه‌ر چاککردنه‌وه بکرنیت به‌هۆی بلاوویونه‌وه‌ی گومانلیکراو/دانیاکراوه، تکایه له ماوه‌ی 72 کاتژمێر په‌یوه‌ندی به‌ نووسینگه‌ی مه‌یدانی ناوخۆیی بکه‌3)، نه‌خشه‌یه‌کی ریزبه‌ستی ئیستا و گۆرانکاریه پێشنیارکراومکان، وینه په‌یوه‌ندیارمکان و هه‌ر زانیاریه‌کی دیکه‌ی په‌یوه‌ست. چاککردنه‌وه‌ی به‌شه‌کانی بۆری پۆلای یه‌ک دیوار رێبێدراو نین به‌گۆیره‌ی ریسای 02(7)(c). پنیویسته چاککردنه‌وه‌ی بۆری به‌گۆیره‌ی تابه‌مه‌نده‌یه‌کانی کۆمپانیای به‌رهمه‌ینه‌ر بئیت به‌و جۆره‌ی داواکراوه به‌پێی ریسای 02(7)(c). پنیویسته هممو بۆریه‌ چاککراومکان له ماوه‌ی 30 له ته‌واوکردن بۆ توندوتولی تاقی بکرنه‌وه به‌و جۆره‌ی داواکراوه به‌پێی ریسای 02(7)(e). هۆکاری ژینگه‌یی فه‌رمانگه ده‌کرنیت په‌یوه‌ندی پێ بکرنیت به‌ ژماره 5320945(615).

7. کیشه باوه‌کانی په‌یوه‌ست به‌ دامه‌زراندنی بۆری په‌ستینراو

a. دزه‌کردنی دابه‌شکه‌ر

نه‌گه‌ر دۆزرایه‌وه که‌وا دابه‌شکه‌ریکی سووته‌مه‌نی دزه‌کردنی هه‌یه، پنیویسته خاوه‌ن/به‌کارخه‌ره‌که ده‌سته‌به‌جی دهمه‌وانه‌ی برینی دابه‌شکه‌ره‌که چالاک بکات و له ماوه‌ی حه‌فتا و دوو (72) کاتژمێر ناگاداری فه‌رمانگه بکه نه‌گه‌ر گومانیان هه‌یه پێتروئ چوو بئینه ناو ژینگه به‌و جۆره‌ی داواکراوه به‌پێی ریسای 05(1)(a).

² داواکراوه به‌گۆیره‌ی ریسای 02(2)(b)

³ داواکراوه به‌گۆیره‌ی ریسای 05(1)(a)

b. لنگه‌ری دمه‌وانه‌ی برینی دابه‌شکهر



دمه‌وانه‌ی برین بریتین له پیکه‌تیه‌یک که‌وا دیزاین‌کراون بۆ ریگری کردن له ته‌وژمی به‌رده‌وامی به‌رهم له سیستمی بۆری په‌ستینراوی UST له حالته‌ی کاریگری ئوتومیل، ناگر یان ته‌قینه‌وه. دمه‌وانه‌ی برین پیویسته له سر هم‌وو سیستمه‌کانی بۆری په‌ستینراو دابنرین به‌گویره‌ی NFPA 30A. نهم نامیرانه له لایمن فەرمانگه‌که به "که‌رسته‌ی یاریده‌در" هه‌ژمار ده‌کرین و پیکه‌تیه‌ی ریخسته‌ی سیستمه‌کانی UST یین به‌گویره‌ی ریسی (b)(1)02. پیویسته نهم نامیرانه به شونیننی پاریزراو بیسترین و هک شیشی جیگری که‌وا به هم‌یشه‌ی له بناغه‌ی کۆنکریتی دابه‌شکه‌رکه دانراوه. پیویسته‌ی نامیزی لنگه‌رگرتن بۆ نه‌و مه‌به‌سته دیزاین بکریت. کۆمپانیای به‌رهمه‌ینه‌ری دمه‌وانه‌ی برین داوای نه‌وه ده‌کات که‌وا له مه‌ودای 1/2" له سره‌وه یان خواره‌ی روپوش دابنریت که‌وا دابه‌شکه‌رکه‌ی له سر دانراوه. پیویسته نهم نامیرانه پشکنینیان بۆ بکریت بۆ دامه‌زراندن و کارکردنی دروست له لایمن ته‌کنیکاریکی لپه‌توو به‌و شیوازی له لایمن کۆمپانیای به‌رهمه‌ینه‌ر پشکنیارکراوه.



شیوازیکی دیکه‌ی به‌کارهاتوو بۆ لنگه‌رگرتنی دمه‌وانه‌ی برین سوود له به‌کارهینانی نامیرمکانی لنگه‌رگرتنی "توولی گرژکردن" یان "بورگی دریزکردن" وهرده‌گریت. نهم نامیرانه له گیره‌ی شیوه‌ی پیتی یو پیک دین له ناو که‌وانه‌یه‌یک به‌یه‌که‌وه له‌گه‌ل بورگی دریزکردنه‌وی به‌رامبه‌ر که‌وا کاتیک دسوورینریت، بۆ دهره‌وه ده‌چیت و ده‌چینه‌ ناو دیواری حموزه‌که. نهم نامیرانه له لایمن کۆمپانیای به‌رهمه‌ینه‌ر داواکراون تا دابنرین به‌و شیوازی بورگیه‌کانی خاله‌کانی دریزکردنه‌وه بچنه ناو دیواری کۆنکریتی. نابیت خاله‌کان همرگیز لنگه‌ر بکرین بۆ ناو ماده‌ی دیکه‌ی وهک کانزا، پلاستیک یان درمخت. هه‌روه‌ها، کۆمپانیای به‌رهمه‌ینه‌ر داوای نه‌وه ده‌کات که‌وا لنگه‌رگرتن بیت، پیویسته بورگیه‌کان له گۆشه‌ی پله‌ی 90 بیت په‌بوست به دیواری حموزه‌که. به شیوه‌یه‌کی گشتی نهم لنگه‌رانه له بارودۆخه‌کانی زیادکردن به‌کاردین که لنگه‌ر مکه‌ی دمه‌وانه‌ی برین دانه‌راون یان جیگریکردنی زیاتر پیویسته کاتیک سیستمی لنگه‌رگرتنی ره‌سهن شکستی هیناوه.

<p>بە نادروستی دانراو - لە ناو کۆنکریت نیه و لە گۆشەیی 90° نیه</p>	<p>بە دروستی خراوتە ناو کۆنکریت</p>	<p>بورگی درێژکردنەوی دانەنراو لە گۆشەیی ھاوسەنگکردنی کۆنکریت</p>

c. تیکچوونی بۆری پلاستیکی جیر

بۆری پلاستیکی جیر لە دامەزرێوە نوێیەکانی UST بووتە شتیکی باو چونکە دەکریت لە یەک بەش دابنریت بەی بڕگە یان تەجھیزات. ھەندیک جۆری بۆری پلاستیکی جیری دروستکراو پێش 2005 دووچاری کیشە بوونە لە ناوسان و شیوانی کوتایی نزیکی تانکیەکە یان دابەشکەرەکە. تیکچوونی میکروبی دۆزراوتەو کەوا بۆتە ھۆی شکستھێنانی بۆریەکان لە بۆری لەخۆگرتنی تەواو (TCI) براندی Enviroflex کەوا پێش سالی 1994 دروستکراوە کەوا ھەک نەوھە 1-م ناماژەیی پێدەکریت (سەیری خوارەو بەکە).



نەوھە 1-م بۆری TCI لە سالی 1995 گەڕینراوە و پنیوستە بەگۆیەیی سیاسەت فەرمانگە بگۆردریت 4

بەھەمی پیتروۆل کەوا بەرکەوتنی لەگەڵ بۆری و/یان تەجھیزات ھەبە لە ھەموزەکانی لەخۆگرتن بە شیوھەیکە پێشبینیکراو دەبیتە ھۆی شکستی بۆری پلاستیکی جیر و پنیوستە دەستبەجی لابیریت. 5 و اباشە کەوا خاوەن/بەکارخەرەکە بەشیوھە رۆئینی پشکنین بۆ پینکھاتەکانی بۆری پلاستیکی جیر و سیستەمەکانی لەخۆگرتنی لاوەکی بکات بۆ بوونی کیشەیی وە:

- لولخواردن یان درزی دیواری دەرەوھە بۆری
- پێچانەوھە بەستەرە نەرمەکان
- نیشانەیی ناوسان یان گەورەبوون
- دەرچەیی ھەموز یان بووتی کشاویان دەر
- تەجھیزاتی کانزایی درز بردو لە کوتایی بۆریەکە

4 داواکراوە بەگۆیەیی رێسای 0400-18-01-02(5)
5 داواکراوە بەگۆیەیی رێسای 0400-18-01-02(2)(b)4 و 0400-18-01-02(2)(c)4

- بەلگەى ھەلۋەرىن يان تېكچوونى رەنگى دىۋارى دەرەھەى بۇرى

d. دابەشكەرى سەتەلايت

ۋىستەگەكانى سووتەمەنى و شوينى ۋەستانى بار ھەلگەر بە گشتى دابەشكەرى سەتەلايت دادمىن بۇ دابەشكەردى سووتەمەنى بۇ ئەۋ بار ھەلگەر ئەھى كەۋا تانكىيان لە ھەردووك لا ھەيە. بۇرى بەر ھەم بە شىۋەيەكى گشتى لە دابەشكەرى سەرەكەيە دەبەستىتەۋە بۇ دابەشكەرى سەتەلايت لە سەر پىۋەرى سووتەمەنى و لە رېگەى چالاكردى دەمەۋانەى لولپىچ كاتىك دابەشكەر كە چالاك دەكرىت. ئەمە رېگە بە بەكاربەران دەدات لە ھەمان كاتدا سووتەمەنى لە ھەردووك لاي ئۆتۈمىلەكە بەكەن. ئەم رېكخستەنە دەكرىت بېتە ھۇى كىشەى دۆزىنەۋەى دز مەردن كاتىك بە نادروستى رېك دەخرىت. بە ھۇى ئەۋەى دابەشكەرى سەتەلايت سووتەمەنى لە رېگەى گەياندى پەستىنراۋ ۋەردەكرىت، پىۋىستە دەمەۋانەى بېرىنى ھاۋسەنگەر اوبان لە سەر دانرا بېت. 6

ئەم ھېلكارىيەى خوار ھەۋە دابەشكەرىكى سەتەلايتى رېكخراۋى دروست نىشان دەدات:

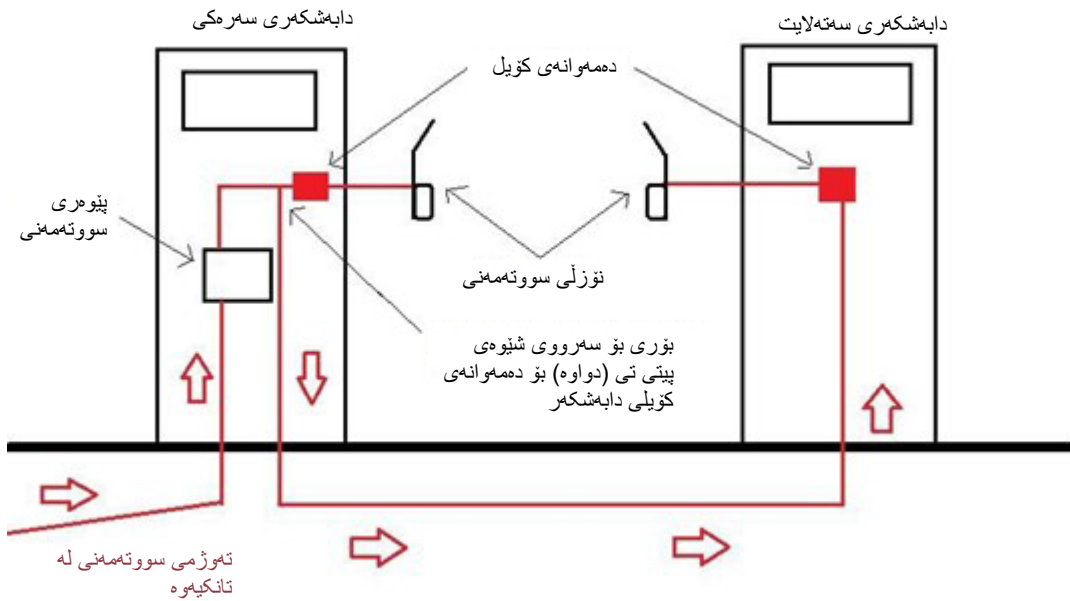

بۇرى دابەشكەرى سەرەكى بۇ دابەشكەرى سەتەلايت پىۋىستە چاۋدېرى بەكرىت بۇ بىلە بوۋنەۋە لە رېگەى دۆزەرەۋەى دزەكردى ھېلى خۇدكار؛ و تاقىكردەنەۋەى توندوتولى سالانەى ھېلى يان چاۋدېرىكردى نىۋانى ھەبېت. 7 ئەمە دەكرىت بەدەست بېت ئەگەر لولپىچەكەى دابەشكەرى سەتەلايت لە تەنېشتى دەر چەى دەمەۋانەى بېرىن بېت لە دابەشكەرى سەتەلايت. دۆزەرەۋەى دزەكردى ھېلى بۇ ھېلى سەرەكى پىۋىستە تۋاناي چاۋدېرىكردى ھېلى سەتەلايتى ھەبېت. بەنەمايەك ئەۋەيە كەۋا ھەر دابەشكەرىك چالاك بەكرىت، دۆزەرەۋەى دزەكردى بەخىرايى ھېلەكە لە خالى دۆزەرەۋەى دزەكردى بۇ دەمەۋانەى لولپىچى دابەشكەرى سەتەلايتەكە "دەخوئىننەۋە". ئەگەر دۆزەرەۋەكە ھەست بە دزەكردى لە ھەر شوئىكى ھېلەكە بەكات تەۋزىكردى سنوردار دەكات.

8. دۆزىنەۋەى بىلە بوۋنەۋە

چەندىن جۆرى شىۋازى دۆزىنەۋەى بىلە بوۋنەۋە ھەن بۇ بۇرى پەستىنراۋ و ھەر بەك لە شىۋازەكان سوۋدى خۇى ھەيە. رېساي (i) 1. (b) 2. (a) 4. 04. داۋاي ئەۋە دەكەن كەۋا ھەمەۋ سېستەمەكانى بۇرى پەستىنراۋ دۆزەرەۋەى دزەكردى ھېلىيان ھەبېت. پىۋىستە بۇرى پەستىنراۋ بەك شىۋازى دۆزىنەۋەى دزەكردىيان ھەبېت لە گرۋپى 1) و دانەيەك لە گرۋپى 2) لە خوار ھەۋە:

(1) دۆزىنەۋەى دزەكردى كارساتبارى ھېلى:

- دۆزەرەۋەى دزەكردى ھېلى ميكانىكى (MLLD)؛ يان
- دۆزەرەۋەى دزەكردى ھېلى ئەلىكترونى (ELL)

6 داۋاكرۋە بەگۋىزەى رېساي 0400-18-01-02(1)(b)

7 داۋاكرۋە بەگۋىزەى رېساي 0400-18-01-04(2)(b)1

سەئیری رێسای 04(2)(b)1.(i) و 04(4)(a) بکە

2) چاودێریکردنی ماوهیی دۆزینەوهی دزەکردنی:

- چاودێریکردنی نیوانی بەردەوام (پیویست بۆ ئەو بۆریانەی لە یان دواى 24 ى تەموزى 2007 دامەزران)؛
- پشکنینی توندوتۆلی سالانەى هێل؛ یان
- هاوتاکردنی لیستی ناماریی (SIR)؛ یان

ئەنجامی تاقیکردنەوهی مانگانە (0.2 گالۆن/کاترێمێر) یان تاقیکردنەوهی سالانە (0.1 گالۆن/کاترێمێر) ى دۆزەرەوهی دزەکردنی هێلی ئەلیکترۆنی

سەئیری رێسای 04(1)(a) و 04(4)(b),(c) و (d) بکە

SIR و چاودێریکردنی نیوانی دوو شیوازان کەوا هەمان مەرجی رێکخستنیان هەیه بۆ بۆری و تانکیەکان. بۆ زانیاری زیاتر سەبارەت بەم شیوازانەى چاودێریکردنی مانگانە سەئیری بەشى تەکنیکی 3.3 و 3.4 بکە.

9. مەرجەکانی دۆزەرەوهی میکانیکی دزەکردنی هێل:

دۆزەرەوهی میکانیکی دزەکردنی هێلی (MLLD) هەستکردنی پەستان، پستۆن یان دەموانەى پەردەدارى دیزاینکراوه بۆ دۆزینەوهی دزەکردن لە بۆری نیوان دۆزەرەوهی دزەکردن و دابەشکەرەکه. کاتیک پەمپی غەتاس هەلەمکردن، بریکى کۆنترۆلکراوى بەرەهەمەکه (سى گالۆن لە یەك کاترێمێر) لە رێگەى MLLD دەپۆریت بۆ ناو سیستەمى بۆرى. ئەگەر دزەکردن هەبێت کەوا یەكسانە یان زیاترە لەم برە، بریکى یەكسان یان زیاتری بەرەهەمەکه لە سیستەمەکه دەردەچیت کاتیک لە رێگەى MLLD دەپۆریت. لەم دۆخدا پەستان ناکریت لەناو سیستەمى بۆرى دروست بێت. کاتیک نۆزلیک دەکرێتەوه، پەپکەیهى ناو MLLD بۆ شویننیک دەچیتە ناو تەوژمەکه بۆ نزیکەى 1.5 تا 3 گالۆن لە یەك خولەك (GPM) سنووردار دەکات. دابەشکردنی سووتەمەنى بە هێواشی ناماژمەکه کەوا دزەکردنیک هەیه.

ئەگەر هیچ دزەکردنیک نەبێت، پەستان بەخێراى لە ناو سیستەمەکه دروست دەبێت کەوا پال بە MLLD دەنیت بۆ کردنەوهی دۆخى تەوژمى تەواو. لە سیستەمیک کەوا دزەکردنی تێدا نەبێت، نزیکەى دوو چرکە دەخایەنیت بۆ تەواوى تاقیکردنەوهی. هیچ تاقیکردنەوهیهى دزەکردن ناکریت تا پەستانی هێل بۆ ژیر 1 psi دادەبەزیت.

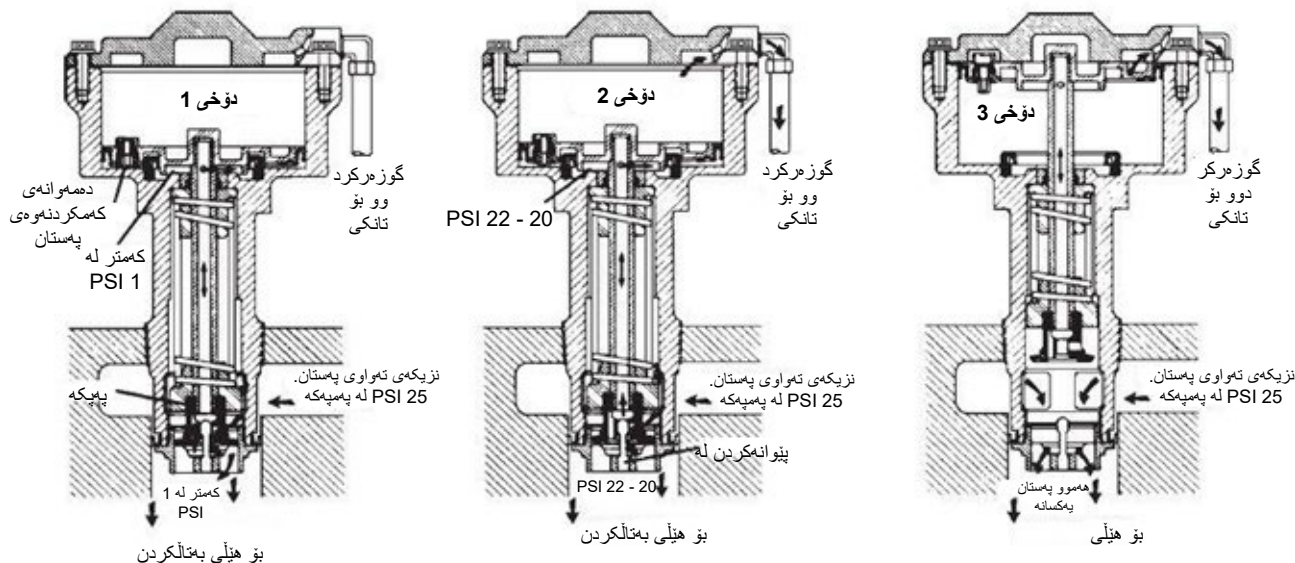

هێلکار یەكەى سەرەوه سى دۆخى شیوازی پستۆنى نمونەى MLLD نیشان دەدات

a. دۆخى داخراو، "گواستراوه" یان حەساوه

لە دۆخى کارکردنی ناسایی، مەزەندە دەکریت کەوا هێلەکان بە بەرەهەمەکه پڕکراون. کاتیک پەستانی سیستەمەکه لە 1 psi کەمترە، پستۆن و پەپکەکه لە دۆخى "خوارەوه" یان "گواستراوەن". دۆخى پەپکەى دەموانە رێگە بە نزیکەى 1 ½ تا 3 گالۆن لە خولەکیک

دهدات بچینه ناو هیللی گه‌یاندن له ریگه‌ی پپکه‌ی دهموانه‌ی LLD دهکاتوه کاتیک پهمی غم‌اس دست پیده‌کات. به‌هوی نه‌وی سیستمه‌مه‌که پره، په‌ستان به‌خیزایی دروست ده‌بیت، و پپکه‌که بۆ دۆخی هه‌ستکردنی دزمکردن ده‌چیت مزنده‌کردنی نه‌وی هه‌چ دزمکردنیک بوونی نه‌ی. دهموانه‌ی که‌مکردنه‌وی په‌ستان ریگری له دروست بوونی په‌ستان دهکات له دۆخه‌که کاتیک له دۆخی گواسته‌وه دایه له ریگه‌ی ریگه‌دان به به‌ر هه‌می قه‌تیس‌کراو.

b. دۆخی هه‌ستکردنی دزمکردن

کاتیک په‌ستان به‌خیزایی بۆ نزیکه‌ی 20 تا 22 psi دروست ده‌بیت، دۆخه‌که پپکه‌که بۆ دۆخیک دمجو‌لینیت که‌وا زۆریه‌ی ته‌وژمه‌که بۆ ناو بۆریه‌که دموس‌تینیت له ریگه‌ی پپکه‌ی دهموانه‌ی LLD. دۆزهره‌وی دزمکردنی شێوه په‌رده‌داری کۆنتری ته‌نها پنیوستی به 8 تا 10 psi هه‌یه بچینه دۆخی هه‌ستکردن به دزمکردن. له‌م دۆخه، پنیوسته ته‌واوی ته‌وژمه‌که بۆ دهرزی پنیوانه‌کردن بچیت که‌وا بۆ نزیکه‌ی ریژه‌ی 3 GPH سنوورداری دهکات. نه‌گه‌ر له‌دهست چوونیک هاکات له سیستمه‌مه‌که په‌کسانی نه‌م پره بیت یان زیاتر بیت، په‌ستانی هیل دوا‌ی نه‌م خاله دروست نابیت و دهموانه‌که له دۆخی هه‌ستکردن به دزمکردن ده‌مینیته‌وه به وه‌ستاندنی ته‌وژمی سه‌رکه‌ی. نه‌گه‌ر هه‌م‌لێک هه‌بیت بۆ دابه‌شکردن له کاتیکدا دهموانه‌که له‌م دۆخه‌دایه، په‌ستانی هیل داده‌بیزیت، دۆخه‌که وه‌لام ده‌داتوه، و پپکه‌که بۆ دۆخی 1 ده‌گه‌رته‌وه که تیایدا 1/2 بۆ 3 GPM بۆ دابه‌ش‌کهر مگان ده‌چیت.

نه‌گه‌ر سیستمی دابه‌ش‌کهر (دهموانه‌ی لولپچ و نۆزل) کراوه بن پش ته‌واوکردنی تاقیکردنه‌وی هیل، LLD هه‌ست به‌م کردنه‌وی دهکات و مگ دزمکردنیک و ته‌وژمکردن سنوورداری دهکات. داخستنی نۆزل‌مگان بۆ کاتیک پنیوست بۆ ریپیدان به ته‌واوکردنی تاقیکردنه‌وی هیل، ریگه‌ به LLD ده‌دات بکریته‌وه. له به‌ر امبه‌ردا نه‌مه ریگه به ته‌وژمی ته‌واو ده‌دات به‌و مه‌رجه‌ی هه‌چ دزمکردنیک زیاتری سووتهمه‌نی له ناو سیستمه‌مه‌که نه‌بیت. نه‌گه‌ر هه‌چ دزمکردنیک له سیستمه‌مه‌که نه‌بیت، ته‌وژمه‌که که‌مه‌که له دهرزی پنیوانه‌کردن په‌ستانی هیل‌ه‌که له ماوه‌ی 2 چرکه بۆ نزیکه‌ی 22 psi به‌رز دهکاتوه که له‌م کاتیدا پستونه‌که پپکه‌که بۆ دۆخی 3 ده‌بات، ریگه به ته‌وژمکردنی ته‌واو ده‌دات. هه‌ر به‌ر هه‌مینگی گه‌یه‌نراو له ریگه‌ی دهموانه‌ی که‌مکردنه‌وی په‌ستان له ماوه‌ی دۆخی گواسته‌وه له ریگه‌ی تیوبی قینته‌که بۆ تانکیه‌که ده‌گه‌رته‌وه. نه‌مه ریگه به پستونه‌که ده‌دات نازادانه بجو‌لینیت بی په‌ستانی گه‌راوه بۆ به‌ر به‌ستکردنی جو‌وله‌که‌ی.

c. دۆخی به‌ی-دزمکردن

نه‌م دۆخه ریگه به ته‌واوی ته‌وژمکردن ده‌دات. پپکه‌که له‌م دۆخه ده‌مینیته‌وه نه‌گه‌ر په‌ستانی سیستمه‌مه‌که له سه‌رووی 1 psi به‌مینیته‌وه. له په‌ستانی که‌متر له 1 PSI پپکه‌که بۆ دۆخی 1 ده‌گه‌رته‌وه و که جاری داها‌توو پهمپه‌که چالاک ده‌کریت LLD تاقیکردنه‌وی هه‌ی. هیل نه‌نجام ده‌دات.







پنیوسته دۆزهره‌وی دزمکردنی هیللی میکانیکی (MLLD):

- بتوانیت دزمکردنی بجو‌وکی 3 گالون/کاتژمیر له په‌ستانیکی هیللی 10 psi بدۆزیتوه به‌و جزه‌ی داواکراوه به‌ی ریسی (a)(4)04. نه‌مه ستانده‌ری ناسایی" پشسه‌سازیه‌که بۆ دۆزهره‌وه میکانیکه‌کانی دزمکردن. هه‌موو MLLD یه دروستکراوه‌کانی نه‌م‌و نامیری سنوورداری که‌ری ته‌وژمن. زۆرجار، کاتیک دزمکردنیک ده‌دۆزیتوه، "ته‌وژمی هیواش" ی به‌ر هه‌مه‌که له دابه‌ش‌کهره‌که ده‌بیته هۆی نه‌وی نه‌و که‌سه‌ی به‌ر هه‌مه‌که دابه‌ش دهکات ناگاداری که‌سینک بکاتوه له بوونی کیشیه‌یک که‌وا له دامه‌زراوه‌که کار دهکات.

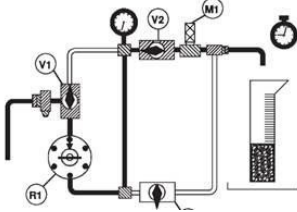
- بوونی تاقیکردنه‌وی دیاریکه‌ری بری سالانه به گوێزه‌ی مه‌رجه‌کانی فه‌رمانگه نه‌نجام بدریت بۆ دلنیاکردنی نه‌وی کاری خۆی دهکات به‌و جزه‌ی داواکراوه به‌ی ریسی (a)(4)04. نه‌گه‌ر MLLD یه‌که ناتوانیت چی تر دۆزینه‌وی که‌می 3.0 گالون/کاتژمیر بدۆزیتوه، نه‌وه پنیوسته بگۆردریت.

تیببیلی: ریژه‌ی دزمکردنی 3.0 گالون/کاتژمیر له 10 psi کرداریکی ریژه‌ی په‌ستانه، و ستانده‌ریکی وردی دیاریکراوه له لایهن EPA. کاتیک لایه‌نیک سینیهم هه‌لسه‌نگاندن بۆ نامیری دۆزینه‌وی دزمکردن دهکات، نامیری تاقیکردنه‌وه دروستکراوه بۆ تیپه‌راندنی شله‌که به ناو "کونی دیاریکراوه" به ریژه‌ی 3.0 گالون/کاتژمیر له په‌ستانیکی ستانده‌ری 10 psi. کاتیک پنیوانه بۆ قه‌باره‌ی کونه‌که ده‌کریت، و به‌شی نامیری تاقیکردنه‌وه لاده‌بیریت که‌وا ته‌وژمه‌که بۆ 10 psi سنوورداری دهکات، و له هه‌ر ناستیک په‌ستان تاقیکردنه‌وه دهکات، پنیوسته نه‌م کات تیببیلی دزمکردنه‌که بکات که‌وا پشهووتر کالیبریت کرا بوو. له کاتی په‌ستانی کارکردنی ناسایی، ستانده‌ری EPA داوا‌ی نه‌وه ناکات نامیره‌که تاقیکردنه‌وه بۆ دزمکردنیک له ریژه‌ی 10 psi بکات، یان داوا‌ی نه‌وه ناکات نامیره‌که پنیوسته تیببیلی ته‌وژمی 3.0 گالون/کاتژمیر بکات. نه‌گه‌ر پهمپه‌کی په‌ستان به‌رز به‌کاربیت، ریژه‌ی تاقیکردنه‌وی دزمکردن بۆ به‌شی په‌ستانی کارکردنی STP یه‌که به‌رز ده‌بیته‌وه. MLLD به‌شبو‌وا‌یک دیاریکراوه گه‌ران بۆ دزمکردنی قه‌باره جیاوا‌ز له په‌ستانه جیاوا‌ز مگانی کارکردن بکات. نه‌مه بۆیه ستانده‌ری تاقیکردنه‌وی 3.0 گالون/کاتژمیر له په‌ستانی 10 psi به‌کاربیت بۆ پشتر استکردنه‌وی نه‌وی نامیره‌که به دروستی کار دهکات.

نامیزه میکانی/نملیکتر ونیهکانی تاقیکردنوهی دوزینهوهی دزمکردن

وینه/روونکردنوه	ناوی نامیز	کومپانیای بهر همهنهینهر	کالیبرهیش پنویسته؟	چارهکان
	Red Jacket FTA (کملوپلی تاقیکردنوهی مهیدانی)	دهکرنیت له لایهن تهکنیکاره بیسنتریت (سهری بلاوکراوهی تهکنیکی RJ-20 بکه)	بهلی	بهو شیوازهی داواکراوه له ریگهی تهکنیکارمه (بلاوکراوهی تهکنیکی RJ-20) پشتراستی ووردی گچی پهستان بکهوه
	تاقیکردنوهی دوزهرهوهی هیل/دزمکردنی Petro-Tite	Purpora Engineering	نهخیز	پشتراستکردنوهی تهکنیکی همموو 2 سال جاریک
	تاقیکردنوهی Acurite LLD	کوکومپانیای T and S	نهخیز	پشتراستکردنوهی تهکنیکی همموو 2 سال جاریک
	KWA LS- 2003	Ken Wilcox and Associates, Inc.	نهخیز	
	تاقیکردنوهی دوزهرهوهی هیل/دزمکردنی Estabrook EZ	Estabrooks, Inc.	نهخیز	پشتراستکردنوهی تهکنیکی همموو 2 سال جاریک
	تاقیکردنوهی FX (LLD تنهها)	Red Jacket (Gilbarco Veeder-Root)	نهخیز	
	LDT-5000 (LLD تنهها)	Tanknology	بهلی	پشتراستکردنوهی تهکنیکار همموو 2 سال جاریک؛ گچی پهستانی دوباره همموو 2 سال جاریک پشتراست دهکرنیتوه

نامیره میکانی/نملیکتر و نیه کانی تاقیکردنه وهی دۆزینه وهی دزه کردن

جاره کان	کالیبره ییشن پنویسته؟	کۆمپانیای بهه همهنهه	ناوی نامیره	وینه/روونکردنه وه
<p>پشتر استکردنه وهی بهکارخهه هموو 2 سأل جاریک؛ گچی پهستانی دووباره هموو 2 سأل جاریک پشتر است دهکرتیه وه</p>	<p>بهانی</p>	<p>کۆمپانیای دروستکردنی بی ههلم</p>	<p>LDT-890 (للهها)</p>	

نمونه‌ی دوزره‌وه‌ی میکانیکی دزه‌کردنی هیل

	
<p>Red Jacket XLD (پسردی تمهن دریژ)</p>	<p>Red Jacket DLD (پسردار)</p>
	
<p>Red Jacket XLP (پستونی تمهن دریژ)</p>	<p>Red Jacket PLD (له‌ریگه‌ی لایه‌ی 3 یهم پشتر است نه‌کراو‌تمه‌وه)</p>
	
<p>Red Jacket FXV زنجیره‌ی</p>	<p>Red Jacket FXIV زنجیره‌ی</p>



FE Petro MLD+ (گازولین (قمپاگی شین)،
و دیزل (قمپاگی گولدی)



FE Petro MLD: گازولین (شین)، دیزل (زهر دباو)،
و بۆری نهرمی بهرز (خۆلهمینشی)



Vaporless 99-LD3000 (توانای بهرز)



Vaporless 99-LD2000



FE Petro MLD



Red Jacket FXV

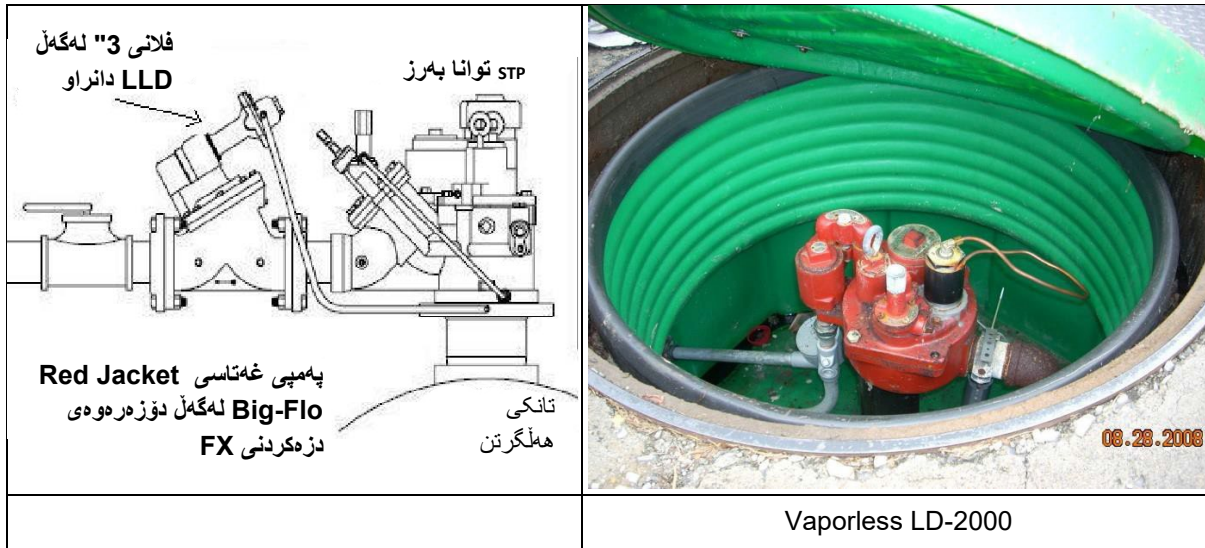

10. کیشه باوه په پوهنډیدار هکان به دوزینه وده میکانیکی دز هکردنی هیل

a. دانانی نادرست

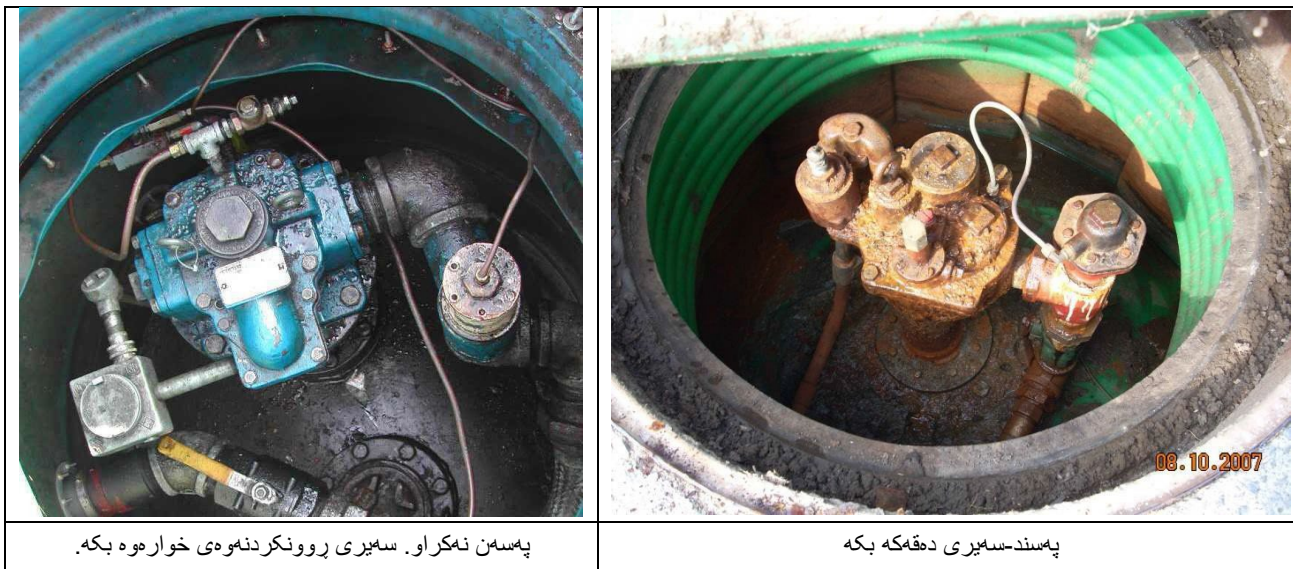

به شیوهمیکي گشتی MLLD له درچه ی پاکری سره وده ی بکه ی لیکدانی بهتالکردنی STP دادمنریت. همدنیک جار، رنگه دامزرنمر که بکه که له سر تجهیزاتی شیوه پیتی تی له تمیشتی STP بکه دابنیت. نهمه شتیکی باوه کاتیپک بکه ی STP بهی درچه ی پاکر دروستکراوه (پیش سالی 1975) یان نهمر بکه ی بهتالکردنی STP له زور زوی نریکه. نهمر له بوری یان تجهیزاتی نیوان MLLD و بهشی بهتالکردنی STP دز هکردن همبو، نمر کات MLLD دز هکردنکه نادوزنتموه. پیویسته MLLD مکه له تجهیزاتی شیوه ی پیتی تی دابنریت کما بوی دیزاینکراوه. MLLD سی دانراو له وینه ی لای چپی سر وده بهگویره ی نهم مرجانیه چونکه دستبهجی له تجهیزاتی شیوه ی پیتی تی Red Jacket بهستراوه له تمیشتی بکه ی بهتالکردنی STP. وینه ی لای راست بریتیه له بکه ی بهتالکردنی STP تی FE Petro HC (توانای بهرز) لهگځل نهداپتیریکی شیوه ی پیتی تی سر تجهیزاتی نهمیشک. به هو ی نهمه ی تجهیزاتی نهمیشک له نیوان MLLD و لیکدانی بهتالکردنی STP بهستراوه، نهم بهشی بوری دوزینه وده ی دز هکردنی کارساتباری هیلی نیه و پیویسته بگوردریت. نهمر نهم شیوه بهندکرده له ناو حموز که بیت، تنها به

پاښتون دادمڼریت نهگەر له ریڼگه‌ی سینسهری حموزیک چاودیری بکرنیت. 8

b. گیرفانی ههوا له ناو بوری

ههوا یان هلم دکرنیت بخرنیته ناو سیستهمی بوری کاتیک سیستهمی بوری په‌ستینراو چاک دکرنیموه یان کاتیک لادبرین یان دمگوردین. شیوه‌بندی بوری کهوا به‌شیکه به‌کار نه‌هاتووی تیدایه دمکرنیت بینه هوی ناگادار کړنموهی هلمه له ریڼگه‌ی ریڼدانی کړبونموهی هلمی قمتیسکراو. هر هلمیکه قمتیسکراو له ناو سیستهمی بوری له ماوه‌ی په‌ستاندنی ناسایی هلمکان ده‌پسترنیت پیش چالاک‌کړدنی هر یهک له دابه‌شکره‌کانی به‌هرهم و ده‌بینه هوی ناگادار کړنموهی هلمه یان کاتی زیاتری په‌ستاندنی بوری.

c. دامه‌زاندنی نادروستی تیوبی ههواگورکي

هممو MLLD-کی دانراو به پورتنیکي ههواگورکي پیویسته تیوبی ههواگورکي مسی هه‌بیت کهوا له پورتنی ههواگورکي‌بکه دانرا بیت بۆ پورتنی تاقیکردنموهی تانکی STP تاوه‌کو به‌هرهمه‌که له MLLD به‌تال بیت و بکه‌ویتموه نیوان سوورکه‌کانی په‌مپ. 9 نهم پروسه‌یه بریتیه له‌وهی سیستهمه‌کان چون ریڼگه به گیرفانی ههوا ددهن له هلمکانی به‌هرهم بچینه دهرموه. دهرکردنی گیرفانه هه‌واییه‌کان له هلمکانی به‌هرهم ریڼگری دمکات له‌وهی MLLD ناماژه بۆ دزمکردنی هلمی هیل یان دۆخی ته‌وژمی نزم بکات. همدیک کومپانیای به‌هرهمه‌پنهری MLLD مودیلی "بی هه‌واگورکینان" هه‌یه کهوا به‌هرهم و هه‌وا دوی هر تاقیکردنمویه‌ک له هلمکانی به‌هرهم بۆ ناو یه‌که‌ی لیکدانی به‌تال‌کړدنی STP ده‌گه‌ر ښته‌وه. پیویسته خاوه‌ن/به‌کار خه‌ر که به‌لگه‌نامه‌ی نامیری دیار یکراو له کومپانیای به‌هرهمه‌پنهر پیشکش بکات نه‌گه‌ر MLLD-ه‌کان تیوبی هه‌واگورکي مسیان بۆ نه‌به‌سترا بیت. 10 نه‌گه‌ر کومپانیای به‌هرهمه‌پنهری MLLD چی دیکه پشٹیوانی له MLLD-ی "بی هه‌واگورکي" نه‌کات، پیویسته خاوه‌ن/به‌کار خه‌ر که ده‌ستبه‌جی نامیره‌که بگورنیت. سهیری نمونهمکانی خوارموه بکه:

نهمه زنجیره‌ی ره‌سه‌نی DLD و XLD ناماژمیکراو له لاپه‌ره 11 ناگرنیموه.



Red Jacket سی بی هه‌واگورکي چی تر پشٹیوانی ناگرنیت

8 داواکراوه به‌گورنیه‌ی ریڼسای 0400-18-01-04(1)(a)1

9 داواکراوه به‌گورنیه‌ی ریڼسای 0400-18-01-04(1)(a)2(ii)

10 داواکراوه به‌گورنیه‌ی ریڼسای 0400-18-01-03(2) و 04(1)(a)2

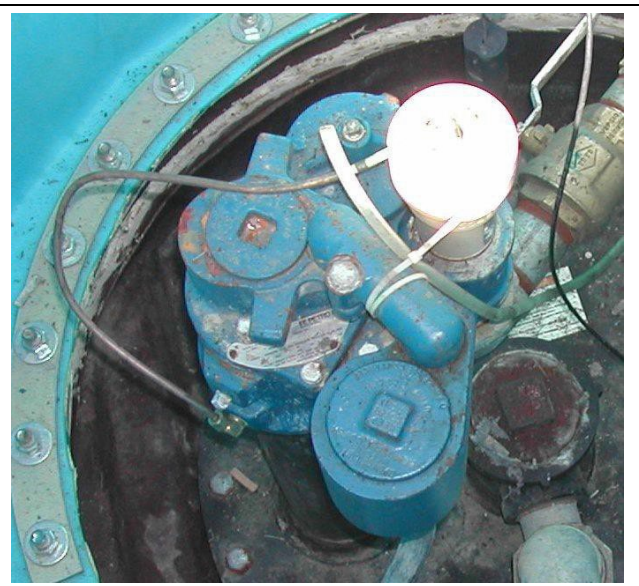

بەستانی نادروستی تیوبی ھەواگۆرکینی LLD
 ھەواگۆرکینی LLD ی بۆ پۆرتی سیفۆنی
 پۆرتی ھەواگۆرکینی تانکی STP، بەستانی نادروستی تیوبی
 ھەواگۆرکینی LLD

بەستانی دروستی تیوبی ھەواگۆرکینی MLLD لە سەر پەمپی غەمبەسی
 FE Petro (پۆرتی خوارەوی تانکی)

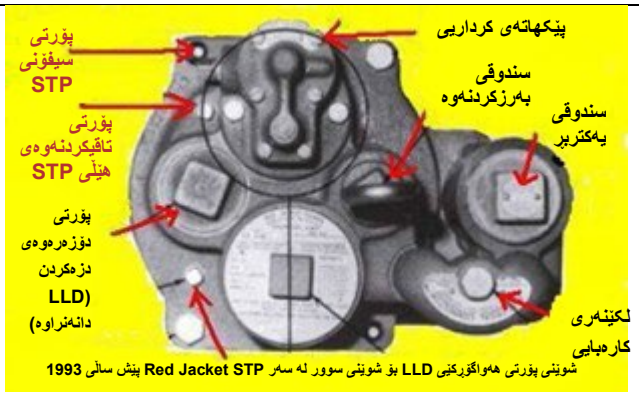
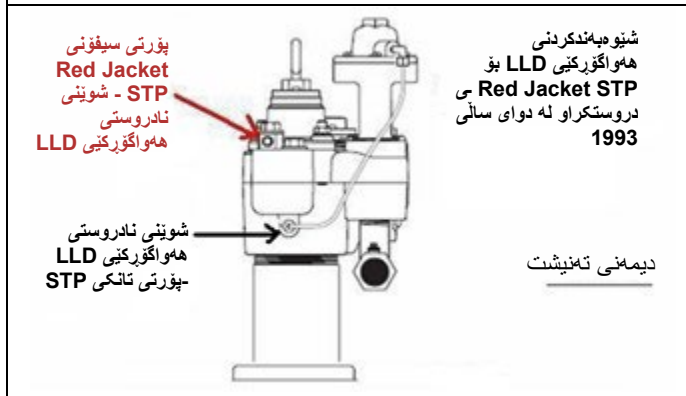

لە کاتی پشکنینی دامەزرێوانەکان بە یەکەمی FE Petro STP، دۆنیا بە کەمرا MLLD ھەواگۆرکینی بۆ پۆرتی تاقیکردنەوەی تانکی (خوارەوی) ھەمە و نەوھک پۆرتی سیفۆنی دانراو لە لایەن کارگە (سەرەو) چونکە نەمە و دەمکات MLLD یەکە کار نەکات. پۆرتی سەرەو بۆ گرتدان ھێلی بۆشاییبە کاتیک دوو تانکیەکان دوو-بەش بەیەکەو. وێنەکە سەرەو شێو بەندکردنی دروست نیشان دەدات. Red Jacket STP ی دروستکراو پێش ساڵی 1993 پۆرتی تانکیەکە دەستبەجێ لە تەنیشی پۆرتی دۆزەرەوی دزەکردنە. بۆ یەکەکانی Red Jacket STP ی دروستکراو لە دوا ساڵی 1993، پۆرتی تانکیەکە دەکەوێتە خوارەوی تەنیشی پاکەر لە تەنیشت خالی بەتالکردنی بۆری. MLLD ەک کار ناکات ئەگەر تیوبی ھەواگۆرکینی مس بە ھەر شوێنێکی دیکە بەسترا بیت جگە لە پۆرتی ھەواگۆرکینی تانکی.

ئەگەر MLLD ێک تۆمار کرا بیت بەی تیوبی ھەواگۆرکین، یان بە نادروستی شێو بەند کرا بیت، رەنگە نامیرەکە لە کار کەوت بیت بەھۆی زێدە بەرزکردنەوەی پەردە ناووە. پێویستە سیستەمی بۆری ناچالاک بکەیت تا MLLD یەکە دەکرێت تاقی بکەیت بەرێتەر یان بگۆردرێت.

d. کرژبوونی گهرمی

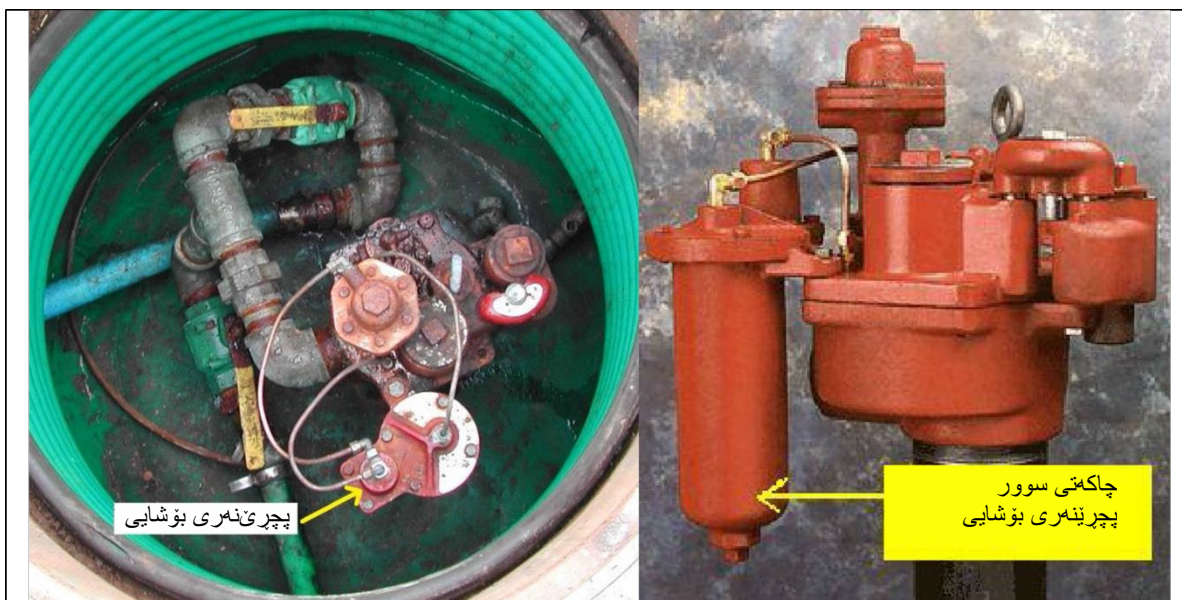

کرژبوونی گهرمی نهم کاته روو دهدات کهوا پلهی گهرمی بهرهمی هملگیراوی ناو تانکی بهرتره له پلهی گهرمی بهرهمهکه له ناو بوری و/یان دابشکهمرکان. کاتیک بهرهمهکه له تانیکهکهوه دهنیردیت و بهر بوریهکی ساردتر دهکویت، بهرهمهکه کرژ دهیتهوه. نهمه دهیته هوی کم بوونهوی قهبارهی بهرهمی ناو بوریهکه رنگه بیته هوی ناگادارکرنهوی همل له ریگهی چالاک کردنی MLLD بۆ ناو دۆخی دزهکردن. نهم بارودۆخه دهکرنیت له مانگهکانی وهرزی زستان شتیکی باو بیت. پچرینهری بوشایی Red Jacket سی هاپچکراو له وینهکهی سهروه دیزاینکراوه بۆ بنبرکردنی بوشایی لهوی له ناو هیللی بهرهمهکه روو بدات. بوشایی له ناو سیستهمیک دروست دهیته کاتیک پلهی گهرمی دادبهزیت و قهباره بهرهمهکه کرژ دهیتهوه، دهیته هوی پهستانی هیللی خوارهوه. کرژبوونی لهرادهبهدر دهکرنیت بیته هوی دروستکردنی بوشایی له ریگهی کهمکردنهوی پهستان بۆ ژیر 0.0 psi. له بارودۆخهکانی بوشایی، پیکهاتهکانی سیستهمی گیاندنی سووتهمنی ریگه به ههوا دهدات بجته ناو هیللی بهرهمهکه؛ بهشئوهمی بهرچاوه نهم کاته بهرزه دهکاتهوه کهوا پیویسته بۆ لهوی دۆزهرهوی دزهکردن تاقیکردنهویهک نهجام بدات. نهم دوکووته بریتیه له پچراندنیک خزمهتگوزاری ناسراو و مک "گواستنهوی همل". له روویروو بوونهوی نهم کیشهیه، پچرینهری بوشایی و مک کۆکهروهیک کار دهکات. نزیکهی 1.2 چارهک (1100 مل) له بهرهمهکه هملدهکرنیت و چارهروانی دابهزینی پهستانی هیلل دهکات تا بۆ 0 psi دابهزیت. کاتیک نهمه روو دهدات، پچرینهری بوشایی بهرهمه بۆ ناو هیلکهکه دهنیریت، پهستان بۆ 0 psi دهگهپیتهوه. نهمگه دامهزراوهی سووتهمنی تیکردن دووچاری تهوژمی سنووردارکراو بیت بههوی جولانی دۆزهرهوی میکانیکی دزهکردن له کاتی بهیانی و/یان دواي ماوهیک زۆر کاتیک هیچ بهرهمیک دابش نهکراوه، رنگه بهستی پچرینهری بوشایی کیشهکه چارهسهر بکات یان کهمی بکاتهوه.

e. پهستانی بهردهوامی STP

MLLD مکان گونجاو نین لهگه سیستهمهکانی UST کهوا ریگه به STP بهردهوام کار بکات بۆ پهستانی پهپ لهکاتیکدا دابشکهمرکان بهکارناین. نهمگه STP یهکه بهردهوام کار بکات، MLLD هکه ریسیت نابیته بۆ دۆخی وهستان و دهجته دۆخی دۆزینهوی دزهکردن. لهم حالتهدا MLLD هکه ناتوانیت دۆزینهوی دزهکردنی کارساتباری هیل نهجام بدات کهوا پیشیلکاری ریساکانی UST یه و مک ریسای 0.04(1)(a)، 0.04(2)(b)(i)، و 0.04(4)(a). له کاتی پیداجوونهوه به تومارکان، پشکنهکه دهوانیت پشتراستی نهمه بکاتهوه کهوا STP یهکه به دروستی سوورمهکانی نهجام دهدات له ریگهی دلنیاکردنهوی لهوی کهوا راگرتنی پهستان جیاوازه له پهستانی کارکردن بهو جۆرهی تومارکراوه له لایهن نهجامدهری تاقیکردنهوه له کاتی تاقیکردنهوی سالانهی MLLD. شنیوازیکی جیگروهه بۆ پشتراستکردنهوی لهوی STP به دروستی سوورمهکانی نهجام دهدات بریتیه له دیاریکردنی لهوی نهمگه یهکهمی بهتالکردنی STP نهمهریتهوه کاتیک دابشکهمرکه بهکاردیت.

f. پهستانی جیگری سهر

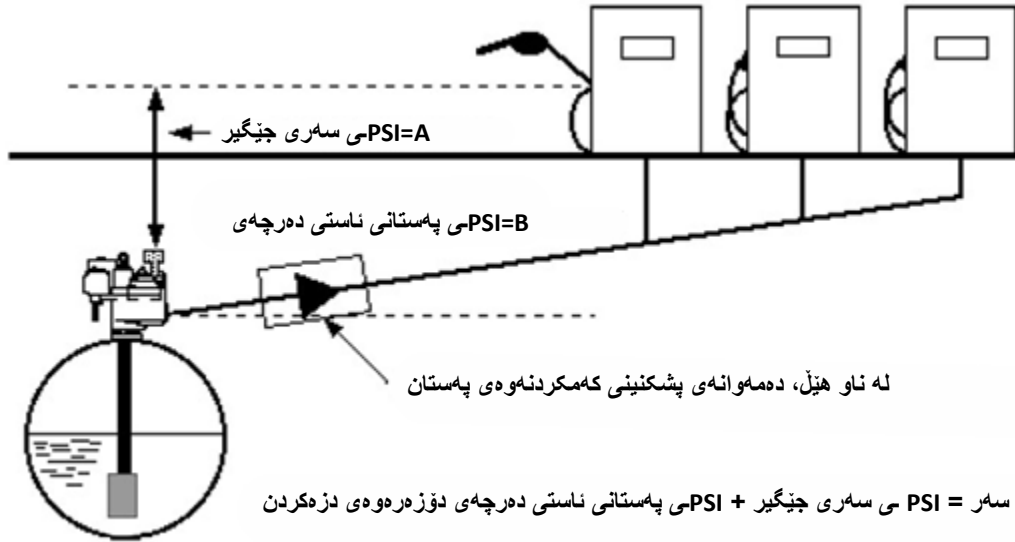

پهستانی جیگیری سهر دهکرنیت ببیته هوی کنشهی کرداری MLLD. نهم کنشهی دهکرنیت لهو کاته روو بدات کهوا تانکیهکان له قولیهمی زور له ژیرزهوی دانراون، و له نهجامدا، یکهی بهتالکردنی STP له شویننکی زور دوری ژیرزهویدایه. ههروهها پهستانی جیگیری سهر کنشهیهمکه کاتیک دابهشکههمکان له سهر لیزاییهک دانراون کهوا ناستی بهرزتره له چالی تانکیهکه. بهرهمی ناو بوری سهرهوهی MLLD پهستانی جیگیری سهری نزیکهی 1.0 psi بهکاردیننیت بو ههر سی (3) پی له ناستی بهرز بوونهوهی ستوونی بهکاردیننیت. نهم پهستانه ریگری دهکات MLLD ریستت ببیتهوه له دواي ههر تاقیکردنوهیهیک. کومپانیای بهرهمهینهر پیشنیاری بهرزترین ناستی جباواز دهکات کهوا له شمش (6) پی زیاتر نهبنیت، مهگهر خاوهنی تانکیهکه بتواننیت نهمه نیشان بدات MLLD سی دانراو له سهر نهم سیستمه دیزاینکراوه بو نهمهوی قهرهوهی پهستانی جیگیری سهر بکاتهوه.

دهموانهی پشکنینی ناو-هیلی دانراو له بوری بهرهم دهتواننیت ریگه به دزهکردنکی پیشبینیکراو بدات کهوا بهبی ههستکردن روو بدات. کاتیک STP فشار دمخاته سهر بوری بهرهم، پهستانی زیاتر پیویسته بو کردنوهی دهموانهی پشکنینی ناو-هیلی. نهمه وهک "پهستانی ناستی دههچه" نامازهی پندهکرنیت. پهستانی زیاتری دروستبوو دهکرنیت وا بکات دزهکردنی ناو بوری دواوهی دهموانهی پشکنین ههستی پی نهکرنیت.

g. شيوه باندکردن بوري پله باندکراو

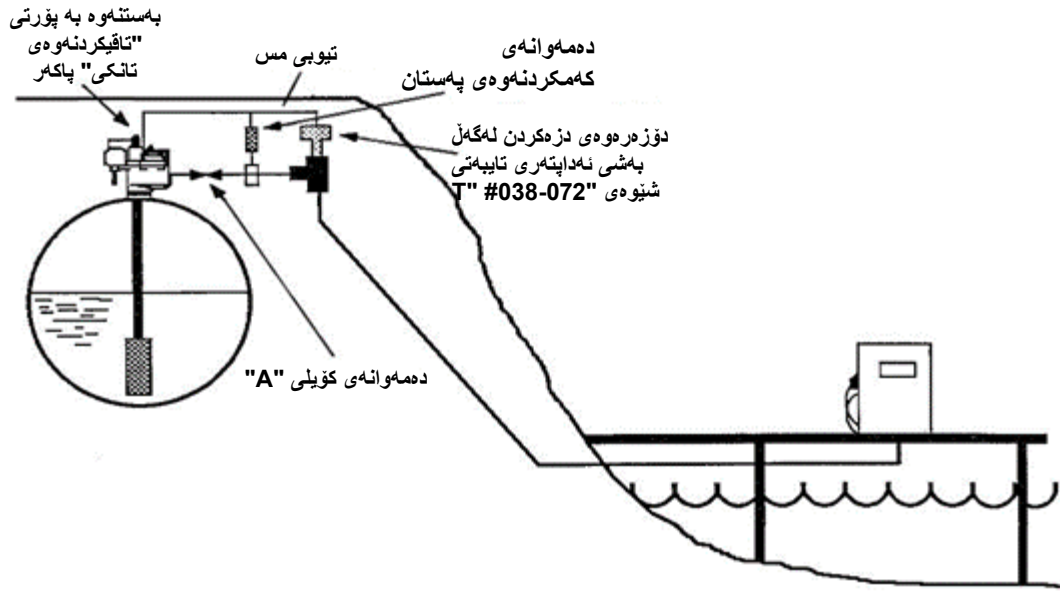

داممزاوہی و مک کوزگای لہنگر و پشودانی بنیاتنراو لہ سسر شوئینکی نشیو رنگہ شیومبغدی ہمبیت کہ تیایدا ہشہمکانی بوری لہ ناستیکی نزمتردان لہ تانکی ہرہمہمکہ. ئەگەر دزمکردنیک لہ بوریہمکہدا پروو بدات، ہرہمی ناو سیستہمہمکہی UST "دہرچیت" لہ ریگہی بوشایی دروستکراو بہہوی سووتہمہمی ناو بوریہمکہ. لہم بارودوخانہدا، کومپانیا ہرہمہمہمکانی دوزہرہموی دزمکردن داوای ہستانی دہموانہمہمی کوبل یان دژہسیفون دہمکن بۆ ریگری کردن لہ کرداری ہلگہرانہمہ لہ ہمتالکردنی تانکیہکہ لہ حالمتی ہونی دزمکردن. ہنویستہ دہموانہمی دژہ سیفون لہ نیوان MLLD و یکہمی ہمتالکردنی STP ہہسترنیت.¹¹

h. گونجاوی جوری بوری

ہندیک جوری بوری پلاستیکی جیر دہکرنیت تیرہیان فراوان ہیت لہ دوحی ہستانی ناسایی کارکردن، وادمکات ہرہمی زیاتر ہچیتہ ناو ہیلہمکہ، کہوا رنگہ ہیتہ ہوی ناگادارکردنہوی ہلہ یان ہرہستی سنووری نادرستی دزمکردن. ئەم فراوانہونہ دہکرنیت ریگری لہ دوزینہوی دزمکردنیک ہکات. ہندیک کومپانیاہی ہرہمہمہمہمی MLLD ہرہمہمہمکانیان بہ شیوہیک دیزاین دہمکن کہوا بہ تاییہمی بۆ جیبہجیکردنی بوری جیر ہیت بۆ رچاوکردنی جیری بوریہمکان. ئەگەر بوری پلاستیکی جیر ہکارہیت، ہنویستہ خاوان/ہکارخمرکہ ہشتراستی نہوہ ہکاتہمہ کہوا مؤدیلی MLLD گونجاوہ لہگہل جوری بوری ہکارہاتوو.

i. گونجاوی ہرہم

بہ شیوہیک گشتی کومپانیا ہرہمہمہمہمکان کوزد یان نمرہ بۆ ہرہمہمہمکانیان دیاری دہمکن لہ سسر ہنہمای جیری ہرہمہمہمکان. بۆ نمونہ، MLLD براندی Red Jacket بۆ مہہستی ہکارہینانہ لہگہل ہرہمہمہمکانی دیزل/نہوتی سپی کہوا قہپاغیکی سہوزی ہمہ. دوزہرہموی دزمکردنی FE Petro بہ گویرہی رنگ دیزاینکراوہ: شین (گازولین)، بیجی (دیزل/نہوتی سپی)، و خولہمیشی (بوری جیر). MLLD دروستکراو بۆ مہہستی ہرہمہمی جیری کہمتری و مک گازولین بہ چوستی لہ سسر سیستہمہمکانی دیزل یان نہوتی سپی کار دہکات و ریژہی دزمکردنی توندتری دہیت. MLLD دیزاینکراو بۆ دیزل نابیت لہ سسر شیومبغدی بوری گازولین ہکارہیت.¹¹

j. دہستکاریکردن/ناچالاکردنی LLD



دہستکاری کردنی نامیزی دوزینہوی دزمکردن سسر ہنچہیکہ تاوانکارہیہ

Red Jacket DLD لہ شاشہی وەرگرتن و دہری ہنوانہکردنی لابرال لہ لای چہپ



تیکردنی بمر د بۆ ناچالاککردنی دۆزەر مووی دز مکردنی هیئ

MLLD دروستکراو بۆ سەربەخۆ کارکردن بەجێ ئەمووی بکری ئەموو یان چاک بکری ئەموو پێویستە بگۆردرێن کاتیکی چی دیکە وەک پێویست کارناکەن.¹² ئەو MLLD-انە دووبارە دروست کراوە ئەموو، گۆردران یان چاککراوە ئەموو پەسەندکراونین.¹² بەلگەی ئەمە رووشانی نااسایی سەر بورغی قەپاغ یان لابردنی ژمارە زنجیری پلەیتی پێشەموو دەگری ئەموو. دەستکاری کردنی نامیری دۆزینەمووی دزەکردن سەریچەکی تاوانکارییە.¹³ هەروەها بە ووردی بۆ ماوەی 3 تا 10 چرکە گۆئ لە دواکەوتنی نێوان چالاککردنی دابەشکەر و "دەرپەڕینی" پەستانی تەواو بگرە لە رێگەی بەرزکردنەمووی نۆزلی دابەشکەر لە ماوەی پشکنینی کەوا ناماژمەکی گشتیە کەوا دۆزەر مووی دز مکردن بە دروستی کار دەکات.

¹² داواکراوە بەگۆزەرە رێسای 0400-18-01-.04(1)(a)1

¹² داواکراوە بەگۆزەرە رێسای 0400-18-01-.04(1)(a)2

¹³ داواکراوە بەگۆزەرە رێسای تێبینکراوی تێنسی § 68-215-120(b)

k. شيوه‌بندکردنی په‌مپی غه‌تاسی دووانه‌یی و بۆری دوو-به‌ش



شيوه‌بندکردنی بۆری UST له وینه‌که‌ی سه‌روه دوو به‌که‌ی دوو-به‌شی STP هه‌یه بۆ ناو به‌ک سیستمی بۆری. تانکی چهند به‌ش (دوو به‌که‌ی STP له ناو به‌ک تانکی) و بۆری چهند به‌ش (دوو تانکی که‌وا به‌که‌ی STP جیاوازیان هه‌یه له به‌ک سیستمی بۆری ناوینته‌کراون) هه‌ردووکیان شيوه‌بند کراون بۆ پارێزگاری کردن له په‌ستانی هیل له دامه‌زراوه ته‌وژم به‌رزه‌کانی وه‌ک شوینی وه‌ستانی باره‌لگر، ونه‌ستگه‌ گه‌وره‌کان، یان بۆری درێژتر له 100 پێ که‌وا کۆمه‌لێک دابه‌شکهری هه‌یه. به‌که‌ی سه‌ره‌کی STP یان به‌که‌ی "سه‌ره‌کی" دۆزه‌روه‌ی دزه‌کردنی هیلێ ئه‌لیکترۆنی (ELLD) بۆ دانراوه، له کاتی‌کدا به‌که‌ی "لاوه‌کی" له‌وه ده‌چیت هه‌یچ دۆزه‌روه‌ی دزه‌کردنی کاره‌ساتباری هیلێ نه‌ییت. له‌وانه‌یه ئهم شيوه‌بندکردنه پابه‌ندبوونی هه‌ییت یان ره‌نگه نه‌ی بییت، به‌گۆیره‌ی چهندین هۆکار (سه‌یری ده‌مه‌وانه، رێژه‌کانی کارکردنی STP به‌که).

پنویسته‌ خاوه‌نی تانکیه‌کان راویژ به‌ کۆمپانیای به‌ر هه‌مه‌په‌نهری دۆزه‌روه‌ی دزه‌کردن به‌کمن بۆ دلنیا‌بوون له‌وه‌ی که‌وا شيوه‌بندکردنی هه‌ر STP به‌که‌ی دووانه‌یی نامیری پنویستی دۆزه‌روه‌ی دزه‌کردنی هه‌یه بۆ پابه‌ندبوون.¹⁴

ئەمەنەى ھەندىك نەمۇنەى باوى شىۋەبەندىكى بۇرى پەستىنراوى دوو-بەش و مەرجهكانى دۆزىنەوى بىلابوونەوى كۆمپانىيەى
بەر ھەمپەنەرن بەم جۆرەى داواكراۋە بەپىنى رېئاسى (i)2(a)1-04-18-01:0400:

<p>نەمۇنەى 3 - MLLD سى دانراۋ لە سرە بۇرى دوو-بەش؛ دۆزىنەوى دزەمكىدىكى 3.0 گالۇن/كاتۇمىر بۇ بۇرى دواى MLLD دابىن ناكات. پىۋىستى بە دانانى MLLD-ۋە مەك STP سى سەرەكى.</p>	<p>نەمۇنەى 2 - دوو تانكى لەگەل بۇرى دوو-بەش؛ كەوا دوو MLLD سى لە سەرە. ئەم سىتەپە تەنھا دۆزىنەوى دزەمكىدىكى كارساتبارى 6.0 گالۇن/كاتۇمىر بۇ تەواى سىستەمەى بۇرىكە دابىن دەكات. MLLD-سى سەر STP سى لاۋەكى پىۋىستە لاپىرئىت.</p>	<p>نەمۇنەى 1 - دوو تانكى لەگەل بۇرى چەندبەش؛ يەك MLLD بىرى 3.0 گالۇن/كاتۇمىر بۇ تەواى سىستەمەى بۇرى دابىن دەكات، STP تى لاۋەكى پەستانى بارىدەدەر دابىن دەكات پان وەك بەدەگ دەپئىت</p>
<p>نەمۇنەى 6 - يەك تانكى كەوا STP و بۇرىكە چەند بەشى ھەپە. پىۋىستە MLLD-كە لە سەر STP سى سەرەكى دابىرئىت. تەنھا يەك دەمەۋانەى پىشكىن دەكرئىت لە نىزىكى STP لاۋەكى دابىرئىت تاۋەكو MLLD بىتوانئىت بە دروستى كار بكات.</p>	<p>نەمۇنەى 5 - رەنگە يەك تانكى دوو STP ھەپئىت بۇ دابىنكىدىكى بەر ھەم بۇ دوو سىستەمەى بۇرى جىاۋاز. ئەگەر سىستەمەى بۇرى بەپەكەۋە بەسترا بن، بۇرى چەند-بەش ھەپە. دەمەۋانەىكە تۇپى ھەمىشەى داخراۋ پىۋىستە لە نىۋان دوو STP يەكە بۇ نەۋەى MLLD يەكە بەدروستى كار بكات</p>	<p>نەمۇنەى 4 - شىشى سىفۇن كەوا دوو تانكى بەپەكەۋە دەپەستەۋە پىۋىست ناكات MLLD سى لە سەر بىت. ئەۋان سىستەمەى بۇرى مژىن كەوا ئەگەر دزەمكىدىكى ھەپئىت كار ناكەن.</p>

تېپىنى: شىۋەبەندى جىگروەى STP لەگەل بۇرى چەند بەش سىستەمەى گىچكىردىكى خودكارانەى تانكى بەكار دىنئىت بۇ دىارىكىردىكى نەۋەى كامە STP چالاك بكات بەگۆزەرى نەۋەى كامە تانكى زۆرترىن سوۋتەمەنى تېداپە. بەم جۆرە شىۋەبەندىكى، دوو STP ناۋ يەك سىستەمەى بۇرى رەنگە دوو MLLD جان بۇ دانرا بىت. بەگۆزەرى نەۋەى كامە STP چالاك دەكرئىت؛ ھەردوۋك MLLD-كە دەتوان تەواى سىستەمەى بۇرى تاقى بىكەنەۋە و تەدخول لە سنورى بەرپەستى دزەمكىدىكى رېپىندراۋ نەكەن.

ئەگەر پىشكىنەران دوۋچارى شىۋەبەندىكى بۇرى پەستىنراوى چەند بەش بوون لەگەل MLLD، پىۋىستە كۆمپانىيەى بەر ھەمپەنەرى

MLLD پشتراستی سینتھپیکه بکاتوه کهوا گونجوه بۆ دۆزینوهی دزمکردن. 15 تاقیکردنوهی سالانهی MLLD له ریگهی تاقیکردنوهی دزمکردنی هیل دلنای سینتھپی نادرستی کۆنترۆلی STP ناکات بههوی ئهوی تاقیکردنوهی که له سهر ههر یهک له MLLD بهجیا نهجام دهدریت.

11. دۆزهرهوی نهلیکترونی دزمکردنی هیل

دۆزهرهوی نهلیکترونی دزمکردنی هیل ("ELLD") بهشپوهیهکی گشتی له دامهزراوهکانی UST بهکاردین بۆ بهدییهانی مەرجی دۆزینوهی دزمکردنی بۆری بۆ جۆری کارساتبار (ریژهی 3.0 گالۆن/کاتژمیری بهردوام)، چاودیریکردنی مانگانه (ریژهی 0.2 گالۆن/کاتژمیری مانگانه)، و تاقیکردنوهی سالانه (0.1 گالۆن/کاتژمیری سالانه). سمیری ریسای (a)0.04(1)، (b)0.04(2) و (4)0.04. بکه. ELLD دهکریت لهسهر زۆریهیی سیستهمهکانی UST (جگه له بهدمکردنی WPLLD ی خواروه) بهکاربیت کهوا بۆری پهستیتراو بهکاردینیت؛ بهلام، به شپوهیهکی زیاتر له شوینهکانی تهوژمی بهرز همن یان له شوینهانی خاوهنی UST حمز به چاودیریکردنی بهردوامی لهدورهوه بۆ بۆریهکه دهکهن. سوودی بهرچاوی دۆزینوهی نهلیکترونی دزمکردنی هیل ئهویه کهوا سیستهمهکه دهنوانیت لهگهڵ سیستهمی گچیکردنی خودکارانهی تانکی ههمان کۆمپانیای بهر ههمینههر بگونجیت و بهردوام زانیاریی سیستهمی بۆری نوێکراوه بۆ خاوهنهکه یان بهلیندهرهکه بنیتریت له ریگهی پێوانهکردن له دوروه. نیستا شتیکی باوه بۆ خاوهن تانکیهکان کهوا ELLD ی ههیه تاقیکردنوهی بۆری و زانیاری ناگادارکردنوه له نووسینگهکهیان وهربگرن، کهوا ههگرنتی تومار، چاککردنوه و لیکۆلینهوی دزمکردن کارپگهرتر دهکات.

سیستهمی ELLD له بگۆری نهلیکترونی پهستان یان پێوهی تهوژم پیک دیت کهوا له سهر یهکهی بهتآکردنی STP دانراوه که تیاپا له دۆخیکی ناسایی دۆزهرهوی میکانیکی دزمکردن دادهنریت. ELLD که به کۆنترۆلی ATG یان پهتالی کۆنترۆلی تهنها دهیستریتوه له ریگهی وایهری سیگنال یان له ریگهی بهواداچوونی کهتالی کارهبایی. پهتالی کۆنترۆل یان ATG که پرۆگرامکراوه بۆ نهجامدانی تاقیکردنوهی دزمکردنی هیل له ریگهی بهکارهینانی نهم شپوازانیهی خواروه:

a. ELLD ی تیکچوونی پهستان

مایکروپروسسهریک بهکاردینیت بۆ پێوانهکردنی لهدهستدانی پهستان له ماوهیهکی کاتی دیاریکراودا. بۆری بهرهم پهستیتراو له ریگهی STP، و دهموانهیهکی پشکنینی ناو STP پاریزگاری له پهستانی هیل دهکات. سیستهمی ELLD دهنوانیت STP که جاریک یان زیاتر بکوژینتوه و ههلیکات له کاتی تاقیکردنوهی بۆ زیادکردنی پهستانی تاقیکردنوهی لهدهستدان بههوی بهرکهوتنی گهرمی سووتهمهنی.

b. ELLD ی پهستانی جیگیر

لاچوونی پێوانهکردنی قهباره بههوی جیهینشتنی STP به چالاکي له ماوهی تاقیکردنوهی و چاودیریکردنی ناستی شلهی لهدهست چوو له بۆریهکه لهماوهی ناچالاکي به بهکارهینانی پێوهریکی نهلیکترونی تهوژم. کاتیک سووتهمهنی له هیلهکه دزه دهکات، پێوهکهی پێوانهی ریژههکه دهکات که تیاپا سووتهمهنی ناو هیلهکه دهگۆردریت. بهردوام دهبیت له چاودیریکردن تا ریژهی دزمکردن جیگیر دهبیت، یان تا ئهوه کاتهی ههچ لهدهستدانیکی سووتهمهنی نادۆزینتوه.

هاوشپوهی دۆزهرهوی میکانیکی دزمکردنی هیل، ELLD تاقیکردنوهی دزمکردنی کارساتباری ریژهی 3.0 گالۆن/کاتژمیر له نیوان ههر چالاکردنیکي دابهشکهر نهجام دهدات. جیاوازی سهرمی ئهویه کهوا کاتیک نامیره میکانیکیهکان دیزاینکراون بۆ ناگادارکردنوهی بهکارخهر له بوونی کیشهیهک له ریگهی سنووردارکردنی تهوژمی بهر ههمهکه بۆ دابهشکهر موکه، ئهوه نامیرهکانی ELLD دیزاینکراون و دانراون بۆ ئهوهی به تهواری تهوژمی بهر ههمهکه بۆ دابهشکهرهکه بوستینن و ناگادارکردنوهی بیستراو/ببیراو چالاک بکهن.

گرنگ:

ناگادار به کهوا خاوهن/بهکارخهریک دهکریت به پشکنیکاری ریسای (a)0.04(4). و ریسای تیبینیکراوی تیبینی 102(a)-102-68 § دابنریت بۆ دامهزراوهیهک کهوا بی چاودیره نهگهر ELLD تهنها پرۆگرام کرا بیت بۆ ناگادارکردنوهی بیستراو یان ببیراو نهگهر تیبینی دزمکردنی سی گالۆن له یهک کاتژمیر بکات له پهستانی هیل ده پاونده له نینجیک دووجا له ماوهی یهک کاتژمیر. لهم حالتهدا پێویسته ELLD که پرۆگرام بکریت بۆ ئهوهی به تهواری تهوژمکردن بۆ دابهشکهرهکه بکوژینتوه.

نمونه‌ی دوزره‌وه نه‌لیکترؤنیه‌کانی دزه‌کردنی هیل

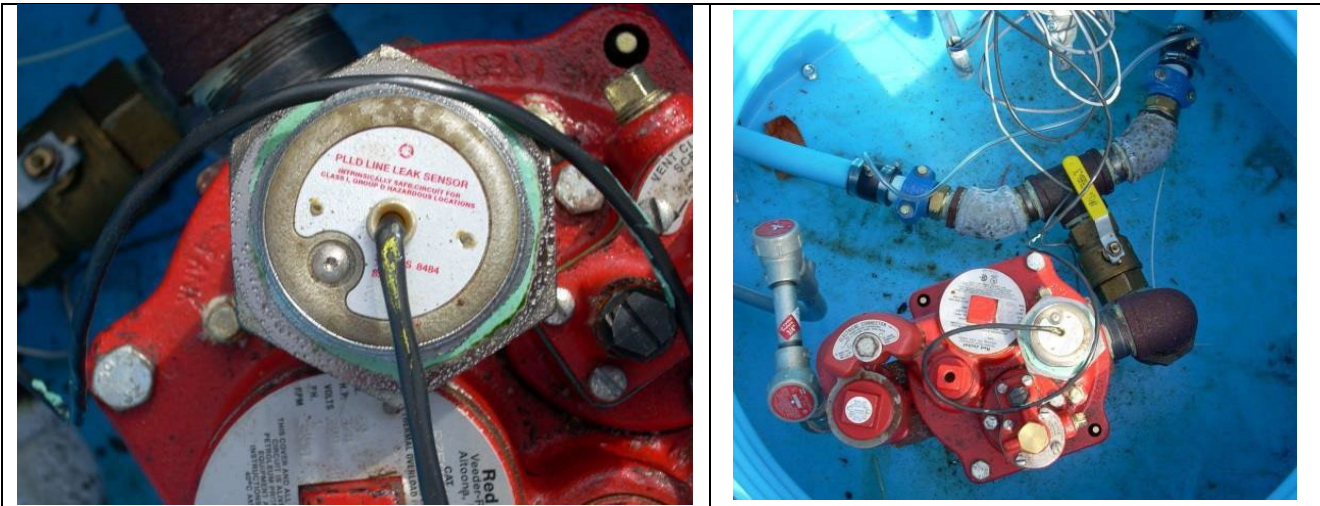

Veeder Root PLLD



Veeder Root WPLD

دوزره‌وه‌ی دزه‌کردنی هیلی پستیزاوی بیته‌لی قیدر روت ("WPLD") گویره‌وه‌ی په‌ستان و پشکینی دمه‌وانه‌ی شوینی دانانی به‌کار دینیت. سوچیکی کارمبایی به چرکری STP به‌سترومته‌وه، به‌سنه کارمباییه هه‌نووکه‌یه‌کانی STP به‌کار دینیت بو په‌یوندیکردن له‌گه‌ل کۆنسۆلی گچکردنی خودکارانه‌ی تانکی. نه‌گه‌ر نامیره‌که تیبینی له‌ده‌ی په‌ستانی هیل بکات، سوچه کارمباییه‌که ریگه به چرکمه‌که نادات بارگای بیت، به‌م دۆره ریگری له STP ده‌کات به‌ر هه‌مه‌که بنیریت. نه‌م به‌که‌یه دمتوان دزه‌کردنی ریژه‌ی 0.1، 0.2 و 3.0 گالون/کاتژمیر بدۆزیته‌وه. **Veeder-Root WPLD** په‌سه‌ندکراوه بو تاقیکردنه‌وه‌ی ریژه‌ی 3.0 گالون/کاتژمیر بو هه‌ندیک بۆری پلاستیکی چیر. دلتیا به که‌وا دووپاتی گونجاوی به‌که‌یته‌وه به‌و جۆره‌ی له لایهن گروپی کاری نیشتمانی بو هه‌لسه‌نگاندنی دۆزینه‌وه‌ی دزه‌کردن ("NWGLDE")¹⁶ یان رینماییه‌کانی دامه‌زراندنی کۆمپانیای به‌ر هه‌مه‌ینه‌ر دیاریکراوه.¹⁷

¹⁶ داواکراوه به‌گویره‌ی ریسای 0400-18-01.04(1)(a)5
¹⁷ داواکراوه به‌گویره‌ی ریسای 0400-18-01.04(1)(a)2(i)

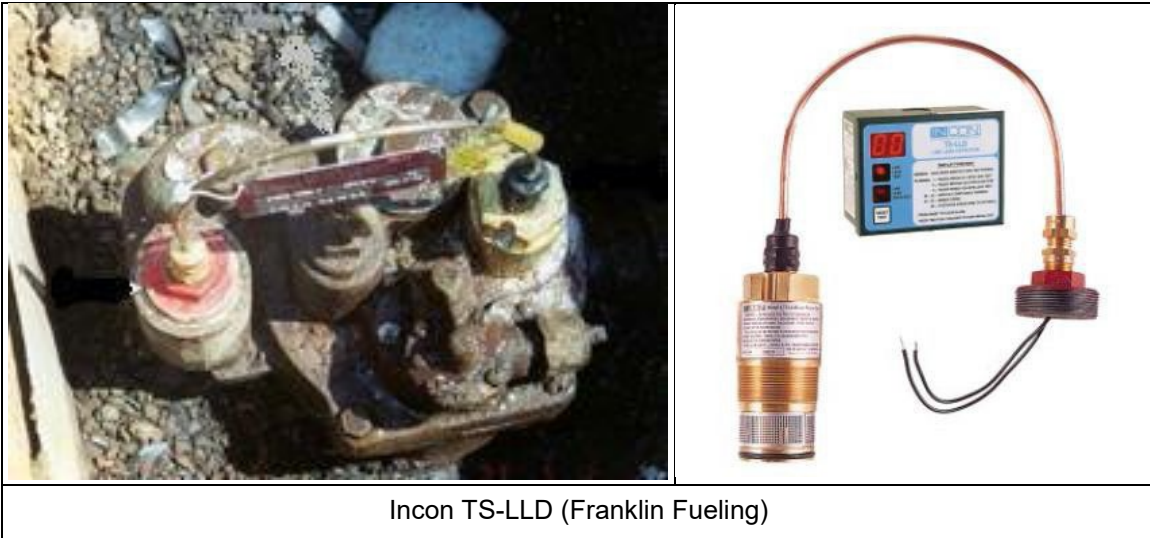

Incon TS-LLD (Franklin Fueling)

Incon TS-LLD برپیتیه له ELLD لاچوونی قهباره کهوا دمهکریت له سه س نامیزی ته نهی ناو کونسولی نیوانیهندی ئهلیکترونی (سه ره) دابرنیت یان راستهوخو به سیستمی گنچکردنی خودکارانهی تانکی Incon بیسترنیت. TS-LLD به دوو مودیل بهردسته بو بوری رهق و بوری جبر (له ماوهی پشکنین دلنای ژماهی مودیل بکهوه بو گونجاوی). گونجاوه بو سیستمهکانی UST کهوا گازولین، دیزل سووتهمنی فرۆکهوانی و نهوتی سووتهمنیان تیدابه (لهگه E85 گونجاو نیه).

تیبینی: Franklin Fueling پیشنباری بهکارهینانی TS-LLD ناکات له دامهراوه تهوژو بهمرزکان که تیاپدا بویرهکه له ریژهی 10 گالون له خولهکیک زیاتره یان 4 دابهشکری چالاک یان زیاتری له بهک کاتدا هیه.



LS500 Autolearn و Incon TS-LS300

سیستمهکانی Incon Autolearn ELLD وینهکراوی سه ره له بگوری پهستان له ناو هیلمهکه و مایکروپروسیسری ناو کونسولی چاودیربکردن پیک دیت بو ههلسنگاندنی داتای بگورمه. پیکهاتهی کرداری له سه رهوهی پهستانی کارکردنی STP دائراوه بو نهوهی کانتیک STP مکه دمهکریتتهوه، سیستمهکه دتهوانیت ههست به دزمکردن بکات له سه ره بنهمای دابهزینی پهستان. نه نامیرانهی ELLD تاییهتهدیهکانی سیستمی بوری توما دهکهن له ماوهی تاقیکردنهوهی سه رهتایی دهستپیک، بهم شنبویه ریگه به ههمهجوژی گوراوهکانی سیستم دمدات وهک گونجاوی و شنبویهبندکردنی بوری (وهک بری بوری رهق بهرامبر بوری جبر له سیستمه ناویتهکان) بو نهوهی چاودیری بکرنیت.

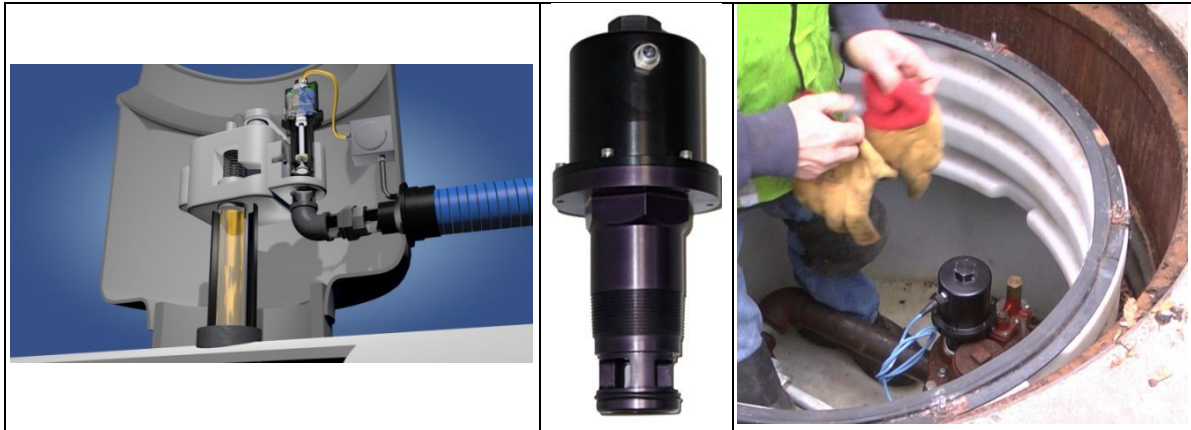

دۆزەرمووی دزەکردنی ھێلی (OPW Model 327) جوۆری قەبارمیی (VLLD)

ئەم دۆزەرمووی ئەلیکترۆنی دزەکردنی ھێلی قەبارمییە کار لەگەڵ کۆنسۆلی گێچی خودکاری تانکی OPW Integra دەکات بە بەکار ھێنانی ئیوانبەندیکی مۆدیولی دزەکردنی ھێلی دانراو لە سەر پەمپی غەتاسی دواخستن. VLLD دەتوانیت کۆنترۆلی چوار (4) پەمپی غەتاس بکات کەوا لە سەر یەک شێو بەندی فرەبەشی ھێلی بەرھەمی تاک دانراو. دیزاینکراوە بە سینسەری تەوژمی ناوخواپی بۆ دۆزینەو و پێوانەکردنی گۆرانکاری قەبارە ھێلی پەستینراوی بەرھەم، و دەتوانیت چاودێری گۆرانکاری قەبارە بکات لە ھێلی بەرھەم کاتیک ھیچ سووتەمەنیەک دابەش ناکریت. ئەگەر دوو STP پشتیوانی لە یەک ھێلی بەرھەم بکەن، رێژە 3.0 گالۆن/کاتۆمێر یەكسان بە تاقیکردنەوی دزەکردن دەکریت لەو کاتە ئەنجام بدریت کەوا STP یەكە کار دەکات. ئامێرکە گونجاو لەگەڵ بۆری رەق و جیر بە زۆرتەری تەوانای 535.7 گالۆن



دؤزهرهوی نئلیکترونی دزهکردنی هیلئلی Red Jacket Linemaster لهگمل سیستمهکانی گنچکردنی خودکارانهی تانکی Red Jacket PPM 4000 یا RLM 9000 بهکاردیت. سهرای تایبتمندیهکانی کوژاندنوهی STP، و راپورتی دزهکردنی بهرهم هینراو له ریگهی ATG، زنجیرمیک گلویی لید له شووشهیهکی سهرکردنی سهر لمخوگر تته کارمباییهکه دهیترین بؤ ناگادارکردنوهی بهکار خهرهکه یان تمکنیکارهکه نهگهر دزهکردن بدؤزرتتهوه یان نهگهر تاقیکردنوه نهانجام بدریت.



بگوری پهستانی ELLD سی Campo/Miller LS-300

کؤنسؤلی نیوانبهندی 300-LS دهکرنیت له سهر دابهشکههکه یان ناوهوی دامهزراوهکه دابنریت. بگوری پهستان به STP یان خوارهوی دهمهوانهی برین دهیسترنیت. گهرچی نامیری Campo Miller وهستینراوه، نیستا تمکنهلوژیاکه ناوینتهی نامیریک کراوه کهوا له لایهن Franklin Fueling دروست دهکرنیت وهک Incon TS-LS300 Autolearn (سهیری وینهی لاپهرهوی پنشووتر بکه). لهو شوینتهی نامیری Campo Miller دادهنریت، پنیوسته ههفتانه له لایهن بهکار خهرهکه به چاو بیشکرنیت و پنیوسته تاقیکردنوه کارکردنی تهواو ههموو 30 رؤژ جاریک نهانجام بدریت بهگؤیرهی رینماییهکانی کؤمپانیای بهرهمهینهر و پروانامیندانی لایهنی سنییم. 18 کهمترین سنووری بهر بهستی دزهکردنی نهم نامیره بریتیه له 2.36 گالون/کاتر میتر، و بویه تنها بؤ دؤزینوهی دزهکردنی کارهساتباری 3.0 گالون/کاتر میتر گونجواوه. بههوی نهوهی نهم نامیره تنها ناگادارکردنوهی بیستراو و بینراوی ههیه، رهنگه له دامهزراوه بی چاودیریهکان بهکار نهیهت بهگؤیرهی ریسای (a)4(4). تاقیکردنوهی سالانهی توندوتولی هیل، چاودیریکردنی نیوانی، یان SIR پنیوسته نهانجام بدرین بؤ بهدیپنای مەرجهکانی دؤزینوهی بلاوبونوهی مانگانه، سهیری ریسای (a)1(4)، 1(b)2(4)، و (a)4(4). بکه.

18 داواکراوه بهگؤیرهی ریسای 04(2)(a)-01-18-04(1)(a)5 و 04(1)(a)2

12. کیشه باوه په یوه نډار هکان به دوزینه وهی نه لیکترونی دزه کردنی هیل

a. دانان/پروگرام کردنی نادرست

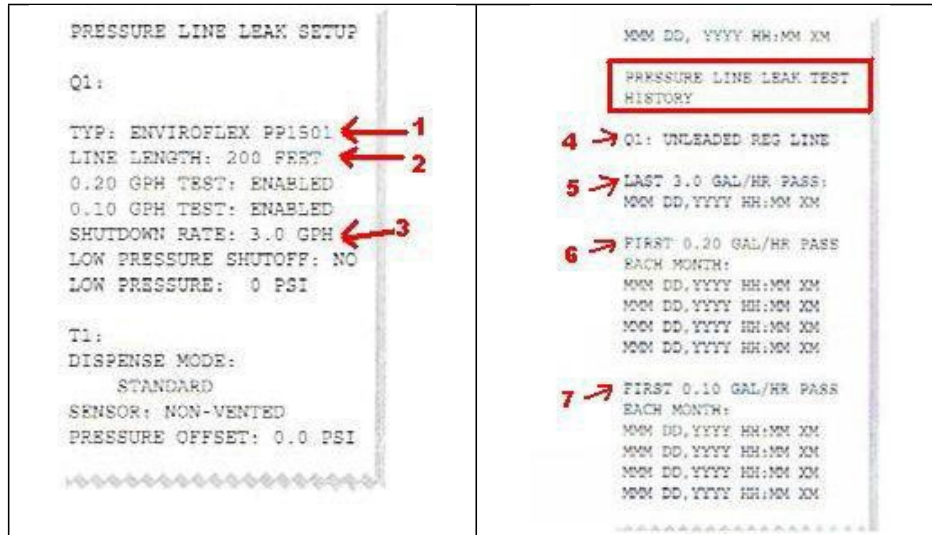

زانباری سټیپی Veeder Root ELLD پیویسته دلنیا بکریته وه:

- جوری بوری - گونجاوی بوری دیاری دهکات، نهنجانهکانی تاقیکردنوهی ELLD نادرستن نهگمر زانبار پهکه همله بیت.
- دریزی هیل - نهگمر دریزی هیل زور دریز بیت: دهکریت نهنجانی تاقیکردنوه همله بیت. پیویسته وورد بیت له ریزه 30% دریزی راستهقیته.
- ریزه کورژاندنوهه - ریکهندی دستکاریکراو بو 0.1، 0.2، 3.0 گالون/کاترمیر یان هیج. هیج دوزینه وهی دزه کردنی کارساتباری هیل بوونی نابیت نهگمر هیج دهسپشان بکریت.
- لهیللی بوری ELLD - پیویسته بو دلنیا کردنی شوینی ELLD و نهنجانی تاقیکردنوهه.
- نهنجانی تاقیکردنوهی دهرچووی 3.0 گالون/کاترمیر - پیویسته بو دوزینه وهی دزه کردنی کارساتباری 3.0 گالون/کاترمیر.
- تاقیکردنوهی دهرچووی 0.2 گالون/کاترمیر - نارزوومندانیه بو بهدیپننای بژاردهی چاودیر بکردنی مانگانه.
- تاقیکردنوهی دهرچووی 0.1 گالون/کاترمیر - نارزوومندانیه بو بهدیپننای بژاردهی تاقیکردنوهی توندوتولی سالانهی هیل.

نهگمر ELLD هکان بو مسرجهکانی دوزینه وهی دزه کردنی مانگانهی (0.2 گالون/کاترمیر) یان سالانهی (0.1 گالون/کاترمیر) بهکاربین، پیویسته له لایمن دامز رینه که یان تکنیکاری لیهاتو پروگرام بکرین بو دلنیا کردنی نهوهی تاقیکردنوهکان بهدروستی نهنجانه دهریزن. هوکاری وک جور و گونجاوی و دریزی بوری پیویسته دیاری بکرین بو ریکری کردن له ناگادار کردنوهی هملهی دووباره و پشتر استکردنوهی توانای دوزینه وهی دزه کردن، سهیری ریسای (c) 02(1)، (e) 03(1)، و (a) 04(1) و (b) بکه. پیویسته پشکنهران دوی راپورتی "سټیپی دزه کردنی هیلی پستان" بکمن بو هممو شمش سال جاریک کهوا له مونیتیری تانکی یان کونسولی دیکه بهرهم هینرا بیت بو پشتر استکردنوهی نهوهی نهم پارامیترانه به دروستی سټیپی کراون. نهگمر دریزی بوری پروگرامکراو بو 30% دیاریکرا بیت (یان له پهنجا 50) پی زیاتر بیت) له دریزی راستهقیتهی بوری، ریزه وهی دزه کردنی کارساتباری ELLD نهگمری هیه بو 4.0 گالون/کاترمیر تیپه ریت، و نامیرکه بهدروستی دزه کردن نادوزینه وه.

هروه ها، چندین په مپی غتاسی خیرایی گوراوی وک FE Petro Model IST-VFC پیویسته ریکه بندی دستپنک و پستانه هموارکراویان هه بیت کهوا به دروستی دیاریکرا بیت بو نهوهی نهنجانهکانی تاقیکردنوهی دروستی دزه کردن وهر بگریت. سیستهمهکانی دوزینه وهی دزه کردنی Veeder Root PLLD رهنکه نهنجانی تاقیکردنوهی دهرچووی نادرست بهرهم بین نهگمر نهم ریکه بندانه به دروستی شو به بند نهکراون. بو زانباری زیاتر سهیری رینوینی دامز اندنی Veeder Root PLLD بکه (576013-902) کاتیک په مپی غتاسی خیرایی گوراوی FE Petro دانراوه.

b. شکستی پیکهاتهای پهمپی غهتاس

توژینهومیهکی میدانی له سمر نهدای میدانی دوزهرموهی نلیکترونی دزمکردنی هیل له لایهن کین ویلکوکس نهوسوسیمت له سالی 2007 نهنجامدرا. نم توژینهومیه نهوهی دهرخست کهوا کاتیک پهمپی غهتاسی FE Petro کهوا دوزهرموه نلیکترونیهکانی دزمکردنی هیل Veeder Root PLLD ی له سهره، PLLD دهنوانیت ریژهی دزمکردنی 3.0 گالون/کاتژمیر تعنها له 58% ی تاقیکردنهوه نهنجامدراوهمکان بدوزیتهوه. FE Petro STP ی دروستکراو پیش سالی 2008 لیکدانی سیفونیان ههجو کهوا دهکریت بکهویته، کهوا دهیته هوی نهوهی PLLD دزمکردن نهدوزیتهوه. Veeder Root بلاوکراوهیهکی چاککردنهوهی بلاوکردوه (وهشانی نیستای نامیلکهی بهکارهینانی 577013-344، رینویتی چارهوزی PLLD & WPLLD له لینکی

<https://www.veeder.com/us/sites/veeder.com.us/files/2020-09/577013-344%20->

[20PLLD%C2%A0%26%C2%A0WPLLD%C2%A0Troubleshooting%20Guide.PDF](https://www.veeder.com/us/sites/veeder.com.us/files/2020-09/577013-344%20-20PLLD%C2%A0%26%C2%A0WPLLD%C2%A0Troubleshooting%20Guide.PDF) یو چارهسهرکردنی کیشهکه و FE Petro لیکدانی سیفونهکهی دووباره دیزانکردهوه له STP ه دروستکراوهمکان له دوا ی سالی 2008. نم جوره کیشانه جهخت دهکهنه سهر نهوهی تهنانت نهگه ELLD دووچاری کیشهی تکنیکی نهییت کهوا کار دهکاته سهر نهنجامهکانی تاقیکردنهوه، پیکهاتهای دیکهسیستمی UST رهنکه شکست بینن کهوا وادهکات نهنجامهکانی تاقیکردنهوه نادرست بن. بویه، تاقیکردنهوهی سالانهی نم نامیرانه زور گرنهگه.

c. خزمهتگوزاری و کالیبرهیشنی روتینی

همندیک کومپانیای بهر ههمینهری ELLD بانگهشهی نهوه دهکهن کهوا بهر ههمهکانیان "خود-دوزهرموه" و پیوستیان به پشکنینی روتینی کارکردن نیه. بهلام، ELLD ی پهسهندکراوی لایهنی سنیهمی پولینکراو له ونیسایتی NWGLDE داوی پشکنینی خزمهتگوزاری سالانه و کالیبرهیشن دهکات. پیویسته ههمو ELLD-همکان له سهر بنهمای سالانه ناکی بکرینهوه بهگوزیرهی فورمی راپورتی فهرمانگه یو تاقیکردنهوهی توندوتولی هیل و دوزهرموهی دزمکردن CN-1341 (سهیری پاشکوی B و ریسای (d)04(1) بکه).

d. کوژاندنهوهی نهرینی STP

جباواز له دوزهرموهی میکانیکی دزمکردن کهوا "تهوژم سنوردار دهکات" کاتیک دزمکردنی 3.0 گالون/کاتژمیر تیبینی دهکریت، شیوهبهنکردنی همندیک ELLD دهکریت پروگرام بکرین یو تعنها ناگادارکردنهوهی بهکارخهرهکه به ناگادارکردنهوهی بینراو/بیستراو له سهر کونسولی نیوانبهندهکه. نهگه نم ناگادارکردنهوهی ناگادارکردنهوهی درکیان پین بکریت و دواتر پشتگوئ بخرین، رهنکه دزمکردنهکه بهی تیبینیکردن یو ماویهکی دریژ بروات. له رۆژگاری نهمرودا ههمو بهر ههمینهرانی سیستمهکانی ELLD توانای STP ی کوژاندنهوهی نهرینیان ههیه. همندیک له مودیله کونترمکانی وک Campo/Miller LS-300 نم کرداره پیشکمش ناکهن. پیویسته ELLD هکه پروگرام بکریت یو پیشکمشکردنی کوژاندنهوهی نهرینی STP یان ناگادارکردنهوهی بیستراوی بهردوام یو ناگادارکردنهوهی بهکارخهرهکه له بوونی کیشهیهک جگه له دامهزراوه بی چاودیریهکان کاتیک کوژاندنهوهی نهرینی پیویسته بهگوزیرهی ریسای (d)04(1). رهنکه نم کرداره له راپورتی سنیتهپی دزمکردنی هیل نامیرهکه یان تکنیکاری لیهاتوو پشتراست بکرینهوه.

e. گونجاوی جۆری بۆری



دۆزهرهوهی ئەلیکترۆنی دزەکردنی هێلی پەستتێراو "بیتەلی" Veeder Root WPLLD ی وێنەکراو لە سەرەوه گونجاو نیە لەگەڵ زۆرینە شێوہەبەندەکانی بۆری پلاستیکی جیبر چونکە رەچاوی لاکەوتن و فراوانبوون ناکەن لە دۆخی فشاری کارکردن. ئەم جۆری ELLD وەک کەنالی ئەلمەنیۆم دەسەنیشانکراو لە سەر یەکەمە کەوا بە یەکەمی لیکدانی بەتالکردنی STP بەستراو بۆ گواستەوهی داتا بۆ ATG-کە.

WPLLD پەسەندکراو بۆ تاقیکردنەوهی رێژە 3.0 گالۆن/کاتژمێر بۆ هەندیک بۆری پلاستیکی جیبر. دُنیا بە کەوا دووپاتی گونجاووی بەکەیتەوه بەو جۆری لە لایەن NWGLDE یان رینمایبەکانی دامەزراندنی کۆمپانیای بەرھەمھێنەر دیاریکراو.

f. هەلگرتنی تۆمارەکان

چەند سیستەمیکی ELLD وەک Incon TS-LLD کەوا نیوانبەندی کۆنسۆلی ATG نیە راپۆرتی نووسراوی تاقیکردنەوه یان تاقیکردنەوهی دزەکردنی هیل بەرھەم ناهێنێت. لەجیاتی ئەوە، کۆنسۆلیکی نیوانبەند بەکاردێنن کەوا ناگاداری بەکارخەرمکە دەکات بە زنجیریەک کۆدی دەرکەوتو لە سەر شاشەییکی ئەلیکترۆنی. بۆ پابەند بوون بە مەرجەکانی هەلگرتنی تۆمار بۆ دۆزینەوهی دزەکردن، ئەو خاوەن/بەکارخەری کەوا ئەم جۆری نامیری ELLD بەکاردێنێت پێویستە یاداشتێکی نووسراو هەلگرتنی بۆ سەلماندنی ئەوەی نامێرکە مانگانە چاودێری دەکەیت. سەیری ریساکانی 11(b)(2)03 و 04(5) بەکە.

ئەنجامەکانی تاقیکردنەوهی سالاڤە دۆزەرەوهی دزەکردن پێویستە بۆ ماوەی سێ (3) سالا هەلگرتنی لە سەرەتای 13 ی تشرینی یەکمەمی 2021 بەگۆزیری ریسای 3(a)(1)04 و 2(b)(5)04. پێویستە هەموو سیستەمە نوێیەکانی UST لە کاتی دامەزراندن تاقی بکەیتەوه. سەیری ریسای 3(ii)(c)02 بەکە.

g. تاقیکردنەوهی دۆزەرەوه میکانیکی و ئەلیکترۆنیەکانی دزەکردنی هیل



هەموو کۆمپانیای بەرھەمھێنەرەکانی دۆزەرەوه میکانیکی و ئەلیکترۆنیەکانی دزەکردنی هیل داواي ئەوە دەکەن کەوا بەرھەمھێنەرەکانی لە کاتی دامەزراندن و دواتر بە لایەنی کەم سالاڤە تاقی بکەیتەوه. 19 فەرمانگەمە ئەوەی دیاری کردووە کەوا تاقیکردنەوهی "کرداری" یان تاقیکردنەوهی جۆری دُنیاي ئەوە ناکات کەوا دۆزەرەوهی دزەکردنی هیل دەتوانێت بە دروستی تێبینی دزەکردن بکات چونکە بۆ پێناسەکردنی دۆزەرەوهی دزەکردنی هیل خودکار بە سادەیی "کرداری" بەو واتایە نیە کەوا نامێرکە ستاندری 3.0 گالۆن/کاتژمێر لە پەستانی 10 psi تێدایە کەوا داواکراوە بەپێی ریسای 4(a)04. بۆ نمونە، ئەگەر MLLD ەک بەتێپەربوونی کات تێک چوو بیت تا ئەو رێژەیی دەتوانێت تەنھا رێژە 5.0 گالۆن/کاتژمێر لە 10 psi بەدۆزیتەوه، بەگۆزیری مەرجەکانی ریسای 4(a)04 ناییت.

فەرمانگە فۆرمی CN-1341 ی راپۆرتی تاقیکەرەوهی توندوتۆلی هیل و دۆزەرەوهی دزەکردن ئەمادەکردووە (سەیری پاشکۆی A بەکە) بۆ پێشکەشکردنی ئەنجامەکانی تاقیکردنەوهی دۆزەرەوهی دزەکردنی هیل بەگۆزیری ریسای 4(a)04. بۆ یارمەتیدانی خاوەن تانکیەکان و دابینکەری خزمەتگوزاری تا پابەندی ریساکانی 4(b)04 و 4(c)04. بن. داتای پێویستی سەر ئەم فۆرمە گرنگە بۆ دیاریکردنی ئەوەی ئەگەر لایەنی 3 سەم ریکاری تاقیکردنەوهی پەسەند کرد بیت کەوا بە دروستی بەدوا داچوونی بۆ دەکەیت.

13. مهرجهکانی تاقیکردنهوهی توندوتولی هیئل

نهگهر تاقیکردنهوهی توندوتولی دهسنیشان بکرنیت، ریسای 04(2)(b)1(ii). داوای نهوه دهکات کهوا پئویسته سالانه له لایهن نهجامدهری تاقیکردنهوهی پشتر استکراوه له له لایهن کومپانیای بهرهمهینس نهجام بدریت. نهگهر کومپانیای بهرهمهینس داوای نهوه بکات کهوا نهجامدهری تاقیکردنهوه لیهاتوو بئیت، نهوه کات پئویسته نهجامدهری تاقیکردنهوهکه پاریزگاری له بروانامهی نیستای بکات بو نهجامهکان تاومکو پسندکراو بئیت بهگۆیرهی ریسای 04(1)(a)2 و 04(5). پئویسته تاقیکردنهوهی توندوتولی هیئل بتوانیت دزهکردنیکه بچووکی 0.1 گالون له کاتژمیریک له پهستانی کارکردنی ناسایی یهک و نیو بدوزیتهوه بهو جۆرهی داواکراوه بهپئی ریسای 04(4)(b). له کاتی نیستادا چهنیدن شیوازی تاقیکردنهوهی توندوتولی هیئلی پهسندکراوی لایهنی سنیهه ههن کهوا دهکرنیت بهکار بین بو بهدیپهینانی مهرجی تاقیکردنهوهی سالانهی 0.1 گالون/کاتژمیر. جۆره سهرمهیکهکانی شیوازی تاقیکردنهوهی توندوتولی بریتین له:

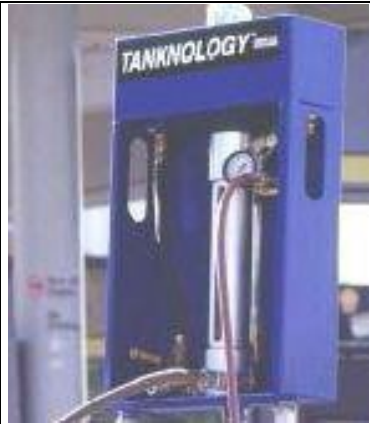
a. تاقیکردنهوهی توندوتولی هیئلی قهبارهی پهستانی جیگیر

		
تاقیکردنهوهی هیئلی Tanknology TLD-1 Line	تاقیکردنهوهی هیئلی Acurite Line	تاقیکردنهوهی هیئلی Petro-Tite

نهم شیوازی تاقیکردنهوهی توندوتولی هیئلی پهستانی زیاتری بۆری بهرهم دهگرنیتهوه به بهکارهینانی پهپمی هایدرولیکی کارکردو به دهست، یان گازی بیهیز و مک نابتر و چین، بو زیادکردنی پهستانی زیاتر. له ماومیهکی پیشووتر دیاریکراو، تاقیکردنهوهکهی چاودیری گۆرانکاری پهستانی هیئلی بهرهم دهکات به بهکارهینانی گچی پهستان. شیوازی تاقیکردنهوهی توندوتولی هیئلی Petro-Tite ریکهستنی جیگیری پهستان بهکار دینیت له رینگهی زیادکردنی سووتهمهنی زیاتر بو هیئلهکه. نهم شیوازه داوا له نهجامدهری تاقیکردنهوهکه دهکات قهرمبوی فراوانبونی هیئلی بهرهم، گونجایی یان جیری بۆری پلاستیک، یان بهستهری نهم بکاتمهوه و ههروهها قهرمبوی نهم هۆکارانه بکاتمهوه له تاقیکردنهوهکه و مک "گهراندنهوهی رینیدراو". رهنکه گهرانهوه له کۆتایی تاقیکردنهوهکه دیاری بکرنیت کاتیک پهستانی بۆری بو سفر کهم دهکرنیتهوه. بری بهرهمی کۆکراوه له سیلیندهری قهبارهی له پهستانی سفری کارکردن بهراورد دهکرنیت به بری گهرانهوهی رینیدراوی پیشووتر دیاریکراو. نهگهر بری بهرهمی گهراوه زیاتر بئیت له گهرانهوهی رینیدراو، تاقیکردنهوهکه دروسته. تاقیکردنهوهیهکی یهک کاتژمیری له پهستانی تاقیکردنهوه پئویسته کاتیک بۆری جیر، بهستهری نهم یان بۆری تیره زیاتر له 3 ئینچ دووچاری فراوانبونی بۆری دهنهوه. Petro-Tite Line Tester, Acurite Line و Tanknology TLD-1 Line Tester نمونهی نهم جۆره نامیرهن.

b. تاقیکردنهوهی توندوتولی هیئلی بگۆری پهستانی نهلیکترۆنی

جیوازی نیوان نهم جۆرهی تاقیکردنهوهی توندوتولی هیئلی و شیوازه قهبارمیهکان نهویه کهوا شیوازی مانهوهی پهستانوهک بگۆری پهستانی نهلیکترۆنی دانراوی مهیدانی بهکار دینیت بو چاودیریکردنی زنجیرمیهک گۆرانکاری پهستان له کاتیکه پیشووتر دیاریکراو. شیوازه که گچی پهستان بهکار دینیت بو چاودیریکردنی گۆرانکاری پهستان. شیوازی تاقیکردنهوهی توندوتولی هیئلی MassTech ML3P نمونهیهکی نهم جۆره نامیرمه. دوزمهوه نهلیکترۆنیهکانی دزهکردنی هیئلی کهوا به ههمیشهی له سیستهمی بۆری پهستینراو دانراون بگۆری پهستان بهکار دینن و دهکرنیت بو بهدیپهینانی مهرجهکانی تاقیکردنهوهی توندوتولی هیئلی بهکار بین. گهرچی رینماییهکان داوای نهوه دهکمن تاقیکردنهوهی توندوتولی هیئلی له 1.5 جارن پهستانی کارکردن نهجام بدریت، ELLD نهلگۆریزمی بیرکاریبانه بهکار دینیت بو چالاک کردنی پهستانی تاقیکردنهوهی زیادکراو و بهدیپهینانی مهرجهکانی تاقیکردنهوهی لایهنی سنیهه بو چاودیریکردنی مانگانه و تاقیکردنهوهی توندوتولی هیئلی له ریسای 04(1)، 04(2)(b)1(ii) و 04(4).

c. تاقیکردنه‌وهی توندوتولی هیل دهره‌کی

له کاتی نیستادا PraxAir (پیشووتر Tracer Research) شیوازی Tracer Tight تاکه شیوازی دهره‌کی کهوا له ریگه‌ی لایه‌ی سینییم NWGLDE په‌سندکراوه بو به‌یه‌په‌په‌نایی ریژه‌ی 0.1 گالون/کاتژمیر له 1.5 جاری مهرجه‌کانی په‌ستانی کارکردن بو تاقیکردنه‌وهی توندوتولی تانکی و هیل له ریسای (b)(4)0.04. نهم شیوازه دامه‌زاندنی قوولی بیوی نمونه‌رگر تن دهره‌کیته‌وه له نزیکه خنده‌قی تانکی و/یان بوری. قوولی بیوی خاک دهره‌کیته به همیشگی دابنریت و له سهر بنه‌مای سالانه دووباره به‌کار بیته‌وه. ماده‌ی کیمایی شوین پیه‌لگری شوین راسته‌وخو دمخریته سیسته‌می UST. شوین پیه‌لگری که له گهل بهر ههمی پیترولی ناو تانکیه‌که تیکهل ده‌بیت و پیوستی به‌وه نیه سیسته‌مه‌کی UST بکوژینرته‌وه. ماده‌ی کیماییه شوین پیه‌لگری که له خاکی دهور بهر راده‌کات نهمگر دهمکردن بوونی هه‌بیت. نمونه هه‌وا/هه‌لم له نمونه‌ی قوولی پیوه‌که وهرده‌گیریت و شی دهره‌کیته‌وه بو بوونی شوین پیه‌لگری که له چری کهمی وک 10 بهش تریلیونیک. درژی‌ی ماوه‌ی تاقیکردنه‌وه‌یه‌ک دهره‌کیته به‌گوزیره‌ی قه‌باره‌ی تانکی، قه‌باره‌ی بهر ههمی ناو تانکی، و جار هکانی گه‌یاندنی بهر ههمه‌که به‌گوزیره‌ی ریتماییه‌کانی کو‌میانای بهر ههمه‌په‌نر.

هوکاری وک بوونی بهر د له ناو خاک و ناوی سهر زوی له نزیکه خنده‌قی بو‌ریه‌که رنگه کار بکاته سهر ریکار هکانی تاقیکردنه‌وه.

14. کیشه باوه‌کانی په‌یوه‌ست به تاقیکردنه‌وهی توندوتولی هیل

a. گیرفانی هه‌وا و فراوانبوونی هه‌لم له ناو بوری

گیرفانی هه‌لم زور جار روو دهمدن کاتیک سیسته‌مه‌کانی بوری دمخرینه کار، دوزره‌وه‌ی دهمکردن دهمزین، یان کاتیک سیسته‌مه‌کانی بوری زور به‌کار نایه‌ن، وک گازولینی نایاب یان نه‌وتی سپی وهرزی. هه‌روه‌ها گیرفانی هه‌لمی له دامه‌زاندنه نویه‌ه‌کان شتیکی باوه پیش نه‌وه‌ی بری زور هه‌موو گیرفانه هه‌لمیه‌کان بکاته دهره‌وه. نهمگر دابه‌شکه‌ریک یان زیاتر لایبرین و بوری بهر ههم به دروستی جیا نهمرایه‌وه یان لایبره‌ا، هه‌لم له کوتا "داخراوانه‌ی" بوری کو ده‌بیته‌وه و تاقیکردنه‌وه‌ی توندوتولی هیل زحمه‌ت ده‌کات. شله‌ی په‌ستینر او هه‌لمه‌کان ناچار ده‌کات کرژ بن و نامازه‌ی هه‌لمی دهمکردن بدن. پیوسته نهمجامدهرانی تاقیکردنه‌وه‌ی هیل گیرفانه هه‌لمیه‌کان دهره‌کان پیش ته‌واکردنی تاقیکردنه‌وه‌کانی هیل نهمگر نهمجامدهری تاقیکردنه‌وه گومانی هه‌یه له‌وه‌ی هه‌لم بوونی هه‌یه. گوزراوی خویندنه‌وه‌ی قه‌باره‌ی 0.3 گالون یان زیاتر له نیوان ماوه‌کانی تاقیکردنه‌وه رنگه نامازه بیت بو بوونی گیرفانی هه‌لمی له ناو سیسته‌می بوری.

b. لاجوونی بوری

کاتیک بوری پلاستیکی جیر یان به‌سته‌ره‌وه‌ی چه‌ماوه‌ی پولا له سیسته‌میکی بوری دانراون، تاقیکردنه‌وه‌ی توندوتولی قه‌باره‌ی و په‌ستانی هیل پیوسته رمجاوی توانای سیسته‌می بوری بکه‌ن بو فراوان بوون له ژیر په‌ستانی زیاتری تاقیکردنه‌وه. 20 سیسته‌مه‌کانی بوری جیر ریژه‌ی جیاوازیان هه‌یه که تیایدا فراوان دهمین. بری فراوانبوونی په‌یومندیداری بوری بو زیاد بوونی قه‌باره‌ی شله له ناو بوری له ژیر په‌ستانیکی زانراو به گونجاوی پیناسه دهره‌کیته. پیوسته نهمجامدهری تاقیکردنه‌وه به‌توانیت قهره‌بوونی توانای بوری جیر و به‌سته‌ره‌وه‌ی جیر بو فراوان بوون بکاته‌وه، که له بهرامبه‌ردا ده‌بیته هوی له‌ده‌ستدانی قه‌باره‌ی و نهمجامی پی‌ش‌بینیکراوی هه‌لمی دهمکردن. 20 گه‌رانه‌وه‌ی ریپیدراو ستانده‌ریکه کهوا نهمجامدهری تاقیکردنه‌وه‌ی لایه‌ی سینییم دهموانیت به‌کاری بی‌نیت بو دیاریکردنی نه‌وه‌ی نایا بری فراوانبوونی ریپیدراو روویداوه یان نا.

نهمجامدهری تاقیکردنه‌وه دهموانیت گه‌رانه‌وه‌ی ریپیدراو هه‌ژمار بکات له ریگه‌ی زانینی گونجاوی دیاریکاری بوری، درژی‌ی بوری و ژماره‌ی به‌سته‌ره‌وه نهمه دانراوه‌کانی سهر ههر سیسته‌میکی بوری. کاتیک تاقیکردنه‌وه‌که ته‌واو ده‌بیت، په‌ستانه‌که له سیسته‌می بوری لایبریت و بری ته‌واوی بهر ههمه‌که له ناو هیله‌که به تیوبی قه‌باره‌ی ده‌پوریت. تاقیکردنه‌وه‌یه‌کی پی‌ش‌مخته‌ی یه‌ک کاتژمیری له یان سه‌رووی په‌ستانیسه‌ده‌کیته نهمجام بدریت بو بنبرکردنی کاریگه‌ریه‌کانی لاجوونی بوری له نهمجامه‌کانی تاقیکردنه‌وه. نامیری هلیکترونی وک PLLD- Veeder-Root ریگه‌ندی پرۆگرامکراوی ده‌ستکاریکراو له دامه‌زاندنه‌که به‌کار ده‌بیت بو قهره‌بوو کردنه‌وه بو جوری بوری، درژی‌ی، و فراوانبوون له ماوه‌ی تاقیکردنه‌وه‌ی هیل.

c. کرژبوونی گهرمی

کاتیک بهر ههمی پیترولی له ناو سیسته‌میکی فینک ده‌بیته‌وه، به‌وه کرژ بوون ده‌بیت. نهم کرژبوونه قه‌باره‌ی گشتی بهر ههمی ناو هیله‌که کهم ده‌کاته‌وه، گهرچی هه‌چ بهر ههمیک بو ناو ژینگه نه‌چووه. رنگه نهمجامدهریکی تاقیکردنه‌وه‌ی لایه‌ی سینییم به هه‌لم نهم کهم بوونه‌مییه قه‌باره وک له‌ده‌ستدانی بهر ههم لیک بداته‌وه. کرژبوونی گهرمی زورجار له ناوچانه روو دهمات کهوا گوزرانکاریه‌کی بهرچاو له پله‌ی گهرمی روژ و شه هه‌یه. له هه‌ندیک حاله‌ندا، رنگه کرژبوونی گهرمی له کاتی گه‌یاندنی بهر ههمی گهرم روو بدات کهوا دمخریته ناو سیسته‌می UST و ده‌ست به فینک بوونه‌وه ده‌کات.

d. فراوان بوونی گهرمی

کاتییک بهرهمی پینزول له خندهقی بوری تهنک گهرم دادنیت یان له ناوچه جوگرافیهکان کهوا گورانکاری بهرچاوی پلهی گهرمی ههیه، بهرز بوونهوی پلهی گهرمی شلمکه دهبنته هوی فراوان بوونی قهبارهی بهرهمهکه. رهنکه نهم دۆخه دهسپینکی لهدهسندانی بهرهم بیت بههوی دزمکردن. رهنکه نامیریکی تاقیکردنهوی هیل نعتوانیت لهدهسندانی بهرهم بدوزینهوه نهگهر فراوانبوونی گهرمی روو بدات. له ههندیک حالت، رهنکه فراوانبوونی گهرمی نهو کات روو بدات کهوا گهیلاندنی بهرهمیکی سارد دهخزیتته ناو تانکیهکه و دهست به گهرم بوون دهکات له ناو خندهقی تهنکی بۆ پلهی گهرمی دهووبهر. زۆرینهی شیواز مکانی تاقیکردنهوی توندوتولی پیویستی به کاتیکی تهواو ههیه بۆ نهوی پلهی گهرمی بهرهمهکه جینگیر بیت لهگهڵ پلهی گهرمی زهوی پیش دهسپینکردنی تاقیکردنهوهکه.

15. مهرجی ههنگرتنی تۆمار بۆ بۆری پهستینراو

پیویسته ههموو تۆمارهکان له شوینی UST ههلبگیرین و دهسپههجن بهردهست بن بۆ پشکنین له لایهن فهرمانگه، یان له شوینیکی دیکهی جینگرهوی بهردهست ههلبگیریت و له سهر داواکاری فهرمانگه پشکەش بکرنیت بۆ پشکنین. سهیری ریسای 03(2)(c)1.(i) and (ii). بکه.

a. دامهزراندن، نیدامه و چاککردنهوی بۆری

ههموو تۆمارهکانی گۆربینی تانکی، بۆری پیویسته بۆ ماوهی تهواوی ژبانی کارکردنی سیستهمی UST ههلبگیریت. سهیری ریسای 02(6)(f). بکه. تۆمارهکانی چاککردنهوی بۆری سیستهمی UST پیویسته بۆ ماوهی تهواوی ژبانی کارکردنی سیستهمهکه ههلبگیریت. سهیری ریسای 02(7)(h). بکه. تۆمارهکانی ههموو کالپیرمیشن، نیدامه و چاککردنهوی نامیری دۆزینهوی بلاوبونهوه کهوا به ههمیشهی له شوینکارهکه دانراوه پیویسته بهلایهنی کهم بۆ ماوهی یهک سال ههلبگیریت لهدهوی تهواوکردنی کاری خزمهتگوزاریهکه. سهیری ریسای 04(5)(c) و 03(2)(b)11. بکه. ههر خشتهیهکی کالپیرمیشن و چاککردنهوی پیویستی پشکەشکراو له لایهن کۆمپانیای بهرهمههینهری نامیری دۆزینهوی بلاوبونهوه پیویسته بۆ ماوهی پینج (5) سال ههلبگیریت له ریکهوتی دامهزراندنهوهی.

b. تۆمارهکانی دۆزینهوهی دزهکردنی بۆری

1. تاقیکردنهوی سالانهی توندوتولی هیل

نهجمهکانی تازهرترین تاقیکردنهوی توندوتولی هیل پیویسته ههلبگیریت بهو جۆرهی داواکراوه بهپینی ریسای 03(2)(b)11. و 04(5)(b). نهجمهکانی تاقیکردنهوه پیویسته له سهر فورمی راپۆرتی فهرمانگه بۆ تاقیکرهوهی توندوتولی هیل و دۆزهروهی دزمکردن CN-1341 ههلبگیرین و به لایهنی کهم بۆ ماوهی سالیک پاریزگاریمان لێ بکرنیت. سهیری ریسای 03(2)(b)11، 04(4)(a) و (b) و 04(5)(b). بکه.

2. دۆزهروهی میکانیکی دزهکردنی هیل

پیویسته سالانه بیشکرنیت بهو جۆرهی داواکراوه بهپینی ریسای 04(4)(a). و نهجمهکان بۆ لایهنی کهمی سێ سال ههلبگیریت بۆ پابهند بوون به تاقیکردنهوهی کارکردنی نامیری میکانیکی دۆزینهوهی بلاوبونهوه بهو جۆرهی داواکراوه بهپینی ریسای 04(5)(b)2 و 03(2)(b)11. پیویسته نهجمهکان له سهر فورمی راپۆرتی فهرمانگه بۆ تاقیکرهوهی توندوتولی هیل و دۆزهروهی دزمکردن CN-1341 تۆمار بکرنین و بهگۆرهی ریسای 04(5) ههلبگیریت. به لایهنی کهم، نهجمهکان:

- پیویسته ههموو پشکەهاته پشکراوهکانی دیاری بکات؛
- نامازه بۆ ههر پشکەهاتهیهکی پشکراو بکات کهوا مهرجی ریسای 04(1)(a)3. سی تیدابه؛
- نامازه بۆ نهوه بکات نایا پیویسته کاریک بکرنیت یان نا؛ و
- وهسفی ههر کرداریک بکات کهوا نهجمهادراره بۆ چاککردنهوهی کیشیهیک

3. دۆزهروهی نهلیکترۆنی دزهکردنی هیل

پیویسته سالانه بیشکرنیت بهو جۆرهی داواکراوه بهپینی ریسای 04(4)(a). و نهجمهکان بۆ لایهنی کهمی سێ سال ههلبگیریت بۆ پابهند بوون به تاقیکردنهوهی کارکردنی نامیری نهلیکترۆنی دۆزینهوهی بلاوبونهوه بهو جۆرهی داواکراوه بهپینی ریسای 04(5)(b)2 و 03(2)(b)11. پیویسته نهجمهکان له سهر فورمی راپۆرتی فهرمانگه بۆ تاقیکرهوهی توندوتولی هیل و دۆزهروهی دزمکردن CN-1341 تۆمار بکرنین. پیویسته سینتیهکردنی ELLD ههموو شمش سال جاریک پشتراست بکرنیهوه له ماوهی پشکنیهکانی کارپنکردنی UST له رهنگی پشکەشکردنی کۆپیهکی راپۆرتی سینتیهی دزمکردنی هیلی پهستان له کاتی پشکنیهکه بهو جۆرهی داواکراوه بهپینی ریسای 04(1)(a)2 و 03(2)(b)11. نهم سینتیهکردنه پیویسته بۆ پشتراستکردنهوهی ریکهبندی دیاریکراوی شوینکارهکه وهک جۆری بۆری، درزیی بۆری و گونجاوی.

نمونه‌ی سینتھپی دزه‌کردنی هیئلی پهستان و راپورت‌هکانی میژووی دزه‌کردنی هیئل له (Veeder Root TLS-350 (PLLD)

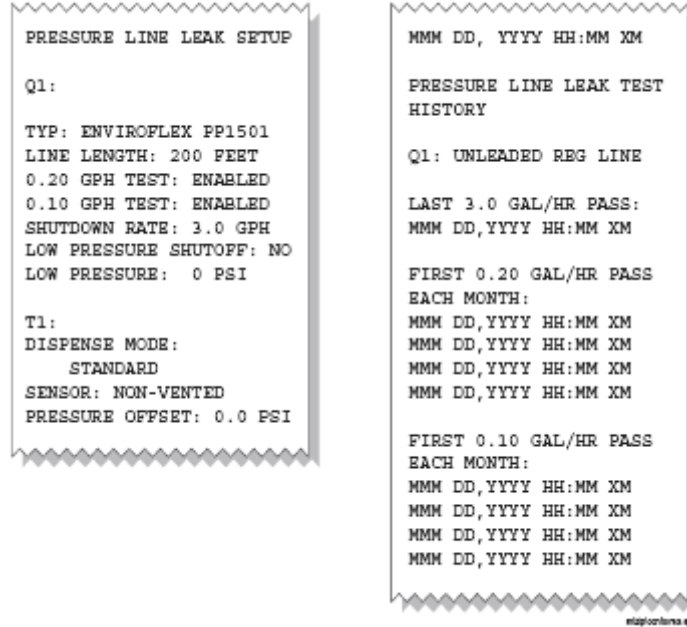

16. گواستنه‌وه‌ی تۆماره‌کانی له کاتی گۆرانکاری خاوه‌نداریه‌تی

له کاتی گواستنه‌وه‌ی خاوه‌نداریه‌تی، به‌له‌خۆگرنتی فرۆشتنی سیستهمه‌کانی UST، به‌لگه‌نامه ره‌سمن و/یان کۆپیه پنیوسته‌کان بۆ به‌جیگه‌یاندنی راپورت‌کردن و هه‌لگرنتی تۆماره‌کان پنیوسته بگوازرێته‌وه بۆ خاوه‌نه نوێیه‌که‌ی UST. سه‌یری ریسای (d)03(2). بکه.

17. راپورت‌کردن

نهمه‌ی خواره‌وه بۆ بوونه‌وه‌یه‌کی گومانلیکراو یان دلنیاکراوه‌یه و پنیوسته له ماوه‌ی 72 کاتژمیر راپورت بکریه‌ت:

- نه‌جامة‌کانی هه‌ر تاقیکردنه‌وه‌یه‌کی دهرنه‌چووی توندتوولی هیئل. سه‌یری ریسای (b)04(1) و (a)05(1). بکه.
 - نه‌جامة‌کانی هه‌ر نه‌جامة‌یکی دهرنه‌چووی تاقیکردنه‌وه له دۆزهره‌وه‌ی نه‌لیکترۆنی دزه‌کردنی هیئل. سه‌یری ریسای (b)04(1) و (a)05(1). بکه.
 - هه‌ر دۆخیکی نانا‌سای کارکردنی تێبینیکراوی و مک ره‌فتاری نامۆی دابه‌شکه‌ر مه‌که (بۆ نمونه دابه‌شکردنی هه‌یو‌اش یان دۆزهره‌وه‌ی دزه‌کردنی جولۆ)، له‌ده‌ستدانی له‌ناکاو یه‌ر هه‌م، یان بوونی ناو له ناو تانکی که‌وا هۆکاره‌که‌ی پروون نه‌کراوته‌وه، یان نه‌گه‌ر نه‌جامة‌کانی دۆزینه‌وه‌ی بۆ بوونه‌وه ناماژه بۆ بۆ بوونه‌وه‌ی گومانلیکراو بکه‌ن. به‌لام، پنیوست ناکات خاوه‌ن/به‌کارخه‌ر مه‌که راپورت بکات نه‌گه‌ر نامرازی سیستهمه‌که که‌موکوپریدار بێت، به‌لام دزه‌کردن نیه، و ده‌ستبه‌جی چاک ده‌کریته‌وه، یان ده‌گۆردریت و چاودێر بکردنی زیاتر دلنیا‌ی نه‌جامة‌ی سه‌رته‌ی ناکاته‌وه. سه‌یری ریسای (b)04(1) و (a)05(1). بکه.
- پنیوسته خاوه‌ن و/یان به‌کارخه‌ر مه‌کان کردار ده‌ستبه‌جی نه‌جامة‌ی بده‌ن بۆ رێگری کردن له بۆ بوونه‌وه‌ی زیاتری پیترو‌له‌که بۆ ناو ژینگه، و کرداری پنیوست نه‌جامة‌ی بده‌ن بۆ ده‌سینشانکردن و که‌مکردنه‌وه‌ی مه‌ترسه‌یه‌کانی ناگرکه‌وته‌وه، ته‌قینه‌وه و هه‌لم. پنیوسته خاوه‌ن و/یان به‌کارخه‌ر مه‌کان تانکی و/یان بۆری چاک بکه‌نه‌وه یان بگۆرن، و ده‌ست به کاری راستکه‌ر مه‌وه بکه‌ن، نه‌گه‌ر نه‌جامة‌کانی تاقیکردنه‌وه‌ی سیستهمه‌که، تانکی یان بۆری گه‌یاندن ناماژه بۆ نه‌وه بکه‌ن که‌وا دزه‌کردن هه‌یه به‌و جۆره‌ی داواکراوه به‌پێی ریسای (3)06.

پاشکۆکان

A پاشکۆی

راپوړتی تاقیکهروهوې توندوتولنی هیڼل و دۆزهروهوې دزهکردن (ههوارکردنهکان به شینوهی ماوهیی بۆ نهم فورمانه دهکرین. بۆ تازهترین وهشانی نیستای فورمی فهرمی ویلایهت سهیری ویبسایتی فرمانگه بکه)

B پاشکۆی

رینماییهکانی تاقیکردنهوهی دۆزهروهوې دزهکردنی هیڼل (میکانیکي و نهلیکترونی)

C پاشکۆی

نمونهی راپوړتهکانی تاقیکردنهوهی دۆزهروهوې نهلیکترونی دزهکردنی هیڼل

A پاشکوی

بەرامبەر بە داتاي تاقىكر دىنەوهى دۆزەرەوهى مىكانىكى دزەكر دنى ھىل (MLLD)

- پىويستە تاقىكر دىنەوهى كە لىگەل LLD سى دانراو لە سىستەمى UST نىجىم بىر ئىت لەماوەى تاقىكر دىنەوهى كە ھاوشىوەى كاتى ناسابى كار كىر دىن.
- تاقىكر دىنەوهى كە پىويستە بە ھاندانى دزەكر دىنەوهى ھىبە لە بۆرى سىستەمى UST يەكسان بە 3 گالون/كاتر مېر (گ/ك) لە پىستانى 10 پاوند لە ئىنج دووجا (psi)، كىوا يەكسانە بە 189 مل/خولەك.
- پىويستە تاقىكر دىنەوهى كە دابەشكەرى دوور ترىن خالى سەر مەھە يان دوور لە LLD نىجىم بىر ئىت.
- ھەر ھىلەكى بەر ھەم پىويستە بەگۆرەى ژمارەى تانكى دىارىكر او بىت لە سەر تازەترىن فۆرمى ناگادار كىر دىنەوهى UST.

					ژمارەى ھىل/ بەر ھەم
					پىستانى تەواو پىمىپ: (psi)
					پىستانى راگرتن: (psi)
					پىستانى پىوانەكر دن: (psi)
					گەر انەوه: (گالون)
					كاتى كىر دىنەوه: (چركە)
					تاقىكر دىنەوهى رىزەى دزەكر دن: (گالون/كاتر مېر)
					نايا LLD لە تەوژمى ھىواش دەمىنەتەوه بۆ ماوەى زىاتر لە 30 چركە؟ (بەلئى/نەخىز)

VI. داتاي تاقىكر دىنەوهى دۆزەرەوهى نەلىكتر ونى دزەكر دنى ھىل (ELLD)

- نەگەر لە لايمەن كۆمپانىياى بەر ھەمىنەرى ELLD داواكر او بىت، پىويستە نەم تاقىكر دىنەوهى تەنھا لە لايمەن تەكنىكارىكى لىھاتوو نىجىم بىر ئىت.
- پىويستە ELLD تەوژمەكە بوسىنەت يان ناگادار كىر دىنەوهى بىستراو يان بىنراو ھىبەت و پىويستە دزەكر دىنەوهى ھاوتاي 3.0 گالون/كاتر مېر لە 10 psi.
- پىويستە تەكنىكارەكە يان نىجىمەدەرى تاقىكر دىنەوهى پىشتراسى پىمىپى پىروگرامكر او و رىكەندەكانى ELLD بىكاتەوه وەك جۆر و درىزى بۆرى.
- پىويستە LLD بە لايمەنى كەم بۆ ماوەى 15 خولەك تاقى بكرىتەوه.
- كۆپى سىتەبى دزەكر دنى ھىل لە كۆنسۆلى چاودىر بكر دن ھاو پىچى نەم راپۆرتە بەكە نەگەر جىيەجىكر او بىت.

					نايا سىتەبى ELLD دروستە؟ (بەلئى/نەخىز)
					نايا دزەكر دنى ھاندراو يەكسانە بە 3.0 گالون/كاتر مېر لە 10 psi؟ (بەلئى/نەخىز)
					نايا دزەكر دنى ھاندراو دەستى بە ناگادار كىر دىنەوهى بىستراو يان بىنراو كىر د؟ (بەلئى/)
					نايا دزەكر دنى ھاندراو دەستى بە كۆز اندنەوهى STP كىر د؟ (بەلئى/نەخىز)
					ژمارەى سوورى دابەشكردن پىش كۆز اندنەوهى STP:

VII. نىجىمەكانى تاقىكر دىنەوهى LLD

					دەرچو/دەر نەچوو
					نايا LLD تازە دانراو؟ (بەلئى/نەخىز) نەگەر بەلئى، دووبارە تاقى بكرەوه

VIII. تىبىنەكان

- ھەر دۆخىكى شونىكارى دۆزراو ھىبە بىنووسە لىگەل تەواكر دىنەوهى تاقىكر دىنەوهى رىگرى لىكر اوى LLD.
- بارودۆخى ناسابى كار كىر دن بىنووسە كىوا لە ماوەى تاقىكر دىنەوهى دۆزراو ھىبە وەك كىر بونى گەر مى يان گىرفانى ھىواى.
- ھەر چاكر دىنەوهى پىشنىاركر او يان نىجىمەدراو پىشوو تر، لە ماوەى تاقىكر دىنەوهى يان دواى تەواكر دىنەوهى تاقىكر دىنەوهى بىنووسە كىوا پىويستە دەستىشان بكرىت و راپۆرت بكرىت.
- نەگەر LLD ەك لە تاقىكر دىنەوهى بەر نەچىت، پىويستە دەستىبەجى بگۆر دىت پىش دانانەوهى بۆرەكە بۆ خزمەتگوزارى.
- نىجىمەكى دەر نەچوونى تاقىكر دىنەوهى پىويستە بىر ئىت نەگەر ھەر بەشنىكى بۆرى بەر ھەم لە لايمەن LLD چاودىزى نەكرىت.
- نامازە بۆ نەوه بەكە نەگەر ھەر بەشنىكى سىستەمى بۆرى ھىبەت كىوا لە لايمەن LLD ەكە چاودىزى ناكىت.

					واژو نىجىمەدەرى تاقىكر دىنەوه
				رىكەوت:	

XI. فۆرمى تاقىكر دىنەھى توندوتولى ھىلى ACURITE

پىويستە تاقىكر دىنەھى بەلايىنى كەم بۇ ماھى بەك كاتژمىر لە رېژە 1.5 ى زۇرتىنى پەستانى كار كىردن نەنجام بدرىت، مەگەر پىچەوانەى نەمە لە بروانامەپىندانى شىوازى تاقىكر دىنەھى دىيارىكرا بىت.

پىويستە خويىندىنەھى پەستان و قەبارە لە كاتى جىگىر وەر بىگىرىت بۇ لايىنى كەمى 30 خولەك، يان تا ئۇ كاتەى لىدەستدانى ھاورىكى بەر ھەم دەخىرىت. ھەر لىدەستدانىكى بەر ھەمى زىياتر يان يەكسان بە 0.01 گالۇن/كاتژمىر پىويستى بە پىشكىن و تاقىكر دىنەھى دەسنىشان كىردنى زىياتر ھەپە.

برگەكانى I-IV ى نەم فۆرمە پىويستە بەدواى بەك تەواو بىكرىن بۇ نەھى تاقىكر دىنەھى كە دەروست بىت.

پىوھرى دەر چوو يان دەرنەچوو لە بروانامەپىندانى لايىنى سىنېم دىيارىكراوھ.

# ناسنامەى دامەزراھى UST	ژمارەى تاقىكر دىنەھى:
ناوى دامەزراوھ:	ناوى كۆمپانىيا:
ناونىشان:	# ژمارەى بروانامە/ رىكەوتى بەسەر چوونى بروانامە:
شار، وىلايەت:	جۆرى كەفەر (قېر، كۆنكرىت و ھتد.):
پلەى گەرمى ھەواى دەوروبەر:	قولى نىزىكىمى ھىل لە ژىر زەوى (نىنج):

ھىلى #:	
جۆرى بەر ھەم:	
كۆمپانىياى بەر ھەمەپىنەر و مۆدىلى STP:	
پەستانى كار كىردنى STP:	
شونى تاقىكر دىنەھى (دابەشكەر):	
مىكانىزمى جىباكر دىنەھى:	
پەستانى تاقىكر دىنەھى (psi):	
ئاستى سەر متايى سىلېندەر:	
ئاستى كوتايى سىلېندەر:	
قەبارەى دزەكرىن:	
كاتى دەسنىپىكرىن:	
كاتى تەواو كىردن: (لايىنى كەمى 30 خولەك)	

XII. نەنجامەكانى تاقىكر دىنەھى توندوتولى ھىلى ACURITE

دەر چوو/دەرنەچوو تاقىكر دىنەھى كە دەر چووھ نەگەر كۆى گۆرانكارى > - 0.01 گالۇن/كاتژمىر بىت	
تېبىنەكان: ھۆكارە دىارى بەك بۇ نەنجامى تاقىكر دىنەھى دەرنەچوو يان ناتەواو.	
واژوى نەنجامدەرى تاقىكر دىنەھى	رىكەوتەكە:

XIII. فۆرمى تاقىكر دىنەھەي توندىتولى ھىلى ESTABROOK EZY CHEK

- پىئويستە تاقىكر دىنەھەي بەلایىنى كەم بۇ ماھەي يەك كاتژمىر لە رىژەي 1.5 ى زۆرتىنى پەستانى كاركردن ئەنجام بدرىت، مەگەر پىچەوانەي ئەمە لە بىروانامەپىدانى شىوازي تاقىكر دىنەھەي دىارىكرا بىت.
- پىئويستە خويىندىنەھەي پەستان و قەبارە لە كاتى جىگىر وەر بىگىرىت بۇ لايىنى كەمى 30 خولەك، يان تا ئەم كاتەي لەدەستدانى ھاورىكى بىر ھەم دەست دەخرىت. ھەر لەدەستدانىكى بىر ھەمى زىاتر يان يەكسان بە 0.05 گالۇن/كاتژمىر پىئويستى بە پىشكىن و تاقىكر دىنەھەي دەسنىشانكر دى زىاتر ھەيە.
- بىرگەكەنى I-IV ى ئەم فۆرمە پىئويستە بەدواي يەك تەوا بىكرىن بۇ ئەھەي تاقىكر دىنەھەي دروست بىت.

	ناوى ئىنجامدەرى تاقىكر دىنەھەي:		ناوى دامەزراوہ:	
	ناونىشانى دامەزراوہ:	ژمارەي بىروانامە:	رىكەوتى بەسەر چوونى بىروانامە:	

XIV. داتا و ئەنجامەكەنى تاقىكر دىنەھەي ھىلى

			ژمارەي ھىل/ جۆرى بىر ھەم:						ژمارەي ھىل/ جۆرى بىر ھەم:				
			شويىنى تاقىكر دىنەھەي:						شويىنى تاقىكر دىنەھەي:				
			پەستانى جىيەجىكر او:						پەستانى جىيەجىكر او:				
			مۆدىلى STP/ رىژەي psi كاركردن						مۆدىلى STP/ رىژەي psi كاركردن				
	گالۇن/كاتژمىر	RES	GPL	- / +	داتا	كات		گالۇن/كاتژمىر	RES	GPL	- / +	داتا	كات
			ژمارەي ھىل/ جۆرى بىر ھەم:						ژمارەي ھىل/ جۆرى بىر ھەم:				
			شويىنى تاقىكر دىنەھەي:						شويىنى تاقىكر دىنەھەي:				
			پەستانى جىيەجىكر او:						پەستانى جىيەجىكر او:				
			مۆدىلى STP/ رىژەي psi كاركردن						مۆدىلى STP/ رىژەي psi كاركردن				
	گالۇن/كاتژمىر	RES	GPL	- / +	داتا	كات		گالۇن/كاتژمىر	RES	GPL	- / +	داتا	كات

تېيىنەكان: ھۆكارەكە دىارى بىكە بۇ ئەنجامە تاقىكر دىنەھەي دەرنەچو يان ناتەواو.

	واژۆى ئىنجامدەرى تاقىكر دىنەھەي
	رىكەوتى تاقىكر دىنەھەي:

XVII. فۆرمى تاقىكر دىنەھەي توندوتولى ھىلى LEIGHTON O'BRIEN PM2 (تەرى دىيارىكەرى بىر و ووشكى جۆرى)

- پىويستە تاقىكر دىنەھەكە لايىنى كەمى 1.5 جارى زۆرترىن پەستانى كار كىردن يان 45 psi نەنجام بىرىت.
- تاقىكر دىنەھەي تەرى دىيارىكەرى بىر پىويستى بە لايىنى 27.5 خولەك چاۋەروان كىردن ھەپە لە نىوان دابەش كىردن و تاقىكر دىنەھە.
- بىرگەكەنى I-IV سى نەم فۆرمە پىويستە بەدوۋى يەك تەواۋ بىكرىن بۇ نەھەي تاقىكر دىنەھەكە دروست بىت.
- نابىت سىستەمى بۆرى بە توندول رابىگەيىنرەت نەگەر نەنجامى تاقىكر دىنەھە نامازە بۇ لەدەستدانىكى يەكسان يان زىياترى بەر بەستى 0.05 گالون/كاتر مېر بىكات بەجۆرەي لە رېگەي ناۋەندى شىكر دىنەھەي Leighton O'Brien دىيارىكەراۋە.

	# ناسنامەي دامەزراۋەي UST	ژمارەي تاقىكر دىنەھە:
	ناۋى دامەزراۋە:	ناۋى كۆمپانىيا:
	ناۋى نىشان:	# ژمارەي بىروانامە/ رېكەوتى بەسەر چوۋنى بىروانامە:
	شار، وىلايەت:	رېكەوتى دو ايىن كاللىر ھىشنى سىستەم (سالانە پىويستە):

					ژمارەي ھىل/ بەر ھەم:
					كۆمپانىيائى بەر ھەم ھەپنەر و مۇدىلى STP:
					پەستانى كار كىردنى STP:
					شونىنى تاقىكر دىنەھە: (دابەشكەر)
					مىكانىزمى جىياكر دىنەھە:
					ماۋەي تاقىكر دىنەھەي جىگىر:
					پەستانى تاقىكر دىنەھە:
					ناستى دەستپىكر دىنى سىلپىندەر:
					كاتى دەستپىكر دىن:
					ناستى كۆتابى سىلپىندەر:
					كاتى تەوا كىردن: (تاقىكر دىنەھەي تەرى پىويستى بە 17 خولەك و 25 چىر كە ھەپە)
					رېژەي ھەژمار كىراۋى دىزەكر دىنى گالون/كاتر مېر:

XVIII. نەنجامەكەنى تاقىكر دىنەھەي توندوتولى ھىل

		دەر چوۋ/دەر نەچچو LR > يان = بۇ 0.05 گالون/كاتر مېر: دەر نەچچو (تەنھا تاقىكر دىنەھەي تەرى دىيارىكەرى بىر)
--	--	--

تېيىنەكەن: ھۆكارەكە دىيارى بىكە بۇ نەنجامى تاقىكر دىنەھەي دەر نەچچو يان ناتەواۋ.

	واژۇرى نەنجامدەرى تاقىكر دىنەھە	رېكەوتى تاقىكر دىنەھە:
--	---------------------------------	---------------------------

پاشکوی B

ریکاره‌کان بۆ تاقیکردنەوهی دۆزەرەوهی دزەکردنی هێل
دۆزەرەوهی میکانیکی نۆتۆماتیکی دزەکردنی هێل

نەگەر لە لایەن کۆمپانیای بەرھەمھێنەری دۆزەرەوهی دزەکردن داواکراو بێت، پێویستە تاقیکردنەوهکە تەنھا لە لایەن تەکنیکاری
خزەمەتگوزاری رێنێندراو نەنجام بدریت.

سێتەیی تاقیکردنەوه

1. کاربای سەر پەمپەکە بکوژێنەوه و ریکاری دەرچوون لە سەر پچرێنەری سرکیت نەنجام بدە.
2. پەستانی هێل بکە بە سفر لە رینگە چالاک کردنی دابەشکەر و کردنەوهی نۆزل - رینگە بە سووتەمەنی دەدات بەتأل بێتە ناو دەفریکی پەسەندکراو. لە
دوای ئەوهی هەموو پەستانی هێل گەر اوئەوه، نۆزلەکە رابگرە و دەموانەیی برین داخە.
3. کەرستە تاقیکردنەوه بە پورتی تاقیکردنەوهی دەموانەیی برین لە بەرزترین دابەشکەر بێستە. نەگەر هیچ گۆرانکار پەک لە ناستی بەرزى نەبێت،
کەرستە تاقیکردنەوه بە دابەشکەریکی دوورتر بێستە. تێببێ: نەگەر بۆرپەکە دابەشکەری سەرەکی/سەتەلایینی هەبێت، پێویستە کەرستە تاقیکردنەوه
بە دوورترین دابەشکەری سەتەلاییت بێستە.
4. دووبارە کاربای پەمپەکە هەل بکەوه. دەموانەیی برین و هێلی پەستینراو بکەوه لە رینگە چالاککردنی پەمپەکە. دلنبا بە کەوا هیچ دزەکردنیک لە
کەرستە تاقیکردنەوه یان گریدانى پورتى تاقیکردنەوهی دەموانەیی برین نیە.
5. بەرھەم لە نۆزلی دابەشکەرەکە دابەش بکە بۆ لابردنی هەموو هەواى ناو هێلەکە.

پارامیتەرە کردار بیهکانی دۆزەرەوهی میکانیکی دزەکردنی هێل دیاری بکە

6. نۆزلی دابەشکەرەکە داخە و رینگە بدە هێلەکە بە تەواوی بپەستینریت. ئەمە وەک پەستانی تەواوی پەمپ تۆمار بکە.
7. پەمپەکە بکوژێنەوه، دەموانەیی برین داخە و رینگە بە پەستانی هێلەکە بدە کەم بێتەوه نا جیگیر دەبێت. ئەمە وەک پەستانی راگرتن تۆمار بکە. تێببێ:
نەگەر پەستانی هێل جیگیر نەبێت، رەنگە ئەمە ناماژە بێت کەوا دەموانەیی پشکین/پنکەتەیی کرداریی کەموکۆریداران یان ئەلقەیی شیوێ پێتی نۆی ناو
سەری پەمپەکە دزەکردنی هەیه.
8. پەستانی هێل بکە سفر لە رینگە بەکارخستنی کونی دزەکردنی کەرستە تاقیکردنەوه و رینگەدان بە شلەکە بەتأل بێتە ناو سیلیندەریکی پلەدار. قەبارە
شلەیی گەر او بربیتە لە گونجایی و پێویستە بە میلی لتر (مل) تۆمار بکریت.
9. دوای چاوەروانکردن بۆ ماوەی 2-5 خولەک، بەتەواوی کونی دزەکردنی کەرستە تاقیکردنەوهکە داخە، پەمپەکە هەل بکەوه و تێببێ گێچی پەستان
بکە. پێویستە پەستان بەخیزایی بەرز بێتەوه و بۆ نزیکەیی 2-5 چرکە زیاتر بێت، رەنگە ئەمە ناماژە بۆ ئەوه بکات کەوا هەوا لەناو هێلەکە قەتیس بوو،
پەمپەکە پر بکات بەبێ وستان، ئەمە ناماژە کەوا دزەکردن "نەجولاه" (بۆ شوینی گەرانى دزەکردن نەچوو). نەگەر دۆزەرەوهی
دزەکردن نەجولاه بۆ شوینی گەرانى دزەکردن - هەنگاوی 8 دووبارە بکەوه.
10. چاودیزی پەستانی هێلەکە بکە کاتیگ دەوستیت و ئەمە وەک پەستانی پێوانەکردن تۆمار بکە.
11. بە کاتگرومەیک دریزی ئەو ماوەیە تۆمار بکە کەوا دەبیاخەتیت لە وستان لە پەستانی پێوانەکردن تا پەستانی تەواوی پەمپەکە بەدەست دێت. ئەمە وەک
کاتی کردنەوه تۆمار بکە. تێببێ: نەگەر کاتی کردنەوه لە 2-5 چرکە زیاتر بێت، رەنگە ئەمە ناماژە بۆ ئەوه بکات کەوا هەوا لەناو هێلەکە قەتیس بوو،
بۆرپەکە گونجایی بەرز یان دزەکردنی بچووکتەری هەیه لە توانای دۆزەرەوهی دزەکردن کەوا رەنگە لە ناو بۆرپەکە بوونی هەبێت. ناگاداری: پێویستە
سەرنجیکی وورد بەدەیتە سەر گێچی پەستان لەکاتی پێوانەکردنی کاتی کردنەوه چونکە ئەمە خیراتر روودەدات.

کالیبرهیتی کونی دزەکردنی کەرستە تاقیکردنەوهی بکە

بەبێ بەکارهێنانی ریکخەری پەستان:

12. گەر ئەوه بۆ پەستانی تەواوی پەمپی تۆمارکراو لە هەنگاوی 6، لە خشتەیی 1 قەبارەیی شلە دیاری بکە کەوا پێویستە لە 60 چرکە بەتأل بکریت لە
پەستانی تەواوی پەمپ بۆ هاندانی دزەکردنی یەکسان بە 3 گالون/کانتر میر لە 10 psi.
13. پەمپەکە هەلکە و دووپاتی ئەوه بکەوه ناماژە بە پەستانی پەمپەکە کراوه. بەهێواشی کونی دزەکردنی کەرستە تاقیکردنەوه بکەوه و رێکی بخە تا
رێژە تەوژمکردنی ناماژمیێکراو لە هەنگاوی 12 بەدەست دێت. تێببێ: بۆ نەنجامدانی ئەمە، تەوژمی شلکە ناراستەیی سیلیندەریکی پلەدار بکە لە کاتی
کات دانان بۆ 60 چرکە. بەردەوام بە لە ریکخستنی قەبارەیی کونی دزەکردنی کەرستە تاقیکردنەوه تا رێژە تەوژمی و بستر او بەدەست دێت. بۆ
خیزا کردنی کالیبرهیشن، رەنگە بەلاتەوه سوودبەخش بیت سەرەتا ریکخستنی زۆر بکەیت لە رینگە پێوانەکردنی قەبارەیی شلە کەوا هاوتابە لەگەڵ ماوەی

15 چرکەى ناماژە پیکراو له خشتهى 1. به لام، کالیبرمیشنى کوتایى کونى دزەکردنى کەرسەستەى تاقیکردنەوه پنیوستە له ریگەى پیوانەکردنى قەبارەى شله له سەر چوارچینەى کاتى 60 چرکە نەنجام بدریت.

به بهکارهینانى ریکخەرى پەستان:

12. پەمپەکه هەلبەکه و دووپاتى ئەوه بکەوه ناماژە به پەستانى پەمپەکه کراوه. به هیواشى کونى دزەکردنى کەرسەستەى تاقیکردنەوه بکەوه تەوژمى شله ناراستەى دەفرىکى پەسەندکراو بکە.

13. پەستانى هیل بۆ 10 psi ریک بخە به ریکخەرى پەستان. تەوژمى شله ناراستەى سیلیندەریکی پەدار بکە و کاتەکهى بۆ 60 چرکە دابنێوه. قەبارەى کونى دزەکردنى کەرسەستەى تاقیکردنەوه ریک بخە تا ریژەى تەوژمى و بستر او له 189 مل/خولهک بەدەست دیت لەکاتیگدا پەستانى هیل له 10 psi دەهیلریتەوه. تیبینی: رەنگە پنیوست بکات چەندین جار ریکخەرى پەستان و/یان کونى دزەکردنى کەرسەستەى تاقیکردنەوه دووبارە ریک بخەیتەوه بۆ ئەوهى به دروستى ریژەى دزەکردن له 189 مل/خولهک له پەستانى 10 psi دابنیت. بۆ خیراکردنى کالیبرمیشن، رەنگە بهلاتەوه سوودبەخش بێت سەرمتا ریکخەستى زۆر بکەیت له ریگەى پیوانەکردنى قەبارەى شله کەوا هاوتایە لهگەل 15 چرکە (1/4 سی 189 مل = 47 مل). به لام، کالیبرمیشنى کوتایى کونى دزەکردنى کەرسەستەى تاقیکردنەوه پنیوستە له ریگەى پیوانەکردنى 189 مل له شله بێت له چوارچینەى کاتى 60 چرکە نەنجام بدریت.

ئەوه دیارى بکە نەگەر دۆزەرەوهى دزەکردنى یکسان به 3 گالۆن/کاتۆمیر له 10 psi دەبێت.

14. پەمپەکه بکوژینەوه و ریگە بده پەستانى هیل به تەواوى دەربجیت (0 psi) له ریگەى کونى دزەکردنى کەرسەستەى تاقیکردنەوه. ئەمه پنیوستە بێتە هۆى ئەوهى دۆزەرەوهى دزەکردن "بجوولیت" (بجیتە دۆخى هەستکردن به دزەکردن). تیبینی: قەبارە کونى دزەکردنى کەرسەستەى تاقیکردنەوه مەگۆرە له دواى ئەوهى به دروستى له هەنگاوى 13 کالیبرمیت کراوه.

15. پەمپەکه هەلبەکه و ریگە بده دزەکردنى هاندراو له ریگەى کونى دزەکردنى کەرسەستەى تاقیکردنەوهى کالیبرمیتکراو روو بدات. تیبینی: ئەگەر ریکخەریکی پەستان له کەرسەستەى تاقیکردنەوه بهکار دێنیت، پنیوستە ریکخەرمەهه پەستان به تەواوى باز بدریت یان به تەواوى بکریتەوه له کاتى نەنجامدانى هەنگاوهکانى 15 و 16.

16. چاودیری ئەوه بکە کەوا پەستانى هیلەکه بۆ پەستانى پیوانەکردن بەرز دەبێتەوه (له هەنگاوى 10 دیاربکراوه) و بێسنوور لەوئ دەمێنیتەوه کەوا پەمپەکه کار دەکات و دزەکردنى هاندراو له ریگەى کونى دزەکردنى کەرسەستەى تاقیکردنەوه روو دەدات. تیبینی: پنیوستە تاقیکردنەوه که به لایەنى کەم بۆ ماوهى 60 چرکە نەنجام بدریت. ئەگەر له هەر کاتیکی تاقیکردنەوه که پەستانى هیل بۆ پەستانى تەواوى پەمپەکه بەرز بێتەوه، ئەمه ناماژەیه کەوا دۆزەرەوهى دزەکردن به تەواوى کراوتەوه و له تاقیکردنەوه که دەرناچیت.

17. دلتیا به کەوا دۆزەرەوهى دزەکردن به دروستى کار دەکات له ریگەى تۆمارکردنى پەستانى هیل تیبینیکراو له هەنگاوى 16 هاوشیوهى پەستانى تاقیکردنەوهى دزەکردن. پنیوستە پەستانى تاقیکردنەوهى دزەکردن یکسان بێت لهگەل پەستانى پیوانەکردن.

18. قەبارەى شلهى دەر هاتوو له کونى دزەکردنى کەرسەستەى تاقیکردنەوه بپنوه لەکاتیگدا دۆزەرەوهى دزەکردن له هەنگاوى 16 تاقى دەکریتەوه له ریگەى ناراستەکردنى تەوژمەکه بۆ ناو سیلندەرى پەمپەکه له کاتیگدا کات دانانەکه 60 چرکەیه. ئەمه وهک قەبارەى تاقیکردنەوهى دزەکردن تۆمار بکە. تیبینی: پنیوستە قەبارەى تاقیکردنەوهى دزەکردن یکسان بێت به قەبارەى ئەو شلهیهى کەوا هاوتایە لهگەل پەستانى هیل له خشتهى 1.

19. سەیری خشتهى 2 بکە بۆ زانیى ریژەى دزەکردن (به گالۆن له سەر کاتۆمیر گوزارشتى لێدەکریت) کەوا هاوتایە لهگەل قەبارەى دزەکردنى تیبینیکراو له هەنگاوى 18. ئەمه وهک ریژەى دزەکردنى تاقیکردنەوه تۆمار بکە.

سیستەمهکه بۆ دۆخى کارکردن بگەرنهوه.

20. تەزووى پەمپەکه بکوژینەوه، ریگە بده پەستان بۆ سفر کەم بێتەوه و دەمەوانەى برین دابخە. ریکارى دەرچوون له سەر پچرینەرى سرکیت نەنجام بده.

21. کەرسەستەى تاقیکردنەوه له سەر جەستەى دەمەوانەى برین لایده و به دروستى پلاگەکه بخەوه ناو پۆرتى تاقیکردنەوهى دەمەوانەى برین.

22. دووبارە کارهباى پەمپەکه هەل بکەوه و دلتیا به کەوا هیچ دزەکردنىک له سیستەمهکه نیه.

23. بەر هەم بۆ ناو دەفرىکى پەسەندکراو بیه بۆ لابردنى هەر هەوایهک له ناو هیلەکه دلتیا به کەوا دۆزەرەوهى دزەکردن به دروستى کار دەکات له ریگەى چاودیریکردنى ئەوهى کەوا تەوژمى تەواوى بەر هەمهکه بەدەست دیت.

بپنوه دەرچوو/دەر نهچوو

دەرچوو - پەستانى هیل بۆ سەرۆى پەستانى پیوانەکردن بەرز نابیتەوه بۆ ماوهى تاقیکردنەوه که لهگەل روودانى دزەکردنى هاندراو.

دەر نهچوو - پەستانى هیل بۆ پەستانى تەواوى پەمپەکه بەرز دەبێتەوه له کاتیگدا دزەکردنى هاندراو روو دەدات یان دۆزەرەوهى دزەکردن ریسیت نابیتەوه (ناجوولیت) کاتیگ پەستانەکه بۆ سفر کەم دەکریتەوه.

تیبینی: ئەگەر دۆزەرەوهى دزەکردن سەرمتا له تاقیکردنەوه که دەر نهچوو، ریکارى تاقیکردنەوه که دووبارە بکەوه بپنوش راگەباندنى نەنجامى تاقیکردنەوه که وهک "دەر نهچوو".

نمونه دیاری بکه نهگهر دوزهرموه دزمکردن دزمکردنیکی پهکسان به 3 گالون/کاتر میتر له 10 psi ددوژینتهوه.

11. بهین دستکاریکردنی کونی دزمکردنی کهرستهی تاقیکردنموه دواي نموهی به دروستی کالیبریت کرا له همنگاری 9، نوزلی دابهشکهرهکه رابگره، ریگه به پهمپهکه بده بو کوژانهوه.

12. له کاتی ناراستهکردنی تموژمی شلهکه له کهرستهی تاقیکردنموه دزمکردن بو دفریکی پهسندکراو، تیبینی نموه بکه کهوا دوزهرموهی نعلیکترونی دزمکردنی هیل پهمپهکه هلمدهکات و پهستان له هیلمهکه دروست دهکات.

13. دلنیا به کهوا دوزهرموه دزمکردنی هاندراو دهینته هوئی نموهی دوزهرموهی نعلیکترونی دزمکردنی هیل ناگادارکردنموه پیشکمش بکات و پهمپهکه بکوژیننیموه. تیبینی: رننگه دوزهرموهی نعلیکترونی دزمکردنی هیل چندی جار پهمپهکه بکوژیننیموه/هملیکاتوه پیش ناردنی ناگادارکردنموه یان کوژاندنموه پهمپهکه. ژمارهی سوورمکانی تاقیکردنموه تیبینیکراو تومار بکه پیش رودانی ناگادارکردنموه/کوژاندنموه.

سیستمهکه بو دوزهرموه کارکردن بگهرینهوه.

14. تهزووی پهمپهکه بکوژینهوه، ریگه بده پهستان بو سفر کهم بیتموه و دهموانهی برین دابخه. ریکاری دهرچوون له سهر پچرینهی سرکیت نهنجام بده.

15. کهرستهی تاقیکردنموه له سهر جهستهی دهموانهی برین لایده و به دروستی پلاگهکه بخواه ناو پورتنی تاقیکردنموه دهموانهی برین.

16. دووباره کاربای پهمپهکه همل بکموه و دلنیا به کهوا هیچ دزمکردنیک له سیستمهکه نیه.

17. بهرهم بو ناو دفریکی پهسندکراو ببه بو لابردنی هس هموایهک له ناو هیلمهکه دلنیا به کهوا تموژمی تمواوی بهرهمهکه بدهست دیت.

پنوهه دهرچوو/دهرنهچوو

دهرچوو - دوزهرموه نعلیکترونی دزمکردنی هیل ناگادارکردنموه پیشکمش دهکات و/یان پهمپهکه دکوژیننیموه له کاتیکدا دزمکردنی هاندراو روو دهکات.

دهرنهچوو - دوزهرموه نعلیکترونی دزمکردنی هیل ناگادارکردنموه پیشکمش ناکات یان پهمپهکه ناکوژیننیموه له کاتیکدا دزمکردنی هاندراو روو دهکات. تیبینی: نهگهر دوزهرموه دزمکردن سهرتا له تاقیکردنموهکه دهرنهچوو، ریکاری تاقیکردنموهکه دووباره بکموه پیش راگهاندنی نهجمای تاقیکردنموهکه وهک "دهرنهچوو".

خشته‌ی 1 - قه‌بارہ کھوا پیوہیستہ لہ چوار چنہوہ ی کاتی دیاریکراو دہریکرنیت تا یهکسان بیت لہ گہل ریژہ ی
 دزہ کردنی 3 گالون/کاترمیر لہ 10 psi:

پہستانی ہیل (psi)	15 چرکہ	60 چرکہ	پہستانی ہیل (psi)	15 چرکہ	60 چرکہ
5	33 مل	134 مل	30	82 مل	328 مل
6	37 مل	147 مل	31	83 مل	333 مل
7	40 مل	158 مل	32	85 مل	338 مل
8	42 مل	169 مل	33	86 مل	344 مل
9	45 مل	179 مل	34	87 مل	349 مل
10	47 مل	189 مل	35	89 مل	354 مل
11	50 مل	198 مل	36	90 مل	359 مل
12	52 مل	207 مل	37	91 مل	364 مل
13	54 مل	216 مل	38	92 مل	369 مل
14	56 مل	224 مل	39	94 مل	374 مل
15	58 مل	232 مل	40	95 مل	378 مل
16	60 مل	239 مل	41	96 مل	383 مل
17	62 مل	247 مل	42	97 مل	388 مل
18	64 مل	254 مل	43	98 مل	392 مل
19	65 مل	261 مل	44	99 مل	397 مل
20	67 مل	268 مل	45	100 مل	401 مل
21	69 مل	274 مل	46	102 مل	406 مل
22	70 مل	281 مل	47	103 مل	410 مل
23	72 مل	287 مل	48	104 مل	415 مل
24	73 مل	293 مل	49	105 مل	419 مل
25	75 مل	299 مل	50	106 مل	423 مل
26	76 مل	305 مل	51	107 مل	427 مل
27	78 مل	311 مل	52	108 مل	431 مل
28	79 مل	317 مل	53	109 مل	436 مل
29	81 مل	322 مل	54	110 مل	440 مل

قہبارہ ی کونی دزہ کردنی کمرستہ ی تاقیکردنہوہ ریک بخہ تا ریژہ ی تہوژمی ناماژ ہینکراو بہدست دیت.

خشته ی 2 - گۆرینی ریژه ی دزه کردن له میلی لتر له سه ر خولهک (مل/خولهک) بو گالۆن له سه ر کاتزمیر (گالۆن/کاتزمیر)							
ریژه ی دزه کردن (گالۆن/کاتزمیر)	ریژه ی دزه کردن (مل/خولهک)		ریژه ی دزه کردن (گالۆن/کاتزمیر)	ریژه ی دزه کردن (مل/خولهک)		ریژه ی دزه کردن (گالۆن/کاتزمیر) ()	ریژه ی دزه کردن (مل/خولهک)
5.9	374		4.5	281		2.1	134
6.0	378		4.6	287		2.3	147
6.1	383		4.7	293		2.5	158
6.2	388		4.7	299		2.7	169
6.2	392		4.8	305		2.8	179
6.3	397		4.9	311		3.0	189
6.4	401		5.0	317		3.1	198
6.4	406		5.1	322		3.3	207
6.5	410		5.2	328		3.4	216
6.6	415		5.3	333		3.5	224
6.6	419		5.4	338		3.7	232
6.7	423		5.5	344		3.8	239
6.8	427		5.5	349		3.9	247
6.8	431		5.6	354		4.0	254
6.9	436		5.7	359		4.1	261
7.0	440		5.8	364		4.2	268
7.1	445		5.9	369		4.3	274
تیبینی: 1 گالۆن له سه ر کاتزمیر = 63.06 میلی لتر له سه ر خولهک							

پاشکوی C

نمونەى راپورتى سېتەپى دزەکردنى ھىلى پەستانى Veeder Root TLS-350 PLLD/ WPLLD

<p><u>ژمارە ھىلى</u> - شوين، جۆرى سووتەمانى و ھند.</p> <p><u>جۆرى بۆرى بەر ھەم</u> - گونجاوبى بۆرى دىبارى دەكات، نەجنامەكانى تاقىكر دنەوى ELLD نادروستى نەگەر زانبار يەكە ھەلە بېت. پېويستە پشكەنەران دلنپاي ئەو بەكەنەو جۆرى بۆرى دروستە.</p> <p><u>درىزى ھىلى</u> - رېكەندى دەستكار يىكراو بۇ كۆى درىزى بۆرى لە تانكى بۇ دابەشكەر. پېويستە وورد بېت لە رىزەى 30% درىزى راستەقىنە يان تاقىكر دنەوكان نادروستى. بۇ درىزى بۆرى جېرى زياتر لە 200 پېويستە، پېويستە خاومنى تانكىكە زۆرتىن تواناى رېنېندراوى ھىلى نېشان بدات كەوا نامىرەكەى بۇ ھەلدەسەنگېزىت كەوا لەو رىزەى تېنپاپرېت.</p> <p><u>ھاو كۆلكەى گەرمىيە</u> - تابەت بۇ جۆرى بەر ھەم؛ برى رېنېندراوى فراوانبونى شلە بەھوى گۆرانكارى پلەى گەرمى دىبارى دەكات. 0.0007 ستاندرە بۇ گاز ۆلېن.</p> <p><u>خشتەکردنى تاقىكر دنەوى دزەکردنى ھىلى 0.20 گالون/كاتز مېر</u> - دەكرىت دىبارى بىكرىت بۇ ناچالاك (بىنەرەتى)، دووبارە (دواى ھەموو تاقىكر دنەوىكەى 3.0 گالون/كاتز مېر دەستېدەكات)، مانگانە يان بە دەستى.</p> <p><u>خشتەکردنى تاقىكر دنەوى دزەکردنى ھىلى 0.10 گالون/كاتز مېر</u> - دەكرىت دىبارى بىكرىت بۇ ناچالاك ، دووبارە، خودكار، بە دەستى.</p> <p><u>0.1 گالون/كاتز مېرى ناچالاك</u> - زۆرتىن نەجنامى تاقىكر دنەوى دەر چوى 0.1 گالون/كاتز مېر بەر ھەم دېنېت.</p> <p><u>رىزەى كۆژاندنەو - ELLD</u> پروگرام دەكات بۇ كۆژاندنەوى ھىلى بەر ھەم لەدواى تاقىكر دنەوىكەى دەر نەچوى دزەكرىن. دەكرىت بۇ 3.0 گالون/كاتز مېر، 0.2 گالون/كاتز مېر، 0.1 گالون/كاتز مېر، يان ھېچ دىبارى بىكرىت. پېويستە 3.0 گالون/كاتز مېر لە دامەزراوہ بى چاودىر يەكان يان ئەو دامەزراوہ ناچالاك بىكرىت كەوا ناگادار كر دنەوى بېستراو/بېستراو چالاك ناكات.</p> <p><u>كۆژانەوى ناگادار كر دنەوى پەستانى نزم</u> - پەستانى نزم دەمۆزىتەو لەكاتى دابەشكرىن و پەمپى لاوەكى ناچالاك دەكات. بەھای بىنەرەتى برىنېە لە 0.0 لە 0 بۇ 25 psi دەكرىت رىك بخرىت.</p> <p><u>دەسنىشانكرىنى تانكى</u> - ئەو دىبارى دەكات ELLD يەكە كۆنترۆلى كامە پەمپ (تانكى) دەكات.</p> <p><u>دۆخى دابەشكرىن</u> - جۆرى دۆخى دابەشكرىن دەسنىشان دەكات. دەكرىت بۇ يەكېك لەمانەى خواروہ دىبارى بىكرىت:</p> <ul style="list-style-type: none"> • ستاندر - يەك پەمپى غەتاس لە سېستەمى بۆرى. • <u>چېگرەوى فرە بەش</u> - پەمپەكە لە تانكىكە كار دەكات بە بەرزترىن قەبارەى كەمستە. قەبارەى بەر ھەمى ناو تانكى لە رىگەى ATG دىبارى دەكرىت. پېويستە ھەر يەك لە تانكىكەكان LLD-ھەكى ھەبېت بەم شىو بەندكر دنە بۇ دۆزىنەوى دروستى دزەكرىن. • <u>زنجىرەى فرە بەش</u> - تانكىكەكان بۇ كەمترىن قەبارەى رېنېندراو لە جارېك بەر ھەمىان لى بەتال دەكرىت. قەبارەى بەر ھەمى ناو تانكى لە رىگەى ATG دىبارى دەكرىت. پېويستە ھەر يەك لە تانكىكەكان LLD-ھەكى ھەبېت بەم شىو بەندكر دنە بۇ دۆزىنەوى دروستى دزەكرىن. • <u>فرە بەش: ھەموو پەمپەكان - ھەموو STP</u> يەكانى ناو ھىلەكە لە ھەمان كاتدا كار دەكەن. دۆزىنەوى دروستى دزەكرىن ناشىت بەم رېكەندە چونكە STP-ھەكى يان زياتر يارىدەدراوہ كار دەكەن كەوا ناكرىت چاودىرى بىكرىت. <p><u>سېنسەر</u> - ئامازە بۇ جۆرى بگۆرى پەستانى ELLD دەكات.</p> <p><u>سەر قىزى پەستان</u> - رېكەندى دەستكار يىكراو لە وەشانەكانى دواترى PLLD، بەكار دېت بۇ قەرەبوو كر دنەوى بۇ گۆرانكارى پەستانى ناو ھەوا لە شوينە ناست بەرزەكان. پېويستە بۇ 0.0 PSI دىبارى بىكرىت لە ناستى بەرزى كەمتر لە 2000 پى.</p>	<p style="text-align: center;">سېتەپى دزەکردنى ھىلى پەستان</p> <p style="text-align: center;">-----</p> <p style="text-align: center;">پرسپارى 1: ناساى</p> <p style="text-align: center;">جۆر: APT P175SC</p> <p style="text-align: center;">درىزى ھىلى 200 پى</p> <p style="text-align: center;">ھاو كۆلكەى گەرمىيە: 0.000700</p> <p style="text-align: center;">تاقىكر دنەوى 0.20 گالون/كاتز مېر: دووبارە</p> <p style="text-align: center;">تاقىكر دنەوى 0.10 گالون/كاتز مېر: خودكار</p> <p style="text-align: center;">0.10 گالون/كاتز مېرى ناچالاك نەخىر</p> <p style="text-align: center;">رىزەى كۆژاندنەو: 3.0 گالون/كاتز مېر</p> <p style="text-align: center;">راگرتى پەستانى نزم: نەخىر</p> <p style="text-align: center;">پەستانى نزم: PSI 0</p> <p style="text-align: center;">:T1</p> <p style="text-align: center;">دۆخى دابەشكرىن: ستاندر</p> <p style="text-align: center;">سېنسەر: بى-ھەوا گۆركى</p> <p style="text-align: center;">ئۆفسىتى پەستان: PSI 0.0</p>
<p>تېبىنى: بۇاردەكانى پروگرامكرىن رەنگە بگۆرىت بەگۆرەوى وەشانى پروگرامى Veeder-Root PLLD.</p>	

نمونه‌ی راپورتی میژووی تاقیکردنموی دزهکردنی هیلی پستانی Veeder Root TLS-350

<p>نمونه نمونه‌ی راپورتی بهرهم هینراوه له دامه‌زر او میهک به بهکار هیلانی دوزمه‌روه ئه‌لیکترۆنیه‌کانی دزهکردنی هیلی Veeder Root PLLD/WPLLD.</p> <p>ناوی دامه‌زر او، ناوینشان، و زانیاری پیوه‌ندیکردن - پشتر استی راپورت‌تەکان بکوه کهوا له دامه‌زر او ه پشکنز او هاتوون. پشتر استی بکوه زانیاری دامه‌زر او ه راسته.</p> <p><u>ریکوت و کاتی ئیستا</u> - ئاماژیه بو ئه‌وی کهوا کهی راپورت‌تەکه بهرهم هینراوه.</p> <p><u>ناوی راپورت</u> - میژووی دزهکردنی هیلی پستان</p> <p><u>ژماره هیلی</u> - شوین، جۆری سووتهمه‌نی و هند.</p> <p>دوایین دهرچوونی 3.0 گالون/کاتژمیر - ئاماژه بو ریکوت و کاتی تازمترین تاقیکردنموی دزهکردنی کارساتباری 3.0 گالون/کاتژمیره کهوا له ریگه‌ی ELLD ته‌واکراوه. پیویسته ئه‌م تاقیکردنمویه هه‌موو جاریک بکریت کهوا په‌مپی غه‌تاس بو دابه‌شکردنی سووتهمه‌نی چالاک ده‌کریت. ئه‌گه‌ر ریکوتی تاقیکردنمویه تازه نه‌بیت، سه‌یری راپورتی میژووی ناگادارکردنمویه بکه بو ناگادارکردنموی دزهکردنی 3.0 گالون/کاتژمیر.</p> <p><u>یه‌که‌م دهرچووی هه‌ر مانگیکی 0.20 گالون/کاتژمیر</u> - ئه‌گه‌ر دامه‌زر او میهک دوزینه‌وی دزهکردنی مانگانه‌ی 0.2 گالون/کاتژمیر وه‌ک شینوازی سه‌رکه‌ی بو بۆری به‌کار دینیت، پیویسته ئه‌نجامیکی دهرچووی تاقیکردنمویه به‌رده‌ست بیت بو هه‌ر 12 مانگی بيشوو.</p> <p><u>یه‌که‌م دهرچووی هه‌ر مانگیکی 0.10 گالون/کاتژمیر</u> - ئه‌گه‌ر دامه‌زر او میهک دوزینه‌وی دزهکردنی سالانه‌ی 0.1 گالون/کاتژمیر به‌کار دینیت، یه‌ک (1) دهرچووی تاقیکردنموی 0.1 گالون/کاتژمیر پیویسته بو هه‌ر هیلیکی دامه‌زر او که بهرهم به‌پنریت له ماوه‌ی دوایین دوازه (12) مانگی رابردوو.</p>	<p>ناوی دامه‌زر او ناوینشان شار، ویلايه‌ت، زیب ژماره‌ی تله‌فون</p> <p>1 -ی کانونی دوومه‌ی 2011، کاتژمیر 12:12 به‌یانی میژووی تاقیکردنموی دزهکردنی هیلی پستان</p> <p>پرسیاری 1: ناسایی</p> <p>دوایین، 3.0 گالون/کاتژمیر دهرچوو: 1 -ی کانونی دوومه‌ی 2011، کاتژمیر 12:00 به‌یانی</p> <p>یه‌که‌م دهرچووی 0.20 گالون/کاتژمیر بو هه‌ر مانگیک:</p> <table border="1"> <tr><td>کانونی دووم</td><td>1، 2010</td><td>1:30</td><td>دوای نیوه‌رو</td></tr> <tr><td>شوبات</td><td>2، 2010</td><td>1:12</td><td>به‌یانی</td></tr> <tr><td>ئادار</td><td>3، 2010</td><td>2:34</td><td>به‌یانی</td></tr> <tr><td>APR</td><td>4، 2010</td><td>3:56</td><td>به‌یانی</td></tr> <tr><td>ئایار</td><td>5، 2010</td><td>3:33</td><td>به‌یانی</td></tr> <tr><td>حوزه‌یرا</td><td>6، 2010</td><td>1:15</td><td>به‌یانی</td></tr> <tr><td>ن</td><td>7، 2010</td><td>12:02</td><td>به‌یانی</td></tr> <tr><td>تیموز</td><td>8، 2010</td><td>1:10</td><td>به‌یانی</td></tr> <tr><td>ئاب</td><td>9، 2010</td><td>2:15</td><td>به‌یانی</td></tr> <tr><td>ئه‌یلول</td><td>10، 2010</td><td>1:45</td><td>به‌یانی</td></tr> <tr><td>تشرینی یه‌که‌م</td><td>11، 2010</td><td>4:30</td><td>به‌یانی</td></tr> <tr><td>تشرینی دووم</td><td>1، 2010</td><td>10:15</td><td>به‌یانی</td></tr> <tr><td>کانونی یه‌که‌م</td><td>2، 2010</td><td>1:12</td><td>به‌یانی</td></tr> <tr><td>تشرینی یه‌که‌م</td><td>2، 2010</td><td>2:34</td><td>به‌یانی</td></tr> <tr><td>شوبات</td><td>2، 2010</td><td>3:56</td><td>به‌یانی</td></tr> <tr><td>ئادار</td><td>2، 2010</td><td>3:56</td><td>به‌یانی</td></tr> </table> <p>یه‌که‌م دهرچووی 0.10 گالون/کاتژمیر بو هه‌ر مانگیک:</p> <table border="1"> <tr><td>تشرینی یه‌که‌م</td><td>2، 2010</td><td>1:12</td><td>به‌یانی</td></tr> <tr><td>شوبات</td><td>2، 2010</td><td>2:34</td><td>به‌یانی</td></tr> <tr><td>ئادار</td><td>2، 2010</td><td>3:56</td><td>به‌یانی</td></tr> </table>	کانونی دووم	1، 2010	1:30	دوای نیوه‌رو	شوبات	2، 2010	1:12	به‌یانی	ئادار	3، 2010	2:34	به‌یانی	APR	4، 2010	3:56	به‌یانی	ئایار	5، 2010	3:33	به‌یانی	حوزه‌یرا	6، 2010	1:15	به‌یانی	ن	7، 2010	12:02	به‌یانی	تیموز	8، 2010	1:10	به‌یانی	ئاب	9، 2010	2:15	به‌یانی	ئه‌یلول	10، 2010	1:45	به‌یانی	تشرینی یه‌که‌م	11، 2010	4:30	به‌یانی	تشرینی دووم	1، 2010	10:15	به‌یانی	کانونی یه‌که‌م	2، 2010	1:12	به‌یانی	تشرینی یه‌که‌م	2، 2010	2:34	به‌یانی	شوبات	2، 2010	3:56	به‌یانی	ئادار	2، 2010	3:56	به‌یانی	تشرینی یه‌که‌م	2، 2010	1:12	به‌یانی	شوبات	2، 2010	2:34	به‌یانی	ئادار	2، 2010	3:56	به‌یانی
کانونی دووم	1، 2010	1:30	دوای نیوه‌رو																																																																										
شوبات	2، 2010	1:12	به‌یانی																																																																										
ئادار	3، 2010	2:34	به‌یانی																																																																										
APR	4، 2010	3:56	به‌یانی																																																																										
ئایار	5، 2010	3:33	به‌یانی																																																																										
حوزه‌یرا	6، 2010	1:15	به‌یانی																																																																										
ن	7، 2010	12:02	به‌یانی																																																																										
تیموز	8، 2010	1:10	به‌یانی																																																																										
ئاب	9، 2010	2:15	به‌یانی																																																																										
ئه‌یلول	10، 2010	1:45	به‌یانی																																																																										
تشرینی یه‌که‌م	11، 2010	4:30	به‌یانی																																																																										
تشرینی دووم	1، 2010	10:15	به‌یانی																																																																										
کانونی یه‌که‌م	2، 2010	1:12	به‌یانی																																																																										
تشرینی یه‌که‌م	2، 2010	2:34	به‌یانی																																																																										
شوبات	2، 2010	3:56	به‌یانی																																																																										
ئادار	2، 2010	3:56	به‌یانی																																																																										
تشرینی یه‌که‌م	2، 2010	1:12	به‌یانی																																																																										
شوبات	2، 2010	2:34	به‌یانی																																																																										
ئادار	2، 2010	3:56	به‌یانی																																																																										
<p>تیبینی: بژارده‌کانی پرۆگرامکردن رهنه‌گه‌ بگوریت به‌گویره‌ی وه‌شانی پرۆگرامی Veeder-Root PLLD.</p>																																																																													

ناوی دامعزراوه
ناونیشان
شار، ویلایهت، زیپ
ژماره‌ی تله‌فون

1 سی کانونی دوومی 2011 9:50 بهیانی

راپورتی سیتته پکردنی سیستم

زانباری سیستم

سؤفتویر
بمش

ومشانی 1.07
بلاوکراوه

هیئلمکان

2 ژماره‌ی هیئلمکان

هیئلی 1

ناو
O/G سی شکستی
تاقیکردنوه
O/G سی هلمه‌ی
تاقیکردنوه

هیئلی 2

ناو
O/G سی شکستی
تاقیکردنوه
O/G سی هلمه‌ی
تاقیکردنوه

تاقیکردنوه مکانی هیئل

خشته‌ی تاقیکردنوه‌ی 0.1 گالون/کاتژمیر

هیئلی 1

خشته
کات 12:00 بهیانی

هیئلی 2

خشته
کات 12:00 بهیانی

سیستمه‌مکانی دوز دروهی نلیکترونی دز مکردنی INCON نلیگوریتی پروگرامی "خود فیربون" به‌کار دینیت بؤ دیاری کردنی پارامیتری بهرهم و قهاره‌ی بؤری له ماوه‌ی دست پیکردنی سیستمه‌مکه. هؤکاری و هک جؤری بؤری، دریزی بؤری، و هاوکولکه‌ی گهرمی بهرهم ناکریت پروگرام بکرین و پیویست ناکات پشتر است بکرینه‌وه.

پیویسته پشکنهران تمنها پیداجونوه بهم راپورتته بکن نلیگوریتی ناکوکی همبیت له شیومبندکردنی تانکی/هیئل بیان پرسیمار مکان سیمارمت دهر کردی ناگادار کردنوه.

ناوی دامعزراوه، ناونیشان، و زانباری پیومندیکردن - پشتر استی راپورتته‌مکان بکوه کهوا له دامعزراوه‌ی پشکنراو هاتون. پشتر استی بکوه زانباری دامعزراوه راسته.

ریکوت و کاتی نیستا - ناماژیه بؤ نوه‌ی کهوا کهی راپورتته‌مکه بهرهم هیئراوه.

ناوی راپورت - راپورتی سیتته پکردنی سیستم

زانباری سیستم - مودلی ATG، وهشانی پروگرام، و ریکوتی دامعزراوندنی پروگرام دیاری دهکات.

ژماره‌ی هیئلمکان - ناماژیه بؤ کؤی گشتی ژماره‌ی سیستمه‌مکانی بؤری چاودیریکراو له ریگه‌ی دوز دروهی نلیکترونی دز مکردن له دامعزراوه‌مکه.

ژماره‌ی هیئل - ناماژیه بؤ سیستمی تاییتمی تانکی/بؤری کهوا تومار مکان پییوه پیومندیداره. ژماره‌ی هیئل پیویسته هاوتا بیت له‌گمل نوه تانکیه‌ی کهوا بؤریه‌مکه پیوه بهستر اوتموه له راپورتی سیتته‌پی ATG.

ناوی هیئل - به شیومبیه‌کی گشتی نمره‌ی سووتهمنی و هک ناسایی، دیزل و هند.

تاقیکردنوه‌ی دهر نه‌جوی O/G (گروپی دهر کرده) - جؤریکی ناگادار کردنوه‌یه کهوا تاقیکردنوه‌ی دهر نه‌جوی دز مکردنی پیوه پیوست دهر کريت. تهکنیکاری ATG دمتوانیت سیستمی گنچکردنی خودکارانه‌ی تانک (ATG) پروگرام بکات بؤ راپورتکردنی هممو بیان هیچ جؤریکی ناگادار کردنوه‌ی دیاریکراو بؤ گروپیکدی دهر کرده‌ی دیاریکراو. هر ناگادار کردنوه‌یه‌کی ناو نهم گروپیه‌ی دهر کرده ناگادار کردنوه‌یه‌کی پروگرامکراوی بیستر او/بیزراو چالاک دهکات. تاقیکردنوه‌ی دز مکردنی دهر چوو بیان دهر نه‌جوو چاپ ناکریت بیان له میژووی ناگادار کردنوه تومار ناکریت نه‌گهر گروپیکدی دهر کرده دیاری نه‌کريت.

دؤخی بنهرتمی تاقیکردنوه‌ی O/G (گروپی دهر کرده) - گروپی دهر کرده کهوا نامیزی (ELLD) سی بؤ تهرخانکراوه. هممو ELLD تهرخانکراوه‌مکان بؤ نهم گروپه هممان جؤری ناگادار کردنوه‌ی پروگرامکراو چالاک دهکات. تاقیکردنوه‌ی دز مکردنی دهر چوو بیان دهر نه‌جوو چاپ ناکریت بیان له میژووی ناگادار کردنوه تومار ناکریت نه‌گهر گروپیکدی دهر کرده دیاری نه‌کريت.

خشته‌ی تاقیکردنوه‌ی هیئل - جؤری تهرخانکردنی روتینی تاقیکردنوه و/یا بیان کاتمه‌کان بؤ تاقیکردنوه.

خشته - جؤری جباوازی تاقیکردنوه‌ی 3.0 گالون/کاتژمیر، 0.2 گالون/کاتژمیر، و 0.1 گالون/کاتژمیر دهر گرتنوه. تاقیکردنوه‌ی 3.0 پیش هر دابه‌شکر دنیکی سووتهمنی نهمجام دهر کريت. تاقیکردنوه‌ی 0.2 و 0.1 گالون/کاتژمیر دهر کريت پروگرام بکرین بؤ نوه‌ی به شیوه‌ی رؤژانه، هفتانه بیان مانگانه نهمجام بدرین.

کات - کاتی رؤژ که تیایدا سیستمی ATG پروگرامکراوه بؤ نهمجامدانی تاقیکردنوه‌ی دز مکردنی هیئلی 0.2 گالون/کاتژمیر و 0.1 گالون/کاتژمیر له رؤژیکدی دیاریکراوی تاییتم.

تیبینی: تمنها برگه جیبه‌جیکراوه‌مکان نیشاندراون، راپورتته‌مکانی سیتته‌پیش زانباری تانکیان تیدایه. بژارده‌مکانی پروگرامکردن ره‌نگه به‌گؤیره‌ی وهشانی پروگرامی INCON بگوریت.

نمونه‌ی راپورتی تاقیکردنوهی مانگانهی هیلی INCON TS-2001

<p>راپورتی تاقیکردنوهی هیلی INCON خودکارانه چاپ دهکرتیت کاتتیک تاقیکردنوهی دز هکردنی هیلی 0.2 یان 0.1 گالون/کاتژمیر تموا دهبیت نهگهر راپورتتهکه له سیتتهپکردنی سیستم چالاک کرا بیت. نم راپورتته تاز مترین تاقیکردنوهی دز هکردنی هیلی بو هیلی یان هیله دهسپشانکر او هکان نیشان دمدات. سر متا تاقیکردنوهی 3 گالون/کاتژمیر چاپ دهکرتیت و دواتر تاز مترین نهجامهکانی تاقیکردنوهی دز هکردنی هیلی 0.1 یان 0.2 گالون/کاتژمیری روژی نیستا چاپ دهکرتیت.</p>	<p>ناوی دامهزراوه ناونیشان شار، ویلایت، زیپ ژماره‌ی تلهفون</p>
<p>ناوی دامهزراوه، ناونیشان، و زانیاری پیوهندیکردن - پشتراستی راپورتتهکان بکوهه کهوا له دامهزراوهی پشکنراو هاتون. پشتراستی بکوهه زانیاری دامهزراوه راسته.</p> <p>ریکهوت و کاتی نیستا - ناماژیه بو ئهوهی کهوا کهی راپورتتهکه بهر هم هینراوه.</p>	<p>1 سی کانونی دوومهی 2011 9:50 بهیانی</p> <p>راپورتی تاقیکردنوهی هیلی</p>
<p>ناوی راپورت - راپورتی تاقیکردنوهی هیلی</p> <p>ژماره‌ی هیلی - ناماژیه بو سیستمی تابیتهی تانکی/بوری کهوا تومار هکان پیوهه پیوهندیداره. ژماره‌ی هیلی پیویسته هاوتا بیت لهگهل ئه تانکیه‌ی کهوا بوریه‌که‌ی پیوه بهستراوته‌وه له راپورتی سیتتهپی ATG.</p>	<p>ژماره‌ی هیلی. 1 ناسایی</p> <p>تاقیکردنوهی 3 گالون/کاتژمیر</p> <p>25 دهر چووه</p>
<p>تاقیکردنوهی دهر چووی 3 گالون/کاتژمیر - ناماژیه بو ژماره‌ی تاقیکردنوهی دهر چووی 3 گالون/کاتژمیر له 24 کاتژمیری رابردوو.</p> <p>کاتی دهسپنکردن - ناماژیه بو کاتی دهسپنکردنی تاقیکردنوهی 0.2 یان 0.1 گالون/کاتژمیر.</p>	<p>کاتی دهسپنکردن</p> <p>11:00 بهیانی</p> <p>10/15/12</p> <p>ریکهوتی دهسپنکردن</p> <p>کاتی کوتایی</p> <p>11:21 بهیانی</p> <p>10/15/12</p> <p>ریکهوتی کوتایی</p>
<p>ریکهوتی دهسپنکردن - ناماژیه بو ریکهوتی دهسپنکردنی تاقیکردنوهی 0.2 یان 0.1 گالون/کاتژمیر.</p> <p>کاتی کوتایی - ناماژیه بو کاتی تمواکردن تاقیکردنوهی 0.2 یان 0.1 گالون/کاتژمیر.</p> <p>ریکهوتی کوتایی - ناماژیه بو ریکهوتی تمواکردن تاقیکردنوهی 0.2 یان 0.1 گالون/کاتژمیر.</p>	<p>تاقیکردنوهی هیلی</p> <p>0.20 گالون/کاتژمیر</p> <p>ریژه‌ی دز هکردن</p> <p>0.00 گالون/کاتژمیر</p> <p>دهر چووه</p> <p>نهجامی تاقیکردنوهی</p>
<p>تاقیکردنوهی هیلی - ریژه‌ی دز هکردنی بهکار هاتوو بو تاقیکردنوهی. تاقیکردنوهی که دهر ناچیت نهگهر ریژه‌ی دز هکردن زیاتر بیت له بهر بهستی دز هکردنی ریپندر او (نیوهی ریژه‌ی دز هکردن).</p> <p>ریژه‌ی دز هکردن - ریژه‌ی راسته‌قینه‌ی ههژمار کراوی دز هکردن له ماوه‌ی تاقیکردنوهی که سنووری بهر بهستی دز هکردن بو تاقیکردنوهی که نیوهی ریژه‌ی دز هکردنی ریپندر او (بهر بهستی 0.1 بو تاقیکردنوهی دز هکردنی 0.2 گالون/کاتژمیر).</p>	<p>ژماره‌ی هیلی. 2 پله‌ی ناومند</p> <p>تاقیکردنوهی 3 گالون/کاتژمیر</p> <p>8 دهر چووه</p>
<p>نهجامی تاقیکردنوهی - دهر چوو یان دهر نهچوو. هیچ نهجامیکی تاقیکردنوهی بهر هم نایهت نهگهر تاقیکردنوهی دز هکردنی هیلی وازی له بهینریت یان رعت بکرتتهوه.</p>	<p>کاتی دهسپنکردن</p> <p>11:00 بهیانی</p> <p>10/15/12</p> <p>ریکهوتی دهسپنکردن</p> <p>کاتی کوتایی</p> <p>11:45 بهیانی</p> <p>10/15/12</p> <p>ریکهوتی کوتایی</p>
<p>تاقیکردنوهی دز هکردنی هیلی وازی له بهینریت یان رعت بکرتتهوه.</p>	<p>تاقیکردنوهی هیلی</p> <p>0.20 گالون/کاتژمیر</p> <p>ریژه‌ی دز هکردن</p> <p>0.31 گالون/کاتژمیر</p>
<p>تیبینی: بزار دهکانی پروگرامکردن رنگه بهگویره‌ی وهشانی پروگرامی INCON بگوریت.</p>	

نمونه‌ی راپورتی میژووی تاقیکردنوهی دزهکردنی هیلی پستانی INCON TS-2001

<p>نمونه نمونه‌بکی راپورتی میژووی تاقیکردنوهی هیله کما له ریگهی مۆنیتهری تانکی -INCON TS-2001 و دۆزه‌روهی ئهلیکترۆنی دزهکردنی INCON LS-300 بهرهم هاتوه. نهم راپورته دوابین 10 تاقیکردنوهی دزهکردنی هیلی دهرچوو یان دهرنهچوو بۆ ههر هیلیک نیشان دهدات (لایهری یهکهمی راپورتی فره لایهره نیشاندراوه).</p> <p>ناوی دامهزراوه، ناو نیشان، و زانیاری پهبوندیکردن - پشتراستی راپورتهکان بکوه کما له دامهزراوهی پشکنراو هاتوون. پشتراستی بکوه زانیاری دامهزراوه راسته.</p> <p><u>ریکوت و کاتی نیستا</u> - ناماژیه بۆ ئهوهی کما کهی راپورتهکه بهرهم هینراوه.</p> <p><u>ناوی راپورت</u> - میژووی تاقیکردنوهی هیلی</p> <p><u>ژمارهی هیلی</u> - ناماژیه بۆ سیستمی تابیهتی تانکی/بۆری کما تومارکان پهبوندهداره. ژمارهی هیلی پهبیسته هاوتا بیت لهگهل ئه تانکیهی کما بۆریهکی پبه بهستراوتهوه له راپورتی سنهپیی ATG.</p> <p><u>کاتی دهستپیکردن</u> - ناماژیه بۆ کاتی دهستپیکردنی تاقیکردنوهی 0.2 یان 0.1 گالون/کانتر میتر.</p> <p><u>ریکوتی دهستپیکردن</u> - ناماژیه بۆ ریکوتی دهستپیکردنی تاقیکردنوهی 0.2 یان 0.1 گالون/کانتر میتر.</p> <p><u>کاتی کوتایی</u> - ناماژیه بۆ کاتی تهواوکردن تاقیکردنوهی 0.2 یان 0.1 گالون/کانتر میتر.</p> <p><u>ریکوتی کوتایی</u> - ناماژیه بۆ ریکوتی تهواوکردن تاقیکردنوهی 0.2 یان 0.1 گالون/کانتر میتر.</p> <p><u>تاقیکردنوهی هیلی</u> - ریژهی دزهکردنی بهکارهاتوو بۆ تاقیکردنوه. تاقیکردنوهکه دهرناچیت نهگهر ریژهی دزهکردن زیاتر بیت له بهر بهستی دزهکردنی رینیدراو (نبوهی ریژهی دزهکردن).</p> <p><u>ریژهی دزهکردن</u> - ریژهی راستهقیغهی ههژمارکراوی دزهکردن له ماوهی تاقیکردنوهکه. سنووری بهر بهستی دزهکردن بۆ تاقیکردنوهکه نبوهی ریژهی دزهکردنی رینیدراوه (بهر بهستی 0.1 بۆ تاقیکردنوهی دزهکردنی 0.2 گالون/کانتر میتر).</p> <p><u>ئهنجایی تاقیکردنوه</u> - دهرچوو یان دهرنهچوو. هیچ ئهنجاییکی تاقیکردنوه بهرهم نایهت نهگهر تاقیکردنوهی دزهکردنی هیلی وازی له بهینریت یان رمت بکرتیهوه.</p>	<p>ناوی دامهزراوه ناو نیشان شار، ویلایهت، زیپ ژمارهی تلهفون</p> <p>1 سی کانونی دوومهی 2011 9:50 بهیانی</p> <p>میژووی تاقیکردنوهی هیلی</p> <p>ژمارهی هیلی. 1 ناسایی</p> <p>کاتی دهستپیکردن ریکوتی دهستپیکردن کاتی کوتایی ریکوتی کوتایی تاقیکردنوهی هیلی ریژهی دزهکردن ئهنجایی تاقیکردنوه</p> <p>2:00 بهیانی 2010/12/12 2:20 بهیانی 2010/15/08 0.20 گالون/کانتر میتر 0.02 گالون/کانتر میتر دهرچوو</p> <p>کاتی دهستپیکردن ریکوتی دهستپیکردن کاتی کوتایی ریکوتی کوتایی تاقیکردنوهی هیلی ریژهی دزهکردن ئهنجایی تاقیکردنوه</p> <p>2:00 بهیانی 2010/30/11 2:20 بهیانی 2010/15/08 0.20 گالون/کانتر میتر 0.04 گالون/کانتر میتر دهرچوو</p> <p>کاتی دهستپیکردن ریکوتی دهستپیکردن کاتی کوتایی ریکوتی کوتایی تاقیکردنوهی هیلی</p> <p>4:45 بهیانی 2010/15/10 2:20 بهیانی 2010/15/08 0.20 گالون/کانتر میتر</p>
<p>تیبینی: بژاردهکانی پرۆگرامکردن رنگه بهگۆیرهی وهشانی پرۆگرامی INCON بگۆریت.</p>	

نمونه‌ی راپورتی میژووی پابندبوونی هیلی پستانانی INCON TS-2001

<p>نمونه نمونه‌ی راپورتی پابندبوونی هیله کما له ریگه‌ی مؤنیتیری تانکی INCON TS-2001 و دوزره‌وه‌ی نلیکترونی دز مکردنی INCON LS-300 بهرهم هاتوه. تنه‌ها تازمترین نهج‌امی تاقیکردنه‌ی دهرچوو له ماوه‌ی 12 مانگی رابردوو بو هس تانکیهک نیشاندراوه. تاقیکردنه‌ی دهرنه‌چووی دز مکردنی هیلی نیشان نهدراوه.</p> <p>ناوی دامه‌زراوه، ناو نیشان، و زانیاری پیوهندیکردن - پشتراستی راپورت‌ه‌کان بکمه کما له دامه‌زراوه‌ی پشکنراو هاتون. پشتراستی بکمه زانیاری دامه‌زراوه راسته.</p> <p><u>ریکوت و کاتی نیستا</u> - ناماژیه بو نموه‌ی کما که‌ی راپورت‌ه‌ک بهرهم هینراوه.</p> <p>ناوی راپورت - میژووی تاقیکردنه‌ی هیلی</p>	<p>ناوی دامه‌زراوه ناو نیشان شار، ویلایت، زیپ ژماره‌ی تله‌فون</p> <p>1-ی کانونی دوومه‌ی 2011 9:50 بهیانی</p> <p>راپورتی پابندبوونی هیلی</p> <p>ژماره‌ی هیلی. 1</p> <p>ناسایی</p> <p>تاقیکردنه‌ی دهرچووی مانگانه‌ی</p>
<p>ژماره‌ی هیلی - ناماژیه بو سیستمی تاییه‌تی تانکی/بوری کما تو‌ماره‌کان پیه‌وه پیوهندیداره. ژماره‌ی هیلی پیویسته هاوتا بیت له‌گه‌ل نمو تانکیه‌ی کما بوریه‌کمی پیوه به‌سنراوتمه‌وه له راپورتی سنیتسپی ATG.</p> <p><u>کاتی تاقیکردنه‌وه</u> - ناماژیه بو کاتی تمواکردنی تاقیکردنه‌ی 0.2 یان 0.1 گالون/کاتژ میتر.</p> <p><u>ریکوتی تاقیکردنه‌وه</u> - ناماژیه بو ریکوتی تمواکردنی تاقیکردنه‌ی 0.2 یان 0.1 گالون/کاتژ میتر.</p> <p><u>تاقیکردنه‌ی هیلی</u> - ریژه‌ی دز مکردنی به‌کاره‌اتوو بو تاقیکردنه‌وه. تاقیکردنه‌وه‌که دهرناچنیت نه‌گس ریژه‌ی دز مکردن زیاتر بیت له به‌ریستی دز مکردنی ریپندراو (نیوه‌ی ریژه‌ی دز مکردن).</p> <p><u>ریژه‌ی دز مکردن</u> - ریژه‌ی راسته‌قیه‌ی هم‌مارکراوی دز مکردن له ماوه‌ی تاقیکردنه‌وه‌که سنووری به‌ریستی دز مکردن بو تاقیکردنه‌وه‌که نیوه‌ی ریژه‌ی دز مکردنی ریپندراوه (به‌ریستی 0.1 بو تاقیکردنه‌ی دز مکردنی 0.2 گالون/کاتژ میتر).</p>	<p>کاتی تاقیکردنه‌وه ریکوتی تاقیکردنه‌وه تاقیکردنه‌ی هیلی ریژه‌ی دز مکردن</p> <p>1:42 بهیانی 2010/15/12 0.20 گالون/کاتژ میتر 0.01 گالون/کاتژ میتر</p> <p>کاتی تاقیکردنه‌وه ریکوتی تاقیکردنه‌وه تاقیکردنه‌ی هیلی ریژه‌ی دز مکردن</p> <p>11:12 دوا‌ی نیوه‌رو 2010/30/11 0.20 گالون/کاتژ میتر 0.00 گالون/کاتژ میتر</p> <p>کاتی تاقیکردنه‌وه ریکوتی تاقیکردنه‌وه تاقیکردنه‌ی هیلی ریژه‌ی دز مکردن</p> <p>2:26 بهیانی 2010/30/10 0.20 گالون/کاتژ میتر 0.03 گالون/کاتژ میتر</p>
<p>پریه‌یمه</p> <p><u>ریکوتی تاقیکردنه‌وه</u> - ناماژیه بو ریکوتی تمواکردنی تاقیکردنه‌ی 0.2 یان 0.1 گالون/کاتژ میتر.</p> <p><u>تاقیکردنه‌ی هیلی</u> - ریژه‌ی دز مکردنی به‌کاره‌اتوو بو تاقیکردنه‌وه. تاقیکردنه‌وه‌که دهرناچنیت نه‌گس ریژه‌ی دز مکردن زیاتر بیت له به‌ریستی دز مکردنی ریپندراو (نیوه‌ی ریژه‌ی دز مکردن).</p> <p><u>ریژه‌ی دز مکردن</u> - ریژه‌ی راسته‌قیه‌ی هم‌مارکراوی دز مکردن له ماوه‌ی تاقیکردنه‌وه‌که سنووری به‌ریستی دز مکردن بو تاقیکردنه‌وه‌که نیوه‌ی ریژه‌ی دز مکردنی ریپندراوه (به‌ریستی 0.1 بو تاقیکردنه‌ی دز مکردنی 0.2 گالون/کاتژ میتر).</p>	<p>ژماره‌ی هیلی. 2</p> <p>کاتی تاقیکردنه‌وه ریکوتی تاقیکردنه‌وه تاقیکردنه‌ی هیلی ریژه‌ی دز مکردن</p> <p>1:55 بهیانی 2010/15/12 0.20 گالون/کاتژ میتر 0.00 گالون/کاتژ میتر</p> <p>کاتی تاقیکردنه‌وه ریکوتی تاقیکردنه‌وه تاقیکردنه‌ی هیلی ریژه‌ی دز مکردن</p> <p>2:20 بهیانی 2010/16/11 0.20 گالون/کاتژ میتر 0.00 گالون/کاتژ میتر</p> <p>کاتی تاقیکردنه‌وه ریکوتی تاقیکردنه‌وه تاقیکردنه‌ی هیلی ریژه‌ی دز مکردن</p> <p>12:15 بهیانی 2010/10/10 0.20 گالون/کاتژ میتر 0.00 گالون/کاتژ میتر</p>

TN

Department of
Environment &
Conservation



بۆرى مژىن، فىدى كىشكردن و سىفون

نامىلكه‌ى پشكىنى ستانده‌ركراو

بهشى تهكنىكى 3.6

وهزارهتى ژىنگه و پاراستن له وىلايهتى تىنىسى

فهرمانگه‌ى تانكى هه‌لگرتنى ژىرزه‌وى

رىسا كارپىكراوه‌كان له 13 ى تشرىنى به‌كه‌مى 2018

دوايىن بژاركردنى به‌لگه‌نامه‌كه: 17 ى حوزه‌برانى 2022

نہم لاپہرہیہ بہ مہہست بہ بہتالی جہہنراوہ

خشتهی ناوه رۆك

1. دهمستبهر دار بوون 1
2. مهيهست 1
3. دهمسه لات 1
4. توانای جيبه جيكردن 1
5. پيشهكي 2
6. مهرجهكاني دامهزراندن و چاككر دنهوه بو بوري مژين 4
- a. بروانامه پيداني دامهزراندن 4
- b. ستاندره مهكاني دروستكردي بوري 5
- c. سيستمه مهكاني UST ي دانراو/گوردر او له يان دواي 24 ي تمموزي 2007 5
- d. چاككر دنهوه ي بوري 5
7. مهرجهكان: 6
- بوري مژين، فيدي كيشكردي و سيفون 6
- a. فيدي هيزي كيشكردي 6
- b. بوري سيفون 7
- c. يارمهتي سيفون 7
8. هملگرتتي تومارمهكان 7
9. راپورتكردي 7



ویلایه‌تی تینیسی
فهرمانگه‌ی ژینگه و پاراستنی تانکی هه‌لگرتنی ژیرزه‌وی

به‌شی ته‌کنیکی 3.6
بۆری مژین، فیدی کیشکردن و سیفون

1. ده‌ستبهردار بوون

نهم به‌لگه‌نامه‌یه‌ی ته‌نها ریئوینییه و ماف یان نهرکی یاسایی دروست ناکات. بریاره‌کانی ده‌زگا له ههر حاله‌تیکه‌ی دیاریکراودا به جیبه‌جیکردنی یاسا و ریئیماییه کارپیکراوه‌کان بو راستیییه تایبته‌ته‌کان دهرزین. ناماژ مکردن به ناوی بازرگانی یان بهر ههمی بازرگانی به پشتیوانییکردن یان پیشنیارکردنی به‌کار هینانی نایه‌ت.

2. مه‌به‌ست

مه‌به‌ست لهم به‌شه ته‌کنیکیه یارمه‌تیدانی دابینکهری خزمه‌تگوزاری و کارمه‌ندی فهرمانگه‌ی تانکی هه‌لگرتنی ژیرزه‌وی (فهرمانگه‌که) به، له تیگه‌یشتنی مهرجه ریخه‌سره‌کان بو دامه‌زراندن، کارپیکردن، دۆزینه‌وه‌ی بلا‌بوونه‌وه، و هه‌لگرتنی تو‌مار بو تانکی هه‌لگرتنی ژیرزه‌وی (UST) که‌وا له ریگه‌ی بۆری مژین پیترۆل ده‌گه‌به‌نیت.

نهم به‌شه ته‌کنیکیه سیاسه‌تی نیستای فهرمانگه‌که له‌خۆ ده‌گرتیت له سه‌ر به‌مه‌ی سیسته‌می به‌هرتی و ریئیماییه‌کانی په‌یوه‌ست به پروگرامی تانکی هه‌لگرتنی ژیرزه‌وی پیترۆل له تینیسی. نهم به‌لگه‌نامه‌یه شوینگره‌وه‌ی گشت و هه‌شانه بلا‌وکراوه‌کانی پیشووتره. تازه‌ترین وه‌شانی نیستای نهم به‌شه ته‌کنیکیه پۆست ده‌گرتیت و گشت کاتیک له سه‌ر و نیسایتی فهرمانگه‌که به‌رده‌سته.

3. ده‌سه‌لات

ههموو نهم ریئسایانه‌ی لهم به‌شه ته‌کنیکیه ناماژ میان پیکراوه له به‌شی 0400-18-01 دا به‌رده‌ستن و له مألپهری فهرمانگه‌ی تانکی هه‌لگرتنی ژیرزه‌وی به‌رده‌سته له <https://publications.tnsosfiles.com/rules/0400/0400-18/0400-18.htm>.

4. توانای جیبه‌جیکردن

نهم به‌لگه‌نامه‌یه زانیاری ته‌کنیکی و دیاریکراوی پیشه‌سازی پیشکمه‌ش ده‌کات سه‌باره‌ت به دامه‌زراندن، پشکنین و کارپیکردن و مهرجه‌کانی دۆزینه‌وه‌ی بلا‌بوونه‌وه بو بۆری مژینی سیسته‌مه‌کانی UST. هه‌روه‌ها به‌لگه‌نامه‌یه‌که زانیاری تایبته‌می په‌یوه‌ست به مهرجه‌کانی چاودیریکردنی مانگانه پیشکمه‌ش ده‌کات بو بۆری مژین هه‌روه‌که داواکراوه به‌گویره‌ی ریئسای 04(2)(b). هه‌روه‌ها نهم به‌لگه‌نامه‌یه تیشک ده‌خاته سه‌ر کیشته‌ی په‌یوه‌ست به بۆری فیدی هیزی کیشکردن و سیفون به‌و جۆره‌ی داواکراوه به‌پیی ریئسای 04(2)(b).

5. پيشهكى

زۆرىنەى سىستېمەكانى مژىن پەمپى لادانى ئەرئىنى بەكار دىننن لە يان نزيكى خالى كۆتايى بەكار ھىنان بۇ راكئىشانى بەر ھەمەكە لە تانكەكە بۇ پەمپەكە (دابەشكەر). پەمپەكە پەستانىكى نزمتر لە پەمپى كۆتايى بۆرىكە دروست دەكات، بەم جۆرە رىگە بە پەستانى ھەوا دەدات بەر ھەمەكە بە ناو بۆرىكە بۇ خالى گەياندن پال بنىت. ھىلى نمونەى مژىن لە بۆشايى 3 بۇ 5 psi كار دەكات. كاتىك پەمپەكە دەكۆرئىتەرە يان كونىك يان درزىك دروست دەبنىت، مژىنەكە دەچچرئىت و تەوژمى بەر ھەمەكە لە دابەشكەر (پەمپەكە) بۇ تانكەكە دەچچرئىت. دەمەوانەكانى پشكنىن دادەخريئىن كاتىك بەر ھەمەكە لە ناو بۆرىكە بۇ دواوہ دەگەرئىتەرە. بەر ھەمى ناو بۆرىكە لە نىوان تانكى و دەمەوانەى پشكنىن بۇ ناو تانكەكە دەگەرئىتەرە، مەگەر زياتر لە دەمەوانەىكى پشكنىن لە ناو ھىلەكە بوونى ھەبنىت.

بۆرى مژىنى سەلامەت ("مژىنى ئەرورپى")

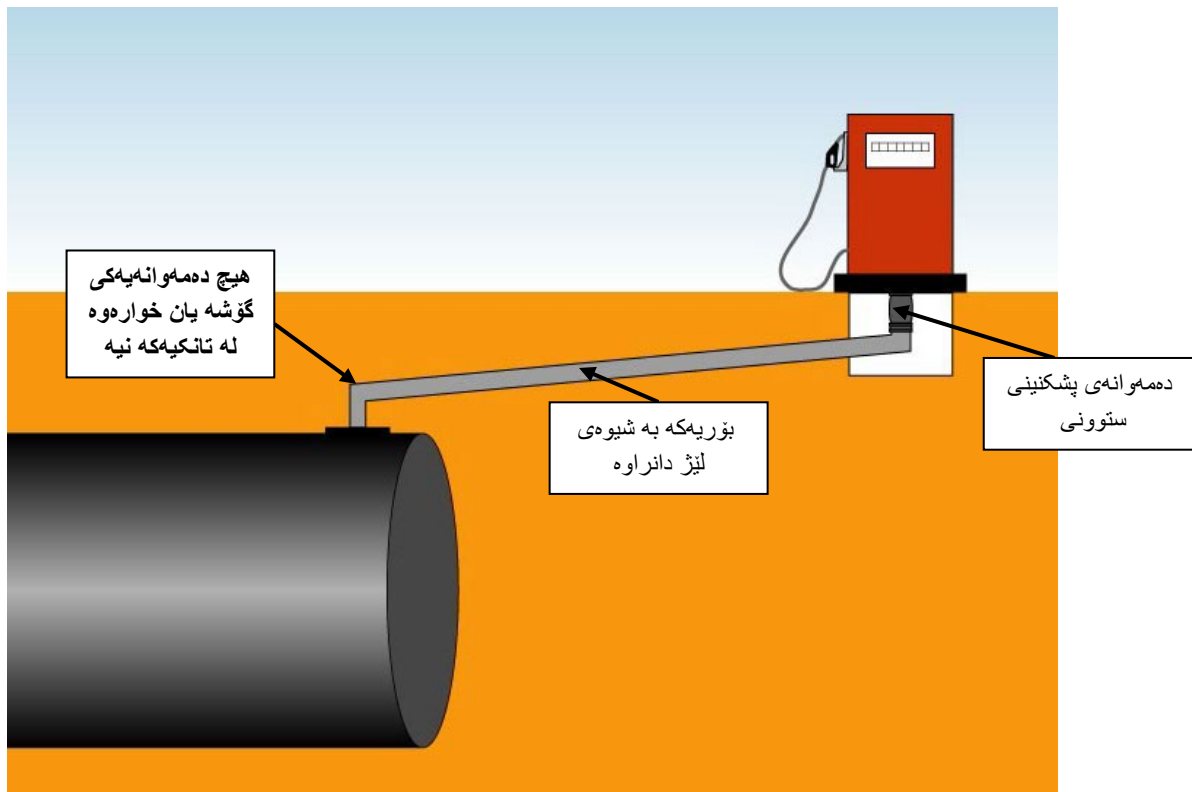

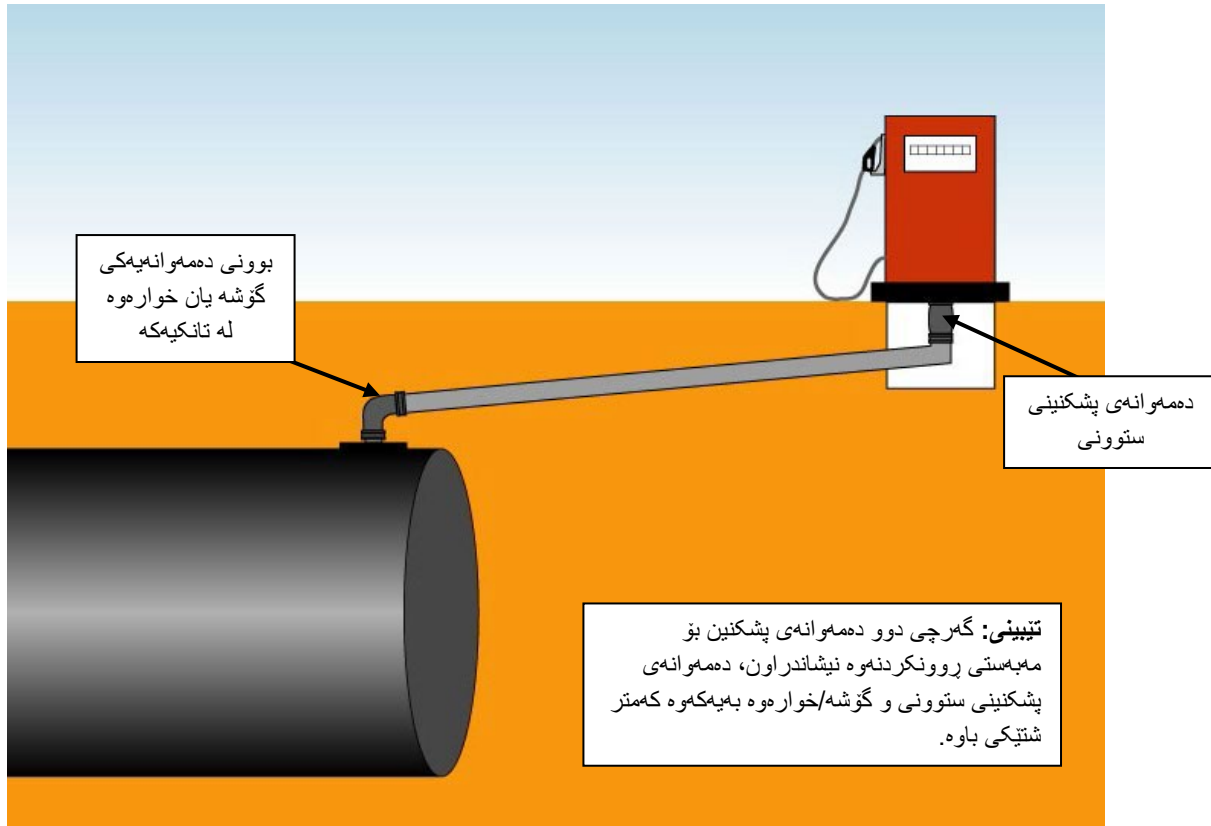

سىستەمەكانى مژىن بە سىستەمى "ئەورۇپى" يان "ئەمىرىكى" جيا دەكرىنەو. لە سىستەمى ئەورۇپى، دەمەوانەيە پشكىنى راستەوخۇ لە ژىر پەمپەكەدايە. كاتىك پەمپەكە دەكرىتەو دەمەوانەيە پشكىنى دادەخرىت و بەر ھەمەكە لە ناو بۆرىكە دەھيئىتەو تا دابەشكەرەكە دووبارە چالاک دەكرىتەو. ئەگەر شىكستەنەنارى كارساتبارى ھىل ھەيىت، مژىنەكە دەپچرىت و بەر ھەمەكە دەگەرىتەو ناو تانكەكە. دەكرىت دزەكرىنى كەم بەيى ھەستىكرىن بە "سەلامەتى" روو بدات لە سىستەمى بۆرى مژىن ئەگەر ھەو بەردەوام لە ناو لە سىستەمەكە دەر بەيىنرىت لە رىگەي دابەشكرىن يان ئەگەر پەمپىكى پەستان بەرزتر بە سەر خواستى بەر ھەمەكە زال بىت بۇ دەرچوون لە بۆرىكە كاتىك پەمپەكە چالاک دەكرىت.

لە سىستەمى ئەمىرىكى، دەمەوانەيە پشكىنى دەكەوتە نرىكى سەرەو تانكەكە، كە زورجار پىي دەوترىت پشكىنى گۆشە، يان دەكەوتە خوارەو ھىلى مژىنى ناو تانكى، كە پىي دەوترىت دەمەوانەيە ژىرەو. كاتىك شىكستى ھىل ھەيە، بەر ھەمەكە ناكرىت بەگەرىتەو ناو تانكەكە و دەچىتە ناو ژىنگە. گەرچى كۆى گشتى بلاو بوونەو زور بچووكە، بەلام دەكرىت ھەموو جارنىك روو بدات كەوا بەر ھەمەكە دابەش دەكرىت. لە ماومىيەكى زياتر، ئەمە دەبىتە ھوى كارىگەرىكى كەلەكەبووى بەرچاو.

- لیستی پیداجوونوهی دامهزراندنی کۆمپانیای بهرهمهینهی بۆری تهواوکراون، و راهینانی پۆیستی داواکراو له لایهن کۆمپانیای بهرهمهینهی نیشاندراوه

پۆیسته شیوازی بهروانامهپێدان له ماوهی 30 رۆژی تهواوکردنی دامهزراندن ناماژهی پێ بکریت به بهکارهینانی فۆرمی ئاگادارکردنهوهی فهرمانگه (CN-1260) بهو جۆرهی داواکراوه بهپێی رێسای 03(1)(a)2. بۆ سیستهمه تازە دانراوهکان و له ماوهی 30 رۆژی تهواوکردنی هەر گۆرانکاریهکی دواتری دۆخهکه ناماژه بۆ بکریت بهو جۆرهی داواکراوه بهپێی رێسای 03(1)(g). گهرچی له کاتی ئیستادا فهرمانگه پشکنینهکانی بهروانامهی دامهزراندنی UST نهنجام نادات، بهو جۆرهی رێپێندراوه بهگۆیرهی رێسای 03(1)(d)1.(iii)، بهلام باشتره دامهزرینهران پهيوهندي به نووسینگه میعدانی ناوخۆیی فهرمانگه بکهن و ئاگاداریان بکهنهوه له چالاکیهکانی دروستکردن پێش نهوهی دهست به کارکردن بکهن. فۆرمی ئاگادارکردنهوهی پێش دامهزراندن (CN-1288) پۆیسته له ماوهی پازده (15) رۆژ پێش دامهزراندنهکه بهو جۆرهی داواکراوه بهپێی رێسای 03(1)(a)1. و 02(1)(a). رهنگه کارمهندانی فهرمانگه سهیری پرۆسهی دامهزراندن بکهن بۆ دلتیاکردنهوهی کهرسته و جۆری بۆری دانراو و رێکخستنهکان.

رهنگه کۆمپانیای بهرهمهینهی داوای راهینانی تایبعت بکات پێش نهوهی دامهزرانهوهی UST دا بنریت. نهگهر راهینان پۆیست بێت، پۆیسته نیشانی فهرمانگه بدریت بهو جۆرهی داواکراوه بهپێی رێسای 02(1)(a). و (b)، کهوا دامهزرینهرهکه کۆرسی داواکراوی تهواو کردوه و هیشتا راهینانهکهی کارپێکراوه.

b. ستاندرههکانی دروستکردنی بۆری

هموو ئهو بۆریانهی دواى 1 ی تشرینی دوومی 2005 دانراون پۆیسته به گۆیرهی ستاندرهی سهلامتی تاقیگه Underwriters ی UL 971 بێت "بۆری نا-کانزایی ژیرزموى بۆ شله سوتاوهکان". پۆیسته بۆریهکه له لایهن کۆمپانیای بهرهمهینهی نیشان بکریت و زانیاری کۆمپانیای بهرهمهینهی و مۆدیلی بهرهمهی تیدا بێت. له کاتیگدا هموو کۆمپانیای زانراوهکانی بهرهمهینهی بۆری له کاتی ئیستادا پابهندی ئهم ستاندرهه بۆ بۆری نوێ، پۆیسته خاوهن/بهکارخهر بهلگه ههیهت بۆ سهلماندنی ئهم زانیاریه. روونکردنهوهی کارمندی دانان، لیستی پیداجوونوهی کۆمپانیای بهرهمهینهی یان وینهکانی دامهزراندن ئهم مهرجانه بهدی دینیت، سهیری رێسای 02(1)(b) و 02(4)(b)1. بکه.

c. سیستهمهکانی UST ی دانراو/گۆردراو له یان دواى 24 ی تهموزی 2007

رێسای 02(2)(b). داوای ئهوه دهکات کهوا هموو دامهزراندن/گۆرینی بۆری له یان دواى 24 ی تهموزی 2007 بۆری دوو-دیواری و لهخۆگرنتی لایمکیان ههیه (حهوزی تانکی و دابهشکهر) و چاودیزیکردنی نیوانی نهنجام دهن و هک شیوازی سههرهکی دۆزینهوهی دزمکردن لهگهڵ چاودیزیکردنی بهردهوامی ههوزهکان به بهکارهینانی سینسهری لهلیکترۆنی، سهیری رێسای 02(1)(c)، 02(6) و 04(4)(c). بکه.

لهخۆگرنتی لایمکی و چاودیزیکردنی نیوانی پۆیست نیه بۆ ئهو بۆریانهی مهرجهکانی مژینی سهلامتی تیدایه بهگۆیرهی رێسای 04(2)(b)2.(i)-(v).

خاوهن/بهکارخهران دهتوانن شیوازی دیکه دۆزینهوهی بۆ بۆیوهه ههلیژیرن بۆ سیستهمهکانی بۆری و هک تاقیکردنهوهی توندوتولی هیل، بهلام پۆیسته چاودیزیکردنی نیوانی له سههرهموو دامهزراندنهکانی بۆری نهنجام بدریت که مهرجهکانی مژینی سهلامت یان فیدی هیزی کیشکردنی تیدا نیه. بۆ مهرجهکانی چاودیزیکردنی نیوانی سهیری بهشی تهکنیکی 3.4 بکه.

دابهشکهری سووتهسهنی ئوتومبیل کهوا گۆردراون که تیباید بۆریهکه خراوته ژیر دهمهوانه ی برین، نهویش پۆیسته بهگۆیرهی مهرجهکانی لهخۆگرنتی لایمکی بێت بهو جۆرهی داواکراوه بهپێی رێسای 02(6)(e).

d. چاککردنهوهی بۆری

رهنگه فهرمانگه بهگۆیرهی رێسای 02(6)(c) و (d) رینگه به چاککردنهوهی بۆری بدات که به گۆرین دانانریت. پۆیسته داواکاری بۆ گۆرین به شیوهی نووسین پێشکشی فهرمانگه بکریت پێش دهستپێکردنی چاککردنهوه بهو جۆرهی داواکراوه بهپێی رێسای 02(6)(d)2. چاککردنهوهی بهشکهکانی بۆری پۆلای یهک دیوار رێپێندراو نین بهگۆیرهی رێسای 02(7)(c). پۆیسته چاککردنهوهی بۆری بهگۆیرهی تایهتمهندیهکانی کۆمپانیای بهرهمهینهی بێت بهو جۆرهی داواکراوه بهپێی رێسای 02(1)(b) و 02(7)(c). پۆیسته هموو بۆریه چاککراوهکان له ماوهی 30 له تهواوکردن بۆ توندوتولی تاقی بکرینهوه بهو جۆرهی داواکراوه بهپێی رێسای 02(7)(d) و (e).

- ئەنجامەكانى ھەر تاقىكر دىنەمۇيەكى دەرنەچوۋى توندوتۇلى ھىل. سەيرى رېساي (b)04(1) و (i)3(a)05(1) بىكە.

پنويستە خاۋەن و/يان بەكارخەرەكان كىردار دەستبەجى ئەنجام بەن بۇ رېگىرى كىردن لە بىلو بوونەمۇي زىياتىرى پىترۆلەكە بۇ ناۋ ژىنگە، و كىردارى پنويست ئەنجام بەن بۇ دەسنىشانكىردن و كەمكىردنەمۇي مەترسىيەكانى ناگر كەوتنەمۇي، تەقینەمۇي و ھەلم. پنويستە خاۋەن و/يان بەكارخەرەكان تانكى و/يان بۇرى چاك بىكەنەمۇي يان بىگۇرن، و دەست بە كارى راستكەرەمۇي بىكەن، ئەگەر ئەنجامەكانى تاقىكر دىنەمۇي سىستەمەكە، تانكى يان بۇرى گەياندن نامازە بۇ ئەمۇي بىكەن كەمۇي دىزەكىردن ھەيە بەمۇي جۇرەي داۋاكر اۋە بەپىي رېساي (3)06.



Department of
Environment &
Conservation

تاقیکردنه‌وه‌ی توندوتولی تانکی

نامیلکه‌ی پشکنینی ستانده‌رکراو

بهشی ته‌کنیکی 3.7

وه‌زاره‌تی ژینگه و پاراستن له ویلایه‌تی تینیسی

فه‌رمانگه‌ی تانکی هه‌لگرتتی ژیرزه‌وی

رئیس‌ا کارپیکراوه‌کان له 13 ی تشرینی به‌که‌می 2018

دواییین بژارکردنی به‌لگه‌نامه‌که: 17 ی حوزه‌یرانی 2022

نہم لاپہرہیہ بہ مہہست بہ بہتالی جیہنراوہ

خشتهی ناوهرۆک

1. دمستبەردار بوون 1
2. مەبەست 1
3. دەسەلات 1
4. توانای جێبەجێکردن 1
5. چەمکەکان 2
6. پێشەکی 2
7. شتیوازی تاقیکردنەوەی قەبارەیی 2
8. شتیوازی تاقیکردنەوەی نا-قەبارەیی 4
9. تانکی بەتأل 6
10. بەکارهێنانی تاقیکردنەوەی تانکی ئولاج بۆ بۆری مژینی سەلامەت 8
11. کێشە باوەکانی پەيوەست بە تاقیکردنەوەی توندوتوڵی تانکی 8
- a. ناستی ئاو کەوا بەدروستی دیاری نەکراوە لە دەرەوەی تانکیەکە 8
- b. تاقیکردنەوە لە کەمترین ناستی پەستان/بۆشایی ئەنجام نەدراوە 8
- c. دۆزینەوەی چوونەژوورەوی ئاو 9
- d. قەبارەیی ئولاج/تانکی بۆ بروانامەپێدانی لایەنی 3 یەمی پێشئیلکراوە 9
- e. بەکارهێنانی شتیوازیکی تاقیکردنەوە کەوا چی تر پشتیوانیکراوە نیه 9
12. مەرجهکان: 9
13. هەلگرتنی تۆمارەکان 10
14. راپۆرتکردن 10
- سەرچاوەکان 11
- باشکۆی 1 12



ویلایه‌تی تینیسسی
فهرمانگه‌ی ژینگه و پاراستنی تانکی هه‌لگرتنی ژیرزه‌وی

به‌شی ته‌کنیک‌ی 3.7
تاقیکردنه‌وی توندوتولی تانکی

1. ده‌ست‌بهردار بوون

نهم به‌لگه‌نامه‌یه‌ی تنه‌ها ریئوئینییه و ماف یان نهرکی یاسایی دروست ناکات. بریاره‌کانی ده‌زگا له ههر حاله‌تیک‌ی دیاریکراودا به جیبه‌جیکردنی یاسا و ریئیماییه کارپیکراوه‌کان بو راستییه تاییه‌ته‌کان دهرین. نامازه‌کردن به ناوی بازرگانی یان به‌هه‌می بازرگانی به پشتیوانیبیکردن یان پیشنیارکردنی به‌کاره‌ینانی نایه‌ت.

2. مه‌به‌ست

مه‌به‌ست له‌م به‌شه ته‌کنیک‌یه یارمه‌یدانی کارمه‌ندی فهرمانگه‌ی تانکی هه‌لگرتنی ژیرزه‌وی (فهرمانگه‌که)، له تیگه‌یشتنی مه‌رجه ریکه‌هره‌کان بو نهداری ستانده‌ره‌کان بو ووردی تاقیکردنه‌وی تانکی پیترولی هه‌لگرتنی ژیر زه‌وی به‌گویره‌ی ریئیماییه‌کانی تانکی هه‌لگرتنی ژیر زه‌وی (UST).

نهم به‌شه ته‌کنیک‌یه سیاسه‌تی نیستای فهرمانگه‌که له‌خو ده‌گریت له سه‌ر بنه‌مای سیسته‌می بنه‌ره‌تی و ریئیماییه‌کانی په‌یوه‌ست به پروگرامی تانکی هه‌لگرتنی ژیر زه‌وی پیترول له تینیسسی. نهم به‌لگه‌نامه‌یه شوپنگره‌وی گشت و شانه بلاوکراوه‌کانی پیشووتره. تازه‌ترین وه‌شانی نیستای نهم به‌شه ته‌کنیک‌یه پو‌ست ده‌گریت و گشت کاتیک له سه‌ر و نیسایته‌ی فهرمانگه‌که به‌ر ده‌سته.

3. ده‌سه‌لات

هه‌موو نه‌و ری‌سیایانه‌ی به‌شه ته‌کنیک‌یه ناماز میان پیکراوه له به‌شی 0400-18-01 دا به‌ر ده‌ستن و له مألپه‌ری و مزیری ده‌ره‌وی ویلایه‌تی تینیسش به‌ر ده‌ستن <https://publications.tnsosfiles.com/rules/0400/0400-18/0400-18.htm>

4. توانای جیبه‌جیکردن

تاقیکردنه‌وی توندوتولی تانکی به‌زوری له دوا‌ی دامه‌زاندنی نوئی تانکی، دوا‌ی چاککردنه‌وه، و نه‌جامدانی لیکوئینه‌وه‌ی بلاو بوونه‌وه نه‌جام دهریت.

تاقیکردنه‌وی توندوتولی تانکی تنه‌ها ده‌گریت بو دوزینه‌وه‌ی بلاو بوونه‌وه به‌کاربیت کاتیک له‌گه‌ل چهند جو‌ریکی گیکچکردنی ده‌ستی تانکی نه‌جام دهریت به‌ی جو‌ره‌ی داواکراوه به‌پیی ری‌سای (a)04(2). و (a)04(3). پیوانه‌کردنی تانکی به‌ده‌ست له به‌شی 3.1 ی نهم نامیلکه‌یه باسکراوه.

5. چه‌مکه‌کان

هاوسه‌نگی - دؤخیکه که تیایدا په‌ستانی ناو‌خوژی تانکی په‌کسانه به په‌ستانی ناوی دهر مه بو دهره‌ی تانکیه‌که. ناکریت تاقیکردنه‌وی تانکی نه‌و کاته نه‌نجام بدریت که‌وا هاوسه‌نگی په‌ستان هه‌یه.

ریژه‌ی دزه‌کردن:

- **سه‌ره‌نداو** - ریژه‌ی راسته‌قینه‌ی دزه‌کردن، له گالون له سه‌ر کاتز‌میر (گالون/کاتز‌میر)، له هه‌لسه‌نگاندنی سیتی داتا، که نه‌نجامه‌کانی شیوازیکی دیاریکراوی به‌امبه‌ر به‌راورد ده‌کرتیت.
- **پیوانه‌کراو**: ژماره‌یه‌کی موجه‌به به گالون له سه‌ر کاتز‌میر، له ریگه‌ی نامیری تاقیکردنه‌وه ده‌بیوریت که‌وا نامازه به بری نه‌و به‌همه ده‌کات که‌وا له سیستمی تانکیه‌که دزه ده‌کات. ره‌نگه ژماره‌یه‌کی سالب نامازه بو نه‌وه بکات که‌وا شتیک بو تانکیه‌که زیادکراوه. نه‌دای سیستمی‌که له سه‌ر به‌نمای نه‌وی ریژه‌ی دزه‌کردن چهنده به باشی له‌گه‌ل ریژه‌ی دزه‌کردنی راسته‌قینه به‌راورد ده‌کرتیت.
- **هه‌ژمارکراو**: ژماره‌یه‌کی موجه‌به به گالون له سه‌ر کاتز‌میر، به شیوازی TTT پیشینی ده‌کرتیت و نامازه به بری نه‌و به‌همه ده‌کات که‌وا له تانکیه‌که دزه ده‌کات. ریژه‌یه‌کی سالی دزه‌کردن ره‌نگه ببینه هوی دزه‌کردنی ناو بو ناو تانکیه‌که، کالیبرمیشنی هه‌له یان هوکاری دیکه.

تانکی هه‌لگرتنی ناو - ناوی ناو چالی تانکی هه‌لگرتنی ژیر زه‌وی. نه‌م ناو‌چه‌یه‌ی ناو به شیوه‌یه‌کی گشتی تمکنتره له ناستی ناوی ژیر زه‌وی. ناستی ناو تانکی هه‌لگرتنه‌که له ریگه‌ی پیوانه‌کردنی ناستی ناو تانکیه‌کی هه‌لگرتن یان شیوازی دیکه نه‌نجام ده‌دریت (وهک قولی پیوی ده‌ستی که‌وا بتوانیت بوونی ناو دیاری بکات کاتیک له روو‌پوشی زه‌ویه‌وه ده‌خرتنه ناو تانکیه‌کی هه‌لگرتن).

کوی په‌ستان - جیاوازی په‌ستان له نیوان په‌ستانی ناو تانکیه‌که و په‌ستانی دهره‌وی روو‌پوشی تانکیه‌که که‌وا به‌هوی ناو دروست ده‌بیت. نه‌گه‌ر کوی په‌ستان موجه‌ب بیت، په‌ستانی ناو تانکیه‌که له په‌ستانی ناوه‌که زیاتره. نه‌گه‌ر کوی په‌ستان سالب بیت، په‌ستانی ناو تانکیه‌که له په‌ستانی ناوه‌که که‌متره.

به‌شیوه‌ی روتینی پیترولی تیدایه - نه‌م به‌شانه‌ی سیستمی UST دیزاینکراو بو هه‌لگرتن، گواسته‌وه، یان دابه‌شکردنی پیترول.

سنور (Th) - به‌هایه‌که، به شیوه‌یه‌کی گشتی 0.05 گالون/کاتز‌میر، که‌وا له ریگه‌ی پشتراستکردنه‌وی لایه‌ی سنیهم دیاری ده‌کرتیت بو شیوازی تاقیکردنه‌وه که‌وا نه‌وه دیاری ده‌کات نه‌گه‌ر دزه‌کردن له ماوه‌ی تاقیکردنه‌وی توندوتولی هه‌بیت. نابیت سیستمی تانکی به توندول رابگه‌بدریت نه‌گه‌ر نه‌نجامی تاقیکردنه‌وه نامازه بو له‌ده‌ستدان یان ده‌سکه‌وتی په‌کسان یان زیاتری به‌به‌ستی شیوازه‌که بکات.

6. پیشه‌کی

به‌کاره‌ینانه سه‌ر مکیه‌کانی تاقیکردنه‌وی توندوتولی تانکی نه‌ویه شیوازیکی ووردتری چاودیریکردنی تانکیه‌کان به خاوه‌ن/به‌کار خه‌ره‌که ده‌دات، یان یارمه‌تیره له دلنیاکردنه‌وی سه‌لامه‌تی سیستمی تانکی هه‌لگرتنی ژیر زه‌وی. به‌شی نولاج یان به‌تالی تانکیه‌که به شیوه‌یه‌کی گشتی له ریگه‌ی به‌کاره‌ینانی (مایکرو‌فونیک) ده‌بیت له کاتیکدا تانکیه‌که ده‌خرتنه ژیر په‌ستان یان بو‌شایی. به‌شی شله‌ی تانکیه‌که به شیوه‌یه‌کی گشتی به سنیسه‌ری ناو تاقی ده‌کرتنه‌وه (شیوازی نا-قه‌باریه‌ی) یان قولی پیوی قه‌باره سه‌ر ناو‌که‌وتوو (شیوازی قه‌باریه‌ی). هه‌ر دووک به‌شی شله و نولاجی تانکی پیویسته به جیا تاقی بکرتنه‌وه مه‌گه‌ر بکرتن دلنیا بکرتنه‌وه که‌وا ناو به‌رکه‌وتنی له‌گه‌ل روو‌کشی تانکی نه‌یه.

7. شیوازی تاقیکردنه‌وی قه‌باریه‌ی

شیوازه‌کانی تاقیکردنه‌وی توندوتولی تانکی قه‌باریه‌ی ده‌کرتیت ژیر پیرکردن (قولی پیوی سنور، ته‌وافه‌ی بارسته‌یی سه‌ر ناو‌که‌وتوو، قولی پیوی گرتنی موگناتیسی، رو‌بوتی ببنراو و هند). و نیستاش ژیر پیرکردنی ره‌ها (تانکی پیرکراو له سه‌رووی توانای ریژه‌ی 100%) بگرتنه‌وه. شیوازی ژیر پیرکردنی بارسته‌یی باوترین شیوازی تاقیکردنه‌وی قه‌باریه‌ی به‌کاره‌اتوو له تیننسی. تاقیکردنه‌وی Leighton O'Brien's Wet و Purpora's Alert و تاقیکردنه‌وی کومپیوتره‌کراوی Tanknology شیوازه گشتیه به‌کاره‌اتوو‌مکانی تاقیکردنه‌وی قه‌باریه‌ی له تیننسی.

تاقیکردنه‌وی به‌شی شله‌ی تانکیه‌که به شیوازی قه‌باریه‌ی له ریگه‌ی گورانکاری له قه‌باره به‌تپیه‌ر بوونی کات کار ده‌کات. زورینه‌ی تاقیکردنه‌وی قه‌باریه‌ی که‌وا له سه‌ر تانکی به‌شیک پیرکراو نه‌نجام ده‌درین و زور جار پیویستی به بوونی که‌مترین بری به‌همه‌که‌یه له ناو تانکیه‌که. شیوازه‌کانی تاقیکردنه‌وی قه‌باریه‌ی نه‌نجامی ریژه‌ی دزه‌کردنی دیاریکری بر له‌خو ده‌کرتیت. هه‌روه‌ها شیوازه‌کانی تاقیکردنه‌وی قه‌باریه‌ی پیویستی به به‌شی نولاجی تانکیه‌که‌یه تاوه‌کو به جیا تاقی بکرتنه‌وه به به‌کاره‌ینانی مایکرو‌فون.

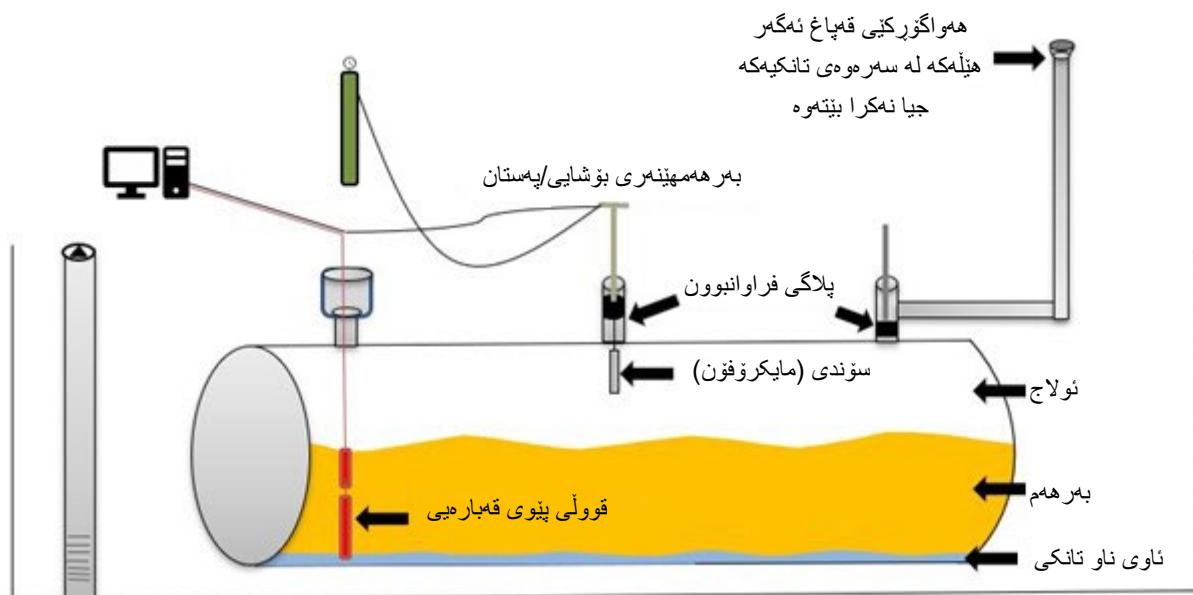

شئیوهی 1. تاقیکردنهوهی تانکی قهبارهی گشتی

بهکار هینانی مایکروفون پیویسته بۆ تاقیکردنهوهی بهشی نولاجی تانکی. رهنهگه شئیوازمکهی تاقیکردنهوه پیویستی به دوو تاقیکردنهوهی جیاوازی بهرزی بهر همم یان پهستانی جیاوازی تانکی همبیت نهگسر هیچ ناستیکی همگرتتی ناو بهر دهست بیت.

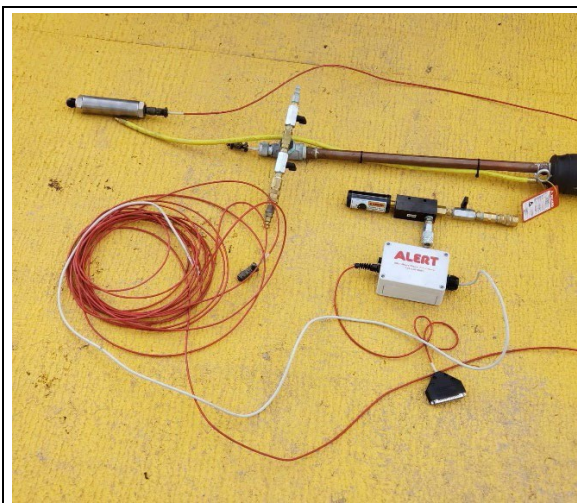

نامرازی تاقیکردنهوهی نولاجی ناگادار کردنهوهی 8200 (بهشی بهتالی تانکی) له پلاگی فراوانیون، بهر هممهینهری بوشایی/پهستان و مایکروفون پینگ دیت.



نامرازی تاقیکردنهوهی ژیر پرکردنی ناگادار نهوهی 8200 (بهشی شلهی تانکی) له قوولی پیوی قهبارهی و خانهیهکی بارکردن پینگ دیت.

8. شیوازی تاقیکردنەوهی نا-قەبارەیی

شیوازی مەکانی تاقیکردنەوهی توندتوولی تانکی نا-قەبارەیی، بەلەخوگرتنی شیوازی مەکانی بۆشایی و بەواداچوون، بنەمای دیکە جگە لە پێوانەکردنی قەبارەیی بەکار دێنیت بۆ دۆزینەوهی دزەکردنی پێشبینیکراو. شیوازی تاقیکردنەوهی نا-قەبارەیی نەجامی جۆری تەنھا "دەرچوو" یان "دەر نەچوو" ی تێدا بە.

تاقیکردنەوهی ئولاجی Estabrook's EZY 3 Locator Plus, Triangle، تاقیکردنەوهی Tanknology's VacuTect, Leighton، O'Brien's Dry و تاقیکردنەوهی مەکانی Mesa Engineering's 2-D لە تێنێسی بەشێو مێکی باو بەکار دێن. ئەم شیوازانە بۆشایی بەکار دێن کەوا دەخوێتە سەر تانکیەکە بۆ گوێگرتن لە چوونە ژوورەوهی هەوا بۆ بەشی بەتالی تانکیەکە یان بلق کردنی هەوا لە بەشی شلەیی تانکیەکە. خوێندنەوهی بەرمتی سەرەتا لە پەستانی هەوا تۆمار دەکەیت، دواتر خوێندنەوهی دووم لە ژێر بۆشایی تۆمار دەکەیت. دوو کۆمەڵە مەکانی داتا ئینجا لە رینگەیی پرۆگرامی کۆمپیوتەری تایبەت بە شیوازی مەکانی دەکەیت یان تەکنیکار مەکانی نەجامەکانی تاقیکردنەوهی دیاری دەکات.

سینسەر مەکانی ئاستی ئاو پێویستە بەگوێرەیی رێنماییەکانی کۆمپانیای بەرھەمھێنەر کالیبریت بکەیت. پێویستە ئەم سینسەرە بۆ دۆزینەوهی ئاوی گەراو بۆ ئاو تانکی بەکار بێن ئەگەر:

- پێوانەکردنی ئاستی ئاو (بەو جۆرە لە رینگەیی پێوانەکردنی ئاو دیاریکراوە لە ئاو تانکی هەلگرتن یان قوولی پێوی خاک) نامازە بۆ بەرکەوتنی ئاو دەکات لەگەڵ بەشی دەرەکی تانکی (شیوێ 2)؛ یان
- قوولی ئاو ناکریت دیاری بکەیت (شیوێ 3).

شیوازی مەکانی تاقیکردنەوهی Purpora's Alert 8200 Sonde و Tanknology's Quick رەنگە بەکار بێن ئەگەر ئاو بەرکەوتنی لەگەڵ بەشی دەرەکی تانکیەکە نەبێت. سەیری شیوێ 4 ی خوار مە بە.

شیوازی مەکانی بەواداچوون نیشان دەریکی کیمایی دانراوی ئاو تانکیەکە بەکار دێنیت ئینجا پشکنین بۆ بوونی لە دەرەوهی تانکیەکە دەکات. ئەگەر تانکیەکە لێی بچیت، نیشان دەری کیماییەکە، شلە مێکی بەهەوا بوو، لە دەرەوهی تانکیەکە هەستی پێدەکەیت.

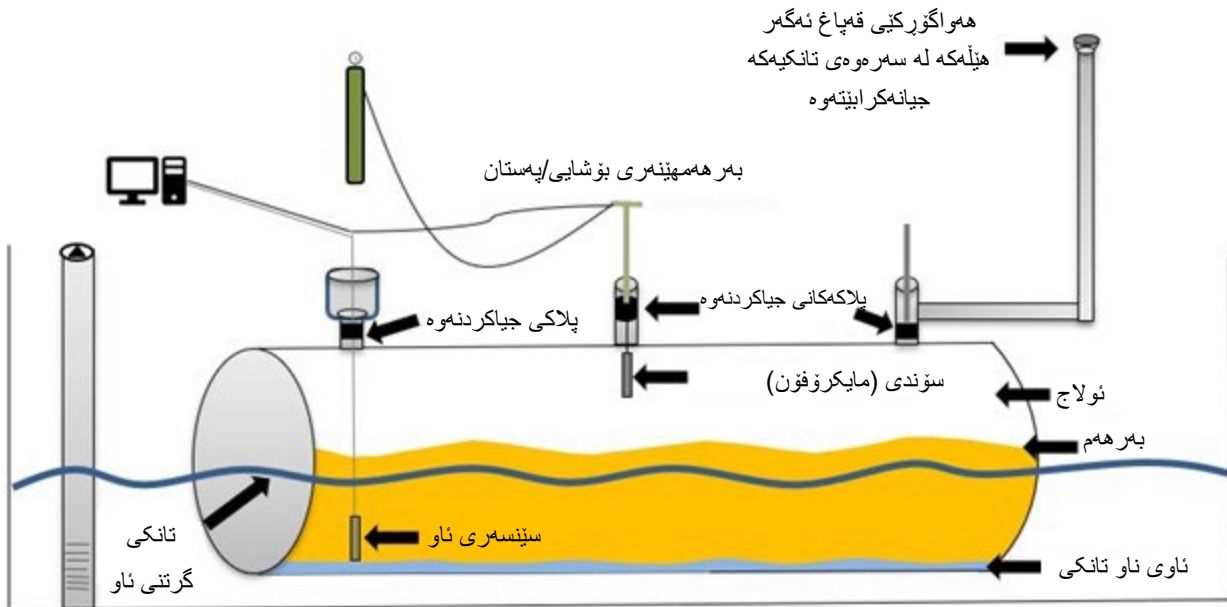

شیوێ 2. تانکی گرتنی ئاو کەوا بەرکەوتنی لەگەڵ تانکی هەبە

سێتەپی تاقیکردنەوهی نا-قەبارەیی کەوا تانکی گرتنی ئاو بەرکەوتنی لەگەڵ بەشی دەرەکی تانکی هەبە. بەکار هێنای سێنسەری ئاوی شیوازی مەکانی پێویستە.

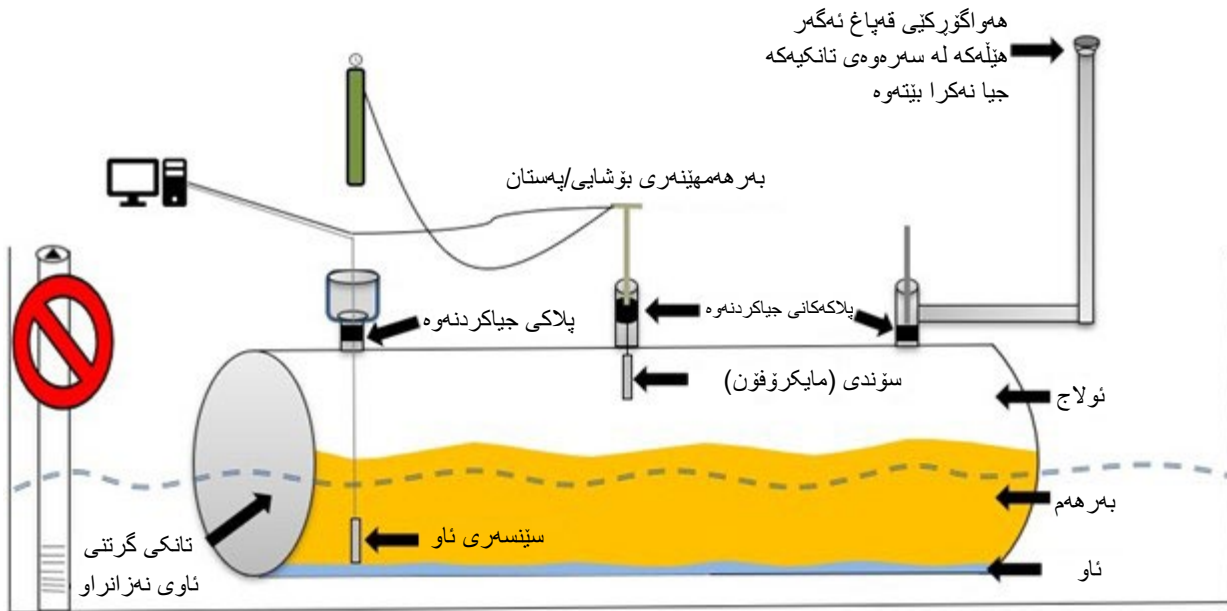

شێوەی 3. تانکی گرتنی نەو نەزانراو

سینتەپی تاقیکردنەرە تانکی نا-قەبارەیی کە تیایدا بەکار هێنانی سینسەری نەو پێویستە.

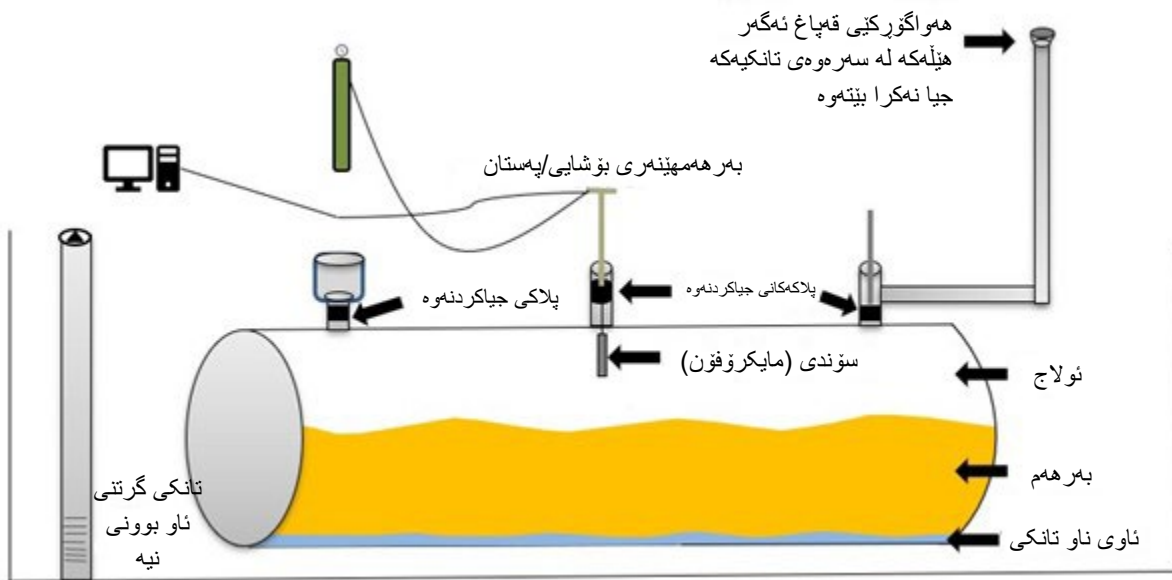

شێوەی 4. هێچ تانکی گرتنی نەو بەرکەوتنی لەگەڵ بەشی دەرەکی تانکیەکە نەو

سینتەپی تاقیکردنەرە تانکی نا-قەبارەیی کە تیایدا بەکار هێنانی سینسەری نەو پێویست نەو.



وینەى نامرازى تاقىکردنەوى Mesa Engineering's 2-D لە سەرەویە. تیببىنى ماىكرو فۆنەكە (تبرى سەروو) و سىنسىەرى ئاو (تبر خوارەو) ى لای چەپى سەرەوى وینەكە بکە.

9. تانكى بەتال

هەندىك شىوازى تاقىکردنەو لە رىگەى لایەنى سىنەم پشتر استىكراونەتەو تا تانكى بەتال تاقى بکەنەو. شىوازى تاقىکردنەوى نا-قەبارەى تاقىکردنەوى ئولاج بەكار دىننەى بۆ ديار بکردنى توندوتولى بەشى بەتالى تانكى. تاقىکردنەوى ئولاج هەمان بنەماى تاقىکردنەو بەكار دىننەى كەوا بۆ تاقىکردنەوى نا-قەبارەى جىبەجى دەبىت كەوا لە برگەى پىشوو تر باسكرا. ئەم شىوازانه بۆشايى يان پەستان بەكار دىننەى كەوا دەخرىتە سەر تانكىكە بۆ گوێگرتن لە دەنگى چوونە ژورەو يان دەرچوونى هەوا لە بەشى ئولاجى تانكىكە.

ئەگەر تانكى گرتنى ئاو بەر كەوتنى لەگەڵ بەشى دەركى تانكىكە هەبىت يان نەكرىت تانكى گرتنى ئاو ديارى بكرىت، شىوازىكى تاقىکردنەوى نا-قەبارەى پىويستە. سەبرى شىوەى 5 و 6 ى خوارەو بکە.

ئەگەر تانكى گرتنى ئاو بەر كەوتنى لەگەڵ بەشى دەركى تانكى بەتال نەبىت، بەشى شلەى تاقىکردنەوى تانكى رەنگە پىويست نەبىت. سەبرى شىوەى 7 ى خوارەو بکە. سەبرى شىوازى تاقىکردنەوى گروپى كارى نىشتىمانى سەبارەت بە لىستى هەلسەنگاندنى دزەكردن (NWGLDE) بکە بۆ دلتيا بوون كەوا مەرجەكانى تاقىکردنەو پەيرەو كراون.

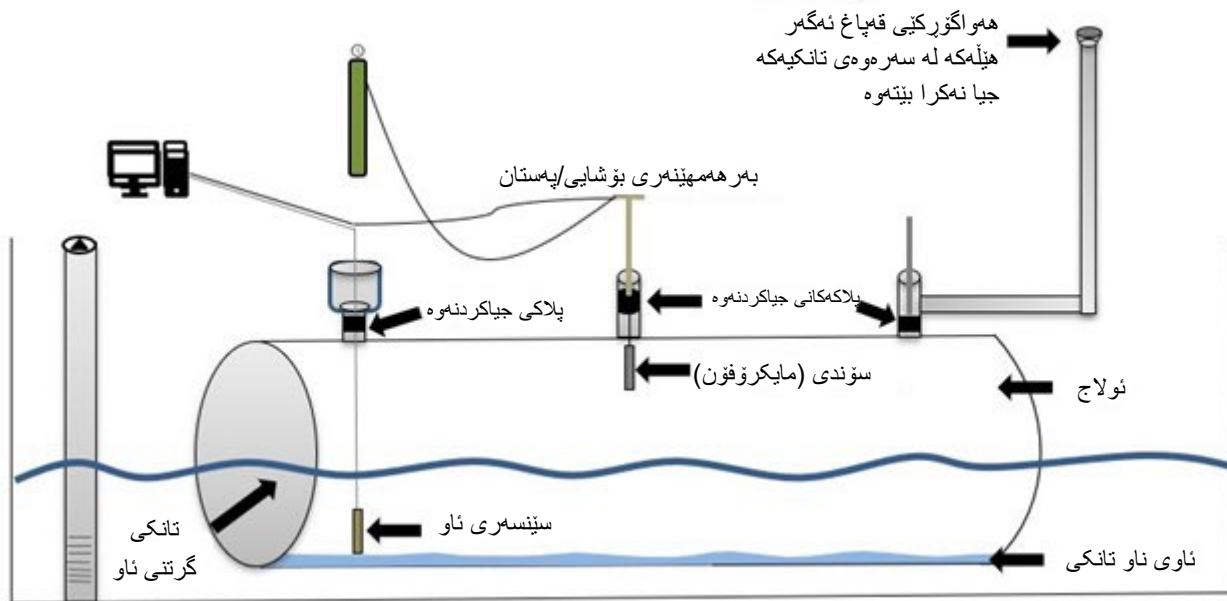

شیوهی 5. سینتهپی تاقیکردنهمهوهی بهتال یان نولاج لهگهل تانکی گرتتی ناو کهوا بهرکهوتتی لهگهل بهشهی دهرهکی تانکی هیه بهکار هینانی سینسهری ناوی شیواز مکه پیویسته.

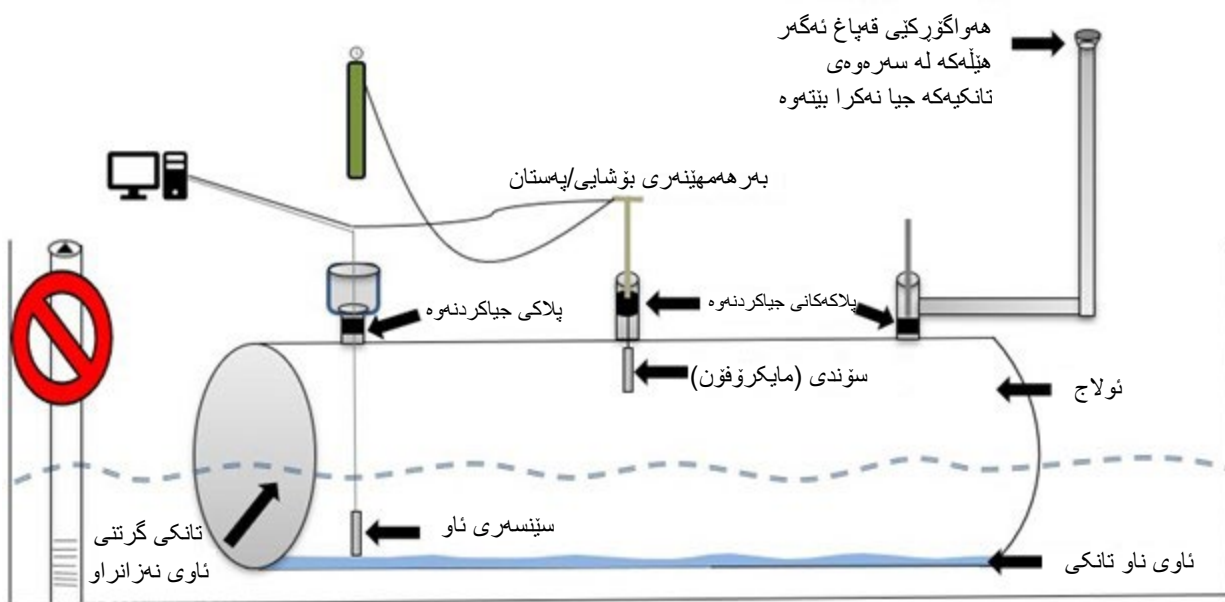

شیوهی 6. سینتهپی تاقیکردنهمهوهی بهتال یان نولاج لهگهل تانکی گرتتی ناوی نهزانراو بهکار هینانی سینسهری ناوی شیواز مکه پیویسته.

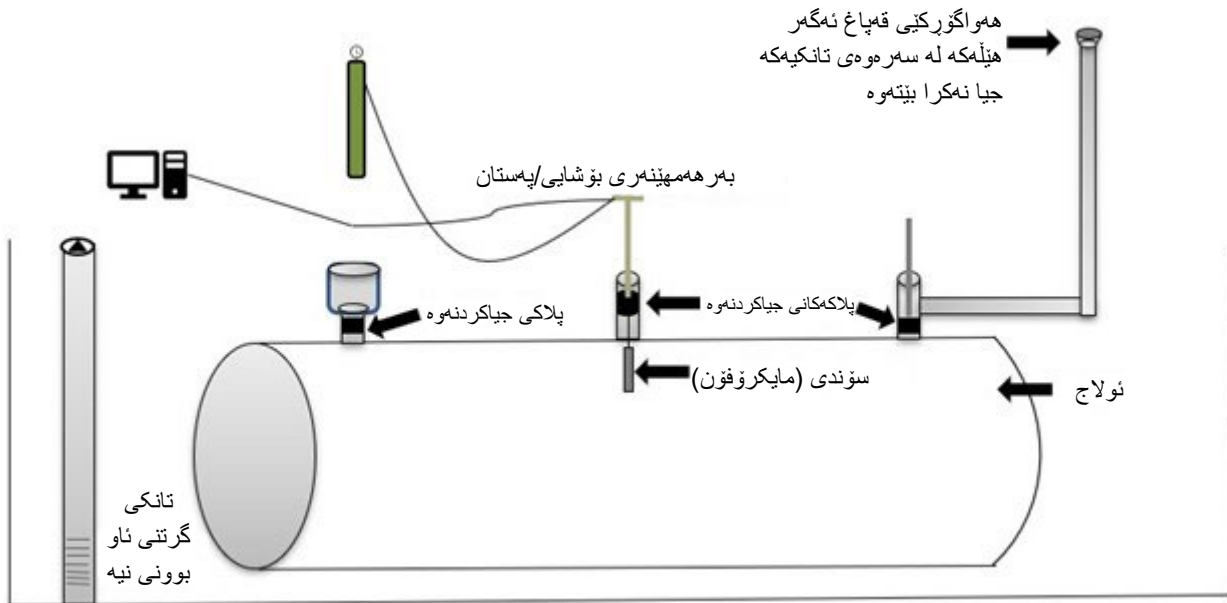

شېۋە 7. سېتەپى تاقىكردئەو بەتال يان نولاج بىن تانكى گرتتى ئاۋ كە بەر كەوتتى لەگەل بەشى دەرەكى تانكى ھەبېت سېنسىرى ئاۋ پېۋىست نىە.

10. بەكار ھېنئەنى تاقىكردئەو تانكى نولاج بۇ بۆرى مژىنى سەلامەت

بۆرى پەستېنراۋ و سېستەمى مژىنى ئەمىرىكى يان ستاندر پېۋىستە بە جيا لە تانكەكە تاقى بكرئەو. بۆرى مژىنى سەلامەت دىكرىت لە ماۋى تاقىكردئەو بەشى نولاجى تانكى تاقى بكرئەو ئەگەر شلە لە خوار موەى ئاستى بۆرى تىكرىن بېت. كاتىك بەر ھەمەكە لە سەر موەى خالى تىكرىن بۆرى مژىنى لە سېستەمى مژىنى سەلامەت، بۆشايى يان پەستانى دانراۋ لە سەر تانكەكە بۇ بۆرىكە ناگوزرئەو. ئاستى شلە سەر بۆرى تىكرىن تانكەكە لە بۆرىكە جيا دىكرتەو. پېۋىستە ئەنجامدەرى تاقىكردئەو چاۋدىرى خويندئەو بۆشايى/پەستان بىكەت لە لابرەى ھەمى دا بەشكەر بۇ پىشتراستكردئەو ئەمەى بۆرىكە لە تاقىكردئەو تانكەكە لەگەل. بۇ زانىبارى زياتر سەبىرى بەشى تەكنىكى 3.5 بۆرى پەستېنراۋ و برگەى 3.6 بۆرى مژىن، فېدى كىشكرىن و سېفون بىكە.

11. كېشە باۋەكانى پەيوەست بە تاقىكردئەو توندوتولى تانكى

a. ئاستى ئاۋ كەۋا بەدروستى دىبارى ئەكراۋە لە دەرەو تانكەكە

پېۋىستە ئاستى ئاۋى ئاۋ پىكردئەو ھەل كەندى تانكى لە رېگەى بەكار ھېنئەنى چالنىكى چاۋدىرىكرىن يان قوللى پىۋى دىبارى بكرىت لە پىكردئەو ھەل كەندىن بەگۆرەى رېسەى 04(3)(b)(ii) و 04(1)(a)5. ئەگەر نەكرىت ئاستى ئاۋ دىبارى بكرىت، رىكارى جياۋازى تاقىكردئەو پېۋىست دەبېت. رىكارەكانى تاقىكردئەو و ئاستەكانى پەستان/بۆشايى راستەخۇ دىكرتەو نۇر كارىگەرى ئاستى ئاۋى ئاۋ تانكى گرتن؛ بەتايەتەى، ئەگەر ئەۋ ئاۋى بەر كەوتتى لەگەل تانكەكە ھەمە يان ئەگەر نەكرىت ئاستى ئاۋ دىبارى بكرىت.

ھەندىك شىۋازى تاقىكردئەو قەبارەى، وەك شىۋازى Leighton O' Brien و Alert، پېۋىستىان بە ئەنجامدانى دوو تاقىكردئەو جياۋاز ھەمە لە بەرزى جياۋازى بەر ھەم و تاقىكردئەو پەستان ئەگەر قوللى تانكى گرتتى ئاۋ نەكرىت دىبارى بكرىت. رەنگە ھېچ شىۋازىكى نا قەبارەى پېۋىستى بە بەكار ھېنئەنى شىۋازى سېنسىرى ئاۋ نەبېت بۇ دۆزىنەۋى گەرانەۋى ئاۋ لە ماۋى تاقىكردئەو كەش كاتىك سەبىرى لېستى شىۋازەكانى تاقىكردئەو NWGLDE بىكە بۇ دۇنيا بوون ئەمەى رىكارى دروستى تاقىكردئەو پەبىرەو دىكرىت.

b. تاقىكردئەو لە كەمترىن ئاستى پەستان/بۆشايى ئەنجام نەدراۋە

پەستانى تاقىكردئەو و ئاستەكانى بۆشايى بە شىۋەبەكى گىشتى لە رېگەى شىۋازى تاقىكردئەو دىبارى دىكرىن و لە سەر بىنەمەى زانىبارى نووسراۋ يان ھەزماركراۋن لە لايىن ئەنجامدەرى تاقىكردئەو. ئاستى بەر ھەمى ئاۋ تانكى، ئاستى ئاۋى دەرەۋى تانكى، و ھىزى كىشكرىن تايەتەى بەر ھەم بە گىشتى بەكار دىن بۇ دىبارىكرىن پەستان يان بۆشايى پېۋىستى دانراۋ لە سەر تانكەكە بۇ بەدست ھېنئەنى كەمترىن جياكارى پەستان لە سەر دىبارى تانكى. ئاستى ئاۋى ئاۋ چالنى ھەل كەندى تانكى رەنگە گىرنگىرئەى بەشى زانىبارى بېت بۇ دۇنياكرىن ئەمەى تاقىكردئەو پېۋىست ئەنجامدراۋە، بەلام ھەرۋەھا بۇ دۇنياكرىن ئەمەى كەۋا تانكەكە لە ماۋى تاقىكردئەو كە تىك نەشكراۋە. ئاستى بەرزى ئاۋ لەگەل بۆشايى دانراۋ لە سەر تانكى رەنگە لە زۆرتىن پەستانى ناخۆبى كۆمپانىي بەر ھەمھەنئەرى زياتر بېت و رەنگە بېتتە ھۆى تىكەدانى تانكەكە. دانانى برى دروستى پەستان و/يان بۆشايى بەكىك لە پىكەتە سەرەكەكان بۇ دۇنيا بوون ئەمەى

تاقیکردنەمیەکی دروست ئەنجام دەدریت. گشت کاتیک سەیری لیستی شیواز مکانی تاقیکردنەمیە NWGLDE بکە بۆ دلتیا بوون لەمەوی ناستی دروستی پەستان/بۆشایی بەکار دین بەگۆیەری ریسای 04(3)(b)(ii) و 04(1)(a)5.

c. دۆزینەوی چوونەژوورەوی ناو

ئەگەر ناستی ناوی ناو تانکی گرتن لە سەر ووی خوار مەوی تانکیەکە بێت یان ئەگەر دیاری نەکرا بێت، سێنەسەریکی ناوی کالیبرەتکاروی دروست بپۆیستە بۆ دۆزینەوی چوونەژوورەوی ناو لە مەوی تاقیکردنەمیە نا-قەبارەیی تانکی. ریکاری کالیبرەتیشنی سێنەسەری داڕێژکار لە رێگەیی شیوازی تاقیکردنەمیە کۆمپانیای بەرھەمھێنەر بپۆیستە پیش ھەر تاقیکردنەمیەک ئەنجام بدریت. ھەندیک نامیری تاقیکردنەمیە تانکی ناكریت بەکار بێت ئەگەر ناو بەرکەوتنی لەگەڵ دەر مەوی تانکیەکە ھەبێت یان ئەگەر قوڵی ناو نەکریت دیاری بکریت. ئەگەر جیبەجیکراو بێت بۆ شیوازمەکی تاقیکردنەمیە، سەیری لیستی NWGLDE بکە بۆ دلتیا بوون لەمەوی ریکاری دروستی تاقیکردنەمیە سێنەسەری ناو پەرموکرەو بەگۆیەری ریسای 04(3)(b)(ii) و 04(1)(a)5.

d. قەبارەیی نولاج/تانکی بۆ پروانامەپێدانی لایەنی 3 یەمی پێشیلکراو

شیوازمەکانی تاقیکردنەمیە تانکی زۆرترین ناستی بەرھەم و توانای نولاجیان پێدەدریت لە مەوی ھەلسەنگاندنی لایەنی 3-م. شیوازه باومەکانی تاقیکردنەمیە ئەنجامدراو لە تینیسای بریتین لە Alert 8200, Estabrook Ezy 3 Locator Plus, Tanknology's Mesa's 2-D، و VacuTect/Quick Test. ھەموو ئەم شیوازانە بۆ نولاجی 30,000 گالۆن و توانای بەرھەم تاقی دەکرێنەو. سەیری لیستی NWGLDE بکە بۆ دلتیا بوون لەمەوی تاقیکردنەمیەکە لە زۆرترین توانای تانکی بۆ بەرھەم یان نولاجەکە زیاتر نیە.¹

e. بەکارھێنانی شیوازیکی تاقیکردنەمیە کەوا چی تر پشٹیوانیکراو نیە

ھەموو شیوازه پێشکەشکراو مەکانی تاقیکردنەمیە بۆ فەرمانگە پپۆیستە ھەلسەنگاندنیکی ئیستای لایەنی سێیەمیان ھەبێت لە سەر و ئیستای NWGLDE. ھەر نامیریکی یان شیوازیکی دۆزینەمیە دز مکردن کە لە لایەن NWGLDE-مە پۆلینکراو و ھیچ پشنگیری بێھەکی تەکنیکی بۆی لەبەر دەستدا نەماو، رەنگە بۆ بەدیھێنانی پێداویستیەکان بەکار نەھێنریت. ھەر وەھا پپۆیستە پروانامەیی ئەنجامدەری تاقیکردنەمەوش تازە بێت و بەگۆیەری مەر جەکانی² کۆمپانیای بەرھەمھێنەر ھەلبگیریت.

12. مەر جەکان:

ھەموو نامیریکی بەکارھاتوو بۆ ئەنجامدانی تاقیکردنەمیە توندوتوڵی تانکی پپۆیستە بە دروستی کالیبرەیت بکریت، بخریتە کار و پارێزگاری لی بکریت بەگۆیەری تاییەتەندەبەکانی کۆمپانیای بەرھەمھێنەر بەم جۆرە داواکراو بەپێی ریسای 0400-18-01-04(1)(a)2. پپۆیستە ھەموو شیوازمەکانی تاقیکردنەمیە توندوتوڵی لە رێگەیی لایەنی سێیەم پەسەندکرا بن و پپۆیستە لە سەر لیستی NWGLDE دەر بکەن بەگۆیەری ریسای 0400-18-01-04(1)(a)5. ھەموو لیستەکان لە سەر و ئیستایەکە پۆستکاران لە www.nwglde.org. شیوازه بلاوکرەو مەکان لە سەر و ئیستایەکە گشت کاتیک تازە دەکرێنەو و لە لای فەرمانگە پەسەندکراو ئەگەر بە دروستی جیبەجی بکرین. ھەر شیوازیکی کەوا لە و ئیستایەکە NWGLDE نەبێت کە بە دروستی ھەلسەنگینرا بێت و ئەنجامەکانی تاقیکردنەمیە ئەم شیوازانە لە لای فەرمانگە پەسەندکراو نابێت. شیوازیکی لیستکاروی تاقیکردنەمیە کەوا چی تر لە لایەن کۆمپانیای بەرھەمھێنەر پشٹیوانیکراو نەبێت ئەو لە لایەن فەرمانگەش پەسەندکراو نابێت. ئەگەر لە لایەن کۆمپانیای بەرھەمھێنەر داواکراو بێت، ئەو تەکنیکارە تاقیکردنەمیە ئەنجام دەدات پپۆیستە پروانامەیی تازە کۆمپانیای بەرھەمھێنەری بۆ رەھێنان ھەبێت بۆ ئەنجامدانی تاقیکردنەمیەکە.

تاقیکردنەمیەکی توندوتوڵی تانکی دەبێت بتوانیت لایەنی کەمی ریزەیی دز مکردنی 0.1 گالۆن/کاتریمیر لە ھەر بەشینی تانکیەکە بپۆزیتەو کەوا بە شیوہی رۆتینی پیتروۆلی تێدایە لە کاتیکدا رەچاوی کاریگەر یەکانی فراوانبوون و کرژبوونی گەرمیی دەکات لە سەر پیتروۆل، گیرفانە ھەلمییەکان، و تیکچوونی تانکی، بەھەلم بوون و چر بوونەو، و شوینی خستەیی ناو بەم جۆرە داواکراو بەپێی ریسای 0400-18-01-04(3)(b). پپۆیستە شیوازمەکی تاقیکردنەمیە شیوازی دۆزینەمیە لایەنی کەمی 95% و ئاگادارکردنەمیە ھەلمی 5% یان کەمتری ھەبێت. لە کاتی دامەزراندن، پپۆیستە تەواوی تانکیەکە تاقیکردنەمیە توندوتوڵی بۆ بکریت، بەھەمخوگرتنی مەوا نولاج بەم جۆرە داواکراو بەپێی ریسای 02(1)(d)5. پپۆیستە ھەموو تاقیکردنەمیەکانی دیکەیی توندوتوڵی پشکنین بۆ ئەو بەشەیی تانکی بکەن کەوا پیتروۆلی تێدایە مەگەر پپۆیستە ھەمە لە لایەن فەرمانگەو رینمایی کرا بێت.

لە رابردوودا، فەرمانگە رێگەیی بە گنجکردنی خودکارانەیی تانکی (ATG) ی دەدات، لە ھەندیک بارودۆخ، بۆ ئەو تاقیکردنەمیە توندوتوڵی تانکی 0.1 گالۆن/کاتریمیر ئەنجام بەدات. فەرمانگە چی تر رێگە بە سێستەمەکانی ATG نادات بەکار بێت بۆ ئەنجامدانی تاقیکردنەمیە توندوتوڵی تانکی، سێستەمەکانی ATG رەچاوی کاریگەر یەکانی فراوانبوون و کرژبوونی گەرمیی ناکات بۆ بەرھەمی پیتروۆل، گیرفانە ھەلمییەکان، و تیکچوونی تانکی، بەھەلم بوون یان چر بوونەو، و شوینی خستەیی ناو.³

¹ داواکراو بەگۆیەری ریسای 0400-18-01-04(3)(b)(ii) و 04(1)(a)5

² داواکراو بەگۆیەری ریسای 0400-18-01-04(1)(a)5

³ داواکراو بەگۆیەری ریسای 0400-18-01-04(3)

13. ههنگرتنی تۆمارهكان

رئیسای 04(5)(b) داوای ئهوه دهکات کهوا ئهجامهکانی تاقیکردنهوهی توندوتولی تانکی تا ئهجامدانی تاقیکردنهوهی داهاتوو ههلبگیریت. بهلام، ئهم چالاکیهانی خوارموه که تیابدا تاقیکردنهوهی توندوتولی تانکی ئهجام دهدریت داوای ئهوه دهکات ئهجامهکان بۆ ماوهی تهواوی ژییانی کارکردنی سیستهمی UST ههلبگیریت:

• دوای دانانی سیستهمی UST. 4

• دوای ناپۆشکردن یان چاککردنهوه. 5

ئهگەر خاومنداریهتی تانکیهکه گۆرا، ئهوه کات پنیویسته تاقیکردنهوهی توندوتولی بۆ خاومنه نوییهکه بگواز ریتهوه له کاتی گواستنیهوهی خاومنداریهتی بهو جۆرهی داواکراوه بهپینی رئیسای 03(2)(d).

رئیسای 03(2)c داوا دهکات خاومنهکان، بهکارخهران و/یان لایهنه بهپرسهکاتی دیکه تۆمارهکان ههلبگیرین کهوا داواکراوه:

(i) له شوینکاری UST و دهستهچن بهردهست بیت بۆ پشکنین له لایهن فهرمانگه؛ یان

(ii) شوینیکی دیکه ی جیگروهه ی بهردهست ههلبگیریت و له سهه داواکاری فهرمانگه پینشکەش بکرتیت بۆ پشکنین

14. راپۆرتکردن

رئیسای 0400-18-01-04(3)(b)3 داوای ئهوه دهکات زانیاری پهپوهست به تاقیکردنهوهی توندوتولی تانکی به شیوازییک راپۆرت رکیت کهوا له لایهن فهرمانگه دیاریکراوه. سهیری پاشکۆی 1 بکه، راپۆرتی تاقیکردنهوهی توندوتولی تانکی (CN-1601) تایبیت به فهرمانگه.

ئهگەر ئهجامهکانی تاقیکردنهوه ناماژه بۆ ئهوه بکات کهوا سیستهمی UST دهر نهچوه، ئهوه کات پنیویسته خاومن و/یان بهکارخهره که بهگۆیره ی رئیسای 0400-18-01-04(3)(b)4 و 05(1)(a)3. له ماوهی 72 کاتژمیر ناگاداری فهرمانگه بکاتهوه و راپۆرتی بلاو بوونهوهی دلنیاکراوه بکات. پنیویسته خاومن و/یان بهکارخهرهکان کردار دهستهچن ئهجام بدن بۆ ریگری کردن له بلاو بوونهوهی زیاتری پیترو لهکه بۆ ناو ژینگه، و کرداری پنیویست ئهجام بدن بۆ دهسپشانکردن و کهمکردنهوهی مەترسیهکاتی ناگر کهوتنهوه، تهقینهوه و ههلم بهو جۆرهی داواکراوه بهپینی رئیسای 06(3)(b) و (c).

⁴ داواکراوه بهگۆیره ی رئیسای 0400-18-01-02(1)(d)5 و ⁵ داواکراوه بهگۆیره ی رئیسای 0400-18-01-02(4)(a)3.(i)(VI) و 02(7)(d) و (e)

سەرچاۋەكان

رېنمايىھەكانى تانكى ھەلگرتتى ژىر زەوى تېنېسى، بەشى 0400-18-01 و دواتر. ئاژانسى مېنىسۇتا بۇ كۆنترۇلكردىنى پېس بوون،
تاقىكردەھەوى توندوتولى بۇ تانكى ھەلگرتتى ژىر زەوى

ويلايەتە يەكگرتتوھەكان ئاژانسى پاراستنى ژىنگەيى، EPA 510-B-19-003، بەرئوبەردنى بارى لەناكاو و زەوى 5401R، رىكارە
ستاندەرھەكانى تاقىكردەھەوى بۇ ھەلسەنگاندنى شىوازھەكانى دۆزىنەھەوى بلاوبونەھەوى: تاقىكردەھەوى توندوتولى تانكى قەبارەيى و ناقەبارەيى ئايبارى
2019

ويلايەتە يەكگرتتوھەكان ئاژانسى پاراستنى ژىنگەيى - نووسىنگەيى تانكى ھەلگرتتى ژىر زەوى

گروپى كارى نىشتىمانى لەبارەيى ھەلسەنگاندەھەكانى دۆزىنەھەوى دزەكردن - NWGLDE

پاشکوی 1

ویلاهیاتی تینیسی
 وهزارهتی ژینگه و پاراسن
 فهرمانگهی تانکی ههنگرتنی ژیرزهوی
William R. Snodgrass Tennessee Tower
312 Rosa L. Parks Avenue, 12th Floor
Nashville, Tennessee 37243



رپورتی تاقیکردنهوهی توندوتوئی تانکی

ههموو برگه جیبهچیکراوهکانی نهم راپورتیه پنیویسته به روونی و تهواری پر بکرتنهوه، ههموو نهمجانهکانی تاقیکردنهوهی توندوتوئی. ههموو راپورت، گراف بیان بهلگهنامه بهر ههم هینراوهکان له ریگهی نامیری تاقیکردنهوه هاویچ بکه.

بۆ دامهزراندن و چاککردنهوهی تانکی، پنیویسته خاوهن/بهکارخهری سیستهمی تانکی ههنگرتنی ژیر زهوی (UST) کۆپیهکی نهم راپورتیه بۆ تهسهنی کارکردنی سیستهمهکه ههلبگریت. تاقیکردنهوهی نهمجاندراو بۆ دۆزینهوهی بلابوونهوه پنیویسته تا نهمجاندانی تاقیکردنهوهی داهاوو ههلبگریت.

UST داوهنی	UST دامهزراوهی
# ناسنامهی دامهزراوهی UST	ناو/کۆمپانیا:
ناوی دامهزراوه:	ناو نیشان:
ناو نیشان:	زببب شار، ویلایهت:
شار:	تهلهفون:

III. نهمجادهری تاقیکردنهوهی تانکی

ناوی نهمجادهری تاقیکردنهوه:	کۆمپانیا:
ناو نیشان:	تهلهفون:
شار، ویلایهت:	نامیری تاقیکردنهوه:
ریکهوتی تاقیکردنهوه:	بهسهرچوونی برونانه (نهمگه جیبهچیکراو بیت):
ریکهوت و ژمارهی برونانه:	ریکهوتی کالبیرهیشنی نامیر (نهمگه پنیویست بو):

IV. زانیاری تانکی و سیستهمی UST

هۆکاری تاقیکردنهوه: لیکۆلینهوهی بلابوونهوه دامهزراندن چاککردنهوه دۆزینهوهی دزمکردن ئی دیکه

تانکی یهک دیوار	تانکی دوو دیوار
مادهی پرکردنهوهی چالی تانکی:	مهودی نیوان تانکی (خویی براینی ووشک، پهستان، بۆشایی، ئی دیکه)
قوولی ناو له ناو چالی تانکی:	شیوازی بهکارهاتوو بۆ پنیوانکردنی ناستهکانی خویی براین:
شیوازی بهکارهاتوو بۆ دیاریکردنی قوولی ناو:	[]

◀ هس ژووریکى تانكى خوارموه پښويسته بهرامبهرى نازمترین ناگدارکردنموه بښت بو تانكى هملگرتنى ژیرزموى (CN-1260).

◀ کوپبهكى زیاترى نهم راپورته پښويسته تهاو بکرتیت نهگس زیاتر له پښج (5) ژوور له دامهزراوهکه بهکاردین.

					ژمارهى ژوورى تانكى
					بهههم: گاز، ديزل، نهوتى سپى، نى دیکه
					توانای تانكى: (گالون)
					تيرهى تانكى: (پښج)
					قوولى ژیرموهى تانكى: (پښج)
					ماددهى تانكى: (پولا، فايبرگلاس، Comp, SW, DW)
					چهندبش بوونى تانكى: (بهلى/نهخير) ناماژه بکه کامه ژوور
					برى بهههم له ماوهى تاقیکردنموه: (پښج)
					برى ناو: (پښج)
					ريژهى سمدى برى تانكى:
بهرامبهر به زانبارى تاقیکردنموه					
					ريکهوتى تاقیکردنموه
					شوينى بهرزهه موهى تاقیکردنموه: (پرکردن، ATG، ههاگورکى)
					هئلى ههاگورکى جياکراوتهه؟ (بهلى / نهخير)
					ماوهى تاقیکردنموه:
					psi/پښج H20 -ى دهستپیک
					Psi/پښج H20 -ى کوتابى
					ريژهى ههژمارکراوى دزهکردن - بهشى تهر: (گالون/کاتژمير)
					نهجامى تاقیکردنموه - بهشى تهر: (دهرچوو/دهر نهچوو)
					نهجامى تاقیکردنموه - بهشى ئولاج: (دهرچوو/دهر نهچوو)

VI. هیلکاری شوینی UST

هیلکاریهکی تیروتسهلی پروون هاوینچ بکه یان شوینه پیشکمشکراوهکه بهکارینه بو کیشانی هیلکاریهکی UST-هکان. زانیاریهکانی تانکیهکان بنوسه، بهلمخوگرتنی مانوهی سهروهی تانکی، چالی چاودیریکردنی خندهقی تانکی، و بوریهکانی هواگورکی. بنویسته وردهکاری بنویسته بدریت بو نهوهی به پروونی نامازه بو شوینی تانکیهکه بکریت و نهو شوینهی قوولی ناو دیاریکرا. ژمارهی ههمو تانکیهکان، دلنیا به هاوتایه لهگهل برگی IV، ی نهم فورمه. تاقیکردنهوهکه پهسندکراو نابیت بهی نهخشهی پهسندکراوی شوینهکه.

ریپیدانی تاقیکردنهوه

بهگوزیهی سزای یاسا دووپاتی دهکهمهوه کهوا تاقیکردنهوهکان بهگوزیهی پروتوکولی شیوازی تاقیکردنهوهی بهکارهاتوو نهجامدراوه و بهگوزیهی ههمو مهرجه ریکخیره دیاریکراوهکان له (b)(3)04-18-01-0400 جیبهجیکراوه و زانیاری پیشکمشکراو راست و وورد و تسواوه.

واژوی نهجامدهرانی
تاقیکردنهوه:

ریکهورت:



Department of
**Environment &
Conservation**



پاریزگاری کردن له ژهنگ هینان

نامیلکه‌ی پشکنینی ستانده‌رکراو

به‌شی ته‌کنیکی 4.1

وه‌زاره‌تی ژینگه و پاراستن له ویلایه‌تی تینیسی

فهرمانگه‌ی تانکی هه‌لگرتنی ژیرزه‌وی

رینسا کارپینکراوه‌کان له 13 ی تشرینی به‌که‌می 2018

دواییین بژارکردنی به‌لگه‌نامه‌که: 17 ی حوزه‌یرانی 2022

نعم پیره بختانه

خشتهی ناوهرۆک

1. دهمستبەردار بوون..... 1
2. مەبەست..... 1
3. دەسەلآت..... 1
4. توانای جێبەجێکردن..... 2
5. مەرجەکان:..... 3
- a. دیزاین و دروستکردنی گشتی تانکیەکان..... 3
- b. دیزاین و دروستکردنی گشتی بۆری..... 4
1. ناکانزایی (رەق یان نەرم)..... 4
2. کانزایی..... 4
6. دیزاین و دروستکردنی سیستەمی پاراستن لە ژەنگ..... 4
- a. پسیپۆری پاراستن لە ژەنگ..... 4
- b. نەنجامدەری تاقیکردنەوە پاراستنی کاتۆدی..... 5
7. شێوازەکانی پارێزگاری کردن لە ژەنگ هێنان..... 6
- a. سیستەمی گالڤانی..... 6
1. دیزاین و دروستکردن..... 6
2. کارکردن و نێدامە/پشکنین..... 6
3. چاککردنەوه..... 6
4. تاقیکردنەوه..... 7
5. هەلگرتنی تۆمارەکان..... 9
- b. سیستەمی تەزووی نیمپریست..... 9
1. دیزاین و دروستکردن..... 9
2. کارکردن و نێدامە/پشکنین..... 10
3. چاککردنەوه..... 12
4. تاقیکردنەوه..... 13
5. هەلگرتنی تۆمارەکان..... 13
8. پاراستن لە ژەنگاوی بوون بۆ بەستەرەوهی نەرم (فلێکس) و برگەیی کورتی بۆری کانزایی..... 14
- a. جیاکردنەوه..... 14
- b. پاراستنی کاتۆدی و تاقیکردنەوهی بەستەرەوهی نەرم و برگەیی کورتی بۆری کانزایی*..... 17
1. بەستەرەوهی نەرم یان برگەیی کورتی بۆری کانزایی بەستراو بە سیستەمی تەزووی نیمپریست..... 17
2. بەستەرەوهی نەرم یان برگەیی کورتی بۆری کانزایی لەگەڵ نانۆدی خۆبەختکەری هاوینچکراو..... 17
3. بەستەرەوهی نەرمی جیاکراو لە رووی کاربایو..... 18
4. بەستەرەوهی نەرمی (بەردەوامی) شۆرتی کاربایی..... 18
5. بەستەرەوهی مکان کەوا بەرکەوتنیان لەگەڵ ناوی نامووهی حموزی لەخۆگرتن هەیە..... 19
6. بەستەرەوهی مکان کەوا بەرکەوتنیان لەگەڵ ناوی نامووهی حموزی لەخۆگرتن نیە (یان حموزەکە وشکە) و نانۆدیک هاوینچکراو... 19
7. بەستەرەوهی نەرم/بۆری "بەشیکە لە حموزی لەخۆگرتنایە"..... 19
8. برگەکانی بۆری STP ی کورت:..... 20
9. تانکی ناپۆشکراو..... 21
- a. بۆ نەو تانکیانەیی بە سیستەمی CP ناوپۆشکراون (نەو تانکیانەیی سیستەمی CP بە دروستی کار دەکات پینۆستی بە پشکنینی ماوهی ناوپۆشکردنی ناوخۆیی نیە)..... 21

- 21 **b.** ناوپۆشکردنى ناوهوهى تانكى وهك كارى چاكردنهوهى تانكى
- 22 **c.** ناوپۆشکردن و دووباره ناوپۆشکردنهوهى تانكیهكان بۆ دئنیاكردنى گونجاویى لهگهئى سووتهمهنى جیگرهوه
- 23 سهراچاوهكان
- 24 پاشكۆكان
- 25 پاشكۆى 1: ريكارهكانى پیکهاته-بۆ-خاك بۆ سیستهمهكانى پاراستنى كاتۆدى گالفانى
- 28 پاشكۆى 2: ريكارى تاقیکردنهوهى بهردهوامى بۆ سیستهمهكانى پاراستنى كاتۆدى
- 30 پاشكۆى 3: ريكارهكانى تاقیکردنهوهى پیکهاته-بۆ-خاك بۆ سیستهمهكانى پاراستنى كاتۆدى تهزووى ئیمپریست
- 33 پاشكۆى 4: ريكارهكانى تاقیکردنهوهى بۆ بهستهرهوهى نهرم (بهلهخۆگرتنى برگهه كورتى بۆرى كانزایى)
- 36 پاشكۆى 5: بیناسه باوه بهكارهاتوهكان
- 38 پاشكۆى 6: راپرسی تاقیکردنهوهى پاراستنى كاتۆدى تهزووى ئیمپریست
- 51 پاشكۆى 7: راپرسی تاقیکردنهوهى پاراستنى كاتۆدى گالفانىك
- 61 پاشكۆى 8: تۆمارى 60 رۆژهى سیستهمهكانى پاراستنى كاتۆدى تهزووى ئیمپریستى فۆرمى كارکردنى بگۆر



4. توانای جیبه‌جیکردن

رئیسای 02(4)(a)، 02(4)(b) و 02(4)(c)1 داوای نهوه دهکات کهوا هممو سیستمه‌مکانی پاریزگاری کردن له ژفنگ هینان به شنیوهیمکی دیزاین بکرین و دروست بکرین و بخرینه کار و پاریزگاریان لی بکریت بؤ نهوهی بهردهوام پاریزگاری کردن له ژفنگ هینان به پیکهاته کانزاییه‌کانی بهشی تانکی و/یان بؤری بدات کهوا "به شنیوهیمکی روتینی پیتروولی تئدابه" و بهرکهوتتی له‌گئل زهوی ههیه.

ناژانسی پاراستنی ژینگه‌یی ویلایه‌ته به‌گرتووه‌کانی نه‌میریکا، بؤ مه‌بهستی پاریزگاری کردن له ژفنگ هینان، چه‌مکی "زهوی" به هس ماده‌به‌یک لئیکده‌اته‌وه کهوا به‌شیوهی سروشتی روو ده‌دات (بؤ نمونه خاک، خؤل، ناو، چگل و هتد.) کهوا ده‌کرتیت وهک نه‌لیکترولیت بیت و ببینه هوی ژفنگ هینانی که‌رسته‌ی کانزایی.

نهم پیکه‌اتانه نه‌مانه‌ی خوارموه ده‌گرتیه‌وه، به‌لام سنووردار نیه تهنها بؤ نهو خالانه¹:

- a. هس تانکی یان بؤریه‌کی پؤلایه‌کی رووت (به‌یی روو پؤشینیی نه‌گه‌به‌نر)*
- b. سیستمه‌مکانی تانکی STI-P3[®] به نه‌نؤده‌کانی که‌مبووه
- c. هه‌موو بؤری ژیرخاست (به‌له‌خؤگرتتی نهو بؤریه‌ی به‌شیکیی له سس ناسته نه‌گس به‌ردهوام بیت له‌گئل بؤری ژیرخاست، بؤری پرکردن له دووره‌وه، و به‌سته‌وه‌ی بؤری به تانکی فره به‌ش)
- d. به‌سته‌وه‌ی نه‌رمی کانزایی (به‌له‌خؤگرتتی هس برکه‌به‌کی بؤری نیوان دابه‌شکه‌ره‌کان یان سسری په‌مپی توریبئی غمتاس (STP) و به‌سته‌وه‌ی نه‌رمی دیکه بی گؤیدانه درئیزه‌که‌ی)
- e. هس تانکی یان بؤریه‌یک کهوا به‌رگی هه‌یه کهوا دیاربیکراوه په‌سندکراو نیه له لایهن فه‌رمانگه‌که وهک "به‌رگی نه‌گه‌به‌نری گونجاو" (تئیبئی: تهنها به‌رگی نه‌گه‌به‌نر بس نیه بؤ پاریزگاری کردن له ژفنگ)*
- f. سیستمه‌مکانی تانکی دروستکراو به به‌رگی نه‌گه‌به‌نری گونجاو (به‌و واتایه‌ی تانکی فایبه‌رگلاس یان نوربتان، ACT-100[®] و هتد.) کهوا شارمزای ژفنگ هینان داوای نهوه دهکات بخرینه ناو هه‌مان سیستمی پاراستنی کاتودی تانکیه‌کانی دیکه‌ی نزیک یان هه‌مان گرتتی تانکی
- g. هس پیکه‌اته‌یه‌کی دیکه‌ی سیستم کهوا ده‌کرتیت ببینه هوی بلاو بوونه‌وه‌ی پیتروؤل بؤ ناو ژینگه له نه‌جامی شکسته‌هینانی ژفنگ مه‌گس پسرپوری ژفنگ نهوه دیاری بکات کهوا پاریزگاری کردن له ژفنگ هینان (CP) پیویست نیه.

*هس سیستمه‌مکی تانکی یان بؤری کهوا نهم مرجه‌ی تئدا بیت کهوا به‌رز نه‌کراوته‌وه له ریگه‌ی دوا واده‌ی فیدرالی کانونی به‌که‌می 1998 (تئیبئی، کانونی به‌که‌می 1999) وهک پیویست هه‌ژمار ناکرتیت و پیویسته دستبجی و به هه‌میشه‌یی دابخریت له ریگه‌ی لابردن یان داخستن به‌و جؤره‌ی داواکراوه به‌پئی رئیسای 07(2).

¹ داواکراوه به‌گؤیره‌ی رئیسای 02(4)(c)1-02(4)-18-01-0400

فهرمانگه که داوا ناکات پاریزگاری کردن له ژمنگ هینان له سهر هم پیکهاتانهی خوارموهی سیستمی تانکی جیبهجی بکریت:

- a. بهرزکهرموهی گچی خودکاری تانکی (ATG)
- b. بهرزکهرموهی گهراندنموهی هلم
- c. بهرزکهرموهی پرکردن (تونها نهگهر بهرزکهرموهی پرکردن له نیوی دلۆپ دانرا بیت - سمیری ریسای 5(b)(4)02. بکه)
- d. هیلمکانی ههاگورکی
- e. بهرزکهرموهی STP بهلمخوگرنتی سهری STP
- f. بهرزکهرموهی چاودیرکردنی نیوانی بیان ههر بهرزکهرموهی دیکه کهوا به روتینی پیترولی تیدا نیه
- g. هیلمکانی یاریدهدهری سیفونی بوری چمند بهش
- h. هیلمکانی یاریدهدهری گهراندنموهی هلم

5. مهرجهکان:

a. دیزاین و دروستکردنی گشتی تانکیهکان

پیویسته تانکیهکه به دروستی دیزاینکرا بیت و بهیپی پیویست دروست بکریت بهو جوهری داواکراوه بهیپی ریسای (a)(4)02، تاوهکو ههر بهشیکي ژیزرموی کهوا به روتینی پیترولی تیدابه و بهرکموتی لهگهل زموی ههیه به پهکینک لهمانهی خوارموه له ژمنگ هینان بیاریزریت:

1. تانکی فایبهرگلاس له پلاستیکی بههیزکراوی فایبهرگلاس دروستکراوه - ریسای 1(a)(4)02.
2. تانکی پولا به پاراستنی کاتودی- تانکیهکه له پولا دروستکراوه و له ژمنگ دهپاریزریت له ریگهی سیستمی پاراستنی کاتودی یان پاراستنی کاتودی گالفانیک یان پاراستنی کاتودی تمزوی نیمپریتست - ریسای 2(a)(4)02.
3. تانکی ناویته (کلاد) له ناویتهی پلاستیکی بههیزکراوی فایبهرگلاس-پولا دروستکراوه، ریسای 4(a)(4)02.
4. تانکی بهرگکراو (Jacketed-Tank) به بهرگی پلاستیکی بههیزکراوی فایبهرگلاس دروستکراوه، کهوا مهودای نیوانی ههیه له نیوان تانکی ناوموه و بهرگی دهرموه - ریسای 4(a)(4)02.
5. تانکیهکه له کانزایهک دروستکراوه بهیپی ریکاری زیاتری پاریزگاری کردن له ژمنگ هینان بهو مهرجهی کهوا تانکیهکه له شوینکارهکه دانراوه کهوا له لایهن پسپوری ژمنگ هینان دیاری دهکریت کهوا نهومنده ژمنگدار نیه ببیته هوی داخوران له ماوهی تمهمنی کارکردنی - ریسای 5(a)(4)02.
6. دروستکردنی تانکی و پاریزگاری کردن له ژمنگ هینان له لایهن فهرمانگه دیاری دهکرین بو نهوهی دیزاین بکرین بو ریگری کردن له بلاوونموهی ههر پیترولییک به شیوازییک کهوا کهمتر پاریزراو نیه لهو شیوازانهی پیشووتری پاریزگاری کردن له ژمنگ هینان باسکرا - ریسای 6(a)(4)02.

b. دیزاین و دروستکردنی گشتی بۆری

پنویسته بۆری به دروستی دیزاینکرا بیت و بهیچی پنیویست دروست بکرنیت بهو جزوهی داواکراوه بهیچی ریسیای (b)(4)02، تارهکو هەر بهشینکی کهوا به رۆتینی پینرۆلی تئیدایه و بهرکهوتنی لهگهڵ زهوی و/یان شله ههیه به پهکنیک لهمانهی خوارمه لهم شینوازانهی ژهنگ هینان دهپاریزرنیت:

1. نا-کانزایی (رهق یان نهرم)

نهگهر له یان دواى 1 ى تشرینی دوهمی 2005 دانراوه پنیویسته به گوێرهی ستاندهری سهلامهتی تاقیگهی Underwriters ى UL 971 یان زیاتر بیت "بۆری نا-کانزایی ژیرزهوی بۆ شله سوتاوهکان"، 1 ى تهموزی 2005. پنیویسته نهم مهرجه به سههر ههموو بۆری نۆی و/یان گۆرین جیبهجی بکرنیت. - ریسیای (b)(4)02.

2. کانزایی

i. بۆری پۆشراوی نهگهیهنهر: بۆریهکی پۆشراو به ماددهیهکی نهگهیهنهری گونجاو و پاراستنی کاتۆدی ههیهت. - ریسیای (b)(4)02.2(i).

ii. بۆری لهگهڵ سیستهمی پاراستنی کاتۆدی دامهزرینراو له شوینکار: بۆری پۆلای پرووت یان کانزای دیکه کهوا سیستهمی تهمزوی گالفانیک یان تهمزوی نیمپرنیت زیادکراوه. ریسیای (b)(4)02.2(ii).

iii. جیاکردنهوه: بۆری کانزایی کهوا ههگرهز بهرکهوتنی لهگهڵ زهوی و/یان شله نیه (بۆ نمونه بۆری کانزایی کهوا له ناومهوی بووتیکی لاستیکیه کهوا ههردووک سههری داپۆشراوه، ههلهکهندنی ههموو خۆل یان ماددهی زهوی کهوا پروبهرووی درژی بۆریهکه دهیهتهوه، یان دانانی نامیزیکی لهخۆگرتن کهوا بۆریهکه له زهوی و/یان شله جیا دهکاتهوه) - ریسیای (b)(4)02.4.

iv. بۆریهکه له کانزایهک دروستکراوه بهیچی ریکاری زیاتری پاریزگاری کردن له ژهنگ هینان بهو مهرجهی کهوا بۆریهکه له شوینکارهکه دانراوه کهوا له لایهن پسیپۆری ژهنگ هینان دیاری دهکرنیت کهوا نهمونده ژهنگدار نیه ببیهته هۆی داخوران له ماوهی تهمهنی کارکردنی - ریسیای (b)(4)02.3(i).

v. دروستکردنی بۆری و پاریزگاری کردن له ژهنگ هینان له لایهن فهرمانگه دیاری دهکرن بۆ نهوهی دیزاین بکرن بۆ ریگری کردن له بلابوونهوه یان هههشه بلابوونهوهی ههر پینرۆلیکی ههلهگیراوه به شینوازیکی کهوا کهمتر پاریزراو نیه له شوینوازانهی پینشووتری پاریزگاری کردن له ژهنگ هینان باسکرا - ریسیای (b)(4)02.4.

6. دیزاین و دروستکردنی سیستهمی پاراستن له ژهنگ

پنیویسته پسیپۆریکی پاریزگاری کردن له ژهنگ هینان دیزاینی ههموو سیستهمهکانی پاریزگاری کردن له ژهنگ هینانی "دانراو له شوینکارهکه" بکات بهو جزوهی داواکراوه بهیچی ریسیای (b)(4)02.2(ii) و (b)(4)02.2(ii). سیستهمی دانراوی مهیدانی دامهزراندنی رهسهن یان دامهزراندنی دواتری نانۆد یان گۆرینی سیستهمی گالفانی پاریزگاری کردن له ژهنگ هینان یان سیستهمیکی تهمزوی نیمپرنیت دهگرتهوه و دامهزراندنی نانۆد له سههر بهستههوهی نهم له ههوهکانی STP، ههوزی گواستههوه یان دابهشکههکانی خوارهوه ناگرتههوه. تومارکردنی نهوهی کهوا سیستهمی پاراستنی کاتۆدی له لایهن پسیپۆری پاراستن له ژهنگ دیزاینکراوه بهو جزوهی داواکراوه بهیچی ریسیای (b)(4)02.2(ii) و (a)(4)02.2(ii). پنیویسته له لایهن خاوهن و/یان بهکارخههکه ههلهگیرنیت و پنیویسته بۆ فهرمانگه بهردهست بیت له کاتی پشکنین.

a. پسیپۆری پاراستن له ژهنگ

پسیپۆری پاراستن له ژهنگ له ریسیای (b)(4)01. پیناسهکراوه و واته کهسێک کهوا بههۆی زانیاری گشتگیری له زانستی فیزیایی و بنهماکانی نهاندازیاری و بیرکاری بهدهست هینراو له خویندنی پیشهگهراوه و نهموونی کرداری پهیوهندیار، لئهاتوهه بۆ کارکردن له کۆنترۆلی ژهنگ هینان له سههر سیستهمی کانزایی و سیستهمی تانکی نێژراو. پنیویسته نهم کهسه بهلهگهنامه پیشکهش بکات بۆ نهوهی له لایهن فهرمانگه پینداچوونهوهی بۆ بکرنیت کهوا نهم کهسه بروانامهی ههیه و هک پسیپۆری پاراستن له ژهنگ یان پسیپۆری پاراستنی کاتۆدی له ریگهی دهستهی نهاندازیاری پاراستن له ژهنگ (NACE). نهگهر له لایهن فهرمانگه دیاری بکرنیت کهوا کهسێکی نهموون و خویندنی پنیویستی ههیه بۆ نهوهی شایسته بیت نههرکی بهرپرسانه و دهبرگرنیت له کۆنترۆلی ژهنگ هینانی سیستهمیکی بۆری کانزایی نێژراو یان غهتاس و تانکی کانزایی، نهم کات نهم کهسه پنیویسته له لایهن فهرمانگه و هک پسیپۆری پاراستن له ژهنگ پۆلین بکرنیت. فهرمانگه لیستیکی پسیپۆرانی پاراستن له ژهنگی لایه کهوا له ویلایهتی تیننسی کار دهکهن. نهم لیسته له سههر ویبایهتی فهرمانگه بهردهسته.

هەندیک نمونەى بارودۆخەکان کەوا پێویستی بە پێداچوونەوهى پسیۆرى پاراستن لە ژەنگە:

- دیزاینی سیستمەکانی پاراستنی کاتۆدی دانراو لە شوێنکار 2.
- ھەر دەسکاریەکى (بەلەخۆگرتنى چاککردنەوش) سیستمى پاراستنى کاتۆدى، وەک زیادکردن یان گۆرینی ناتۆدەکان، یان گۆرانکاری دیکەى دیزاین یان پیکهاتەى سیستمى پاراستنى کاتۆدى.³
- پێداچوونەوهى ئەنجامەکانى تاقیکردنەوهى سیستمى پاراستنى کاتۆدى کەوا ناماژە بۆ شتی نائاسایى بکات، وەک: ئەگەر تەزوى نارێک کار بکاتە سەر پیکهاتە کانزاییەکان، ئەنجامى ناپەکلاکەرەوهى تاقیکردنەوهى CP، و ئەنجامەکانى تاقیکردنەوهى ھەر سیستمى دیکە کەوا فەرمانگەکە دیارى دەکات پێویستی بە پێداچوونەوهى پسیۆرانەى زیاتر ھەیە.⁴

b. ئەنجامدەرى تاقیکردنەوه پاراستنى کاتۆدى

ئەنجامدەرى تاقیکردنەوهى پاراستنى کاتۆدى لە ریسای (4)01. پێناسەکراوه و واتە کەسێک کەوا دەتوانیت تێگەشتن لە بنەماکان و رێکارەکانى ھەموو جۆرە باوەکانى سیستمەکانى پاراستنى کاتۆدى نیشان بدات بەو جۆرەى لە سیستمى بۆرى و تانكى نێژراو جێبەجێ دەبیت. بە لایەنى کەم، پێویستە ئەم کەسە بروانامە و ئەزموونى لە بواری بەرگری خاک، تەزوى نارێک، ئەگەرى پیکهاتە لە سەر خاک، و رێکارەکانى جیاکردنەوهى پیکهاتەى کاربایى سیستمى بۆرى و تانكى نێژراو ھەبیت.

تاقیکردنەوهى سیستمەکانى پاراستنى کاتۆدى پێویست نیه لە لایەن پسیۆرى پاراستن لە ژەنگ ئەنجام بدریت بۆ پابەند بوون بە ریسای 2(c)(4)02. فەرمانگە داواى ئەو دەکات کەوا ھەموو تاقیکردنەوهى پاراستنى کاتۆدى لە لایەن کەسێک ئەنجام بدریت کەوا لێھاتویبەکانى ئەنجامدەرى تاقیکردنەوهى پاراستنى کاتۆدى بێت. پێویستە ھەموو تاقیکردنەوهى بەگۆرەى رێنمایى دیاریکراوەکانى ئەم بەشە تەکنیکیە ئەنجام بدریت و پێویستە ھەموو ئەنجامەکان لە فورمى راپرسی تاقیکردنەوهى پاراستنى کاتۆدى تێنيسى (CN-1140 و CN-1309) تۆمار بکرنیت بەو جۆرەى داواکراوه بەپێى ریسای 2(c)(4)02. (iii) و پێویستە تۆمارەکان بەگۆرەى ریسای 5(b)(2)03. ھەلبگیریت.

² داواکراوه بەگۆرەى ریسای 2(ii)(a)(4)02-18-01-0400

³ داواکراوه بەگۆرەى ریسای 1(c)(4)02-18-01-0400

⁴ داواکراوه بەگۆرەى ریسای 2(b)(2)03-18-01-0400

7. شیوازهکانی پاریزگاری کردن له ژهنگ هینان

دوو شیوازی پهسندکراو بهردهستن بۆ بهدیپهینانی مهرجهکانی پاریزگاری کردن له ژهنگ هینان: سیستمهکانی CP سی گالفانی و سیستمهکانی تهزووی نیمپریستی CP.⁵ ماده کاندزاییهکان به شیومیکی سروشتی دووچاری داخووران دهین له ریگی لهدهستدانی نهلیکترونی روویشی پیکهاته کاندزاییهکه کهوا چۆته ناو زومی. سیستمهکانی پاریزگاری کردن له ژهنگ هینان هم تهوژمی نهلیکترونهکان پچهوانه دهکاتهوه به ریگری کردن لهم پرۆسه سروشتیه. سیستمه گالفانیهکان بریتین له سیستمی پاریزگاری کردن له ژهنگ هینانی "نهرینی" کهوا نانودی دروستکراو له کاندزای وهک مهگنسیوم و زینک بهکاردینیت کهوا له جیاتی تانکی یان بۆریهکه ژهنگاوی دهیبت. بههوی جیوازی توانای کارهبایی بهنهرتی، تهزوویهکی کارهبایی کهوا سروشتیانه روو دمدات له نانودهکانهوه دهجیت له ریگی شیی زومیهوه بۆ تانکی و/یان بۆریهکان کهوا دهیبت هوی پاراستنی پیکهاته کاندزاییهکان. سیستمی تهزووی نیمپریستی ههمان بنهما بهکاردینیت بهلام به زیادکردنی تهزوویهکی دهرمکی راستهوخوی کارهبای جیبهجیکراو له سه سیستمهکه کهوا تهوژمی نهلیکترونی پیویست دابین دمکات بۆ پچهوانه کردنهوهی پرۆسهی ژهنگاوی بوون.

a. **سیستمی گالفانی** له نانودی خۆبهختکهری پیکدیت کهوا دانراوه بۆ نهوهی به شیوهی کاتودی پیکهاته کاندزاییهکان بیاریزیت (تانکیهکان، بۆری، کهرستهی یاریدههر و/یان بهستهمه نهرمهکان) کهوا بهرکهوتتی لهگهل خاک یان شله ههیه. نهو تانکیانهی کهوا نانودیان ههیه له کارگه له کوتایی تانکیهکه له لایهن کومپانیای بهرهمهینهر دانراوه و وهک تانکی **sti-P3®** ناماژ میان پیدهکریت. بهگۆرهی بارودوخهکه، نانودی تهواوکهر دهکریت به تانکی **sti-P3®** بلکنیزیت کاتیک نانوده رسنهکان بهسهردهجن.

b. **سیستمی تهزووی نیمپریستی** گشت کاتیک سیستمی "دانراوی مهیدانین" کهوا له دواي دانانی رسنهی سیستمی تانکی دادهنرین. نهو سیستمهانه بۆ نهوه دیزاینکراون نهو تانکیه پۆلایانه بیاریزن کهوا پیشووتر پاراستنیان نهبووه، تانکی نانود هاویچیکراوه (تانکی **sti-P3®**) کهوا بهسهر چوونه، یان نهو تانکیانهی کهوا پیشووتر له ژوورمه ناویشوکران. نهو سیستمهانه دهکریت دابنرین بۆ پاراستنی تانکیهکان و بۆریه کاندزاییه بهردومه کارهباییهکانیش.

a. سیستمی گالفانی

1. دیزاین و دروستکردن

سیستمی گالفانی وهک سیستمی نانودی خۆبهختکهر ناسراوه چونکه نانودیک (به شیومیکی گشتی زینک یان مهگنسیوم) ژهنگاوی دهیبت لهجیاتی پیکهاته کاندزاییهکه (بهو واتایهی نانودهکه خوی دهکاته قوربانی (دادهخوریت) بۆ پاریزگاری کردن لهو کاندزاییهی پیهوه بهستراوه). نانودی خۆبهختکهر راستهوخۆ به پیکهاتهکه بهستراوه تاوهکو بیاریزیت یان له ریگی لهحمکردن یان له ریگی بهستهمهوهی میکانیکی وایهری قورقوشم. به شیومیکی گشتی سیستمی گالفانی سنورداره بۆ نهو پیکهاتانهی تانکی کهوا به باشی داپوشراون به مادهیهکی نهگهینهر (تانکی **sti-P3®** یان بۆری پۆلای داپوشراوی نیپۆکسی) چونکه تهزووی بهردهستی دهرچووی نهو سیستمهانه نزمه⁶ ههولکهکانی پاراستنی ناوچهی گهرهی تانکی داپوشراو یان بۆری دریز به شیومیکی گشتی کرداری نیه چونکه تهمنی سوودبهخشی نانود زور کورته، یان ژمارهی نانودی پیویست گهلیک زوره.

2. کارکردن و نیدامه/پشکنین

سیستمی گالفانی کار پێ بکه و چاک بکهوه بۆ نهوهی بهردومه پاریزگاری کردن له ژهنگ هینان به پیکهاته کاندزاییهکانی نهو بهشهی تانکی، بۆری و کهرستهی یاریدههری ژیرزومی بدات کهوا بهردومه پیترولی تیدایه و بهرکهوتتی لهگهل خاک و/یان شله ههیه. سهیری ریسی **02(4)(a)2** و **02(4)(b)2**. بکه. تاقیکردنهوهی ماوهی سیستمی گالفانی پیویسته ههموو سی سال جاریک بکریت، ریسی **02(4)(c)2(i)**، بۆ دیاریکردنی نهوهی نایا سیستمهکه به دروستی کار دهکات و نانودهکان پاراستنی پیویست پیشکش دهکن یان نا. نیدامه/چاککردنهوهی سیستمی گالفانی کهترینه، نهگهر پیویست بکات، به شیومیکی گشتی سنورداره بۆ شتی وهک چاککردنهوهی وایهرمکانی بهستهمهوهی نانودهکان کهوا دواتر بۆ دانانی رسنهی تانکیهکان زیادکراوه یان دووباره خسته ژیر زومی وایه دهرکهوتوومکان.

3. چاککردنهوه

a. چاککردنهوه نهمانه دهگریتهوه، گهرچی تهنها بۆ نهو خالانه سنوردار نیه: گۆربنی نانودی تیکچوو، چاککردنهوه یان گۆربنی وایهری لکاندن تیکچوو، و چاککردنهوه/گۆربنی پیکهاتهکانی سیستم بۆ بهدستهینانی جیاکردنهوه. نهگهر نانوده تهواوکهر مەکان زیاد بکرین یان نانودی نوئ له سه تانکی **sti-P3®** دابمزرینریت، پیویسته ههموو مهرجهکانی دیزاین و دروست کردنهکان

⁵ داواکراوه بهگۆرهی ریسی **0400-18-01-02(4)(a)2**
⁶ داواکراوه بهگۆرهی ریسی **0400-18-01-02(4)(c)1**

به‌گویره‌ی پهمانگای تانکی پؤلا بیت "کرداری پیشنیارکراو بؤ زیادکردنی نانودی ته‌واوکر بؤ (R972) "UST@P3-sti هموارکراوی کانوی یه‌کمی 2010 (یان وه‌شانی نیستا). نه‌گهر، له سهر هم‌ژمارکردنی دیزاین، زیاتر له 30 میلی نه‌مپیری ته‌زوو پیویسته بؤ به‌ده‌سته‌پینانی پاراستن هسروهک له به‌لگه‌نامه‌ی R972 دیاریکراوه، پسپوریکی پاراستن له ژه‌نگای بوون پیویسته دیزاینی سیستمی پاراستن له ژه‌نگای بوون بکات. نه‌مه‌ده‌بیته "دامه‌زراندنی مه‌دانی" - ریسای 02(4)(a)2(ii). و 02(4)(b)2(ii). ههموو به‌لگه‌نامه‌ی پیوسته‌کان به‌پسه‌ندکردنی چاککردنه‌وه و دیزاینکردن له لایه‌ن پسپوری پاریزگار بکردن له ژه‌نگای بوون پیویسته بؤ ته‌ممنی سیستمه‌که هملگیریت و بؤ هسرخاومنیکی نویی سیستمه‌که‌ش بگوازریته‌وه - ریسای 02(4)(c)5(iii)، 02(4)(c)5، 03(2)(b)5 و 03(2)(d).

ii. فهرمانگه‌ریگه به‌ زیادکردنی سیستمی ته‌زووی نیهمپریت دهدات، کهوا له لایه‌ن پسپوریکی پاراستن له ژه‌نگای بوون دیزاینکراوه به‌و جوره‌ی داواکراوه به‌پیی ریسای 02(4)(a)2(ii) و 02(4)(b)2(ii)، بؤ تانکی STI-P3@ وهک چاککردنه‌وی سیستمی پاراستنی کاتودی کاتیک نانوده‌کانی تانکیهک به‌سهرده‌چن. تانکیه‌کی پؤلای پرووت کهوا هسرخیز دوا واده‌ی به‌رزکردنه‌وی 1999 به‌دی ناهینیت رهنگه به‌ زیادکردنی سیستمی ته‌زووی نیهمپریت به‌رز بکرتیه‌وه. پیویسته تومارکانی نه‌م چاککردنه‌وی بؤ ته‌واوی ژبانی سیستمی کارکردنی UST هملگیریت به‌و جوره‌ی داواکراوه به‌پیی ریسای 02(7)(h) و بؤ خاومنی نویی بگوازریته‌وه به‌گویره‌ی ریسای 03(2)(d).

iii. له ماوه‌ی شمش (6) مانگ له دوا‌ی چاککردنه‌وی سیستمیکی پاریزراوی کاتودی، پیویسته سیستمه‌که به‌گویره‌ی ریسای 02(7)(f) تاقی بکرتیه‌وه بؤ دلنیاکردنی نه‌وی کهوا به‌ دروستی کار دهکات و ههموو نه‌نجامه‌کان له سهر فورمی (CN-1140) و راپرسی تاقیکردنه‌وی پاراستنی کاتودی فورمی تینسی تومار بکرتین به‌و جوره‌ی داواکراوه به‌پیی ریسای 02(4)(c)2(iii) و 03(2)(b)5.

4. تاقیکردنه‌وه

i. پیویسته نه‌نجامده‌ری تاقیکردنه‌وی پاراستنی کاتودی پشکنین بؤ گشت سیستمه‌گالفانیه‌کان بکات بؤ کارکردنی دروست له ماوه‌ی شمش (6) مانگ له دامه‌زراندن و دواتر به‌ لایه‌نی کم ههموو سی (3) سال جارنیک و به‌و جوره‌ی له سهر موه دیاریکراوه له ماوه‌ی شمش (6) دوا‌ی چاککردنه‌وییهک تاقی بکرتیه‌وه. پیویسته سیستمه‌که وهک دیزاینکراوه کارد بکات و به‌ شوییه‌کی کاربگس ریگری له ژه‌نگ دهکات به‌ گویره‌ی ریسای 02(4)(c)2. ههموو تاقیکردنه‌وی به‌گویره‌ی رینماییه‌کانی پاشکوی 1 و 2 - نه‌م به‌شه ته‌کنیکه و فورمی (CN-1140) راپرسی تاقیکردنه‌وی پاراستنی کاتودی گالفانیک نه‌نجام بده.⁷

ii. ههموو سیستمه‌کانی UST کهوا نانودیان بؤ زیادکراوه بؤ مه‌بستی گورین یان باشترکردنی سیستمیکی گالفانی نیستا پیویسته تاقیکردنه‌وی توندوتولیان بؤ بکرتیت. پیویسته تاقیکردنه‌وی توندوتولی له 6 مانگ دره‌نگتر نه‌نجام نهدریت، به‌لام له سی (3) مانگیش زووتر نه‌بیت، دوا‌ی زیادکردنی نه‌نوده‌کان. سه‌یری ریسای 02(4)(c)3 و 02(4)(c)5(iii). بکه. به‌ شوییه‌کی گشتی فهرمانگه‌ داوا‌ی تاقیکردنه‌وی توندوتولی بؤ به‌سته‌موه‌ی نهرم ناکات کهوا نانوده‌کانیان بؤ زیادکراوه. پیویسته تومارکان بؤ خاومنی نویی بگوازریته‌وه به‌گویره‌ی ریسای 03(2)(d).

iii. نه‌و پیکهاتانه‌ی پاراستنی کاتودی گالفانی به‌کار دینن به‌ پاریزراوی دروست هم‌ژمار ده‌کرتین کاتیک "توانایه‌کی (کاتودی) نهرینی لایه‌نی کهمی 850 mV به‌ ته‌زووی پاریزه‌ر جیبه‌جی ده‌کرتیت. 8 نه‌م توانایه به‌ ناماژیه‌کی مس/رووپوشی مسی تیرکراو نه‌لیکترود پیناوه ده‌کرتیت کهوا نه‌لیکترولیتی تیدابه. دابه‌زینی فولتاج جگه له‌وانه‌ی سهر پیکهاتنه‌ی سنووری نه‌لیکترولیت پیویسته ره‌چاو بکرتین بؤ لیکدانه‌وی دروستی نه‌م پیناوه‌کرده. "هسروه‌ها نه‌م پیوره وهک "850 on" ناسراوه و بؤ سیستمی ته‌زووی نیهمپریت ناگونجیت. بؤ گفتوگوه‌کی تیزوتسه‌لتر، سه‌یری "مه‌رجه‌کانی پیناوه‌کردنی پیومندیدار به‌ پیوره‌ی پاراستنی کاتودی بؤ سیستمه‌کانی تانکی هملگرتنی ژیر زوی" بکه (ستاندری NACE - سی ژماره TM0101، بره‌گی 8).

⁷ داواکراوه به‌گویره‌ی ریسای 03(2)(b)5-0400-18-01



تېپىنى: نەنجامدەرى تاقىكر دىنەۋە پاراستنى كاتتۇدى وئىستگەى تاقىكر دىنەۋە پاراستنى كاتتۇدى وەك (PP4®) بەكار ناھىنىت كەوا بە ھەمىشەىى لە ماۋەى دامەز اندنى رەسەنى سىستەمى تانكېكە دانرا ۋە بۇ بەدەست ھېنانى تواناى پېوانەكر دن لە ماۋەى تاقىكر دىنەۋەى پاراستنى كاتتۇدى. 8 ھەر ۋەھا، واپەرىكى تاقىكر دىنەۋەى پاراستنى كاتتۇدى (ۋەك PP2®) ناكزىت بەكار بېت مەگەر نېشاندا ندىرا بېت كەوا واپەرەكە لە خوار ۋەى تانكېكە بەردەوامە. 8 ھۆكارى بەكار نەھىناتنى وئىستگەىكى تاقىكر دىنەۋەى و/يان واپەرى تاقىكر دىنەۋەى بەھۋى كىشەى پېشېنىكر اۋى بەردەوامى، شوپىنى نەزانراۋى خالى بەركەوتنى واپەر و/يان تىكچوونى خانەى دامەز ندىراى رەسەنە. ھەر بەكىك لەوانە دەكرىت بېئىتە ھۋى خوئندىنەۋەى پېشېنىكر اۋى نادروست.

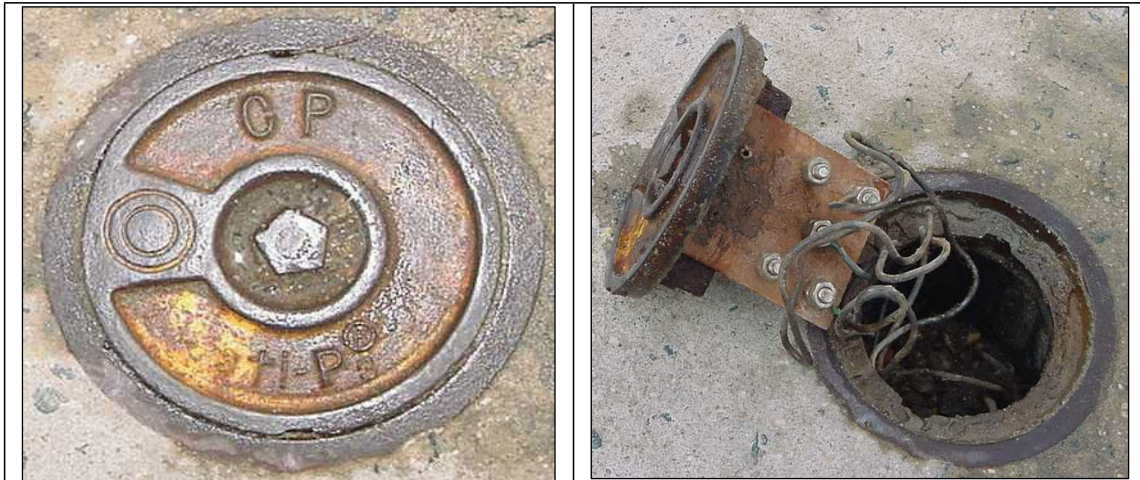

5. هه‌لگرتنی تۆماره‌کان

پنۆیسته تۆماره‌کانی به‌گۆیره‌ی ئەم خالانه‌ی خوارمۆه هه‌لگه‌یرین:

- i. پنۆیسته سیسته‌می CP هه‌مۆ سێ (3) سأل جارێک تاقی بکریته‌وه و پنۆیسته نه‌جانه‌کانی دوایین دوو (2) تاقیکردنه‌وه هه‌لگه‌یرین و له‌ سه‌ر داواکاری فه‌رمانگه‌ به‌رده‌ست بکریین. سه‌یری رێسای 02(4)(c)5.(i) و 02(4)(c)2. بکه.
- ii. تۆماری زیادکردنی ئانۆدی خۆبه‌ختکار بۆ سیسته‌می هه‌نووکه‌یی گالفانی پنۆیسته بۆ ته‌واوی ژبانی کارکردنی سیسته‌می تانکی هه‌لگرتنی ژیر زه‌وی هه‌لگه‌یریت و پنۆیسته ئەم جوړه تۆمارانه بۆ خاوه‌نی نوێ بگوازینوه له‌ کاتی گواستنه‌وه‌ی خاوه‌نداریه‌تی. سه‌یری رێسای 02(4)(c)5.(ii) و 03(2)(d). بکه.
- iii. نه‌جانه‌کانی تاقیکردنه‌وه‌ی توندوتۆلی پنۆیسته کاتیک ئانۆده‌کان بۆ مه‌سه‌ستی گۆڕین یان باشت‌کردنی سیسته‌می گالفانی زیادکراون که‌وا پنۆیسته بۆ ته‌مه‌نی کارکردنی سیسته‌می تانکی هه‌لگرتنی ژیر زه‌وی هه‌لگه‌یریت. پنۆیسته ئەم جوړه تۆمارانه بۆ خاوه‌نی نوێ بگوازینوه. سه‌یری رێسای 02(4)(c)3، 02(4)(c)5.(iii) و 03(2)(d). بکه.
- iv. تۆماره‌کانی هه‌ر چاک‌کردنه‌وه‌یه‌کی بۆری سیسته‌می پاراستنی کاتۆدی پنۆیسته بۆ ماوه‌ی ته‌واوی ژبانی کارکردنی سیسته‌مه‌که‌ی هه‌لگه‌یریت. سه‌یری رێسای 02(7)(h). بکه.
- v. گواستنه‌وه‌ی تۆماره‌کان. له‌ کاتی گواستنه‌وه‌ی خاوه‌نداریه‌تی، به‌له‌خۆگرتنی فرۆشتنی سیسته‌مه‌کانی تانکی، به‌لگه‌نامه‌ ره‌سه‌ن و/یان کۆپیه‌ پنۆیسته‌کان بۆ هه‌لگرتنی تۆماره‌کانی سیسته‌مه‌کانی پارێزگاری کردن له‌ ژه‌نگ هه‌ینان پنۆیسته بگوازینوه بۆ خاوه‌نه‌ نوێه‌که‌ی سیسته‌مه‌که‌ له‌ کاتی گواستنه‌وه‌ی خاوه‌نداریه‌تی. سه‌یری رێسای 03(2)(d). بکه.

b. سیسته‌می ته‌زووی ئه‌مپه‌رێست

1. دیزاین و دروستکردن

هه‌مۆ سیسته‌مه‌کانی ته‌زووی ئه‌مپه‌رێست بریتین له‌ سیسته‌می "دانراوی مه‌یدانیین" و پنۆیسته له‌ لایه‌ن پسه‌پۆری پاراستن له‌ ژه‌نگاوی بوون دیزاین بکریین به‌گۆیره‌ی رێسای 02(4)(a)2.(ii) و 02(4)(b)2.(ii). رێسای 02(4)(c)1. داواي نه‌وه ده‌کات سیسته‌می پاراستنی کاتۆدی به‌گۆیره‌ی پسه‌پۆری پاراستن له‌ ژه‌نگاوی بوون به‌خه‌رتنه‌ کار و چاک بکریته‌وه که‌وا پنۆیسته مه‌رجه‌کانی دیزاین و دروستکردنی به‌گۆیره‌ی ستانده‌ره‌کانی NACE ی SP0285 بیت بۆ تانکیه‌کان، SP0169 بۆ بۆری.

2. کارکردن و نیدامه/پشکنین

i. پئیویسته هممو سیستمه‌مکانی تەزووی ئیمپریست بخرینه کار و چاک بکرنهوه بۆ نهوهی بێردهوام پارێزگاری کردن له ژهنگ هینان به پیکهاته کانزاییه‌کانی نهو به‌شهی تانکی، بۆری و کهرستهی یاریده‌ده‌ری ژیرزه‌وی بدات کهوا بێردهوام بپترۆلی تیدایه و به‌رکهوتنی له‌گه‌ڵ خاک و/یان شله ههیه. سهیری ریسای 1(c)(4)02. بکه.

ii. هممو سیستمه‌مکانی پاراستنی کاتودی تەزووی ئیمپریست پئیویسته به‌شیه‌یه‌ک دیزاین بکرن کهوا رینگه به دیاریکردنی دۆخی تەزووی کارکردن بدات.

- پئیویسته هممو شەش رۆژ جارێک ریکخه‌ره‌که به چاو بپشکنریت، به سه‌رنجدانی نهوهی هه‌لکراوه و به دروستی کاردمکات. سهیری ریسای 4(c)(4)02. بکه.

- پئیویسته نه‌نجامه‌کانی نه‌م پشکنینه‌نه له توماری 60-رۆژه‌ی فورمی به‌کارخستنی CN-1282 سی‌سی سیستمه‌مکانی پاراستنی کاتودی تەزووی ئیمپریست تومار بکرن. سهیری ریسای 4(c)(4)02. بکه.

- پئیویسته بابته‌مکانی یاداشتی ریکخه‌ری 60-رۆژه ریکه‌وتی پشکنین، دۆخی هه‌لکردن/کوژاندنه‌وهی ریکخه‌ر، فۆلتاجی ده‌رچوو نه‌گه‌ر به‌رده‌ست بێت، نه‌مپیزی ده‌رچوو، خویندنه‌وهی پیه‌وه‌ری کاترئیز نه‌گه‌ر به‌رده‌ست بێت، ناوی نه‌و که‌سه‌ی نامیره‌که ده‌پشکنیت، و هه‌ر سه‌رنجیکی په‌یوه‌ندیدار بکرنه‌وه. سهیری ریسای 4(c)(4)02. بکه.

- نه‌نجامه‌کانی دو‌ایین سه‌ی پشکنینی به‌چاوی ریکخه‌ر (به‌و واتایه‌ی، دو‌ایین شەش (6) مانگ) پئیویسته له لایه‌ن خاوه‌ن و/یان به‌کارخه‌ره‌که هه‌لبگیریت. سهیری ریساکانی 4(c)(4)02. بکه. له‌گه‌ڵ (iv) 5(c)(4)02.

ره‌نگه‌ نه‌م دۆخانه‌ی خوارمه‌وه نامازه بۆ نه‌وه بکات کهوا سیستمی پاراستنی کاتودی پاراستنی بێرده‌وامی ژه‌نگاوی بوون پشکەش ناکات به‌و جۆره‌ی داواکراوه به‌پێی ریسای 1(c)(4)02. و ره‌نگه‌ پئیویستی به‌ لیکۆلینه‌وه و/یان چاککردنه‌وه هه‌بیت.

- پیه‌ره‌مکانی ریکخه‌ر یان نه‌بوونی فۆلتاج یان تەزوو (نه‌مپیز) نیشان دده‌ن

- پیه‌ره‌مکانی ریکخه‌ر یان فۆلتاج یان تەزوو (نه‌مپیز) نیشان دده‌ن که سوچه‌که له دۆخی 'کوژاوه' دایه

- هیچ تەزوویه‌کی کاره‌بایی به سیستمی تەزووی ئیمپریست نادریت.

- پیه‌وه‌ری ریکخه‌ر "باز" دراوه، نه‌مه نامازه کهوا زۆرت‌رین ریزه‌ی فۆلتاج یان تەزوو (نه‌مپیز)ی ریکخه‌ره‌که تپیه‌ر بێندراوه

- یاداشته‌کانی ریکخه‌ر هه‌مه‌جۆری تەزوویه‌ک (نه‌مپیز) و/یان فۆلتاجی زیاتر له ریزه‌ی 20% سی خویندنه‌وهی سه‌ره‌تایی نیشان دده‌ت (وه‌ک له زۆرینه‌ی راپرسیه‌کانی پاراستنی کاتودی نامازه‌ی پیکراوه) به‌راورد خویندنه‌وه‌کانی دواتر

- نه‌گه‌ر نا ریکخه‌ریکی کیشهداری کارکردن

i. نه‌گه‌ر سیستمی تەزووی ئیمپریست کوژاوتنه‌وه یان بۆ که‌متر له دوازه (12) مانگ کار ناکات، تاقیکردنه‌وه‌ی توندوتۆلی تانکی و هیله‌کان بکه به‌گۆیره‌ی ریسای 3(b)04. و 4(b)04.

1. نه‌گه‌ر نه‌نجامه‌کانی تاقیکردنه‌وه‌ی توندوتۆلی نامازه بۆ پابه‌ندبوونی سیستمی UST بکات (به‌و واتایه‌ی تانکی و هیله‌کان له تاقیکردنه‌وه‌ی توندوتۆلی ده‌ر ده‌مچن)، نه‌و کات:

a. سیستمی تەزووی ئیمپریست چاک بکه‌وه (نه‌گه‌ر پئیویسته)⁹

b. سیستمی تەزووی ئیمپریست بگه‌رنه‌وه دۆخی کارکردن

c. تاقیکردنه‌وه‌ی توندوتۆلی بۆ تانکیه‌کان و هیله‌کان بکه له نیوان سه‌ی (3) مانگ و شەش (6) مانگ بکه له خستنه‌ کاری سیستمه‌که¹⁰

2. نه‌گه‌ر نه‌نجامه‌کانی تاقیکردنه‌وه‌ی توندوتۆلی نامازه بۆ پابه‌ندبوونی سیستمی UST بکات (به‌و واتایه‌ی یان تانکی یان هیله‌کان له تاقیکردنه‌وه‌ی توندوتۆلی ده‌ر نه‌چوو)، نه‌و کات:

⁹ داواکراوه به‌گۆیره‌ی ریسای 1(c)(4)02-01-18-0400
¹⁰ داواکراوه به‌گۆیره‌ی ریسای 3(c)(4)02-01-18-0400

a. پیوسته بلاو بوونهوهی گومانلیکراو له ماوهی 72 کاتژمیر له دوزینهوهی به فهرمانگه رابگهیهرنیت، و
b. لیکولینهوهی له سر بکرنیت به گویرهی ریسای (1)05. تا (4)05 و 06. نهگهر بلاو بوونهوهیهک دلنیا
بکرنیتیهوه.

ii. نهگهر سیستمی تهزووی نیمپرنیت کوژاونهوهه یان بو زیاتر له دوازده (12) مانگ کار نهکات:

1. به همیشیهی سیستمی UST دابخه بهگویرهی ریسای (2)07، یان

2. خاوهن و/یان بهکارخهرانی تانکی پیوسته داواکاریهکی نووسراوی پشککشی فهرمانگه بکهن کهوا بوچی سیستمی
UST نابیت به همیشیهی دابخرنیت. نهگهر فهرمانگهکه نهه دیاری بکات کهوا بارودوخهکه پیوستی به لیکولینهوهی
زیاتره، فهرمانگهکه وهلامیکی نووسراو دهنیریت کهوا داوای کرداری زیاتر دهکات.¹¹

هموو چاککردنهوهکانی سیستمی تهزووی نیمپرنیت (سهیری برگی 3 بکه له خواروهه) پیوسته له لایهن پسیوری پارستن له
ژمنگای بوون دیزاین بکرنین و پهسندبکرنین.¹² لهواوی چاککردنهوه، سیستمی تهزووی نیمپرنیت تاقی بکهوه به پهیرموکردنی
ریکاره باسکراوهکانی برگی 4 له خواروهه. نهه تاقیکردنهوهیه له ماوهی شمش مانگ له تهواوکردنی چاککردنهوهکان نهانجام بده.¹³

¹¹ داواکراوه بهگویرهی ریسای (II)(ii)(6)(c)(4)-02-01-18-0400

¹² داواکراوه بهگویرهی ریسای 1(c)(4)-02-01-18-0400

¹³ داواکراوه بهگویرهی ریسای (i)(2)(c)(4)-02-01-18-0400

نهم وینانه‌ی خوارموه ریکخهر یک نهمبیتهر و قولنیمیتهر دهگرنیتهموه. بۆ پشتراستگردنهموه‌ی نهموه‌ی کهوا ریکخهرهکه هملکراوه، پنیویسته نهم پیومرانه به‌های له سفر بیان زیاتر هه‌بیت. خویندنهمه‌کان ناماژه بۆ نهمه ناکهن کهوا سیستمه‌که پاریزگاری له تانکیه‌کان و بۆریه‌کان دهکات، تمنها نهموه‌ی کهوا په‌که‌که کار دهکات.

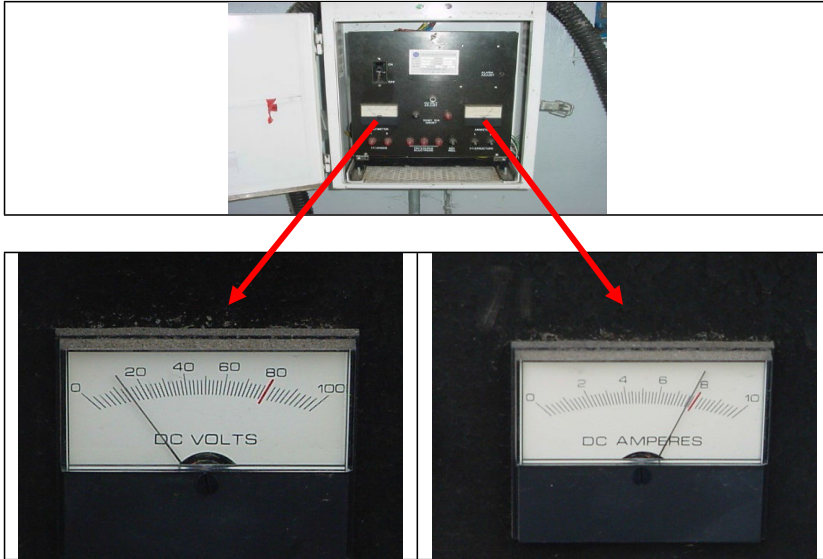

3. چاکگردنهموه

رئیسای (02(7). داوای نهمه دهکات کهوا پیویسته خاوهن و/یان به‌کارخهره‌کانی سیستمه‌کانی UST دلنایای نهمه بکه‌نهمه کهوا چاکگردنهمه‌کان ریکگری له بلابوونهمه دهکات به‌هۆی شکست یان ژهنگاوی بوونی پیکهاته‌کان تا نهمه کاته‌ی سیستمه‌کانی UST بۆ هملگرتنی پیتروژل به‌کار دیت. رئیسای (02(4)(a)2.(ii) و (02(4)(b)2.(ii). داوای نهمه دهکات کهوا سیستمه‌ی پاراستنی کاتودی دانراوی مه‌یدانی بۆ تانکی و بۆریه‌کان له لایهن پسیپۆریکه‌وه دیزاین بکرنیت.

فهرمانگه نهموه‌ی دیاری کردوه کهوا بۆ پایه‌ند بوون به رئیساکانی (02(4)(a)2.(ii)، (02(4)(b)2.(ii) و (02(7)(a). پیویسته پسیپۆری پاراستنی ژهنگاوی بوون به‌شدار بیت له دیزاین و دامه‌زاندن، په‌سه‌ندکردن، چاودیزیکردن یان کوتای هاتنی ههموو چاکگردنهمه‌کانی سیستمه‌کانی پاراستنی کاتودی کهوا کار دهکاته سه‌ر کارکردنی سیستمه‌که.

چاکگردنهمه‌کان نهمه خالانه‌ی خوارموه دهگرنیتهموه گه‌رچی تمنها بۆ نهمه خالانه سنووردار نیه: 14

- i. گۆرینی ریکخهر
- ii. زیادکردن یان گۆرینی نانۆد (جگه له‌وه‌ی وه‌ک ئیدامه ناماژه‌ی پیکراوه - سه‌یری خوارموه بکه)
- iii. گۆرینی پیکهاته‌ی تیکچووی ریکخهر
- iv. گۆرینی وایه‌ری زهمینی یان وایه‌ری نانۆدی تیکچوو
- v. چاره‌سه‌رکردنی کیشه‌ی به‌رده‌وامی
- vi. زیادکردنی پیکهاته‌ی زیاتر بۆ سیستمیکی CP ی ههنوکه‌یی
- vii. زیادکردنی ریکبه‌نده‌کانی به‌لوعه‌ی سه‌ر ریکخهره‌که بۆ به‌ده‌سته‌پنایانی نهنجامی ده‌رچوون
- viii. ههر ده‌ستکاریه‌کی دیکه‌ی سیستم کهوا ده‌رچووی ته‌زوو (نهمبیر) ی سیستمه‌که ده‌گۆریت

ههر په‌کیک لهم چالاکیانه پیویستی به دووباره تاقیکردنهموه‌ی سیستمی CP ههمیه له ماوه‌ی 6 مانگ له چاکگردنهموه‌ی سیستمه‌که بۆ پایه‌ند بوون به رئیسای (02(7)(f).

چالاکیه دیاریکرومکانی خوارموه رهنکه به نیدامه ههژمار بکریت و بیویستی به پهسهندرکندی پیپوری پاراستن له ژهنگاوی بوون نیه بهگۆیره ریسی 02(4)(a)2.(ii)، 02(4)(b)2.(ii) و 02(7)(a):.

نیدامه نهم خالانهی خوارموه دهگرتیهوه، گهرچی تهنها بۆ نهم چالاکیه سنووردار نیه:

- i. تاقیکردنهوهی رۆتینی CP
- ii. ههڵکردن و کوژاندنهوهی ریکخهر بۆ مههستی تاقیکردنهوه
- iii. گۆرینی فیوز یان بیوهی فۆلتاج/نهمپیری ناو ریکخهر
- iv. دووباره لهژیر خاک نانی وایهر مکان کهوا دههکتوتون
- v. زیادکردن یان گۆرینی کیسیک یان نانودی ناوهوهی بهستهروهی نهرم

4. تاقیکردنهوه

- i. بیویسته نهجامدهری تاقیکردنهوهی پاراستنی کاتودی پشکنین بۆ گشت سیستهمهکانی تهزووی نیمپریت بکات بۆ کارکردنی دروست له ماوهی شهبش (6) مانگ له دامهزراندن و به لایهنی کهم سه (3) سالی دواتر. بیویسته سیستهمهکه وهک دیزاینکراوه کار بکات و به شیبیهکی کاربگهر ریکری له ژهنگ دهکات. سهیری ریسی 02(4)(c)2 بکه.
- ii. ههموو سیستهمهکانی UST کهوا نانودیان بۆ زیادکراوه بۆ مههستی گۆرین یان باشتکردنی سیستهمیکی تهزووی نیمپریتی نیستا بیویسته تاقیکردنهوهی توندوتولیان بۆ بکریت. بیویسته تاقیکردنهوهی توندوتولی له 6 مانگ درهنگتر نهجام نهدریت، بهلام له سه (3) مانگیش زووتر نهییت، داوی زیادکردنی نهۆدمکان، بهگۆیره ریسی 02(4)(c)3 و 02(4)(c)5.(iii). به شیبیهکی گشتی فهمانگه داوا تاقیکردنهوهی توندوتولی بۆ بهستهروهی نهرم ناکات کهوا نانودمهکانیان بۆ زیادکراوه. بیویسته تومار مکان بۆ خاوهنی نوێ بگوازرینهوه بهگۆیره ریسی 03(2)(d).
- iii. تاقیکردنهوهکانی ژهنگاوی بوون بهگۆیره رییمایههکانی پاشکۆی 2 و 3 فورمی (CN-1309) راپرسی تاقیکردنهوهی پاراستنی کاتودی تهزووی نیمپریت نهجام ده. 15 نمو پیکهاتهانی پاراستنی کاتودی تهزووی نیمپریت بهکاردینن به پاریزراوی دروست دادهنرین، بهو جۆرهی داواکراوه بهی ریسی 02(4)(c)1، 2، و 02(7)، نهگهر یهکیک لهمانهیان تێدا بییت: 16

1. بیوهی برهگی 9 سی NACE TM0101: توانایهکی نهیینی (کاتودی) لایهنی کهمی 850 mV کاتیک دابهزینی فۆلتیه له تهزووی پاریزهری جیهجیکراوه بنهر دهکریت. نهم خویندنهوهیهی دووهمی پیوه به "کوژاندنهوهی دهستهجهی" دناسریت و به تهزووی پاریزهری پچرینراوه پیوانه دهکریت کاتیک کاربهای ریکخهرکه دهکوژیتهوه، یان له ریگهی بهکارهینانی کرداری زۆرتیرین/کهمترینی سهه پیوهریک بۆ گرتنی خویندنهوهی کوژاندنهوهی دهستهجهی، یان
2. بیوهی برهگی 10 سی NACE TM0101: کاتیک کهمترینی 100 mV جههسهگری کاتودی (دروست بوون یان تیکچوون، واته گۆرین) دهکریت لهسهه پیکهاتهی پاریزراوه پیوانه بکریت. کاتیک تهزووهکه دهچرینریت، توانای "کوژاندنهوهی دهستهجهی" تومار دهکریت و پیکهاتهی ژیر پاراستنی کاتودی نهو کات ریگهی پیدهدریت ناههسههگری دهکریت تا گۆرانکاری لایهنی کهمی 100 mV تیپینی دهکریت. رهنکه له ههندیک حالهت ناههسههگری بوون تا 24 کاتمیر بخایهنیته بهلام نابیت له 72 کاتمیر زیاتر بییت.

5. ههنگرتی تومار مکان

بیویسته تومار مکانی بهگۆیره نهم خالانهی خوارموه ههلبگیرین:

- i. بیویسته سیستهمی CP ههموو سه (3) سال جاریک تاقی بکریتهوه و بیویسته نهجامهکانی دواین دوو (2) تاقیکردنهوه ههلبگیرین و له سهه داواکاری فهمانگه بهر دهست بکرین، بهگۆیره ریسی 02(4)(c)2.(i) و 02(4)(c)5.(i).
- ii. بیویسته نهجامی شهبست (60) رۆزه پشکنینی ریکخهر له سهه توماری فورمی کارپیکردنی ریکخهری 60 رۆزه سیستهمی

15 داواکراوه بهگۆیره ریسی 0400-18-01-02(4)(c)2(iii)
16 داواکراوه بهگۆیره ریسی 0400-18-01-02(4)(c)2

CP سى تەزۋى ئىمپىرىست (CN-1282) و بەگۈيرە رىساي 2.(iii)(c)02(4). تومار بىكرىت. ئەنجامەكانى پىشكىنەكانى دوايىن سى شەست (60) رۇژە رىكخەر ھەلبىگىرىن بۇ پىشكىن لە لايەن فەرمانگە بە جۇرە داواكراو بەيى رىساي 02(4)(c)5. (ii) و 03(2)(b)5.

iii. ئەنجامەكانى ھەر چاكىردنەھەكى سىستەمى پاراستنى كاتودى پىويستە بۇ تەواى ژيانى كاركردى سىستەمى تانكى ھەلگرتنى ژىر زەوى ھەلبىگىرىت و پىويستە ئەم جۇرە تومارانە لە كاتى گواستەھەوى خاوندارىيەتى بگاوارىتەھە بە گۈيرە رىساي 02(7)(h). و 03(2)(d).

iv. توماركردى ئەھە كەوا سىستەمى پاراستنى كاتودى لە لايەن پىويستە پاراستن لە ژەنگ دىزاينكراو و كەوا پىسپۇرىكى پاراستن لە ژەنگاوى بوون بەشدارە لە چاكىردنەھەوى ئەنجامدراوى سەر سىستەمەكە پىويستە لە لايەن خاوەن و/يان بەكارخەرەكە ھەلبىگىرىت بۇ پىشكىن لە لايەن فەرمانگە بە گۈيرە رىساي 2.(ii)(a)02(4)، 2.(ii)(b)02(4)، و 02(7)(h)، و 03(2)(b).

v. ئەنجامەكانى تاقىكردەھەوى توندوتولى پىويستە كاتىك ئانۇدەكان بۇ مەبەستى گۈرىن يان باشتركردى سىستەمى تەزۋى ئىمپىرىست زىادكراون كەوا پىويستە بۇ تەمەنى كاركردى سىستەمى تانكى ھەلگرتنى ژىر زەوى ھەلبىگىرىت بە گۈيرە رىساي 02(4)(c)5. (ii) و 02(7)(h). پىويستە ئەم جۇرە تومارانە بەگۈيرە رىساكانى فەرمانگە لە كاتى گواستەھەوى خاوندارىيەتى بگاوارىتەھە بەگۈيرە رىساي 03(2)(d).

رىكخەرە بەكار ھاتوومەكان لە سەر سىستەمەكانى UST بۇ زۇرىنەھە بەشەمەكان بە دەستى كۈنترۇل دەكرىن. پىسپۇرى پاراستن لە ژەنگاوى بوون برى تەزۋى لە دىزاينەكە دىارى دەكات بۇ پاراستنى پىكھاتە كانزايەكان و دەرچووى رىكخەرەكە لە دامەزراندن يان لە ماھە ھەمواكردى سىستەمى CP دىارى دەكات بە جۇرە داواكراو بەيى رىساي 2.(ii)(a)02(4) و 2.(ii)(b)02(4)، و بە جۇرە لە پىناسەھە پىسپۇرى پاراستن لە ژەنگاوى بوون دىارىكراو لە رىساي 01(4).

ئەگەر رىكخەرەكە فۇلتىمەرى ھەبىت، خويندەھەوى فۇلتىھە 60 رۇژ لە لايەن خاوەنى تانكىكە ۋەردەگىرىت كەوا پىويستە جىگىر بىت مەگەر رىكخەرەكە جۇرى رىكخەرى تەزۋى نەگۈر بىت. پىويستە خاوەنى تانكىكە تەزۋومەكە (نەمپىر يان مىلى نەمپىر) لە نەمپىرەك تومار بىكات. خويندەھەوى تەزۋى توماركراو دەكرىت بگۈرىت ئەگەر ئانۇدەكان بە چىنكى تەنك لە ژىر خاكزرا بىت يان گۈرانكارىي فراوانى ۋەرزىي لە ناۋەرۋكى شىي خاك ھەبىت. ئەگەر ئانۇدەكان بە لايەنى كەم 8 پى قول لەژىر خاكزراين، ئەم كات دەرچووى تەزۋى پىوانەكراو پىويستە بە نەگۈرى بىمىنپەھە. ھەر گۈرانكارىيەك لە تەزۋو و/يان فۇلتىھە زىاتر لە رىژە 20% لە خويندەھەوى سەرەتايى (بەجۇرەھە لە رىگەھە تازەترىن تاقىكردەھەوى پاراستنى كاتودى 3-سالە دىارىكراو) بۇ خويندەھەوى دواتر پىويستە لىكۈلىنەھەوى لە سەر بىكرىت و چاك بىكرىتەھە، نەگەر پىويست بىت. 17.

8. پاراستن لە ژەنگاوى بوون بۇ بەستەرەھەوى نەرم (فلىكس) و برگەھە كورتى بۇرى كانزايى

نەم برگەھە بە سەر نەھە سىستەمانەھە UST جىبەجى ناپىت كەوا چاۋدىرىكردى ئىۋانى بەكاردىنن ۋەك شىۋازى دۈزىنەھە بۇلابوونەھە بۇ بۇرى بەرھەم چۈنكە پىكھاتەكانى بۇرى ناماژەپىكراو پىويستن لە ھەوزەكانى لەخۇگرتن بن كەوا بە وشكى دەمىننەھە بەگۈيرە رىساي 02(2)(b)1. و 04(4)(c)1.

بەستەرەھە نەرمەكان كەرسەھە پۇلاى دژە-ژەنگن بەكاردىنن بۇ بەستەنەھە ھىلى بەرھەم بە دابەشكەرىك يان پەمپى غەتاس. تۇرىكى پۇلاى پارىزگارى لە پلاستىكى ناۋەھە يان سۇندەھە نا-كانزايى دەكات كەوا پىترۇل ھەلدەگىرىت. برگەھە كورتى بۇرى كانزايى دەكرىت جۇبىتى جۇلا، نەنىشك، دەمەوانە، دواھە بۇرى STP، يەكگرتنى بۇرى مژىن، بۇرى دابەشكەر و ھند بگىرەھە. نەمانە دوو شىۋازى سەر مەكىن بۇ پاراستنى بەستەرەھە نەرم و برگەھە كورتى بۇرى كانزايى لە ژەنگاوى بوون: پاراستنى جىكاردەھە و پاراستنى كاتودى.

a. جىكاردەھە

پىكھاتەكانى بۇرى بە جىكاراۋە دادەرىن ئەگەر بەركەوتنىان لەگەل زەوى و/يان ئاۋ نەبىت. ئەگەر ھەزىكى وشك ئەم كارە بىكات، ئەم كات ھىچ كىردارىكى تر پىويست نەھە. ئەگەر ھەمەو يان بەشكىكى پىكھاتەھە بۇرى ھەر كاتىك بەركەوتنى لەگەل زەوى و/يان ئاۋ ھەبىت (جا لە ھەوزى لەخۇگرتن بىت يان نا)، ئەم كات ھۇكارىكى دىكەھە بە دەستەننەھە جىكاردەھە پىويستە بۇ پابەند بوون بە رىساي 02(4)(b). بووتەكانى جىكاردەھە كەوا رىگىرى لە پىكھاتەكانى بۇرى دەكات لەھە بەركەوتنى لەگەل خاك و/يان ئاۋ ھەبىت، يان لاڭردنى خۇل كەوا بەركەوتنى لەگەل پىكھاتەكانى بۇرى ھەبە دەكرىت بۇ بەدەستەننەھە ئەم ئانانجە بەكاربىت. ئەگەر نەكرىت پىكھاتەكانى بۇرى بە تەواى جىا

بکرینهوه، زیادکردنی پاراستنی کاتودی پښوېسته (سعیری نایتمی #2 سی خوارموه بکه) بڼگویره ی ریسای 02(4)(b)2 و 02(4)(c)1.

بووتهکانی جیاکردنموه به شڼوهمی گشتی له ماددهی پلاستیک یان معات دروستکراون کموا بدمووری تهاوی بڼگهاتمهکه دمروات و پاریزراوه. رنځه بووتهکانی جیاکردنموه بک پارچه بڼت "فول" کموا به سمر بستمروهی فلنکس دمروات و له همدووک لا به زنجیری نایلون توندکراوه، یان نعلقهی پولا ی دزه ژنځ، کموابه گیرهی رادیتسر (سونده) ناسراوه. دیزاینهکانی تر بریتین له بووت کموا راستموخو به گمرمی کرژ دهن بو بستمروی فلنکس. همدوها، همدنیک بووت له دموری بستمروه/بوری دهنچرین و به زنجیر، شریتی نایلون، یان قوفلی فیلکرو توند دمکرتین.

نمگر بووتی جیاکردنموه نیشانهی تیکچوونی تیدا بڼت، پښوېسته بگوردین. پښوېسته بووتهکانی جیاکردنموه له همدووک لا توند بکرین به شڼوهمی کموا ریگری له بستمروی فلنکس بکات له بمرکوتن به خاک یان ناو. بستمروهی نمرم کموا ناکریت له بمرکوتن به خاک یان ناو جیا بکرینموه له ژنځوای بوون پاریزراو نین؛ بویه، پاراستنی کاتودی پښوېسته بڼگویره ی ریساکانی 02(4)(b)2 و 02(4)(c)1.

	
<p>زنجیری بووت</p>	<p>بووتی جیاکردنموه ی بک پارچه</p>

بمکار هینانی تپیی بیچانهوه و مک تاکه شویازیک بو جیاکردنموه ی بستمروهی نمرم و/یان بڼگهاتمهکانی دیکه ی بوری شویازیکی پسندکراوی پاریزگاری کردن له ژنځ هینان نیه؛ بویه، بستمروهی نمرم (یان بڼگهاتمهکانی دیکه ی بوری) پچراو به تپ پښوېسته شویازیکی پاراستنی کاتودی تهمزوی گالفانی یان نیمپرستی همبیت. سعیری ریسای 02(4)(b)4. بکه.

پاراستنی کاتودی

رنځه ناوودی خوبختهکر به بڼگهاتمهکانی بوری بلکنریت له ژیر دابشکر یان له پهمی غماتس بو بدمستهینانی پاراستنی کاتودی. به شڼوهمی گشتی، ناوودی خوبختهکر ی و مک ناوودی سپایک (ناوودی چوننارموه) یان ناوودی کسبه له شوپنهکه زیاد دمکرت له ریگهی ناشتینان له ناو خاک له نزدیکی بوری و گردانی وایریکی بستمروه له نیوان ناوودمکه و بڼگهاتمهکه کموا پښوېستی به پاراستنی کاتودی همیه. نمگر نمو بڼگهاتمهکی بوری کموا پښوېستی به پاراستنه تمنها بمرکوتتی لهگهل ناو همیه، وایاشه کموا ناوودیکی "رووت" (نهمک ناوودی کیس) بخرینته ناو نامکه ی نزدیکی بوری بک و به شڼوهی باسکراوی سمرموه بستمرتیت. جزره کمتر باومکانی ناوود ناوودی باز نمین کموا به بورغی شڼوهی پیتی U دهمسترین له دمورویری بڼگهاتمی بوری یان ناوودمکان کموا له کارگمه به شڼوهی و مرگری بستمروی فلنکس (ناوودی شڼوه دنعت) دروستکراون. بی گویدانه جزرمکه ی، پښوېسته ناوودمکه پیومندی لهگهل زمو یان ناو همبیت بو کار کردن بدمروستی. 17 پښوېسته سیستمهکانی پاراستنی کاتودی هممو سئ سال جاریک تاقی بکرینموه بڼگویره ی ریسای 02(4)(c)2.(i).

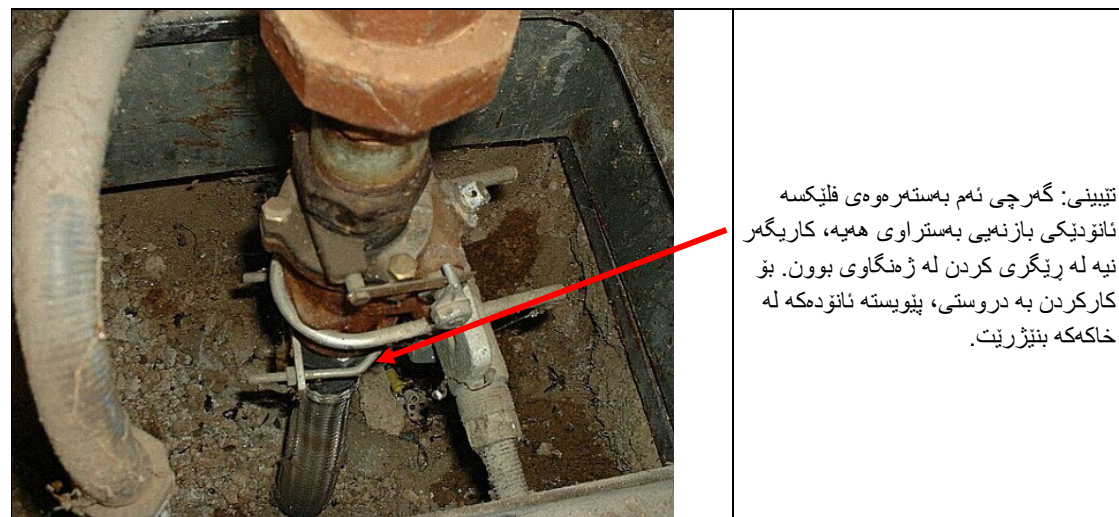
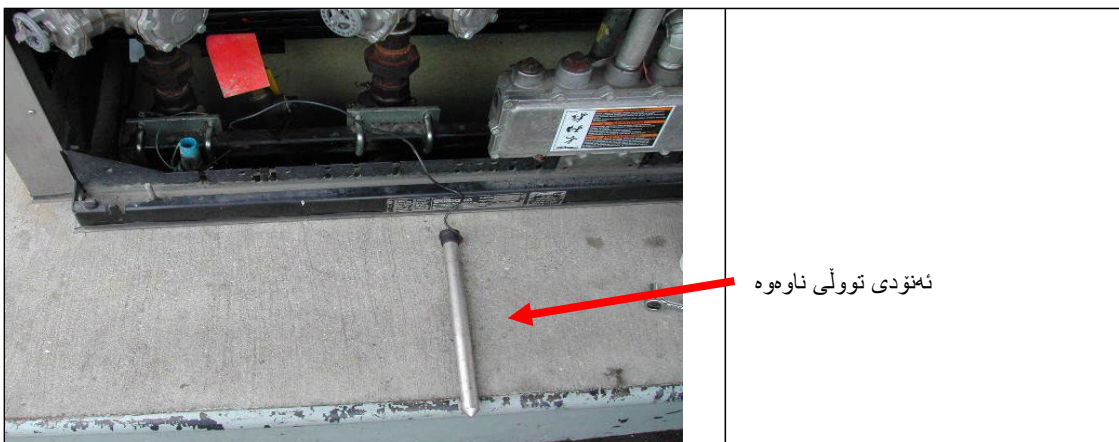

ئانئۆدىكى تاكى توولى ناووه، ئانئۆدىكى بازىيى يان كىس تەنھا دىزاین دەكرىت بۇ پىشكەشكرىنى پاراستنى بەستەرى فلىكسى تاكى جياكراوھ يان پارچەيەكى بچووكى بۆرى كانزايى؛¹⁸ بۆيە، رەنگە ئانئۆدى زىاتر پىئويست بىت بۇ بەدەستەننى پاراستنى كاتئۆدى ئەگەر پىئويست بىكەت پىكەتەكە بەردەوام بىپارىزىت لەگەل پىكەتەي دىكەي كانزايى (بۇ نمونە سەرى ھەوزى STP، كاپىيەي دابەشكەر، گەباندنى كارەبايى و ھتد.).

ھەر ھە بەستەرەھەي نەرمىش بە سىستەمى تەزوى ئىمپىرىست دەبەستىنەھە بۇ بەدەستەننى پاراستن. بۇ ئەم دىزاینە، پىئويستە ھەر بەستەرەھەي نەرم بەردەوام بىت لەگەل كىيلى سالى رىكخەرى جياكراوھ؛ ئەگەرنا، ھەندىك شىوازى دىكە (جياكردنەھە، ئانئۆدى

b. پاراستنی کاتوی و تاقیکردنەوێ بەستەرەوێ نەرم و برگەیی کورتی بۆری کانزایی*

* چەمکەکانی بەستەرەوێ نەرم، برگەیی کورتی بۆری کانزایی و پێکھاتەیی بۆری لەم برگەیی خوارمۆ بە یەک و اتا بەکار دێن. باوترین پێکھاتەیی بۆری کەوا پېويستی بە پاراستنی کاتودی ھەبە بریئە لە "بەستەرەوێ نەرم"، بۆیە، ئەم چەمکە کەوا لە خوارمۆ زۆرترین جار بەکار ھاتووە.

** بەردەوامی ئەنجامەکانی تاقیکردنەوێ بۆ ھەموو بەستەرەوێ نەرمەکان و برگە کورتەکانی بۆری کانزایی لە سەر لاپەرەیی راپرسی تاقیکردنەوێ بەردەوامی تۆمار بکە بۆ راپرسی تاقیکردنەوێ پاراستنی کاتودی کار ھەبا (CN-1309) یان راپرسی تاقیکردنەوێ پاراستنی کاتودی گالفانیک (CN-1140)، بەپێی پېويست. 20

1. بەستەرەوێ نەرم یان برگەیی کورتی بۆری کانزایی بەستراو بە سیستەمی تەزووی نیمپرێست

دەکریت ئەم سیناریۆیە لە شوێنیک ھەبیت کەوا تانکی کانزایی ھەبە لەرێگەیی سیستەمی تەزووی نیمپرێست، بەستەرەوێ نەرم یان برگەیی کورتی بۆری کانزایی پارێزراو (بەو واتایەیی پێکھاتەکانی بۆری) کەوا بە سیستەمی تەزووی نیمپرێست بەستراو. بۆ تاقیکردنەوێ ئەم پێکھاتەیی بۆری:

- بەردەوامی تاقیکردنەوێ بە بەکار ھێنانی ریکاری بەردەوامی تاقیکردنەوێ خال بۆ خال (سەیری برگەیی پەموئیدار بکە لە پاشکۆی 2) بۆ دڵنیاکردنەوێ ئەوێ کەوا ھەر پێکھاتەیی بۆرێ بکە بەردەوام بە کێبلی سالی ریکخەری جیاکراو (پېويستە سیستەمی تەزووی نیمپرێست کۆژاوە بێت لە کاتی ئەنجامدانی ئەم ریکارە). ئەنجامەکانی بەردەوامی تاقیکردنەوێ لە برگەیی XIV سی ئەم فۆرمە CN-1309 تۆمار بکە. 21 ئەگەر پێکھاتەیی بۆری بەردەوام نەبیت بە کێبلی سالی ریکخەری جیاکراو، پێکھاتەیی بۆری ناماژھینکراو یان پېويستە بە سیستەمی تەزووی نیمپرێست گری بدريت یان شێوازێکی دیکەیی پارێزگاری کردن لە ژەنگ ھێنان پېويست دەبیت (بەو واتایەیی جیاکراو، ئەنۆدی خۆبەختکەر ھند). 22 تێبێنی: ئەگەر ھەر پێکھاتەیی بۆری بە سیستەمی تەزووی نیمپرێست ببەستريت، بەشداری پەپۆری CP پېويستە (بەلەخۆگرتنی واژوکردن لە سەر راپۆرتی تاقیکردنەوێ CP). 23

- ئەگەر پێکھاتەیی بۆری ناماژھینکراو بەردەوام بێت بە کێبلی سالی ریکخەری جیاکراو، فۆلتاجی "ھەلکراو" و "کۆژاندنەوێ دەستبەجی" پێوانە بکە بەگۆرەیی پاشکۆی 3 (ئەلیکترۆد/خانەکە پېويستە لە ناو خۆل بێت لە نزیک پێکھاتەیی بۆری). ئەنجامەکانی تاقیکردنەوێ لە برگەیی XV سی فۆرمی CN-1309 تۆمار بکە. ئەگەر کۆمەڵیک پێکھاتەیی بۆری (بۆ نمونە بەستەرەوێ نەرم) لە ژێر دابەشکەر ھەموویان بەردەوام بە کێبلی سالی ریکخەری جیاکراو، ھەموو بەستەرەوێ نەرمەکانی ژێر ئەو دابەشکەر دەکریت وەک "یەک" پارچە کانزا تاقیکردنەوێیان بۆ بکریت. پەپۆری ریکارەکانی تاقیکردنەوێ پاشکۆی 3 بکە.

تێبێنی: بۆ ریکاری کردن لە جەمسەر بوونی پێکھاتەکانی بۆری، رەنگە پېويست بکات تاقیکردنەوێ بەردەوامی ئەنجام بەدیت لە دوای بەردەست ھێنانی فۆلتاجی "ھەلکراو" و "کۆژاندنەوێ دەستبەجی".

2. بەستەرەوێ نەرم یان برگەیی کورتی بۆری کانزایی لەگەڵ نانۆدی خۆبەختکەری ھاوپیچکراو

ئەم شێوازانەیی خوارمۆ بەکار بێنە لە کاتی تاقیکردنەوێ بەستەرەوێ نەرم بە نانۆدی خۆبەختکەری ھاوپیچکراو. 25 رەنگە ئەم شێوازانەش بەکار بین بۆ تاقیکردنەوێ بەرگە کورتەکانی بۆری کانزایی.

19 داواکراو بەگۆرەیی ریسای 0400-18-01-02(4)(b)2
20 داواکراو بەگۆرەیی ریسای 0400-18-01-02(4)(b)2(iii)
21 داواکراو بەگۆرەیی ریسای 0400-18-01-02(4)(c)2(iii)
22 داواکراو بەگۆرەیی ریسای 0400-18-01-02(4)(b)2
23 داواکراو بەگۆرەیی ریسای 0400-18-01-02(4)(b)2(ii)

ریکاری ھنگاۋ بە ھنگاۋ بۇ تاقیکردنەھەی بەستەرەھەی نەرم لە پاشکۆی 4 باسکراون.

تیبینی: بۇ تاقیکردنەھەی بەستەرەھەی نەرم یان برگەھە کورتی بۆری کانزایی کە نانۆدی خۆبەختکەری ھاوینچکراۋە، پیویستە سیستەمی تەزوی ئیمپریست بکوژینریتەھە (ئەگەر جیبەجیکراۋ بیت).

3. بەستەرەھەی نەرمی جیاکراۋە لە رووی کارەباۋە

بەردەھامی لە نیوان بەستەرەھەی نەرم و پیکھاتەکانی گریدان (بە و اتایەیی یان بۆری STP یان بۆری دابەشکەر) تاقی بکەھە لە ریگەھە بەکارھینانی شیوازی خال بۇ خال یان خانەھە جیگیر/بەنمەھە جولۆ (دانانی خانەھە نامازە لە دورەھە). ئەگەر بەستەرەھە نەرم لە پیکھاتەھە گریدان جیاکراۋەتەھە، ئەھ کات پیوانەکردنی ناوخیی "ھەلکردن" و "لەدورەھە" پیویستە بۇ **ھەریەک** لە بەستەرەھە نەرمەکان ئەنجام بەریت. پیویستە ھەردووک پیوانەکردنەھە (850 mV — یان سالب) بۇ بەستەرەھە نەرم تاوەکر بەشیوھە کاتوی پپاریزیت.²⁴

تیبینی: لە کاتی وەرگرتنی پیوانەکانی "لەدورەھە"، پیویستە خانەھە نامازە لە سەر راست "خاکی دور" (سەیری ریکاری خوارەھە بکە) دابنریت.

ئەگەر ھیچ یەک لە پیوانەکردنی "ھەلکراۋ" یان "لەدورەھە" دەرئەچن، ئەھ کات پیویستە پیوانەکردنی "کوژاندنەھە دەستبەجی" ئەنجام بەریت لە جیاکردنەھە و ایەری بەستان بە نانۆدەھە. ئەگەر کۆمەنیک بەستەرەھە نەرمی جیاکراۋە ھەبن، ئەھ کات ھەموو بەستەرەھەکانی دیکە کەھ تاقیکردنەھەیان لەسەر ناکریت پیویستە لە نانۆدی خویان جیا بکریئەھە لە ماوھە تاقیکردنەھە بۇ بەدەست ھینانی پیوانەکردنیک دروستی "کوژاندنەھە دەستبەجی" بۇ بەستەرەھە نەرم کەھ تاقیکردنەھە لە سەر دەکریت. ئەگەر پیوانەکردنی "کوژاندنەھە دەستبەجی" دەرئەچن، ئەھ کات بەردەھام بە لە چاودیریکردنی ناچەمسەرگیر بوون بۇ دیاریکردنی ئەھە نایا پیوھەری گۆرانی 100 mV بەدەست ھاتووە یان نا. بۇ خویندنەھە ناوخیی "کوژاندنەھە دەستبەجی"، پیویستە ھەر بەستەرەھەیکە نەرم **بەتەنھە** تاقی بکریئەھە لە ریگەھە دەستبەجی دانانی خانەھە نامازە لە نزیکە ھەر بەستەرەھەیکە نەرم (نەھەک نانۆدەھە) و راستەوخۆ بەرکەوتن بە بەستەرەھە نەرمەھە لە کاتی جیاکردنەھە و ایەری بەستەرەھە بە نانۆدەھە.²⁵

تیبینی: بەکارھینانی نانۆدی ھاوینچکراۋی ھەمیشەیی، وەک نانۆدی "بازنەیی" یان "شیوہ دۆنەت"، رەنگە ریگە بە تاقیکردنەھە دروستی بەستەرەھە نەرم نەدات ئەگەر نەکریت پیوانەکردنی "لەدورەھە" دەست بەریت یان ئەگەر شکست بپنیت. لە ئەنجامدا، پیویستە شیوازی کوژاندنەھە دەستبەجی 100 mV بەکاربیت.²⁵ جیاکردنەھە نانۆدی بازنەیی یان شیوہ دۆنەت بە شیوہیکە گشتی کاریکی کرداریی نیە؛ بۆیە، چارەمسەر بربیتە لە زیادکردنی نانۆدی سپایک یان کیس بە و ایەری بەستەرەھە کەھ دەکریت جیا بکریئەھە بۇ پیوانەکردنی گۆرانکاری کوژاندنەھە دەستبەجی 100 mV .

"خاکی دوری" راست: "خاکی دوری" راست بربیتە لە شوینیکە دور لە پیکھاتەھە پاریزراۋ کە تیایدا پیوانەکردنەھە پیشبیبیکراۋەکان بەشیوہیکە بەرچاۋ ناگۆرین بی گۆیدانە ئەھە ئەلیکترۆد/خانەھە چەندە لە پیکھاتە پاریزراۋەھە دورە. مەبەستی بەدەست ھینانی ئەھ پیوانەکردنە پیشبیبیکراۋەھە بۇ زال بوونە بە سەر کاریگەرەکانی دابەزینی IR (فۆلتاج) لە نیوان نانۆد و پیکھاتە پاریزراۋەھە. دابەزینی IR نامازەھە بۇ فۆلتاجی بەر ھەمھاتوو لەلایەن نانۆدیک بۇ زال بوون بە سەر بەگری ناو خاکیەھە.

ریکاری بەدەست ھینانی "زەوی دوری" راست: خانەھە نامازە بە لایەنی کەم 25 پی لە دوری پیکھاتەھە تاقیکراۋە دابن. توانای دورەدەست بپنە. خانەھە نامازە 10 پی تر دور بەخوہ و دور تواناکە پیوانە بکەھ. ئەگەر جیاوازی نیوان دوو پیوانەکردنەھە کەمتر بیت لە 10 mV ، ئەھ کات ئەھ شوینە نوینەرایەتی "زەوی دورەدەستی" راست دەکات بۇ ھەر پیکھاتەھە کەھ لە شوینەھە تاقی دەکریتەھە. ئەگەر دوو پیوانەکردنەھە لە مەودای 10 mV نەبیت، ئەھ کات بەردەھام بە بۇ دور کەوتنەھە بە دوری 10 پی و دووبارە پیوانەھە بکە تا دوو پیوانەکردنی دوای یەک لە ماوھە 10 mV دان.²⁵

4. بەستەرەھە نەرمی (بەردەھامی) شۆرتی کارەبايي

بەردەھامی لە نیوان بەستەرەھە نەرم و پیکھاتەکانی گریدان (بە و اتایەیی یان بۆری STP یان بۆری دابەشکەر) تاقی بکەھە لە ریگەھە بەکارھینانی شیوازی خال بۇ خال یان خانەھە جیگیر/بەنمەھە جولۆ (دانانی خانەھە نامازە لە دورەھە). ئەگەر بەستەرەھە

24 داواکراۋە بەگۆرەھە ریسای 0400-18-01-02(4)(c)2
25 داواکراۋە بەگۆرەھە ریسای 0400-18-01-02(4)(c)2

نەرم كورت بىكرىت بۇ پىكھاتەى بەستىنە، ئەم كات تەنھا تواناى "كوژاندنەوى دەستبەجىي" ناوخۆي پىوانە بىكە بۇ ھەر بەستىرەوىيەكى نەرم. 26 نەگەر كۆمەلىك بەستىرەوى نەرم بەيەكەو كورت بىكرىن، تواناى جىاكردەنەوى گىشت واپەرەكانى بەستىنەوى ناوۆد لە ھەمان كاتدا پىشنىار كراوہ. رەنگە ئەمە پىويستى بەمە ھەيىت واپەرى بەستىنەوى ناوۆد بە خالىكى باو بىستىرەيت بۇ جىاكردەنەوى لە ماوہى تاقىكردەنەوى. بۇ تاقىكردەنەوى، واپەرى بەستىنەوى باو جىا بىكەوہ و ھەر يەك لە بەستىرەوى نەرم بە جىا بىستە و تاقىكردەنەوى "كوژاندنەوى دەستبەجىي" جىاواز بۇ يەك بە يەكى بەستىرەوى نەرم نەجم بەد. ئەم شىوازەى گریدانى ھەموو واپەرەكان بەيەكەو تاقىكردەنەوىكانى نايندەش ئاسوودەتر دەكات.

بەستىنەوى ھەموو واپەرى ناوۆدەكان بە خالىكى باو كرادارىكى پىشنىار كراوہ. نەگەرنا، ئەم واپەرەكان بەيەكەو بەستىنەوى كەوا بە جىا بە بەستىرەوى نەرم بەستراون كەوا رەنگە بەم شىوازە تاقىكردەنەوىيان بۇ بىكرىت: بەستىرەوى نەرمى يەكەم گرئ بەد، لە كاتىكدا واپەرەكانى دىكەى بەستىنەوى لىدەكرتەنەوى، و واپەرى بەستىنەوى ناوۆدەكەى جىا بىكەوہ و تواناى "كوژاندنەوى دەستبەجىي" پىوانە بىكە. ئەم رىكارە بۇ ھەر يەك لە بەستىرەوى نەرمەكان دووبارە بىكەوہ. دووبارە، نەگەر تواناى "كوژاندنەوى دەستبەجىي" دەر نەچىت، ئەم كات بەردەوام بە لە چاودىر يكردى ناچەمسەر گىر بوون بۇ دىار يكردى ئەوہى ئايا پىوہرى گۆرانى 100mV بەدەست ھاتوہە يان نا.

تېيىنى: بۇ خویندەنەوى "كوژاندنەوى دەستبەجىي"، پىويستە ھەر يەك لە بەستىرەوى نەرمەكان يىجىيا تاقىكردەنەوىيان بۇ بىكرىت. ئەمە نەجم دەرىت لە رىگەى (1) دانانى خانەى نامازە لە نىكى ھەر بەستىرەوىيەكى نەرم (نەمەك ناوۆدەكە)، (2) راستەوخۇ بەركەوتن بە بەستىرەوى نەرمەكە كە تاقىكردەنەوى بۇ دەكرىت، و (3) جىاكردەنەوى واپەرى بەستىنەوى ناوۆدەكە.

5. بەستىرەوىەكان كەوا بەركەوتنىان لەگەل ناوى ناوہوى ھەوزى لەخۆگرتن ھەپە

نەگەر ناوۆدەك بە يەك بەستىرەوى نەرمى ناو ھەوزىك بەستىرەوىيەكەو كەوا ناوى تېداپە، ئەم كات تەنھا تواناى "كوژاندنەوى دەستبەجىي" (يان گۆرانكارى 100 mV) پىوانە بىكرىت. نەگەر بەستىرەوى نەرم/ناوۆد ھەين، ئەم كات رىكارە باسكاراكانى پىشووتر بۇ تاقىكردەنەوى جىاكرەوہ (تەنھا بەشى "كوژاندنەوى دەستبەجىي" يان "گۆرانكارى 100 mV") يان بەستىرەوى كورت جىبەجى دەين.

تېيىنى: لەم ھەوزانەى ئاستى ناوى بەرزە، واپەرى بەستىنەوى ناوۆد راستەوخۇ بە بەستىرەوى نەرم/بۆرى دەبەستىرەوى كەوا بە تەواى نوقم دەبىت رەنگە بەدەست نەبىت بۇ جىاكردەنەوى بۇ بەدەست ھىنانى پىوانەكانى "كوژاندنەوى دەستبەجىي". لەم سىنارىيەدا، باشترىن شت ئەمە كەوا واپەرى بەستىنەوى ناوۆدەكە و واپەرەكەى بەستىرەوى نەرم/بۆرى لە خالىك لە سەرەوى روپوشى ئاو كۆتايى دىت و ئىنجا ئەم دوو واپەرى بەستىنەوىيە بەيەكەو بەستىنەوى. لە كاتى تاقىكردەنەوى، سەرى مەجەبى قولمىتەرەكە بە واپەرى بەستىنەوى بەستىنەوى كەوا بۇ بەستىرەوى نەرم دەچىت و سەرە سالىبەكە بە ئەلكترۆد/خانەى نامازە بەستىنەوى (تەنھا سەرى ئەلكترۆد/خانەكە نوقمى ئاو بىكە) و ئىنجا دوو واپەرەكەى بەستىنەوى جىا بىكەوہ بۇ وەرگرتنى پىوانەكردى "كوژاندنەوى دەستبەجىي". 26

6. بەستىرەوىەكان كەوا بەركەوتنىان لەگەل ناوى ناوہوى ھەوزى لەخۆگرتن نىە (يان ھەوزەكە وشكە) و ناوۆدىك ھاوپىچكارەوہ

نەگەر بەستىرەوى نەرم نەكرىت تاقى بىكرىتەو بەھوى ئەوہى بەركەوتنى لەگەل ناو ھەپە، ئىنجا لە بەشى بەستىرەوى نەرم لە فۆرمى تاقىكردەنەوى پاراستنى كاتودى تومارى بىكە (بۇ نموونە، ناتوانىت فلىكسى Plus STP تاقى بىكەتەوہ - بەركەوتنى لەگەل ناو نىە). 26

7. بەستىرەوى نەرم/بۆرى "بەشىكى لە ھەوزى لەخۆگرتنەپە"

ھەوزىكى لەخۆگرتن وادەنرىت بەشىكى لەخۆگىراوہ نەگەر بە شىوازىك دروستكرا بىت كەوا بە تەواى رىگرى لە خاك/خۆلەكە ناكات لەوہى بەركەوتنى لەگەل بەستىرەوى نەرم و/يان بۆرى كانزايى ھەبىت (بە شىوہىكى گىشتى لە ژىر دابەشكەرىكداپە يان لە پەمپى تۆربىنى غەتاس). بە شىوہىكى گىشتى ئەم "ھەوزانە" لە پلاستىك، درەخت، يان كانزا دروستكراون. بۆرى ئەم شىوانەى ھەوز رەنگە بەركەوتنى لەگەل خاك/خۆلى ناوہوى ھەوزەكە ھەبىت لەگەل خاك/خۆلى دەرەوى دىوارەكانى ھەوزەكە. شىوہەندىكردى دىوارەكانى ھەوزەكە دەكرىت كىشە دروست بىكات لە بەدەست ھىنانى پىوانەكردى دروستى سەر پىكھاتەپەك كەوا تاقىكردەنەوى بۇ دەكرىت. رەنگە رووبەرەوى ئەم سىنارىيەپەنى خوارەوہ بىت:

a. بەستەر موە/بۆرى نەرم كەوا بەركەوتنى لەگەل خاك/خۆل ھەيە و بەتەواوى لە ناو دىوارەكانى ھەموزى لەخۆگرتنى بەشىبىدايە. ھەموو رېكارە باسكراوەكانى تاقىكر دىنەوى پېشوووتر بە سەر ئەم سىنارىيە جىيەجى دەبىت. ئەگەر پىوانەكردنى دوور دەست وەردەگرت، ھەندىك جار دەكرىت دىوارى ھەموز بىتە ھۆى "قەلغانكردن" كەوا رەنگە رېگرى لە بەدەست ھىنانى پىوانەكانى دوور دەستى دەرچوون بىكات. لە ئەنجامدا، وەرگرتنى تەنھا پىوانەكانى گۆرانكارى كوژاندنەوى دەستبەجى/100mV سى ناوخۆي رەنگە پىويست بىت. بى گۆيدانە ئەمە، پىويستە داتاي مەبەست بۇ ھەر بەستەر موەيەكى نەرم وەربگىرئىت. ئەگەر پىوانەكردنى "كوژاندنەوى دەستبەجى" وەربگىرئىت، پىويستە خانەى نامازە بخرىتە خاكى ناو دىوارى ھەموزەكە راستەوخۆ لە نزىكى ھەر بەستەر موەيەكى نەرم (نەمەك ناوئەكە) لەكاتىدا داتاي گۆرانكارى كوژاندنەوى دەستبەجى/100 mV وەردەگىرئىت بە بەكار ھىنانى رېكارە باسكراوەكانى پېشوووتر.

b. بەستەر موە/بۆرى نەرم كەوا بەركەوتنى لەگەل خاكى ناو دىوارەكانى ھەموزى لەخۆگرتنى بەشىبىدا ھەيە و بۇ خاكى دەر موەى دىوارى ھەموزەكە درىژ دەبىتەو (بە چوونە ناو، دەورەبەرى، يان ژىر دىوارى ھەموز). بۇ ئەم سىنارىيە، رېكارى تاقىكر دىنەوى بەگۆرەى ئەو دەگۆرئىت نايە بەستەر موە/بۆرى نەرم جىكاراوتەو يان كورتكراوتەو (لە برگەكانى پېشوووتر روونكراوتەو)، و نايە پىوانەكردنى دوور دەست، ئەگەر جىيەجىكر او بىت، دەر دەجىت (850 mV- يان زىاتر سالب) يان دەر ناچىت (زىاتر موجدب لە -850 mV).

i. ئەگەر بەستەر موە/بۆرى نەرم جىا بكرىتەو، "ھەلكر دنى" ناوخۆي و پىوانەى دوور دەست وەربگەر لە كاتىدا پەيوەندى بە ھەر بەستەر موە/بۆرىيەكى ناو دىوارەكانى ھەموز دەكەيت. ئەگەر (خانەى نامازەى ناو ھەموزەكە و دوور لە ناوئە) ناوخۆيەكان و پىوانەكردنى دوور دەست (خانەى نامازە لە زەوى دوورى راست بىت) دەرچو بۇ برگەى بەستەر موە/بۆرى نەرم، ھىچ تاقىكر دىنەوىيەكى دىكە پىويست نىە بۇ ئەم بەستەر موە/بۆرىيە نەرمە دىيارىكر او.

ii. ئەگەر پىوانەكردنى دوور دەست دەر نەجىت (كەوا زىاتر بەھۆى "قەلغانكردنە") يان بەستەر موە/بۆرى نەرم كورتكرا بىتەو (سەيرى برگەى پېشوووتر بىكە)، تاقىكر دىنەوى زىاتر پىويستە. بەتايبەتى، پىوانەكردنى گۆرانكارى كوژاندنەوى دەستبەجى/100mV پىويستە بۇ ھەر برگەيەكى بەستەر موە/بۆرى نەرمى ناوھە و دەرەوھى دىوارى ھەموزەكە. بۇ تاقىكر دىنەوى برگەى دەر موەى ھەموزەكە، بەركەوتن لەگەل بۆرى ناوھەى دىوارى ھەموزەكە دروست بىكە و خانەى نامازە بخە دەر موەى دىوارى ھەموزەكە لە خاكى سەر موەى بۆرىيەكە (ئەگەر پىويست بوو رەنگە كوئىك لە كەفەرى زەمىنى بكرىت بۇ بەدەست ھىنانى دەسگەيشتن).²⁷

لە ھەر سىنارىيەىك، پىويستە رەچاوى شوئى ناوئەكان بكرىت. ئەمە كار دەكاتە سەر ئەوھى ئەلىكترود/خانەى نامازەكە لە كوئى دائر او لە ماوھى تاقىكر دىنەوى لەگەل دىيارىكر دىنەوى شوئى ناوئەكە وەك پىويستە بۇ پاراستنى بۆرىيەكە. ھەر ھەا، پىويستە رەچاوى ماددەى دروستكردنى دىوارەكانى ھەموزەكە بكرىت لەكاتى دانانى خانەى نامازە، چونكە ماددەى دروستكردنى دىوارى ھەموز (بۇ نمونە پۆلای داپوشراو بە زىنك و ھتد). رەنگە كار بىكاتە سەر پىوانە پېشىبىكر اوەكان. بۇ كەمكردنەوى ئەم كارىگەر يە، پىويستە خانەى نامازە لە دوورى دىوارى ھىشتەوھى كانزايى (ئەگەر بكرىت) و ناوئە دابىرئىت.

8. برگەكانى بۆرى STP سى كورت:

برگەكانى بۆرى نىوان سەرى STP و بەستەر موە نەرمەكان كەوا بەركەوتنىان لەگەل زەوى ھەيە لە مەترسى شىكستن لە ژەنگاوى بوون. ئەم "كوئا" كورتەى بۆرى نىوان سەرى STP و بەستەر موەى نەرم زۇرجار پىشتگۆئ دەخرىت. گەرچى سەرى STP پىويستى بە پارىزگارى كردن لە ژەنگ ھىنان نىە، بەلام كوئايى بۆرى نامازە پىكر او پىويستى بە پاراستنى كاتودى ھەيە ئەگەر بەركەوتنى لەگەل زەوى ھەبىت.²⁸ بۇ بەدەستەھىنانى پاراستن، ئەم خاك يان ناوھى بەركەوتنى لەگەل كوئايى بۆرى ھەيە دەكرىت لاپىرئىت، يان دەكرىت ناوئەكە بۇ پاراستنى كوئايەكە زىاد بكرىت. ئەگەر بەستەر موەى نەرم بە ناوئە پىاريزرئىت، رەنگە كوئايى بۆرىيەكە پىاريزرئىت ئەگەر لە رووى كارمىابىيەو لەگەل بەستەر موەى نەرم بەردەوام بىت. بى گۆيدانە ئەمە، ئەگەر ناوئەكە بۇ پاراستنى بۆرى نامازە پىكر او بەكار بىت، پىويستە بۆرىيەكە تاقىكر دىنەوى بۇ بكرىت بۇ دۇنيا بوون لەموى بە شىوھى كاتودى دەپاريزرئىت.²⁸

²⁷ داواكر او بەگۆرەى رىساي (c)2(4)-02-18-01-0400
²⁸ داواكر او بەگۆرەى رىساي (b)2(4)-02-18-01-0400

9. تانكى ناپوشكراو

له 22 كانونى يەكەمى 2012 -مە، ھەموو ئەو تانكىئەھى ناپوشكراون پىويستە سىستەمى پاراستنى كاتوديان بۇ زيادكرا بىت يان بە شىوھى ھەمىشەئىيى داخريزىن بەو جۆرەى داواكراوھ بەئىنى رىساي 02(4)(a)3.(v). پىويستە ماددەى ناپوشكردن گونجاو بىت لەگەل بەر ھەمى ھەلگىراو بەو جۆرەى داواكراوھ بەئىنى رىساي 02(4)(a)3.(i)(II). پىويستە تۆمارەكانى ئەم ناپوشكردنە بۇ تەواى ژيانى تانكىكە ھەلگىرەت بەو جۆرەى داواكراوھ بەئىنى رىساي 02(4)(a)3.(i)(VI). و بەگۆزەى رىساي 03(2)(d). بۇ خاوەنى نوئ بەگوازيئەوھ.

a. بۇ ئەو تانكىئەھى بە سىستەمىكى CP ناپوشكراون (ئەو تانكىئەھى سىستەمى CP بە دروستى كار دەكات پىويستى بە پشكىنى ماوھىي ناپوشكردنى ناوخويى نىه)

1. پىويستە خاوەن و/يان بەكارخەرى تانكىكە تۆمارەكانى تاقىكردنەوھى CP ھەئىت كەوا بە گۆزەى رىساي 02(4)(c)2.(iii)، 02(4)(c)5.(i)، و 03(2)(b)5. داواكراوھ، ناماژە بۇ دۆخى پاراستن لە ژەنگاوى بوون بەكات. ئەگەر خاوەن و/يان بەكارخەرەكە تۆمارەكانى CP نەئىت، ئەو كات پىويستە تاقىكردنەوھى CP بەگۆزەى رىساي 02(4)(c)2. ئەنجام بەدات.
 2. پىويستە سىستەمىكى تەزووى ئىمپرىست كار بەكات لە ماوھى ژيانى تانكىكە، بەو جۆرەى داواكراوھ بەئىنى رىساي 02(4)(c)1، و تۆمارەكان ھەلگىرەت بەو جۆرەى داواكراوھ بەئىنى رىساي 02(4)(c)5. و 03(2).
- بۇ تاقىكردنەوھى ھەلگرتنى تۆمارى سىستەمەكانى پاراستنى كاتودى، سەئىرى بەرگەى 4 "سىستەمى گالفانى" و 5 "سىستەمى تەزووى ئىمپرىستى" ئەم بەشەى بەلگەنامەكە بەكە.

b. ناپوشكردنى ناوھەى تانكى وەك كارى چاكردەنەوھى تانكى

ئەگەر تانكىكە ھەر بەكەك لەم ستاندرەئەى رىساي 02(4)(a)1 تا 5 -ى تىدا بىت، دەكرىت بە ناپوشكردن چاك بەكرىئەوھ. فەرمانگە رەمچاوى ناپوشكردن يان دووبارە ناپوشكردنەوھى دەكات "بە شىوازيك كەوا كەمتر پارىزەر نەئىت"، بەو جۆرەى داواكراوھ بەئىنى رىساي 02(4)(a)6، تا ئەو كاتەى تانكىكە ناپوشكراوھ بە پەئىرەوكردى رىساي 02(4)(a)3. و 02(7)(a). پىويستە تۆمارەكان بۇ تەواى ژيانى سىستەمى كاركردى UST ھەلگىرەت بەو جۆرەى داواكراوھ بەئىنى رىساي 02(7)(h). و تۆمارەكانى ناپوشكردن بۇ خاوەنى نوئى تانكى بەگوازيئەوھ بەگۆزەى رىساي 03(2)(d).

بەدەر كرىن: ئەگەر تانكىكە لە فابىەرگلاس دروستكرا بىت، رىساي 02(7)(b). مەرجى زىاترى ھەئى:

"چاكردەنەوھى تانكى پلاستىكى بەھىزكراوى فابىەرگلاس پىويستە لە لاىەن نوئىنەرى رىئىندراوى كۆمپانىيى بەر ھەمەئىنەر يان بەگۆزەى تاپەتەندىبەكانى كۆمپانىيى بەر ھەمەئىنەر ئەنجام بەرئىت."

ھەر وھە، ئەگەر كۆمپانىيى بەر ھەمەئىنەرى تانكى بەھىزكراوى فابىەرگلاس رىگە بەوھ نەدات تانكىكەكان بە ناپوشكردن چاك بەكرىئەوھ، رىساي 02(7)(b) رىگىرەى لە ناپوشكردن دەكات وەك چاكردەنەوھى.

پىويستە ئەم مەرجەئەى خوارەوھ بەدى بىن بۇ خاوەن و/يان بەكارخەرى تانكى كەوا ناپوشكردن وەك چاكردەنەوھى تانكى بەكاردينن:

1. پىش زيادكردنى ناپوشى ناوخويى، پىويستە سەرمتا سەلامەتى تانكى ھەلسەنگاندنى بۇ بەكرىت و دىارى بەكرىت كەوا لە رووى پىكەتەوھ بە كىشەبە بەگۆزەى ستاندرەى NLPA 63130 و بە گونجاو دىارى بەكرىت بۇ ناپوشكردنى ناوخويى بەو جۆرەى داواكراوھ بەئىنى رىساي 02(4)(a)3.(i)(III).

2. رىساي 02(4)(a)3.(i)(IV). داواى ئەوھ دەكات ناپوشكردن بەگۆزەى رىئىمايەكانى كۆمپانىيى بەر ھەمەئىنەر ئەنجام بەرئىت. ئەم ستاندرەئەى خوارەوھ رىئىندراون لە رىگەى رىساي فىدرالى 40 CFR Part 280.33(a) و (b)، و دەكرىت بەكاربىن بۇ پابەندبوون بە رىساي 02(4)(a)3.(i)(IV) و 02(4)(a)6.

• ستاندرەى 631 -ى دەستەى نىشتىمانى بۇ رىگىرەى كرىن لە دزەمكردن، بەشى A، پاكردەنەوھى، پشكىنى ناوخويى، چاكردەنەوھى، ناپوشكردنى تانكى ھەلگرتنى ژىرزەوھى

• ستاندرەى 631 -ى دەستەى نىشتىمانى رىگىرەى كرىن لە دزەمكردن، بەشى D - ناپوشكردنى تانكىيى فابىەرگلاس بۇ گونجاويى و چاكردەنەوھى رىئىندراو

ستاندرەى مەكانى NLPA لە <http://www.nlpa-online.org/standards.html> بەردەستەن و مەرجە دىارىكراوھەكانى خوارەوھى تىدايە:

- i. پېويسته ناوپوشى ناوخويى تانكى بەگۆيزەى ستاندرەى NLPA 631 نەنجام بدرىت كەوا داواى ھەلسەنگاندنى تانكىكە دەكات داواى پاككردەمەى تانكىكە و سېمارمەكردى بەشى ناوۋە. ستاندرەى NLPA 631 پروونكردەمەى بۇ تاقىكردەمەى و چاككردەمەى كونى ديوارى تانكى تېدايە. رېكارمەكانى ھەلسەنگاندنى تويكىلى تانكى لە NLPA 631 پېويستە پەيرە و بكرىت و نەگەر ديارىكرا كەوا تانكىكە لە ھەلسەنگاندەكە دەرناچىت، ئەم كات تانكىكە بۇ ناوپوشكردى گونجاو نىە.
- ii. پېويستە ھەلسەنگاندنى تانكى لە لايەن كۆمپانىيەكى راھىنراو و لىھاتوو نەنجام بدرىت، و پېويستە ناوپوشكردى تانكى بەگۆيزەى ستاندرەى NLPA 631 نىت و رېنمايەكانى كۆمپانىيەكى بەر ھەمەينەرى ناوپوشكە لە لايەن كۆمپانىيەكى راھىنراو و لىھاتوو نىت لە بوارى ناوپوشكردى تانكى.
3. رېساي 02(7)(a). داواى ئەمە دەكات كەوا چاككردەمەى سېستەمەكانى UST نەنجام بدرىت بۇ رېگرى لە بلاوونەمە بەھوى شكست يان ژەنگاوى بوونى پېكھاتەكان نەگەر سېستەمەكانى UST بۇ ھەلگرتتى پېنرۇل بەكاردىن. بەگۆيزەى رېساي 02(4)(a)3(i)(I)، ھەموو ناوپوشىكى تانكى پېويستە كارىگەرەنە جىبەجى بكرىت بۇ رېگرى كردن لە بلاوونەمە بەھوى ژەنگاوى بوون بۇ ماوۋە تەمەنى سېستەمەكە.
4. فەرمانگە داواى ئەمە دەكات ناگادارى پېشوختە بدرىت بۇ پاككردەمەى، ھەلسەنگاندن، چاككردەمەى، و ناوپوشكردى تانكى بۇ ئەمەى كارمەندەكان بتوانن لە ھەموو قۇناغىكى پرۆسەكە لەوئ بن. پېويستە تۆماركردى تەواى پرۆسەى چاككردەمەى لە تۆمارى چاككردەمەى تانكى رەچا و بكرىت و پېويستە بۇ تەواى تەمەنى سېستەمەكە ھەلگىرىت بەم جۆرەى داواكراوۋە بەپى رېساي 02(7)(h). و بۇ خاوەنى نوئ بگواز رېتەمە بەگۆيزەى رېساي 03(2)(d).

c. ناوپوشكردن و دووبارە ناوپوشكردەمەى تانكىكان بۇ دنياكردى گونجاوى لەگەل سووتەمەنى جىگرەوۋە

نەگەر تانكىكە ھەر يەككىك لەم ستاندرەنەى رېساي 02(4)(a)1 تا 5 سى تىدا نىت، دەكرىت ناوپوش بكرىت يان دووبارە ناپوش بكرىتەوۋە بۇ بەدپەننەى مەرجمەكانى گونجاوى رېساي 02(5). فەرمانگە رەچاوى ناوپوشكردن يان دووبارە ناوپوشكردەمەى دەكات "بە شىوازىك كەوا كەمتر پارىزەر نەنىت"، بەم جۆرەى داواكراوۋە بەپى رېساي 02(4)(a)6، تا ئەم كاتەى تانكىكە ناوپوشكراوۋە بە پەيرەموكردى رېساي 02(4)(a)3 و 02(7)(a). پېويستە تۆمارەكان بۇ تەواى ژيانى سېستەمەى كاركردى UST ھەلگىرىت بەم جۆرەى داواكراوۋە بەپى رېساي 02(7)(h) و تۆمارەكانى ناوپوشكردن بۇ خاوەنى نوئى تانكى بگواز رېتەمە بەگۆيزەى رېساي 03(2)(d). نەگەر تۆمارەكان ھەلگىراون، تانكىكە دەكرىت بە نەگونجاو ھەژمار بكرىت لەگەل سووتەمەنى جىگرەوۋەكان.

سەرچاوهكان

1. رېنمابيهكانى ههلسهنگاندنى سيستمى پاراستنى كاتودى تانكى ههنگرتنى ژير زهوى. و وزارتى كواليتى ژينگهه ميسيسيپى، له 1 ى شوباتى 2019 پنداچوونهوى پنداكراره
2. ستاندهرى NACE TM0101-2012 - "مهههكانى پيوانهكردى پيونهنديدار به پيوههرى پاراستنى كاتودى بو سيستمههكانى تانكى ههنگرتنى ژير زهوى" NACE ى نيودهولمى
3. كردارى ستاندهرى -NACE SP0285 "كوترولكردنى دههكى ژهنگاوى بوون بو تانكى ههنگرتنى ژيرزهوى له ريگهه پاراستنى كاتودى" NACE ى نيودهولمى
4. كردارى ستاندهرى -NACE SP0169 "كوترولكردنى ژهنگاوى بوونى دههكى سيستمى بوري كانزايى ژيرزهوى يان ژيرناو" NACE ى نيودهولمى
5. كردارى پيشنيار كراوى R892 ى پييمانگاي تانكى يولا (STI) "كردارى پيشنيار كراو بو ژهنگاوى بوون ياراستنى تورهكانى سيستمههكانى بوري ژيرزهوى پيوههست به ههنگرتن و دابهشكردنى شله" پييمانگاي تانكى يولا
6. كردارى پيشنيار كراوى R972 ى پييمانگاي تانكى يولا (STI) "كردارى پيشنيار كراو بو زيادكردنى ناودى زيادكراو بو UST ى -sti®P3" پييمانگاي تانكى يولا
7. كردارى پيشنيار كراوى R051 ى پييمانگاي تانكى يولا (STI) "ريكارهكانى تاقىكردنهوى ياراستنى كاتودى بو UST ى -sti®P3" پييمانگاي تانكى يولا
8. ليكدانهوى تهكنيكي و رينمايى سهبارت به ناويتهكردى ياراستنى كاتودى و ناويوشكردنى ناوخويى، 4 ى كانونى بهكهه 1995 دهزگاي پاراستنى ژينگهه

1. رېکاره‌کانې پټکهاته-بؤ-خاک بؤ سیستمه‌مکانې CP ى گالفانى
2. رېکارى تاقىکردنه‌وى بهرده‌وامى بؤ سیستمه‌مکانې CP
3. رېکاره‌کانې پټکهاته-بؤ-خاک بؤ سیستمه‌مکانې CP ى ته‌زووى نيمپرنېست
4. رېکاره‌کانې تاقىکردنه‌وى بؤ به‌سته‌روهى نهرم
5. پېناسه باوه به‌کارهاتوه‌کان
6. راپرسى تاقىکردنه‌وى CP ى ته‌زووى نيمپرنېست
7. راپرسى تاقىکردنه‌وى CP ى گالفانى
8. فورمى کارپنکردنې بگور بؤ تومارى 60 روزهى سیستمى CP ى ته‌زووى نيمپرنېست

پاشکوی 1: ریکاره کانی پیکهاته-بۆ-خاک بۆ سیسته مه کانی پاراستنی کاتودی گالفانی

بۆ ئهو تانکیانهی سیسته می پاراستنی کاتودی گالفانی ههیه که تیایدا ئانۆدمکان ناکریت جیا بکرینهوه، لایه نی که می سێ پنیوانه پنیوسته وهر بگیریت (دانه یه کی پنیوانه کردنی توانای ناوخوی له ناوه نی تانکیه که و له دووری ئانۆدمکان، و دوو پنیوانه کردنی توانای زهوی دوور).^{1,2} ئهم دوو خویندنه هیهی زهوی دوور دمکریت به کار بێن بۆ دیاریکردنی پنیوانه کردنی زهوی دووری "راست". رهنگه پنیوانه کردنی ناوخوی زیاتر له کوتایه یکانی UST-مه که وهر بگیریت.

گرنگه کهوا نامیز و تهکنیکی گونجاو به کار بێت له کاتی تاقیکردنهوی پاراستنی کاتودی سهر سیسته مه کانی UST.

مسی دروست/نه لیکترودی ناماژه ی گۆگردی مس/نولای خانه³

- رهنگه جهمسهری کارهبایی/خانه ی ناماژه بخزیته سهر کونکریت یان ماده ی دیکه ی شوسته کهوا بۆ کۆکردنهوی پنیوانه کردنی پیشبینیکراو.
- کون له کونکریته که بکه بۆ بهدمست هینانی دمسگه یشتن به خاکی سهر تانکی و بۆریه که نهگهر پنیوست بوو.
- دلنیا به کهوا جهمسهری کارهبایی/خانه ی ناماژه له دۆخیکی ستوونی (سهر بۆ خواروه) دانراوه.
- دلنیا به کهوا خاکی نهو شوینه ی جهمسهری کارهبایی/خانه ی ناماژه ی تیدا دانراوه له شوینیکی شینداره - نهگهر پنیوست بوو ئای بهلو عه ی بۆ زیاد بکه.
- دلنیا به کهوا خاکی نهو شوینه ی جهمسهری کارهبایی/خانه ی ناماژه ی تیدا دانراوه به هایدروکاربۆن پیس نهبووه.
- دلنیا به کهوا پهنجهره ی ناماژه ی جهمسهری کارهبایی/خانه (نهگهر ههیه) راستهوخو بهر خۆر ناکهویت.

تهکنیکه کانی پنیوانه کردنی دروستی پاراستنی کاتودی³

- دلنیا به کهوا بهر کهوتنی باشی کانزا بۆ کانزا له نیوان سهری تاقیکردنهوه که و پیکهاته که دروستکراوه.
- دلنیا به کهوا هیچ ژهنگاوی بوونیک نهیه لهو شوینه ی کهوا سهری تاقیکردنهوه که بهر کهوتن لهگه ی پیکهاته که دروست دهکات.
- دلنیا به کهوا جهستت بهر گرتانه کارهباییهکان ناکهویت.
- دلنیا به کهوا سهرمهکان ناکهونه ناو هیچ ناویک.
- دلنیا به کهوا جیاکردنهوی سهری تاقیکردنهوه له دۆخیکی باشدايه.
- دلنیا به کهوا ههر تیوینیکی دلۆپ کهوا له ناو تانکیه که دانراوه ریگری له بهر کهوتن لهگه ی خواروه ی تانکیه که ناکات.
- نهگهر قوولی پنیوکی کانزایی به کار دیت بۆ بهر کهوتن به ژیرهوی تانکیه که، دلنیا به کهوا قوولی پنیوکه بهر کهوتنی لهگه ی بهرزه کهوه ی پرکردن یان هیچ پیکهاته یه کی کانزایی دیکه ی سیسته می UST نهیه.

ریکاری تاقیکردنهوه ی زۆره ملی:

تانکی³ STI-P3

1. فۆلتیمهتر مه که بخه سهر سکهیلی 2 فۆلتی تهزووی بهردوام (DC).
2. سهری سالبی فۆلتیمهتر مه که به جهمسهری کارهبایی/خانه ی ناماژه ببهسته.
3. جهمسهری کارهبایی/خانه ی ناماژه بخه ناو خۆنکی پاک له زهوی دووری راست* له پیکهاته پاریزراوه که.
4. ژیرهوی تانکی، بهرگی دهره کی یان نهو پیکهاته ی تاقیکردنهوه ی بۆ دمکریت به وایهری موجهی فۆلتیمهتر مه که بگه ی نهیه. رهنگه نهمه له ریگه ی گرتانی وایهری سهری فۆلتیمهتر مه که بیت به تملی مس یان مسی زهر د (کانزایی گالفانکراو به کار مه هینه) کهوا به خواروه ی داریکی پنیوانه کردن بهستراوه و دارمه که ببه خواروه بۆ بهر کهوتن لهگه ی پیکهاته که.
5. فۆلتیه وهر بگره و له ریزی فۆلتیه ی دووری سهر فۆرمی راپرسی پاراستنی کاتودی گالفانی CN-1140 توماری بکه.
6. جهمسهری کارهبایی/خانه ی ناماژه بۆ خالینکی نزیک ناوهندی تانکیه که ببه بهرزیایی هیل ناوهراستی راستهوخو سهر پیکهاته که کهوا تاقیکردنهوه ی بۆ دمکریت بۆ وهرگرتنی خویندنهوه ی پیشبینیکراوی ناوخوی. رهنگه زیاتر له بهک خویندنهوه ی ناوخوی پیشبینیکراو وهر بگیریت.
7. فۆلتیه وهر بگره و له ریزی فۆلتیه ی ناوخوی فۆرمی CN-1140 توماری بکه.

تیپینی: نهگهر تانکی³ sti-P3 و نیستگه ی تاقیکردنهوه ی³ PP4 سی هه بیت، و نیستگه ی تاقیکردنهوه به کار مه هینه بۆ وهرگرتنی پنیوانه کردنی پیشبینیکراوی ناوخوی یان دووردهست.³

نهگهر وایهری تاقیکردنهوه یان و نیستگه ی تاقیکردنهوه ی³ PP2 به کار بێت بۆ بهر کهوتن لهگه ی پیکهاته ی تاقیکراوه، پنیوسته دلنیا بیت کهوا بهردوامی له نیوان وایهری تاقیکردنهوه ی و پیکهاته کهدا ههیه. رهنگه نهمه له ریگه ی نهجامدانی تاقیکردنهوه ی بهردوامی خال بۆ خال نهجام بدیت.³

بۆرى پۇلای پارىزراوى كاتۇدى يان بۆرى كانزايى دىكە بە نائۇدى گالفانى³

بۆرى پۇلای يان بۆرى كانزايى دىكە لە رىگەى ھەنگاوى 1-7 سى سەرموھ تاقىكردەنەوى بۆ دەرگىت و بەركەوتن لە سەرى واپەرى مۇجەبى قۇلتىمىتەس بۆ خالى سەم بۆرىكە نەنجام دەدرىت. بۆرى پىويستى بە پىوانەكردىنى ھەر لايەكى بۆرىكە ھەيە. نەگەر زياتر لە 100 پى بۆرى لەنپوان دوو ئانۇد ھەبىت، ھەر ھە پىويستە جەمسەرى كارەبايى/خانەى ئاماژە لە خالى نپوان دوو ئانۇدەكە دابنرىت كەوا بە زياتر لە 100 پى لە يەكەوھ دوورن. نەگەر نەز انرا ئانۇدەكانى بۆرى لەكوپىن، ناكرىت دوورى زياتر لە 100 پى لە نپوان دوو خالى تاقىكردەنەوى ھەبىت.

* زەوى دوورى راست لە رىگەى دانانى جەمسەرى كارەبايى/خانەى ئاماژە بە لايەنى كەم لە دوورى 25 پى دەبىت لە ھەر پىكەتەيەك كەوا پىويستە تاقىكردەنەوى بۆ بكرىت، وەرگرتنى پىوانەكردىكى پىشپىنىكر او ئىنجا گواستەمەوى جەمسەرى كارەبايى/خانەى ئاماژە بە لايەنى كەم 10 پى دوورتەر لە شوپىنى جەمسەرى كارەبايى/خانەى ئاماژەى سەرمەتا. نەگەر دوو پىوانەكردەنەكە لە مەوداى 10 mV بن لە يەكتر، نەم كات زەوى دوورى راست بەدەست ھاتووه. نەگەر جىوازىكەى نپوان دوو پىوانەكردەنەكە لە 10 mV زياتر بىت، نەم كات 10 پى زياتر لە پىكەتەكە دوور بەكەوھ و پىوانەكردىكى دىكە نەنجام بەدە. كاتىك دوو (2) شوپىنى دواى يەك لە مەوداى 10 mV بىدان لە يەكترەوھ، ھەر يەككىك لەم شوپىنانە دەبنە بە زەوى دوورى راست.

لىكەدانەوى داتا بۆ نەنجامدەرى تاقىكردەنەوى پاراستنى كاتۇدى^{1،2،3}

دەرچوو - نەگەر ھەردووك پىوانەكردىنى ناوخۆيى و دوور برىتە بن لە 850 mV- يان سالىبى زياتر، نەمكات پىوھرى 850 mV بەدى دىت و پاراستنى كاتۇدى پىويست نىشاندر اوھ.

دەرئەچوو - نەگەر ھەردووك پىوانەكردىنى ناوخۆيى و دوور زياتر مۇجەب بىت لە 850 mV-، نەمكات پىوھرى 850 mV بەدى ناپەت و پاراستنى كاتۇدى پىويست نىشان نەدراوھ.

ناپەكلاكەرەوھ - نەگەر ھىچ يەككىك لە پىوانەكردىنى ناوخۆيى يان دوور زياتر مۇجەب بىت لە 850 mV- بۆ ھەموو نەم پىكەتەنەوى تاقىكردەنەوىمىيان بۆ كراوھ، نەنجامى تاقىكردەنەوىكە ناپەكلاكەرەوھىە و تاقىكردەنەوى زياتر و/يان چاككردەنەوى پىويستە.

ناتەواو - نەگەر پىكەتەيەك يان زياتر دەرچوونى تاقىكردەنەوى لە پىوھرەكە زياتر بوو يان پىكەتەكانى دىكە لە پىوھرى سەرموھ دەرئەچوون، رەنگە نەنجامدەرى تاقىكردەنەوى نەنجامىكى ناتەواو لە سەم فۇرمى CN-1140 ديارى بكات. نەم پىكەتەنەوى لە پىوھرى سەرموھ دەرناچن بە پارىزراو لە ژەنگاوى بوون ھەژمار ناكرىن، و تاقىكردەنەوى و/يان چاككردەنەوى زياتر پىويستە.

تېبىنى: ھەر پىسپۇرىكى باۋەر پىنكراروى NACE ى تايپەتمەندى لە پاراستن لە ژەنگاۋى بوون دەتواننيت ھەلسەنگاندن بۇ ئەنجامەكانى راپرسىيەكە بكات يان راپرسىيەكە ئەنجام بىدات و دەرچوو يان دەرئەچوو لە سەر بىنەماى لىكدانەھوى داتا و حوكمدانى پىشەگەر انە رابگەيەننيت.

تاقىكر دىنەھوى بەردەھوامى

ئەگەر ئەنجامەكانى تاقىكر دىنەھوى **دەرئەچوو** يان **نايەكلاگەرەھوى** بىت، ئەنجامدەرى تاقىكر دىنەھوى دەتواننيت تاقىكر دىنەھوى بەردەھوامى بكات بۇ دىيارىكر دىنى ئەھوى ئايا پىنكەتەھى پارىزراو كور تىكراۋمەھوى يان نا. ئەمە دەكرىت يارمەتيدەر بىت لە دىيارىكر دىنى ئەھوى بۇچى كەمترىنى -850 mV بەدەست نەھات. بۇ رىكارەكانى تاقىكر دىنەھوى بەردەھوامى سەيرى پاشكۆى 2 بگە.

سەرچاۋەكان

- a.** ستاندىرى NACE TM0101-2012، NACE ى نىۋدەھولەتى
- b.** رىكارەكانى تاقىكر دىنەھوى پاراستنى كاتودى بۇ **UST® STI-P3، R051**، پەيمانگاي تانكى پۇلا، نىسانى 2017
- c.** رىنمابىيەكانى ھەلسەنگاندنى سىستەمى پاراستنى كاتودى تانكى ھەلگرتتى ژىر زەھوى. مېسىسىيى DEQ، لە 1 ى شوباتى 2019 پىداچوونەھوى بۇ كراۋە.

پاشکۆی 2: ریکاری تاقیکردنه‌وهی به‌رده‌وامی بۆ سیسته‌مه‌کانی پاراستنی کاتۆدی

(ته‌زووی گالفانی و ته‌زووی نیمپرئست)

وه‌رگراوه له وه‌زاره‌تی کوالیته‌ی ژینگه‌یی میسیسیپی، له 1 سی شوباتی 2019 پیناچوونه‌وه‌ی پینداکراوه

خانه‌ی جینگیر - ریکاری تاقیکردنه‌وه‌ی به‌رده‌وامی زهمینه‌ی جولۆ (نابیت بۆ سیسته‌مه‌کانی ته‌زووی نیمپرئست به‌کاربیت):

1. جه‌مسهری کارهبایی/خانه‌ی ناماژه بخه دۆخی به‌رکهوتن له‌گه‌ل خاک له زه‌وی دووری راست (سه‌یری پاشکۆی 1 بکه). پینویسته دلنیا بتی که‌وا دانانی جه‌مسهری کارهبایی ناماژه‌ی دوور له نزیکه‌ی هیچ سیسته‌مه‌یکه‌ی پاراستنی کاتۆدی نیه (بۆ نمونه بۆری گازی سروشتی) یان راسته‌موخۆ له سه‌ر هیچ پیکهاته‌یه‌یکه‌ی نیژراوی کانزایی نیه، له پیناچوونه‌وه‌ی هه‌له‌کانی ته‌ده‌خولی نه‌ویستراو.
2. جه‌مسهری کارهبایی/خانه‌ی ناماژه بخه ناو خاکیکه‌ی شیندار و دلنیا به‌که‌وا به‌رکهوتنی له‌گه‌ل هیچ سه‌وزاییه‌ک نیه.
3. جه‌مسهری کارهبایی/خانه‌ی ناماژه به تیرمینالی سالی فۆلتیمه‌تره‌که به‌سه‌سته به‌کاره‌ینانی به‌کره‌یه‌کی درێژی وایه‌ری گونجاو.
4. سه‌ری وایه‌ری موجهب به فۆلتیمه‌تره‌که گری بده. پینویسته نهم وایه‌ره سه‌ریکی تاقیکردنه‌وه‌ی تیرزی هه‌بیت (وه‌ک سومبه یان هاوشیوه‌ی) بۆ دلنیاکردنی به‌رکهوتنی باش له‌گه‌ل پیکهاته‌کانزاییه‌کانی ژیر دۆخی تاقیکردنه‌وه.
5. فۆلتیمه‌تره‌که بخه سه‌ر سه‌کله‌ی 2 فۆلته‌ی ته‌زووی به‌رده‌وام (DC).
6. هه‌ر پیکهاته‌یه‌یکه‌ی کانزایی نیژراو به سه‌ری تاقیکردنه‌وه‌ی موجهب به‌گه‌یه‌نه به‌ین جولاندنی جه‌مسهری کارهبایی/خانه‌ی ناماژه. پیکهاته‌ی نمونه‌یه‌یه‌کان که‌وا ده‌کریت له ماوه‌ی راپرسه‌یه‌کی به‌رده‌وامی تاقی بکرینه‌وه نهمانه ده‌گرینه‌وه: هه‌موو تانکیه‌کان، به‌رزکه‌روه‌ی تانکی، سه‌ری په‌مپی تۆربینی غه‌تاس، بۆری، به‌سته‌روه‌ی نهم/جۆینتی جولۆ، هیله‌کانی هه‌واگۆرکی، گه‌باندنی کارهبایی، دابه‌شکه‌ره‌کان و هتد.
7. فۆلته‌ی هه‌ر پیکهاته‌یه‌یک وهره‌گره و له سه‌ر فۆرمی راپرسی پاراستنی کاتۆدی تینبسی توماری بکه.
8. به‌خیزایی فۆلته‌ی هه‌ر پیکهاته‌یه‌یک وهره‌گره چونکه پێوانه‌کردنی توانای تینبیکراو ده‌کریت به ماوه‌یه‌کی زۆر کورت بگۆریت به‌هۆی بارودۆخی نهم خاکی که‌وا جه‌مسهری کارهبایی/خانه‌ی ناماژه‌ی تیندا دانراوه.

خانه‌ی جینگیر - لیکدانه‌وه‌ی داتای زهمینه‌ی جولۆ (نابیت بۆ سیسته‌مه‌کانی ته‌زووی نیمپرئست به‌کاربیت)

- نه‌گه‌ر دوو پیکهاته‌ی یان زیاتر پێوانه‌کردنیکه‌ی پینبیکراو نیشان دده‌ن که‌وا به ریزه‌ی 5 mV یان که‌متر ده‌گۆریت، نه‌وکات پیکهاته‌کان به دۆخی به‌رده‌وامی کارهبایی هه‌ژمار ده‌کرین.
- نه‌گه‌ر دوو پیکهاته‌ی یان زیاتر پێوانه‌کردنیکه‌ی پینبیکراو نیشان دده‌ن که‌وا به ریزه‌ی 10 mV یان زیاتر ده‌گۆریت، نه‌وکات پیکهاته‌کان به دۆخی جیاکراوه‌ی کارهبایی هه‌ژمار ده‌کرین.
- نه‌گه‌ر دوو پیکهاته‌ی یان زیاتر پێوانه‌کردنیکه‌ی پینبیکراو نیشان دده‌ن که‌وا به ریزه‌ی 5 mV ده‌گۆرین، به‌لام له 10 mV که‌متره، نه‌جماه‌که‌ی نایه‌کلاکه‌روه‌یه و تاقیکردنه‌وه‌ی زیاتری (خال بۆ خال) پینویسته.

رېځکارۍ تاقېکردننهوې بهردهوامى خال بۇ خال* (پېويسته بۇ سيستمهمهكانى تەزووى نېمپريست؛ بهلام، رهنځه لهگهل سيستمى گالفانى بهكاربنت)

1. نهگهر سيستمى تەزووى نېمپريست تاقېکردننهوې بۇ دهكرېت، كارمباى بگورزه بگورځينهوه و كښلى سالب له بگوروه بگهوه بۇ بهدهست هڼانى پېوانهكردى بهردهوامى وورد.
2. سهر مكانى تاقېکردننهوه به ځولتېمېتر گرى بده. پېويسته ههر دووك سهر كه نوكى تېزيان يان گرتهى گونجاوبيان ههڼيت بۇ نهوهى بهر كهوتننېكى باش لهگهل پښكهاتهى تاقېكراوه دروست بكن.
3. ځولتېمېتر كه بڅه سهر سكهېلى مېلى ځولتى تەزووى بهردهوام (DC).
4. يهك سهرى تاقېکردننهوې ځولتېمېتر بهى پښكهاتهيه گرى بده كهوا تاقېکردننهوې بۇ دهكرېت؛ سهر كهوى ترى ځولتېمېتر كه به پښكهاتهكهى دېكه گرى بده كهوا تاقېکردننهوې بۇ دهكرېت (سيستمى گالفانى) يان وايهرى سالبى بگورى جياكراوه (سيستمى تەزووى نېمپريست). پښكهاته نمونهيېهكان كهوا دهكرېت له ماوهى راپرسېهكى بهردهوامى تاقى بگرځينهوه نهمانه دهگرځينهوه: ههموو تانكيهكان، بهر زكروهوى تانكى، سهرى پهمپى توربېنى غهتاس، بوري، بهسترهوهوى نهرم/جوينتى جولاو، هڼلهكانى ههواگوركي، گهياندى كارمبايى، دابهشكهرهكان و هند.
5. ځولتېهى تېبېنيكراو تومار بكه (جياوازي مېلى ځولت)ى سهر ههر دوو پښكهاتهكه كهوا بهراورد دهكرځين و پېوانهكرندنهكان له سهر فورمى راپرسى پاراستنى كاتودى تايېت به تېبېسى تومار بكه. وايهرى سالب به بگورهكه گرى بدهوه (سيستمى تەزووى نېمپريست) له كاتى تهواوكردى تاقېکردننهوېكه.

تاقېکردننهوه بهم شېوازه پېويستى به جهمسهرى كارمبايى/خانهى نمازه نيه. دوو پښكهاتهكهى مهېست به سادېي هواتهرېب به ځولتېمېتر كه گرى ددرځين و ديار يكر دننېكى نهجام ددرځيت بۇ زانينى بوونى ههر جياوازيهك له نيوانيان.

* بۇ سيستمى تەزووى نېمپريست، تاقېکردننهوې بهردهوامى خال بۇ خال نهجام بده دواى تهواوكردى پېوانهكردى گورانكارى كوژاندنهوهى دهستهچى و/يان گورانكارى 100 mV بۇ دلنپاكردى نهوهى سيستمهمهكه جهمسهرگيرى نامنيت پيش وهگرتنى داتاي كوژاندنهوهى دهستهچى و/يان گورانكارى 100 mV .

لنكدانهوهى داتاي خال-بو-خال

- نهگهر جياوازي ځولتېهى تېبېنيكراو له نيوان دوو پښكهاتهكه برېتبه له 5 mV يان كمتر، دوو پښكهاتهكه له رووى كارمبايېهوه لهگهل يهكتر بهردهوامن.
- نهگهر جياوازي ځولتېهى تېبېنيكراو له نيوان دوو پښكهاتهكه برېتبه له 10 mV يان زياتر، دوو پښكهاتهكه له رووى كارمبايېهوه لهيهكتر جياكراوهن.
- نهگهر جياوازي ځولتېهى تېبېنيكراو له نيوان دوو پښكهاتهكه له 5 mV زياتر بېت بهلام له 10 mV كمتر بېت، نهجامى تاقېکردننهوېكه نايهكلاكهرهوهيه و تاقېکردننهوې زياتر پېويسته.

پاشکوی 3:

ریکاره‌کائی تاقیکردنه‌وه‌ی پیکهاته-بۆ-خاک بۆ سیسته‌مه‌کائی پاراستنی کاتودی تەزووی ئیمپریست

وهرگیراوه له وەزارەتی کوالیتی ژینگەیی میسیسیپی، له 1 ی شوباتی 2019 پێداچوونەوه‌ی پێداکراوه

بۆ ئەو تانکیانە‌ی سیستەمی CP ی تەزووی ئیمپریستیان هەم، لایەنی کەم سێ پێوانە‌کردنی ناو‌خۆیی وەر‌بگرە، هەر یەکەیان لە کۆتاییه‌که‌ی UST و دانە‌یه‌ک له نزیکه‌ی هەر یەک له UST یه‌کان. 1 بۆ بۆری کانزایی، یه‌ک پێوانە‌کردنی پێش‌بێنێکراو له هەر دابه‌ش‌کەر، خالی ناوه‌ندی بۆری پۆلای درێژ‌تر له 100 پێ و بۆری کانزایی هەم‌وێه‌کانی STP وەر‌بگرە. هەم‌وێه‌ زانیاریه‌کی پێویست له سەر فۆرمی راپرسی پاراستنی کاتودی تەزووی ئیمپریست (CN-1309) تۆمار بکە.

گرنگه‌ که‌وا نامیز و ته‌کنیکی گونجاو به‌کار‌بێت له کاتی تاقیکردنه‌وه‌ی پاراستنی کاتودی سەر سیسته‌مه‌کائی UST.

مسی دروست/نه‌لیکرتودی ناماژه‌ی گوگردی مس/نولای خانه‌2

- رهنه‌گه‌ جه‌مسەری کاره‌بایی/خانه‌ی ناماژه‌ بخریته‌ سەر کۆنکریت یان ماده‌ی دیکه‌ی شوسته‌کراو بۆ کۆکردنه‌وه‌ی پێوانه‌کردنی پێش‌بێنێکراو. کون له کۆنکریت‌ه‌که‌ بکه‌ بۆ به‌دست هێنایی ده‌سگه‌ش‌تن به‌ خاکی سەر تانکی یان بۆریه‌که‌ نه‌گەر پێویست بوو.
- دلنیا‌به‌ که‌وا جه‌مسەری کاره‌بایی/خانه‌ی ناماژه‌ له دۆخ‌یکی ستوونی (سەر بۆ خوار‌وه) دانراوه.
- دلنیا‌به‌ که‌وا خاکی ئەو شوینە‌ی جه‌مسەری کاره‌بایی/خانه‌ی ناماژه‌ی تێدا دانراوه له شوینە‌یکی شێداره‌ - نه‌گەر پێویست بوو ناوی به‌لوعه‌ی بۆ زیاد بکە.
- دلنیا‌به‌ که‌وا خاکی ئەو شوینە‌ی جه‌مسەری کاره‌بایی/خانه‌ی ناماژه‌ی تێدا دانراوه به‌ هایدروکاربۆن پیس نه‌بووه.
- دلنیا‌به‌ که‌وا په‌نجەره‌ی ناماژه‌ی جه‌مسەری کاره‌بایی/خانه‌ (نه‌گەر هەم) راسته‌وخۆ به‌ر خۆر ناکه‌وێت.

ته‌کنیکه‌کائی پێوانه‌کردنی دروستی پاراستنی کاتودی 2

- دلنیا‌به‌ که‌وا به‌ر‌که‌وتنی باشی کانزا بۆ کانزا له نیوان سەری تاقیکردنه‌وه‌ی و پیکه‌اته‌که‌ دروست‌کراوه.
- دلنیا‌به‌ که‌وا هیچ ژه‌نگاوی بوونیک نیه‌ له‌و شوینە‌ی که‌وا سەری تاقیکردنه‌وه‌ی به‌ر‌که‌وتن له‌گه‌ڵ پیکه‌اته‌که‌ دروست ده‌کات.
- دلنیا‌به‌ که‌وا جه‌ستەت به‌ر گری‌دانه‌ کاره‌باییه‌کان ناکه‌وێت.
- دلنیا‌به‌ که‌وا سەر‌ه‌کان ناکه‌ونه‌ ناو هیچ ناویک.
- دلنیا‌به‌ که‌وا جیا‌کردنه‌وه‌ی سەری تاقیکردنه‌وه‌ له دۆخ‌یکی باش‌دایه‌.
- دلنیا‌به‌ که‌وا هەر تیوینکی دلۆپ که‌وا له ناو تانکیه‌که‌ دانراوه رێگری له به‌ر‌که‌وتن له‌گه‌ڵ خوار‌وه‌ی تانکیه‌که‌ ناکات.
- نه‌گەر قوولێ پێویکی کانزایی به‌کار‌دێت بۆ به‌ر‌که‌وتن به‌ ژێره‌وه‌ی تانکیه‌که‌، دلنیا‌به‌ که‌وا قوولێ پێوه‌که‌ به‌ر‌که‌وتنی له‌گه‌ڵ به‌رز‌که‌ره‌وه‌ی پر‌کردن یان هیچ پیکه‌اته‌یه‌کی کانزایی دیکه‌ی سیستەمی UST نیه‌.

ریکاری تاقیکردنه‌وه‌ی زۆره‌ملی:

1. بگۆره‌که‌ پیش‌کنه‌ بۆ کار‌کردنی دروست و زانیاری له سەر فۆرمی فەرمان‌گه‌ CN-1309 تۆمار بکە.
2. پێوانه‌ی دەر‌چووی بگۆر (فۆلته‌/نه‌مپێر) بکه‌ به‌ مه‌لته‌مپته‌ریک (پشت به‌ خوینده‌وه‌ی پێوه‌ری بگۆره‌که‌ مه‌به‌سته‌). سر‌کێتی هەر ناو‌دێک پێوانه‌ بکه‌ نه‌گەر بۆ‌کس جه‌نکشن هەم‌بێن.
3. فۆلته‌مپته‌ره‌که‌ بخره‌ سەر سه‌که‌لی 2 فۆلته‌ تەزووی به‌ردوام (DC).
4. سەری موجه‌ی فۆلته‌مپته‌ره‌که‌ به‌ پیکه‌اته‌که‌ بته‌سته‌ که‌وا پێویسته‌ تاقیکردنه‌وه‌ی بۆ به‌ر‌کێت و سەری سالبی فۆلته‌مپته‌ره‌که‌ به‌ جه‌مسەری کاره‌بایی/خانه‌ی ناماژه‌ به‌سته‌. نه‌گەر ئەو پیکه‌اته‌یه‌ی تاقیکردنه‌وه‌ی بۆ ده‌کریت ناو‌پۆش‌کراوه، ئەو کات سەری موجه‌ی فۆلته‌مپته‌ره‌که‌ پێویسته‌ به‌ر‌که‌وتن له‌گه‌ڵ به‌شی دهره‌کی پیکه‌اته‌که‌ یان هەر پیکه‌اته‌یه‌کی سیستەمی تانکی بکات که‌وا له‌گه‌ڵ پیکه‌اته‌که‌ به‌ردوامه‌.
5. جه‌مسەری کاره‌بایی/خانه‌ی ناماژه‌ له سەر زویه‌کی پاک دابنێ راسته‌وخۆ له سەر ئەو پیکه‌اته‌یه‌ی تاقیکردنه‌وه‌ی بۆ ده‌کریت. به‌ لایه‌نی کەم سێ (3) پێوانه‌کردن بۆ هەر تانکیه‌که‌ وەر‌بگره‌. شوینی خوار‌وای پێوانه‌کردنی پێش‌بێنێکراو نزیکه‌ی خالی ناوه‌ند و هەر یه‌ک له کۆتاییه‌کائی تانکیه‌که‌ن له‌گه‌ڵ هێلی ناو‌ه‌راست (مه‌زنده‌کردنی ئەوه‌ی درێژی تانکی ده‌کریت پشت‌راست به‌ر‌کێته‌وه‌). بۆری پێویستی به‌ وەر‌گرتنی پێوانه‌کردنی هەر کۆتاییه‌کی بۆری و خالی ناوه‌ندی بۆری درێژ‌تر له 100 پێ هەم‌بێه‌.
6. له هەر شوینێک (هه‌نگاوی 5 ی سه‌روه‌) پێوانه‌کردنی پێش‌بێنێکراوی فۆلته‌ وەر‌بگره‌ له‌گه‌ڵ تەزووی پارێزه‌ری جیه‌جیه‌کراو و له ریزی "فۆلته‌ی هه‌ل‌کردن" له فۆرمی CN-1309 تۆماری بکە.
7. هه‌روه‌ها، له هەر شوینێک (هه‌نگاوی 5 ی سه‌روه‌)، به‌ی گواسته‌وه‌ی جه‌مسەری کاره‌بایی/خانه‌ی ناماژه‌، پێوانه‌کردنی پێش‌بێنێکراوی فۆلته‌ وەر‌بگره‌ له‌گه‌ڵ تەزووی پارێزه‌ری جیا‌کراوه‌ی کاتی (کۆژاندنه‌وه‌ی ده‌سته‌بجێ*) و له ریزی "فۆلته‌ی کۆژاندنه‌وه‌ی ده‌سته‌بجێ" له فۆرمی CN-1309 تۆماری بکە. نه‌گەر هەر خوینده‌وه‌یه‌کی پێش‌بێنێکراوی کۆژاندنه‌وه‌ی ده‌سته‌بجێ زیاتر له 850 mV- موجه‌بتره‌، و له‌وانه‌یه‌ تانکی و/یان بۆری به‌ دروستی پارێزراو بێت یان پارێزراو نه‌بێت، بۆیه‌، پێویسته‌ گۆر‌انکاری 100 mV نه‌نجام به‌ریت (سه‌یری خوار‌وه‌ بکە).

8. له کاتی تهاوکردنی هم ریکاره تایفکردنه، کتیبلی سالی بگورمه جیا بکه و تایفکردنه هیهکی بهردوامی خال بو خال نهجام بده (سیری پاشکوی 2 بکه).

ناجه مسرگیرکردن (گورین) سی 100 mV

هم کاته نهجامی بده کهوا پیوانهکردنی پیشبینیکراوی کوژاندنه هی دهستهجه له 850 mV- موجهتره له هم شوینیکی تایفکردنه (سیری ههنگاوی 7 سی سرهوه بکه).

ناجه مسرگیرکردنی 100 mV له ریگهی پیوانهکردنی جیاوازی جه مسرگیرکردنی نیوان کوژاندنه هی دهستهجه (سیری ههنگاوی 7 سی سرهوه بکه) و توانای نا- جه مسرگیرکردن دیاری دهکرت. همگه هم گورانکاریه بریتیه له 100 mV یان زیاتر، پیوه ری گورانکاری 100 mV بهدیهاووه. به شیوه هیهکی گشتی نا- جه مسرگیرکردن چند خولهکنیک دهخایه نیت به لام رهنکه 24 کاترمیر یان زیاتریش بیت. بی گویدانه هم، تهروی سیستمی پاراستنی کاتودی بو زیاتر له 72 کاترمیر مهچرینه.

گورانکاری قولته هم مار بکه له ریگهی کهسکردنه هی قولتی هی کوتالی (یان دوایی) له قولتی هی کوژاندنه هی دهستهجه و هم به هیانه له ریزی گونجاوی فورمی CN-1309 تومار بکه.

لیکدانه هی داتا بو نهجامداری تایفکردنه هی پاراستنی کاتودی

دهرچو - بهکیک هم دو پیوه ری خواروه پیویسته بهدی بیت بو هم هی پیکهاته که بیارتزرت:

1. همگه توانای کوژاندنه هی دهستهجه بریتیه له 850 mV- یان سالی زیاتر، همکات پیوه ری 850- بهدی دیت و پاراستنی کاتودی پیویسته نیشاندراوه. تایفکردنه هی زیاتر پیویسته نیه. همگه خویندنه هی پیشبینیکراوی کوژاندنه هی دهستهجه زیاتر له 850 mV- موجهتره، و له وانیه تانکی و یان بوری به دروستی پارترزاو بیت یان پارترزاو نه بیت، بویه، پیویسته لبردنی جه مسرگیری 100 mV نهجام بدریت.

2. همگه پیکهاته که زیاتر له گورانکاری 100 mV نیشان بدات، همکات پیوه ری 100 mV بهدی دیت و پاراستنی کاتودی پیویسته نیشاندراوه.

بو سیستمی تهروی نیمپریست، پیویسته توانای کوژاندنه هی دهستهجه زیاتر له 1.6- قولت سالبتر بیت (-1600 میلیقولت) چونکه هم پیوانهکردنه بهرز دهکرت بیتته هوی دروستکردنی چین که ده بیتته هوی جیاکردنه و شکانی کانزایی.

دهر نهچو - همگه هیچ یهک له کوژاندنه هی دهستهجه 850- و نه پیوه ری گورانکاری 100 mV بهدی نه هاتن، پاراستنی کاتودی پیویسته نیشان نهدراوه و چاککردنه/دهسکاریکردن پیویسته بو بهدهسته نانی پاراستنی کاتودی.

ناپه کلاکه ره - هممو شوینهکانی پیوه ری کوژاندنه هی دهستهجه یان گورانکاری 100 mV بهدی دنین؛ به لام، هکاری ناسایی دیکهی دمدوزرینه ه کهوا رهنکه پیویستی به پیداجوونه بیت له لاین پسپوری پارستن له ژهنگاوی بوون پیش نهجامی دهرچو یان دهر نهچو دیاری بکرت (وهک پیوانهکردنی توانای کوژاندنه هی دهستهجه له 1,600- زیاتر سالی، پیکهاتهکان لهه ناچیت بهردوام بن، و هند).

تیبینی: پسپوریکی باهر پیکراوی NACE دهوانیت همسهنگاندن بو نهجامهکانی راپرسی پاراستنی کاتودی بکات و هم دیاری بکات پاراستنی کاتودی بهپی پیویسته له سر بنهمای لیکدانه هی خوی.

* پیونهی کوژاندنه هی دهستهجه به های **دوهی** تیبینیکراوه له سر قولتیمتری دیجیتال دهستهجه دوی هم هی تهروو دهچرینرت. ژمارهی بهکه هم کهوا دهستهجه دوی چراندنی تهروو دهست دهکویت پیویسته به لاره بنرت. دوی هم هی ژمارهی دووم دهر دهکویت، وهستان (ناجه مسرگیربوون) سی پیکهاته که به شیوه هی ناسایی پرو دهدات. همگه نا، رهنکه پیوانهکردنی کوژاندنه هی دهستهجه و هر بگرت له ریگهی کرداری زورتین/که مترینی سر قولتیمتره که همگه پیوه مکه بهم جوره بیت.

بو بهدهست هینانی پیوانهکردنی کوژاندنه هی دهستهجه، چرینه ری تهروو یان رهنکه کهسی دووم پیویسته بیت بو هم هی کهمیک تهروو مکه بیچرینرت. همگه بژاردی کهسی دووم بهکار بیت، با هم کهسه بو نزیکهی 2 چرکه بگورمه که بوژینتیمه و نینجا بو نزیکهی 15 چرکه همی بکاتهوه. همگه پیویسته بو، هم ریکاره دووباره بکهوه تا خویندنه هیهکی وردی کوژاندنه هی دهستهجه و دهگرت.

.a ستاندهرى 2012-2011 NACE TM0101، NACE-ى نۆودهولتهى

.b رئىمايهكانى ههئسهنگاندى سىستهمى ياراستنى كاتۆدى تانكى ههئگرتنى ژىر زوى. ميسيسپى DEQ، له 1-ى شوباتى 2019 پىداچونوهى
بۆ كراوه.

پاشكۆى 4: ريكارهكانى تاقىكردنهوه بۆ بەستەرەوهى نەرم (بەلەخۇگرتنى برگەى كورتى بۆرى كانزايى)

(لە ريكارى پەيمانگاي تانكى پۇلا وەرگىراوه)

نەگەر بەستەرەوهى نەرم لە رىگەى سىستەمى تەزوى نىمپرىست دەپارىزىت، نەم كات پىكەتەى نامازەپىكرەوى بۆرى بەگۆيرەى پاشكۆى 2 و 3 نەجام بەدە؛ نەگەرنا پەيرەوى ريكارهكانى تاقىكردنهوهى خوارەوه بەكە بۆ تاقىكردنهوهى بەستەرەوهى نەرمى پارىزراو بە نانۆدى گالفانى.

نەم ريكارەنى خوارەوه باسى چۆنەتى بەدەست ھىنانى پىوانەكردى پىشپىكرەوى بەستەرەوهى نەرم دەكەن پەيوست بە جەمسەرى كارەبايى/خانەى نامازەى مس/مىسى گۆگردات. بەستەرەوهى نەرم بە پارىزراو دادەنرىت نەگەر پىوانەكردى پىشپىكرەوى بەكەكە يان زياتر بەم پىوەرە باسكارەوانەى خوارەوه بەدى بىننىت. نەجامەكانى نەم تاقىكردنهوانە پىويستە لە سەر فۆرمى راپرسى پاراستنى كاتۆدى فەرمانگەى ژمارە (CN-1140 يان CN-1309) تۆمار بكرىن.

ريكارى تاقىكردنهوهى بەستەرەوهى نەرم دەستەتتە سەر نەمى بەستەرەوهى نەرم لە كوئ دانراوه و چۆنىش دانراوه. رەنگە بەستەرەوهى نەرم راستەوخۆ بخرىتە ناو زەوى، يان بەركەوتنى لەگەل ناو ھەبىت، يان بچىتە دەرهوهى ديوارەكانى ھەموز. بى گۆيدانە شىو بەندكردى بەستەرەوهى نەرم، پەيرەوى ريكارى A يان ريكارى B، ى خوارەوه بەكە (بەگۆيرەى جىبەجىكردن):

پىش تاقىكردنهوهى بەستەرەوهى نەرمەكان، نەمە ديارى بەكە نايا **ھەر پەك** لە بەستەرەوهى نەمەكان لە رووى كارەبايەوه جياكارەوتەوه يان بەردەوامە (كورتكرەوه) لەگەل پارچەكانى دىكەى كانزا (بۆرى دابەشكەر، كۆتابى بۆرى STP، و ھەند). بە بەكارەينانى شىوازى خال بۆ خال يان خانەى جىگىر/زەمىنەى گواستەوه (دانانى خانەى نامازەى دوور). وەسفىكى تىروستەسەلتى چۆنەتى ديارىكردى بەردەوامى كارەبايى يان جياكردنهوهى بەرگەى "پاراستن لە ژەنگاوى بوون بۆ بەستەرەوهى نەرم (فلىكس) و برگەى كورتى بۆرى كانزايى" پىشكەشكارەوه لەم بەشە تەكنىكەى و پاشكۆى 2. نەجامەكانى تاقىكردنهوهى بەردەوامى لە سەر لاپەردەى راپرسى بەردەوامى جىبەجىكرەوى فۆرمى CN-1140 يان CN-1309 تۆمار بەكە (بەپىنى پىويست).

لە دواى ديارىكردى نەمەى نايا ھەر بەستەرەوهى نەرم لە رووى كارەبايەوه بەردەوامە يان جياكارەوتەوه، تاقىكردنهوهى بۆ **ھەر** بەستەرەوهى نەرم بەكە بە بەكارەينانى نەم شىوازەى خوارەوه (بەپىنى پىويست):

1. وەرگرتنى پىوانەكردى پىشپىكرەوى ناوخۆى و دوور، (ريكارى A)* يان
2. وەرگرتنى پىوانەكردى پىشپىكرەوى كوژاندنەوى دەستەجى و/يان پىوانەكردى گۆرانكارى 100 mV. (ريكارى B)*

*نەگەر بەستەرەوهى نەرم بە نانۆدى گالفانى پارىزراون يان پىكەتەكانى دىكە لە دامەزراوەكە بە سىستەمى تەزوى نىمپرىست پارىزراون، پىويستە سىستەمى تەزوى نىمپرىست پىش تاقىكردنهوهى بەستەرەوهى نەرم بكوژىنرىتەوه.

ريكارى A. 850 mV – "پىوەرەى تەزوى ھەلكراو"

نەم ريكاره جىبەجىكرەوه بۆ تاقىكردنهوهى بەستەرەوهى نەرمى جياكارەوه كەوا بەركەوتنى لەگەل خاك ھەبە.

كۆى 3 پىوانەكردى تاقىكردنهوهى (دانەبەكى ناوخۆى و دوو لە زەوى دوور) پىويستە بۆ ھەر بەستەرەوهى نەرم لە كاتى بەكارەينانى پىوەرەى تەزوى ھەلكراوى 850 mV.

1. فۆلتىمەترەكە ديارى بەكە بۆ سەكەلى 2 فۆلتى تەزوى بەردەوام.
2. بەركەوتن لەگەل بەستەرەوهى نەرم دروست بەكە** بە سەرى مەجەبى فۆلتىمەترەكە.
3. سەرى سالبى فۆلتىمەترەكە بە جەمسەرى كارەبايى/خانەى نامازە گرى بەدە.
4. جەمسەرى كارەبايى/خانەى نامازە راستەوخۆ بەخە ناو خاكى نزيكى بەستەرەوهى نەرم و لە دوورى ھەر نانۆدىك.
5. فۆلتىمەتى تىبىبىكرەوى سەر فۆلتىمەترەكە وەك تواناى "ناوخۆى" تۆمار بەكە.
6. جەمسەرى كارەبايى/خانەى نامازە بەخە ناو خاك لە نزيكى 25 پى دوور لە بەستەرەوهى نەرم و ھەر پىكەتەبەكى دىكەى پارىزراوى كاتۆدى لە دامەزراوەكە و سەرنجى فۆلتىمەتى تىبىبىكرەوى سەر فۆلتىمەترەكە بەكە.
7. ئەلېكترۆدەكە 10 پى زياتر دوور بەخە، بىخە ناو خاك و تىبىبى فۆلتىمەترەكە بەكە.
8. نەگەر فۆلتىمەتى تىبىبىكرەوى لە ھەنگاوى 6 لە مەوداى 10 mV فۆلتىمەتى تىبىبىكرەوى لە ھەنگاوى 7، نەم كات رەنگە مەزەندە بكرىت كەوا شوپىنى جەمسەرى كارەبايى/خانەى نامازە لە ھەنگاوى 7 لە دۆخى "زەوى دوورى راستدايە".
9. نەگەر فۆلتىمەتى تىبىبىكرەوى لە ھەنگاوى 6 و 7 لە مەوداى 10 mV نين لەگەل يەكتر، بەردەوام بە لە گواستەوهى جەمسەرى كارەبايى/

خانه‌ی ناماژه تا فولتیاهی دمسخرای دوو شوینی جیاواز له مەودای 10 mV دەبیت له‌گەڵ بەکتر.

****هەر بەک له بەستەر هوه نەرمەکان بە جیا تاقی بکەوه.**

دیاریکردنی دەرچوو/دەر نه‌چوو

دەرچوو = هەر سێ پێوانه‌کردنه پێشبینیکراو مکه (دانه‌یهکی ناوخری و دوو دانه‌ی دوور) پێویسته له 850 mV- یان ژماره‌یهکی زیاتری سالب بێت.

دەر نه‌چوو = یه‌کیک یان زیاتر له پێوانه‌کردنه‌کان له 850 mV- یان ژماره‌یهکی سالبی که‌متره.

ریکاری B. پێوه‌ری کوژاندنه‌وه‌ی ده‌ستبه‌جینی 850 mV- یان گۆرانکاری 100 mV

ئهم ریکاره به سەر به‌ستەر هوه نەرمەکان جێبه‌جێدبیت که‌وا به‌رکه‌وتنیان له‌گەڵ خاک هه‌یه، نو‌قمکراون یان به‌شیکێ نو‌قمی ناو کرایه له‌ هه‌مزی له‌خو‌گرتن، یان له‌ بارو‌دۆخه‌ باسکراوه‌کانی ریکاری A که‌ تیا‌یدا پێوانه‌کردنی دەرچوو‌ی دوور نا‌کرتیت به‌ده‌ست بێت.

1. فولتیمیتەر مکه‌ دیاری بکه‌ بۆ سکه‌یلی 2 فولتی ته‌زووی به‌رده‌وام.
2. به‌رکه‌وتن له‌گەڵ هەر به‌ستەر هوه‌یهکی نەرم دروست بکه‌** به‌ سه‌ری موجهی فولتیمیتەر مکه‌.
3. سه‌ری سالبی فولتیمیتەر مکه‌ به‌ جه‌مسهری کاره‌بایی/خانه‌ی ناماژه گرتن بده‌.
4. جه‌مسهری کاره‌بایی/خانه‌ی ناماژه راسته‌خۆ بخه‌ ناو خاک یان ناو (ته‌نه‌اسه‌ری سیرامیکی غه‌تاس)ی نزیکه‌ به‌ستەر هوه‌ی نەرم.
5. فولتیاهی تێبینیکراوی سه‌ر فولتیمیتەر مکه‌ و مکه‌ توانای هه‌ل‌کردن تو‌مار بکه‌.
6. به‌جێ گواستنه‌وه‌ی جه‌مسهری کاره‌بایی/خانه‌ی ناماژه، وایه‌رکه‌کانی ناو‌د جیا بکه‌وه و پێوانه‌کردنی توانای کوژاندنه‌وه‌ی ده‌ستبه‌جینی تو‌مار بکه‌ (تێبینی: هه‌موو ناو‌دده‌کانی دیکه‌ی سه‌ر به‌ستەر هوه‌ی نەرمی ناو هه‌ان هه‌وز پێویسته‌ جیا بکه‌رینه‌وه‌ له‌ کاتی وەرگرتنی پێوانه‌کردنی توانای کوژاندنه‌وه‌ی ده‌ستبه‌جینی یان دانای گۆرانکاری 100 mV).
7. نه‌گه‌ر پێوانه‌کردنی کوژاندنه‌وه‌ی ده‌ستبه‌جینی 850 mV- یان ژماره‌یهکی گه‌رم‌تری سالب نه‌بیت، ئه‌و کات ره‌نگه‌ ناو‌دده‌که‌ به‌ شپوه‌یهکی کاتی جیا بێته‌وه‌ و به‌ستەر هوه‌ی نەرم ریگه‌ی پێده‌دریت جه‌مسهرگیری نه‌مینییت و هه‌ک هه‌ل‌ئیک بۆ نیشاندانی گۆرانکاری له‌ توانای 100 mV یان زیاتر.

دیاریکردنى دەرچوو/دەر نەچوو:

دەرچوو = توانای کوژاندنەو دەستبەجى بریتیه لە 850 mV - ژمارەیکى سالبى زیاتر، یان گۆرانکاری پیشبینیکراو 100 mV یان زیاترە.

دەر نەچوو = توانای کوژاندنەو دەستبەجى لە 850 mV - کەمترە (بەو واتایەى ژمارەیکى موجەبى گەورەترە لە 850 mV -)، یان گۆرانکاری تواناکە لە 100 mV کەمترە.

تیبینی: لە کاتى ھەولدانى نیشانەدان، پێوهرى گۆرانکاری 100 mV بەدى دیت، ڤولتیەى کوتایى لە ڤولتیەى کوژاندنەو دەستبەجى کەم دەکریتەو.

بۆ نمونە: ئەگەر ڤولتیەى کوژاندنەو دەستبەجى وەك 730 mV - تۆمار بکریت و ڤولتیەى کوتایى وەك 550 mV - بێت، ئەو کات گۆرانکاری پیشبینیکراو دەکریت 180 mV بێت، بەم شێوہیە نامازە بۆ ئەو دەکات کەوا بەستەرەو نەرم بە شێوہى کاتۆدى پارێزراوہ (واتە دەرچوو). ئەگەر ڤولتیەى کوژاندنەو دەستبەجى 735 mV - بێت و ڤولتیەى کوتایى 680 mV - بێت، ئەو کات گۆرانکاری پیشبینیکراو دەکریت 55 mV بێت، بەم شێوہیە نامازە بۆ ئەو دەکات کەوا بەستەرەو نەرم بە شێوہى کاتۆدى نەپارێزراوہ (واتە دەر نەچوو).

پاشکوی 5: پیناسه باوه بهکار هاتووهکان

نانۆد — بهشی خانیهکی پارستن له ژنگاوی بوون که تیایدا ئوکسان (ژنگاوی بوون) روو دهدات. ئەلیکترۆنەکان له نانۆدەکه دەرژون و نایۆنی کانزایی هەڵدەگرن.

کاتۆد — بهشی خانیهکی ژنگاوی بوون کهوا له ریگهی نانۆدەوه پارێزگاری لێدەکرێت. کەمکردنەوه بریتیه لهو کارلێکهی کهوا له کاتۆدەکه روو دهدات. ئەلیکترۆنەکان بههه کاتۆدەکهی ناو خانیهی ژنگاوی بوون دەچن.

پاراستنی کاتۆدی — پرۆسەیهکه کهوا ریزهی ژنگاوی بوونی روو پۆشێکی کانزا کم دهکاتمه له ریگهی توانادارکردنی روو پۆشهکه بێتیه کاتۆدی خانیهی ژنگاوی بوون.

گهیانندی کارهبایی — پێوهری توانای ماددهیهک بۆ گهیانندی تهزووی کارهبایی. (گهیانندی کارهبایی بریتیه له بهگری دولایهنه.)

تهلی بهردهوامی — بهستنهوهیهکی کانزاییه کهوا بهردهوامی کارهبایی له نیوان دوو پینکهاته دابین دهکات.

ژنگاوی بوون — تیکچوونی ماددهیهک، به شێوهیهکی گشتی کانزا، کهوا دهبێتیه هۆی کارلێکی کیمایی و کارهبایی-کیمایی لهگهڵ ژینگهی خۆی.

تهزوو — تهوژمیکی گوزهری کارهبایی یان بری گوزهری کارهبایی کهوا به خالێکدا تێدهپهڕێت له بهکهیهکی کات.

بهتالکردنەوه — جیاکردنەوهی چینهکان له ماددهیهک یان جیاکردنەوهی نیوان دوو چین زیاتری تووژیکی ناو سیستهمیکی داپۆشین.

ئێ بوونهوه — نهمانی توانای لکان له نیوان چینی داپۆشهر و ماده کارلێکههه.

پچران — بریتیه له بارودۆخیک که تیایدا ریزهوهی کارهبایی به ناو پینکهاتهیهک له ریگهی شتیک دهچرێت کهوا وەک کهرستهی نهگهیهنهر یان جیاکردنەوه کار دهکات.

خانیهی ژنگاوی بوون — سیستهمیکی کارهبایی-کیماییه کهوا له نانۆدیک و کاتۆدیک ناو بهرکهوتنی کانزایی پینک دیت و نوقمی ناو ئەلیکترۆلیت کراوه. ئەم پرۆسەیه کارلێکی کارهبایی-کیمایی دروست دهکات کهوا ئوکسانی نانۆدەکه و کەمکردنەوهی کاتۆدەکه دهگرێتەوه. رهنگه نانۆد و کاتۆدەکه کانزای جیاوازی یان ناوچهی جیاوازی ههمان روو پۆشی ههمان کانزا بن.

جهمسهری کارهبایی — بریتیه له ماددهیهک کهوا ئەلیکترۆن دهگهیهنێت، بهکار دیت بۆ دروستکردنی پهیهندی لهگهڵ ئەلیکترۆلیت، و کهوا له ریگهسهوه تهزوو له یان بۆ ئەلیکترۆلیتهکه دهگوازرێتەوه.

توانای جهمسهری کارهبایی — توانای جهمسهری کارهبایی له ئەلیکترۆلیت بهم جوهری پێوانه دهکرێت بهرامبهر جهمسهری کارهبایی نامازه.

زنجیرهی ئەلیکترۆمۆتیف — لیستیکی پینکهاتهی ریکخراوه بهگۆیرهی توانای ئەلیکترۆدی ستاندریان.

نانۆدی گالفانی — بریتیه له کانزایهک کهوا پاراستنی خۆبهختکه بۆ کانزایهکی دیکه دابین دهکات کهوا بهخشندهتره کاتیک بهشیهوهی کارهبایی جووت دهکرێت له ئەلیکترۆلیتیک. ئەم جوهره نانۆده سهراوهی ئەلیکترۆنه له جوژیکی پاراستنی کاتۆدی.

ژنگاوی بوونی گالفانی — ژنگاوی بوونی تاودراوی کانزایهک بههۆی بهرکهوتنی کارهبایی لهگهڵ کانزایهکی بهخشندهتر یان گهیهنهری ناکانزایی له ئەلیکترۆلیتیک داخوڕینه.

ژنگاوی بوونی گشتی — بریتیه لهو ژنگاوی بوونهی کهوا کم یان زیاتر دابەش بووه به سههر روو پۆشی ماددهیهک.

نیو خانه — به شێوهیهکی گشتی له شوێنکار بهکار دیت بۆ ناماژکردن بۆ جهمسهری کارهبایی سهراوه. رهنگه له تووڵیکی مس و گیراوهی گۆگرداتی مس پینک بێت کهوا به گشتی بۆ پێوانهکردنی ژنگاوی بوونی پۆلا بهراورد به مس بهکار دیت. ههروهها رهنگه له زیو و گیراوهی کلۆریدی زیو پینک بێت بۆ پێوانهکردن له ژینگه دهریابیهکان.

پشوو — پچرانی بهرگی پارێزهر کهوا بهرکهوتنی لهگهڵ روو پۆشی نهپارێزراوی ناو ژینگه دهبێت.

لاوازکردنی هایدروجینی — تیکچوونی کانزایی بههۆی بوونی هایدروجن له ناو کانزایهک یان ناوئتهیهکی کانزایی بههۆی جیههههکردنی تهزوویهکی زوری پارێزهر بۆ سههر ئه پینکهاتهیهی پێویسته بهپارێزرن.

تهزووی نیمپریست — بریتیه له تهزوویهکی کارهبایی دابینکراوه له ریگهی سهراوهی کارهبا کهوا دهرمکیه بۆ سیستهمی ئەلیکترۆدەکه. نموونهیهک بریتیه له تهزووی راستهوخۆی پاراستنی کاتۆدی.

نانۆدی تهزووی نیمپریست — بریتیه له ئەلیکترۆدیک گونجاری بهکار هاتوو له سیستهمیکی تهزووی نیمپریست.

توانای کوژاندنەوهی دهستبهچن — توانای نیو خانیهی جهمسهرکراوی ئەلیکترۆدیک کهوا راستهوخۆ وهردهگیرێت دواي پچراندنی تهزووی پاراستنی

كاتودى، كەوا تۈنەكە نەزىك دەكەتەمە بەسە دابەزىنى IR (واتە تۈنەكە جەمسەسە بوون) كاتىك تەزۈۋەكە ھەلەكراۋە.

نابۇن — گەردىلەمەك يان گروپىك گەردىلەمە بارگاوېكر او كىرەبەبە.

دابەزىنى IR — قۇلتىبە سەرانسەرى بەرگىرى كاتىك تەزۈۋەكە بەگۈرەبە ياساى نۇم جىبەجى دەكرىت.

ناوېۋشكرىن — رووېۋشكرىن يان چىنكى ماددەبەك لىكېنراۋ بە رووېۋشى ناۋەبە كۈنتەبەنەركى بەكار ھاتوۋ بۇ پاراستنى كۈنتەبەنەركە بەرامبەر
ژەنگاۋى بوون لە رېگەبە ناۋەرۋكەكانى و/يان بۇ پاراستنى كۈنتەبەنەركە لە بېسبوون بەھۋى ماددەبە كۈنتەبەنەركە.

ژەنگاۋى بوونى ناۋچەبە — ژەنگاۋى بوون لە شوېنى جىاۋاز و ھەروەھا ناسراۋ ۋەك ژەنگاۋى بوونى چال يان درز.

گەرانەۋەبە نەرنىنى — خالېكى پەبوۋندى نىوان كىبلى سالىبى پاراستنى كاتودى و پىكەتە پارىزراۋەكە.

ياساى نۇم — تەزۈۋى ناۋ كۈندەكتەرىك لە نىوان دوو خالى راستەخۋى رېژىمى بۇ جىاۋازى پىشېبىنەركراۋى دوو خالەكە. قۇلتىبە = تەزۈۋ x بەرگىرى.

خاۋكرىدەۋە — پۇرسەبە ژەنگاۋى بوونى كانزايى كە بەھۋەبە كانزايى بە شىۋەبەكە گىشتى بېھىز دەبن بەھۋى ھەبوونى چىنكى رووېۋشەكە كەوا
كانزاکە لە ئەلىكترۆلىت جىا دەكەتەۋە.

كونى بچوۋك — كونىكى بچوۋكى لە چىن يان چىنەكان كەوا بەركەۋىنى چىنكى قوۋلتر يان ماددەبە كارلىكەر دەكات.

چال — چالېكى رووېۋشە كەوا قوۋلى بەكسان يان زىباترى ھەبە لە كەمترىن دوورى سەرتاكە.

چالكرىن — ژەنگاۋى بوونى ناۋچەبە رووېۋشى كانزايەك كەوا بۇ ناۋچەبە بچوۋك دابەش بوۋە و شىۋەبە چال ۋەردەگرىت كەوا پىبە دەترىت چال.

جەمسەسەگرىرى — گۇرانكارى لە نەگەرى ژەنگاۋى بوون لە نەنجامى تەۋمى تەزۈۋ بە سەرانسەرى نىوانبەندى ئەلىكترۆد/ئەلىكترۆلىت.

تۈنەكە جەمسەسەگرىرى — نەگەرى سەرانسەرى نىوانبەندى پىكەتە/ئەلىكترۆلىت كەوا پۈختەبە ژەنگاۋى بوونى پىشېبىنەركراۋ و جەمسەسەگرىرى كاتودىبە.

چىنى پارىزەر — بىرئىبە لە چىنكى كەوا لە رووېۋشېك دەدرىت بۇ پاراستنى مادە كارلىكەرەكە لە ژەنگاۋى بوون.

جەمسەسەرى كارەبەبە/خانەبە نامازە — ئەلىكترۆد/خانەبەكە كەوا تۈنەكەبە جىگىر و بەرەمەھاتوۋى ھەبە، لە پىۋانەكرىنى تۈنەكە ئەلىكترۆدبەكانى دىكە
بەكاردىت.

زەۋى دوور — شوېنېك لە سەز زەۋى تەۋاۋ دوور بىت لە پىكەتە بەركەۋىتەۋەكە كەوا پىكەتەكانى زەۋى پەبوۋست بە تەزۈۋى ھاتوۋ بۇ زەۋى لە
پىكەتە بەركەۋىتەۋەكە گىرنگ نىن.

پاراستن (گالفانى) خۇبەختەكەر — كەمكرىدەۋەبە ژەنگاۋى بوونى كانزايەك لە رېگەبە بەستەۋەبە كارەبەبە كانزاکە بە نائۇدى گالفانى (شىۋازىكى
پاراستنى كاتودى).

قەلغانكرىن — رېگرى كرىن لە تەزۈۋى پاراستنى كاتودى لە گەبىشەن بە شوېنەكەبە و لادانى لە رېرەۋە سىروشتىبەكەبە خۇبە.

تەزۈۋى ۋىل — تەزۈۋى ھاتوۋ لە رېرەۋى دىكە جگە لە سىركىبە مەبەست.

ژەنگاۋى بوونى تەزۈۋى-ۋىل — ژەنگاۋى بوون لە نەنجامى تەزۈۋى ۋىل.

تۈنەكە پىكەتە-بۇ-ئەلىكترۆلىت — جىاۋازى پىشېبىنەركراۋى نىوان رووېۋشى پىكەتەبەكە كانزايى نىزراۋ يان ژىرناۋ و ئەلىكترۆلىت كەوا بە نامازەكرىن
بۇ ئەلىكترۆدبەكە بەركەۋىتەۋەكە لەگەل ئەلىكترۆلىت پىۋانە دەكرىت.

تۈنەكە پىكەتە-بۇ-خاك — سەبىرى تۈنەكە پىكەتە-بۇ-ئەلىكترۆلىت بەكە.

تۈنەكە پىكەتە-بۇ-پىكەتە — جىاۋازى پىشېبىنەركراۋى نىوان پىكەتە يان بەشە كانزايەكانى ھەمان پىكەتە، لە ئەلىكترۆلىتېكى باۋ.

ژەنگاۋى بوونى ھاورىك — ئەۋ ژەنگاۋى بوونەبە كەوا بە ھەمان رېزە دروست دەبىت لە رووېۋشى ماددەبەك.

پاشکوی 6: راپرسی تافیکردنهوهی پاراستنی کاتودی تهزووی نیمپریست



وہزارہتی ژینگہ و پاراستن
فہرمانگہی تانکی ہلنگرتتی ژیرزہوی
William R Snodgrass Tennessee Tower
312 Rosa L. Parks Avenue, 12th Floor
Nashville, TN 37243 (615) 532-0945

رپرسی تاقیکردنہوہی پاراستنی کاتودی تہزووی نیمپریست

- ◀ نہم فۆرمہ بہکاربینہ بۆ ہلہسہنگاندنی سیستہمہکانی پاراستنی کاتودی تہزووی نیمپریستی تانکی ہلنگرتتی ژیر زہوی (UST) لہ ویلایہتی تینیس.
- ◀ دہسگہیشنتی راستہوخو پنیویستہ بۆ زہوی لہریگہی پیکہاتہی پاریزراوی کاتودی کھوا ہلہسہنگاندنی بۆ دہکرت.

II. خاوهنی UST		I. دامہزراوہی UST	
ناو:		ناو:	
ژمارہی ناسنامہی دامہزراوہ:		کۆمپانیا:	
ناونیشان:		ناونیشان:	
شار:	کاوتتی:	شار:	ویلایہت:
III. نہجامدہری تاقیکردنہوہی CP			
ناوی نہجامدہری تاقیکردنہوہ:		کۆمپانیا:	
ناونیشان:		بروانامہ بنووسہ، نەگەر ہہیہ:	
شار:	ویلایہت:	ژمارہ تہلہفون:	
IV. ہۆکاری نہجامدانی رپرسی (تہنہا یەک دانہ نیشان بکە)			
<input type="checkbox"/> رۆتینی - 3 سال <input type="checkbox"/> رۆتینی - لہ ماوہی 6 مانگ لہ ریکہوتی دامہزراندن <input type="checkbox"/> دووبارہ نہجامدانی رپرسی لہ دوای شکست/چاککردنہوہ/ہہموارکردن ریکہوتی نہجامدانی رپرسی پاراستنی کاتودی لہ: _____ (ہہموو 3 سالتیک پنیویستہ).			
بہرامبہر بہ ہلہسہنگاندنی نہجامدہری تاقیکردنہوہی پاراستنی کاتودی (تہنہا یەک دانہ نیشان بکە)			
<input type="checkbox"/>	دہرچوو	ہہموو پیکہاتہ پاریزراوہکان لہم دامہزراوہیہ لہ رپرسی پاراستنی کاتودی دہرہمچن و بریار دہکرت کھوا پاراستنی کاتودی پنیویست دابینکراوہ بۆ سیستہمی UST (نامازہ بہ گشت پنورہ جیبہجیکراوہکان بکہ لہ ریگہی تہواکردنی برگہی VII).	
<input type="checkbox"/>	دہر تہچوو	پیکہاتہیک بان زیاتر لہ رپرسی پاراستنی کاتودی دہر تہچوو.	
<input type="checkbox"/>	ناپہکلاکەرہوہ	پنیویستہ رپرسی پاراستنی کاتودی لہ لایہن پسپۆری پاراستن لہ ژہنگاوی بوون ہلہسہنگینریت نەگەر نەکرتت نەوہ دیاری بکرتت کھوا پیکہاتہ پاریزراوہکان بہر دہوامن، بان رەنگہ ہۆکاری دیکہ ببنہتہ ہۆی خویندہوہی بہرز (برگہی VI تہواو بکە).	
واژۆی نہجامدہری تاقیکردنہوہی CP:		ریکہوتی نہجامدانی رپرسی CP:	
VI. ہلہسہنگاندنی پسپۆری پاراستن لہ ژہنگاوی بوون (تہنہا یەک دانہ نیشان بکە)			
پنیویستہ رپرسیہک لہ لایہن پسپۆریکی پاریزگاری کردن لہ ژہنگ ہینان نہجام بدریت و/یان ہلہسہنگینریت لہ کاتی (a) گۆرین بان زیادکردنی ٹانود، بان گۆرانکاری دیکہی لہ دروستکردن بان دیزاینی سیستہمی تہزووی نیمپریست (ہہروہا سہیری برگہی چاککردنہوہی ہہشی تہکنیکی 4.1 بہشی تہزووی نیمپریست بکە "پاریزگاری کردن لہ ژہنگ ہینان - نامیلکہی پشکنینی ستاندہرکراوہ"، (b) رەنگہ تہزووی ویئل کار بکاتہ سہر پیکہاتہ کانزاییہکان x بان c) نہجامیکی ناپہکلاکەرہوہ لہ برگہی V نامازہی پیکراوہ.			
<input type="checkbox"/>	دہرچوو (لہ سہر بنہمای پنیورہی سہرہوہ)	<input type="checkbox"/>	دہر تہچوو (لہ سہر بنہمای پنیورہی سہرہوہ)
ناویہ پسپۆری پاراستن لہ ژہنگاوی بوون:		ناوی کۆمپانیا:	
ژمارہی بروانامہی نیودہوہنتی NACE:		واژۆی پسپۆری پاراستن لہ ژہنگاوی بوون:	
_____		_____	
VII. پنیورہی جیبہجیکراوہ بۆ ہلہسہنگاندن (ہہموو نەوانہ دیاری بکە کھوا جیبہجی دہبن)			
<input type="checkbox"/>	850 کوژاوہ	پنیورہی پیکہاتہیہ-بۆ-خاک 850 mV - بان ژمارہیہکی سالبی گہر مہترہ پیموست بہ تہلیکترۆدی نامازہی Cu/CuSO4 بہ تہزووی پاریزمرہی پچرینراوی کاتیی (کوژاندنہوہی دہستہبہجی).	
<input type="checkbox"/>	بہر دہوامی	پیکہاتہ باسکراوہکان لہ برگہی XIV کھوا پنیویستہ لہ ریگہی سیستہمی تہزووی نیمپریست پیاریزرین بہر دہوامن بہ بگۆری نہرینی.	
<input type="checkbox"/>	گۆرانکاری 100 mV	پیکہاتہ تاقیکراوہکان گۆرانکاریہکی لایہنی کەمی 100 mV لہ جہمسەرگیری کاتودی نیشان دہدن.	
VIII. کردار پنیویستہ لہ نہجامی نہم ہلہسہنگاندنہ (تہنہا یەک دانہ نیشان بکە)			
<input type="checkbox"/>	ہیچ	پاراستنی کاتودی بہینی پنیویستہ. لہم کاتہدا ہیچ کرداریکی دیکہ پنیویست نہی. دووبارہ تاقیکردنہوہی بۆ بکہ لہ ریکہوتیک درہنگتر نہبیت لہو ریکہوتہی لہ برگہی IV دیار پیکراوہ.	
<input type="checkbox"/>	ریسنت	رەنگہ پاراستنی کاتودی بہینی پنیویست نہبیت. ریسنتی بکہوہ بۆ دیاریکردنی نەوہ نایا دہکرتت نہجامی دہرچوو دہست بخریت.	
<input type="checkbox"/>	چاککردنہوہ و ریسنتکردن	پاراستنی کاتودی بہینی پنیویست نہی. چاککردنہوہ/دہستکاری کردن بہ زووترین کات پنیویستہ.	

IX. وەسفی سیستەمی UST

ژمارەى ناسنامەى دامەزراوە:

ناوى دامەزراوە:

تاتكى #	بەرھەم	توانا	ماددەى تاتكى	ماددەى بۆرى	بەستەرەوەى نەرم (بەلەن / نەخىز). نەگەر بەلەن، نامازە بە شوپنەكە بكە (حەوز/دابەشكەر/ حەوز و دابەشكەر)
1					
2					
3					
4					
5					
6					
7					

شېواز: جياكردنەوە (بووتكراو) جياكردنەوە (بەرگەوتنى لەگەل خاك نيه)
 نائۆدى ھاوینكراو¹ (زانباريەكان لە بەشى سەرئەكەن بنووسە)
 كرادارى نەجامدراو: _____

بەلەن
 نەخىز
 نەگەر بەستەرەوەى فلنكسى كاتزابى
 ھەبىن، نايا لە ژەنگاوى بوون پارىزراون؟

سەرئەكەن (بۆ نموونە، براندی بۆرى، شوپنى نەرم/نائۆدى ديارىكراو و ھتد.):

¹نەگەر بەستەرەوەى نەرم بە نائۆدى خۆبەختكەر بيارىزريت، بەو جۆرە تاقىكردنەوەى بۆ بكە و لە برگەى XVI سى فۆرمە بنووسە.

X. داتاي بگۆرى تەزووى نيمپريست (ھەموو پەيوەنديدارەكان تەواو بكە)

بۆ نەجامدانى ھەلسەنگاندنكى كاريگەرى سيستەمى پاراستنى كاتۆدى، ھەلسەنگاندنكى تەواوى كارکردنى بگۆر بپويستە.

كۆمپانيای بەرھەمھێنەرى بگۆرى تەزوو:

تیکرای تەزووی
 دەرچووی DC:

ژمارەى زنجيرەى بگۆرى تەزوو:

مۆديلى بگۆرى تەزوو:

تەزووى دەرچووى بگۆر وەك لە سەرەتا ديارىنكراوە يان دوایين جار پيوانەكراوە (نەگەر بەردەستە):

روداو	رێكەوت	رێكەندەكانى بەلوغە		تەزووى دەرچوو (ھەر وەك لە سەر پيوەرى بگۆرەكە نامازەى پينكراو)		تەزووى دەرچوو (بە بەكارھينائى) فۆلتيمتەر پيوانەكراو		پيوەرى كاترمير	سەرئەكەن
		توند	باش	فۆلت	نەمپير	فۆلت	نەمپير		
"وەك ھەيە"									
"وەك ماو"									

ھەموو ئەوانە ديارى بكە كەما جيبەجى دەبن: نەمپتەر/فۆلتيمتەرى تاك نەمپتەر/فۆلتيمتەرى دووانەى رووناكى نيشاندەرى سوور/سەوز

XI. پيوانەكردنى سركىتى موحەبى تەزووى نيمپريست (نەمپيرى دەرچوو)

نەگەر ديارىنى سيستەمەكە رێگە بەم جۆرە پيوانەكردنە بەدات، تەواوى بكە (بەو واتايەى وايەرى جيا بۆ ھەر نائۆديك دانرابيئت و لادانى پيوانەكردن ھەيئت).

سركىت	1	2	3	4	5	6	7	8	8	10	كۆى گشتى (نەمپير)
نائۆد (+)											

XII. وەسفى چاككردنەوە و/يان ھەمواركردنى سيستەمى پاراستنى كاتۆدى

تەواوى بكە نەگەر چاككردنەوە يان ھەمواركردنى سيستەمى پاراستنى كاتۆدى نەجام بدرىت يان پيوست بىت. ھەندىك چاككردنەوە/ھەمواركردن ھەر وەك لە بەشى تەكنىكى 4.1، پارىزگارى كردن لە ژەنگ ھىنان روونكراو تەمە، كەما پيوستە ديارىن بكرىت و/يان ھەلبەسنگىنرېت لە لاين پسيپورى پاراستنى لە ژەنگاوى بوون (تەواوكردنى برگەى VI پيوستە). ھەژماركردنى پسيپورى پاراستن لە ژەنگاوى بوون ھاويچ بكە و پسيپورى پاراستن لە ژەنگاوى بوون واژۆ بكە، برگەى VI.

گۆرىن يان زيادكردنى نائۆدەكان بۆ سيستەمى تەزووى نيمپريست (ديزارىنى پسيپورى پاراستن لە ژەنگاوى بوون ھاويچ بكە).

چاككردنەوە يان گۆرىنى بگۆر (لە تيبينى/ئى تىرى خوار مە روونى بكەو).

كيبلى ھيدەرى نائۆدى چاككراو و/يان گۆردراو (لە تيبينى/ئى تىرى خوار مە روونى بكەو).

تانكى/بۆرى پارىزراوى تەزووى نيمپريست لە رووى كار بەبەيوە بەردەوام نيه (لە تيبينى/ئى تىرى خوار مە روونى بكەو).

تیبينەكان
 ئى دېكە

XIII. ھېلېكارى شۈينى دامەزراوھى UST

ھېلېكارىيەكى تېرۈتەسەملى روون ھاۋىيىچ بىكە يان شۈينە پېشكەشكر اوھكە بەكار بېنە بۇ كېشەنى ھېلېكارىيەكى UST و سېستەمەكانى پاراستنى كاتۇدى. پېويستە زانىارى تەواۋ پېشكەش بىكرىت بۇ نامازەكردى روون كە تىايدا ئەلېكترۇدى نامازە بۇ ھەر توانايەكى پېكەتە-بۇ-خاك دانراوھ كەوا لە سەر فۇرمى راپرسى تۇمار بىكرىت. زانىارى وەك شۈينى گشت تانكېھكان، بۇرى، و دابەشكەرەكان؛ بالەخانە و شەقام؛ نانۇد و وايەرەكان؛ و بگۇرى تەزوو بنووسە. پېويستە شۈينى ھەر تاقىكر دىنەمىيەكى CP (دانانى ئەلېكترۇدى نامازە) بە كۇدىك (1,2, T-1, D-1) نامازەى پې بىكرىت ھاۋرىك لەگەل ژمار ھى ھېلى گونجاۋ لە بىرگەى XV سى ئەم راپۇرتە.

ھەلسەنگاندنىكى سېستەمى پاراستنى كاتۇدى تەواۋ نىە پەيى ھېلېكارى پەسندىكر اوى شۈينەكە.



ویلاهیتهی تنیسی
 وهزارهتی ژینگه و پاراستن
 فهرمانگهی تانکی هملگرتنی ژیرزهوی
William R Snodgrass Tennessee Tower
312 Rosa L. Parks Avenue, 12th Floor
Nashville, TN 37243 (615) 532-0945

راپرسی تاقیکردنهوهی پاراستنی کاتودی گالفانیک

نهم فورمه بهکار بیته بو هملسنگاندنی سیستمهکانی پاراستنی کاتودی گالفانی تانکی هملگرتنی ژیر زوی (UST) له ویلاهیتهی تنیسی.
 دهسگیشتنی راستهوخو پیویسته بو زوی له ریگهی پیکهاتهی پاریزراوی کاتودی کهوا هملسنگاندنی بو دمکرنیت.

UST		I. دامهزراوهی UST	
ناو:		ناو:	
ژماره ی ناسنامه ی دامهزراوه:		کۆمپانیا:	
ناونیشان:		ناونیشان:	
شار:	کاوانتی:	شار:	ویلاهیته:
III. نهجامدهری تاقیکردنهوهی CP			
ناوی نهجامدهری تاقیکردنهوه:		کۆمپانیا:	
ناونیشان:		پروانامه بنووسه، نهگهر ههیه:	
شار:	ویلاهیته:	ژماره تهلهفون:	
IV. هۆکاری نهجامدانی راپرسی (تهنها یهک دانه نیشان بکه)			
<input type="checkbox"/> رۆئینی - 3 سأل <input type="checkbox"/> رۆئینی - له ماوهی 6 مانگ له ریکهوتی دامهزراندن <input type="checkbox"/> دووباره نهجامدانی راپرسی له دوا ی شکست/چاککردنهوه/هموارکردن ریکهوتی نهجامدانی راپرسی پاراستنی کاتودی له: (هموو 3 سالیکی پیویسته).			
V. به هملسنگاندنی نهجامدهری تاقیکردنهوهی پاراستنی کاتودی (تهنها یهک دانه نیشان بکه)			
<input type="checkbox"/> دههچوو	هموو پیکهاته پاریزراوهکان له دامهزراوهیه له راپرسی پاراستنی کاتودی دهردمجن و بریار دهریت کهوا پاراستنی کاتودی پیویست دابینکاروه بو سیستمی UST (نامازه به گشت بیوره جیههچیکراومکان بکه له ریگهی تهواکردنی برگهی VII).		
<input type="checkbox"/> ناتهواو	پیکهاتهیهک یان زاتر پاریزراو له دامهزراوهیه له راپرسی پاراستنی کاتودی دهر ناچیت و بریار دهریت کهوا پاراستنی کاتودی پیویست دابین نهکاروه بو سیستمی UST (برگهی VII تهواو بکه).		
<input type="checkbox"/> دهه نهچوو	هموو تانکی یان بۆریهکان له راپرسی پاراستنی کاتودی دهر نهچوون (برگهی VIII تهواو بکه).		
<input type="checkbox"/> نایه کلاکهر هوه	نهگهر پیوانهکردنی دووری و ناوخویی نامازه بو ههمان نهجام نهکهن له سه ههموو پیکهاته پاریزراومکان (ههردووکیان دهرچوون یان دهر نهچوون)، نامازه به نایه کلاکهر هوه دمکرنیت و پیویسته راپرسیهکه له لایهن پسیپوری پاراستن له ژهنگاوی بوون هملسنگنیت و/یان نهجام بدریت (برگهی VI تهواو بکه).		
واژوی نهجامدهری تاقیکردنهوهی CP:		_____ ریکهوتی نهجامدانی راپرسی CP:	
VI. هملسنگاندنی پسیپوری پاراستن له ژهنگاوی بوون (تهنها یهک دانه نیشان بکه)			
پیویسته راپرسیهکه له لایهن پسیپوریکی پاراستن له ژهنگاوی بوون نهجام بدریت و/یان هملسنگنیت کاتیک: (a) نایه کلاکهر هوه نامازه ی پیکراوه بو هه پیکهاتهیهکی پاریزراو چونکه پیوانهکردنی پیکهاته-بو-خاکی دوور نابته هۆی ههمان دهر نهجام (ههردووکیان دهر دهچن یان دهر ناچن); (b) چاککردنهوهی بۆری پولا گالفانکراو یان دانپوشراو نهجام دهریت؛ یان (c) گۆرین یان زیادکردنی ناتود بو تانکی و/یان بۆری (جگه له بهستهر هوه ی جیر و/یان برگهی کورتی بۆری کانزایی).			
<input type="checkbox"/> دههچوو (له سهه بنهمای پیوهری سههوه)	<input type="checkbox"/> دهه نهچوو (له سهه بنهمای پیوهری سههوه)		
ناویه پسیپوری پاراستن له ژهنگاوی بوون:		ناوی کۆمپانیا:	
ژمارهی پروانامه ی نیودهولتهی NACE:			
واژوی پسیپوری پاراستن له ژهنگاوی بوون:		_____ ریکهوت:	
VII. پیوهری جیههچیکراو بو هملسنگاندن (هموو نهوانه دیاری بکه کهوا جیههچن دهین)			
<input type="checkbox"/> 850 هه لکراو	پیوانهکردنی پیکهاته-بو-خاک -850 mV- یان ژمارهیهکی سالیی گهرتر پیهوست به نهلیکترودی نامازه ی Cu/CuSO4 به تهرووی پاریزهری جیههچیکراو (جیههچیکراو به سهه هه پیکهاتهیهکی پاریزراوی گالفانی).		
<input type="checkbox"/> 850 کوژاوه	پیوانهکردنی پیکهاته-بو-خاک -850 mV یان ژمارهیهکی سالیی گهرتر پیهوست به نهلیکترودی نامازه ی Cu/CuSO4 به تهرووی پاریزهری کاتیی پچراو (تهنها بو سهه سیستمهکانی گالفانی جیههچن دهییت که نیایدا ناتودمکان دمکرنیت جیا بکرنهوه).		
<input type="checkbox"/> گۆرانکاری 100 mV	پیکهاتهی تاقیکراوه به لایهنی کم گۆرانکاری 100 mV نیشان دهمات (به سهه سیستمی گالفانی جیههچن دهییت که نیایدا دمکرنیت ناتودمکان به شیوهی جیا بکرنهوه).		
VIII. کردار پیویسته له نهجامی نهم هملسنگاندنه (تهنها یهک دانه نیشان بکه)			
<input type="checkbox"/> هیچ	پاراستنی کاتودی بهی پیویسته. له کاتهدا هیچ کرداریکی دیکه پیویست نهی. دووباره تاقیکردنهوه بو بکه له ریکهوتیک درهنگتر نهییت لهو ریکهوتهی له برگهی IV دیاریکراوه.		
<input type="checkbox"/> چاککردنهوه و ریستکردن	پاراستنی کاتودی بهی پیویست نهی. چاککردنهوه/دهستکاری کردن به زوترین کات پیویسته.		

XI. هیلکاری شوینی دامزراوهی UST

هیلکاریهکی تئروتسهملی روون هاویچ بکه یان شوینه پشکمشکراوهکه بهکاربینه بو کیشانی هیلکاریهکی UST و سیستمهکانی پاراستنی کاتودی. پیویسته زانیاری تهواو پشکمش بکریت بو نامازمکردنی روون که نیابدا نعلیکترود/خانهی نامازه بو هر توانایهکی پیکهاته-بوسخاک دانراوه کهوا له سهر فورمی راپرسی تومار بکریت. زانیاری وهک شوینی گشت تانکبهکان، بوری، و دابشکمرهکان؛ بالهخانه و شفقام؛ نانودی زیاتر (نهگس جیبهچیکراو بیت) و وایس مکان. پیویسته شوینی هر تاقیکردنه میهکی CP (دانانی نعلیکترودی نامازه) به کودیک (1,2, T-1, D-1) نامازهی پی بکریت هاوریک لهگهل ژمارهی هلی گونجاو له برگهی XIII سی نم راپورته. هر وهها دوو (2) شوینی بهکارهاتوو دابنی بو دیاریکردنی زموی دووری راست (بو نمونه R1 و R2).

هلسهنگاندنیکی سیستمی پاراستنی کاتودی تهواو نیه بهین هیلکاری پهسندکراوی شوینهکه



TN

Department of
Environment &
Conservation

ریگری کردن له پڑان و زیده-پربوون

نامیلکھی پشکنینی ستانده رگراو

بهشی تهکنیکی 4.2

وهزارهتی ژینگه و پاراستن له ویلیهتی تینیسی

فهرمانگهی تانکی ههنگرتنی ژیرزهوی

ریسا کاریکراوهکان له 13 ی تشرینی بهکهمی 2018

دوایین بژارکردنی بهنگهنامهکه: 17 ی حوزهیرانی 2022

نہم لاپرہیہ بہ مہہست بہ بہتالی جیہنڈراوہ

خشتەى ناوەرۆك

1. دەستبەردار بوون 1
2. مەبەست 1
3. دەسەلات 1
4. توانای جىيەجىكردن 2
- بەدەر كردن: 2
5. رىنگرى كردن لە رژان 3
- a. مەرجه گشتىهكان: 6
- b. دامەزراندن 7
- c. كار كردن و ئىدامە 7
- d. پشكنين و تاقىكردنهوه: 9
- e. راپۆرتكردن و هەلگرتنى تۆمار 10
6. رىنگرى كردن لە زىدەپىر بوون 11
- a. سى جۆرى باوى نامىرى رىنگرى كردن لە زىدەپىر بوون 11
1. سنورداكەرى تەمۆژم (دەمەوانەى شىوہ تەوافە) 11
2. راگرتنى خودكار (دەمەوانەى فلاپەر): 13
3. ناگادار كردنهوى زىدەپىر بوون (ناگادار كردنهوى بىستراو/بىنراوى ئاست بەرز) 13
- b. مەرجه گشتىهكان: 14
- c. دامەزراندن: 14
- d. كار كردن و ئىدامە 14
- e. پشكنين: 16
- f. راپۆرتكردن و هەلگرتنى تۆمار: 16
- سەرچاوهكان: 17
- پاشكۆكان 18
- پاشكۆى 1: نامىرى رىنگرى كردن لە رژان، رىكارى تاقىكردنهوى هايدروستاتى 19
- پاشكۆى 2: تاقىكردنهوى توانای كار كردن بۆ رىنگرى كردن لە زىدەپىر بوون 21



ویلایه‌تی تنیسی
وهزاره‌تی ژینگه و پاراستن
فهرمانگه‌ی تانکی هه‌لگرتنی ژیرزه‌وی

به‌شی ته‌کنیکی 4.2
رئگری کردن له رژان و له زیده‌پربوون

1. ده‌ستبهردار بوون

نهم به‌لگه‌نامه‌یه ته‌نهار رینونیه و ماف یان نهرکی یاسایی دروست ناکات. بریاره‌کانی ده‌زگا له ههر حاله‌تیکه دیار بکراودا به جنبه‌جیکردنی یاسا و رینماییه کارپنکراوه‌کان بو راستییه تاییه‌ته‌کان ده‌رین. ناماژکردن به ناوی بازرگانی یان به‌ره‌می بازرگانی به پشتیوانیبیکردن یان پیشنیارکردنی به‌کار هینانی نایه‌ت.

2. مه‌به‌ست

مه‌به‌ست لهم به‌شه ته‌کنیکه یارمه‌تیدانی کارمندی فهرمانگه‌ی تانکی هه‌لگرتنی ژیرزه‌وی (فهرمانگه‌که) به له تیگه‌بیشتن له مهرجه ریکخهره‌کانی رئگری کردن له رژان و له زیده‌پربوون. نهم به‌لگه‌نامه‌یه رینماییه پیشکمش ده‌کات بو دامه‌زراندن، به‌کارخستن و چاککردنه‌وی دروست و مهرجه‌کانی پیشکین، کرداره‌کانی تاقیکردنه‌وه و هه‌لگرتنی تومار بو سیستمه‌مه‌کانی تانکی هه‌لگرتنی ژیرزه‌وی (UST) له‌گه‌ل جوړه جیاوازه‌کانی کۆنترۆلکردنی رژان و نامیره‌کانی رئگری کردن له زیده‌پربوون و مهرجه‌کانی راپۆرتکردنی رژان و زیده‌پربوون.

نهم به‌شه ته‌کنیکه سیاستی نیستای فهرمانگه‌که له‌خۆ ده‌گریت له سهر بنه‌مای سیستمی بنه‌ره‌تی و رینماییه‌کانی په‌یوست به پروگرامی تانکی هه‌لگرتنی ژیرزه‌وی پیتروۆل له تنیسی. نهم به‌لگه‌نامه‌یه شوپنگره‌وی گشت وه‌شانه بلاوکراوه‌کانی پیشووتره. تازه‌ترین وه‌شانی نیستای نهم به‌شه ته‌کنیکه پۆست ده‌گریت و گشت کاتیک له سهر ویسایه‌تی فهرمانگه‌که به‌رده‌سته.

3. ده‌سه‌لآت

ههموو نهم ریسایانه‌ی لهم به‌شه ته‌کنیکه ناماژیه‌یان پیکراوه له به‌شی 0400-18-01 دا به‌رده‌ستن و له مالپه‌ری فهرمانگه‌ی تانکی هه‌لگرتنی ژیرزه‌وی به‌رده‌سته له <https://publications.tnsosfiles.com/rules/0400/0400.htm>

4. توانای جیبهچیکردن

هممو تانکیهک کما به گواستههوی مادهی پیتروولی لایینی کمهی 25 گالون پر دهکرتت به یک جار پئویستی به ریگریکردن له رژان و زیده-پربوون ههبتت¹ نهمه به سمر هممو تانکیهکانی بهرهم جیبهچی دهبتت بهلمخوگرنتی نهو تانکیانهی پرکردنی دووردهست بهکاردینن. نهگر تانکیهکه زیاتر له یک بوری پرکردنی ههبتت، نهو کات پئویسته هممو بوریهکانی پرکردن لهخوگرنتی رژانی ههبتت. سهیری ریسای 02(1)(d)2 و 02(3). بکه.

بهدهکردن:

- بهشتیوهیکی گشتی تانکیهکانی نهوتی پاشماوه پئویستی به دانانی نامیرهکانی ریگری کردن له رژان (سهنتلی رژان) نیه بههوی نهوتی تانکیهکانی نهوتی پاشماوه به بری کمهی نهوت پر دهکرتن. سهیری ریسای 02(3)(a)2(ii). بکه. گهرچی له ریگهی رینماییهکانی فسرمانگه داواکراو نیه، رهنگه تانکیهکانی نهوتی پاشماوه سهنتلی رژانیان له شوینی بهتالکردنی نهوت بۆ دانرا بیتت. بۆ تانکیهکانی نهوتی پاشماوه کما نامیزی ریگری کردن له رژانیان ههیه، سیاسهتی فسرمانگه داوا له خاوهن/بهکارخههکه ناکات پشکنینی مانگانه و/یان نیدامهی نامیرهکان نهنجام بدات بهلام باشترین کرداری بهریوهبردنه.
- گهرچی زور باو نیه، بهلام رهنگه ههندیگ تانکی له پورتیک پر بکرتن کما له ناو بۆکس، ژوور بان ناوچهی پهرژیندار نیه کما رهنگه دهکرتت بهس بیتت بۆ ریگری کردن له رژان. لهم حالتههدا، نهگر ناوچهی لهخوگرنت بهباشی دیزاینکرا بیتت بۆ نهوتی ریگریکهر بیتت و ریگه به بلاوبوونهوی رژان نهدات بۆ ناو ژینگه، نهو کات پابهندی مهرجهکانی ریسای 02(3)(a)2(i) له "سهنتلی رژان" پئویست نیه. بهلام، پئویستیان به پشکنینی ماوهی² و چاککردنهوه و/یان گزیرین ههیه نهگر کهموکوریبیان ههجوو³. هسر درزیکهی ببنراو له کونکریتکه پئویستی به چاککردنهوه ههیه. (سهیری نمونهکانی خواروهه بکه)



- رهنگه ههندیگ پورتی پرکردن له ناو حموزی پههپی توربینی غهتاسی داخراو دانرا بیتت. لهم حالتههدا، حموزی پههپی توربینی غهتاس بهگوزیرهی پیناسهی سهنتلی رژانه بهو جورهی داواکراوه بهپیی ریسای 02(3)(a)2(i).

¹ داواکراوه بهگوزیرهی ریسای 0400-18-01-02(3)(a)2(ii).

² داواکراوه بهگوزیرهی ریسای 0400-18-01-02(3)(1)4.

³ داواکراوه بهگوزیرهی ریسای 0400-18-01-02(3)(a)1(i).



حموزی "ههموو له ناو یهک" پیوستی به سەتلی رژان نیه

تیبینی: ئەو پشکنەرانی کەما دوو چاری کەرستە ی جیگرەو دەبن پیوستە راویژ بە بەرپو بەمیری نووسینگە میەدانی بکەن بۆ دیاریکردنی ئەوەی نایا پێداچوونەوی زیاتر پیوستە.

5. رێگری کردن له رژان

نامێرەکانی رێگری کردن له رژان له بۆری پرکردن بەکار دێن بۆ گرتنی دڵوپهکردن و رژانی کەمی سووتەمەنی کە رەنگە له کاتی جیاکردنەوی سۆندە گیانندن له بۆری پرکردن روو بەدات. باوترین جۆری نامیزی رێگری کردن له رژان پێی دەوتریت "سەتلی رژان" یان "حموزی گرتن". (سەیری نمونە 4 و 5 بکە)

- نامێریکی رێگری کردن له رژان (سەتلی رژان) بە شێوەیەکی گشتی دیزاین نەکراوە بۆ لەخۆگرتنی بەر هەم بۆ ماوەیەکی زۆر.
- هەندیک نامیزی رێگری کردن له رژان (سەتلی رژان) میکانیزمی گەرانەوی بەتالکردن یان پەمپی دەستی هەیه کەما رێگە بە بەر هەمی کەڵەکەبوو دەدات بگەریتەوه ناو تانکیەکە. سەیری بڕگە "ئیدامە" بکە بۆ وینە میکانیزمی گەرانەوی بەتالکردن و پەمپی دەستی. میکانیزمی گەرانەوی بەتالکردنەوه بە شێوەیەکی ناسایی دادەخزێن و شلە له یەکە سەتلی چالاکراو هەلەمگرت. هەروەها چالاکردنی میکانیزمی گەرانەوی بەتالکردن رێگە بە شلە وەک ناوی باران یان رێرەوی گەراج بۆ ناو تانکیەکە بەتال بێتەوه. میکانیزمی گەرانەوی بەتالکردن ناوبەناو له دۆخی کرانەوه گیر دەبێت بەهۆی تەنێکی بیانی کەما داخستنی دروستی نامیزەکه دادەخات. زۆریک له میکانیزمی گەرانەوی بەتالکردن سکرینێکی هەیه بۆ تەنی گەورەتر بەلام هیچ شتیکی نیه بۆ رێگری کردن له چوونە ناووەوی ناو کەما دەچیتە ناو سەتلی رژان.
- فەرمانگەکه پێشبیناری ئەوه دەکات کەما میکانیزمی گەرانەوی بەتالکردنی سەتلی رژان له سەر ئەو تانکیانە بەکارنیت کەما گازۆلین هەلەمگرت کەما ئیسائۆلی تێدایە بەهۆی ئەگەری چوونەژوورەوی ناو و قۆناغی جیاکردنەوه. بە تابیەتی گرنەگە کەما ئەمانە بە شێوازی کارکردنی دروست چاک بکریتەوه و بە توندی داخزێن ئەگەر له سەر هەر تانکیەکی سووتەمەنی دا بنریت کەما تیکەلی ئیسائۆلی تێدایە.
- ئەگەر رێگری کردن له رژان میکانیزمی گەرانەوی بەتالکردنەوه یان پەمپی نەبێت، ئەو کات هەر بەر هەمیک یان ناوی ناو سەتلی رژان پیوستە بە دەست لابدریت و بە دروستی فری بدریت. 4
- پەمپی دەستی نامیزی هەوا بێن کەما رێگە بە شلە ناو نامیزی رێگری کردن له رژان دەدەن فری بدریتە دەرەوه. ئەگەر نامێرەکانی رێگری کردن له رژان له دامەزراوەکه یەکیک لەم نامێرانە هیبیت، ئەو کات پیوستە شلە لابراو بە دروستی کۆنترۆل بکریت بەگۆڕەوی مەرجی ناوخبۆی، و بلیەت، و فیدرالی.
- قەباغ یان کەفەر پیوست بن له سەر سەتلی رژان و پیوست بن بۆ ئەوەی له دۆخی باش بن و بەرکەوتنی لەگەڵ قەباغی پرکردن نەبێت. ئەگەر کەفەرەکه بە توندی دانەخزیت، خۆل، بەردی بچووک یان پاشماوەی دیکە دەکریت بەتال بکریتەوه ناو تانکی له رێگە میکانیزمی گەرانەوی بەتالکردنەوه، ئەگەر هەبێت. سەیری ریسای 02(3)(b)2. و 3. بکە.

- نامیرمکانی ریگری کردن له پژان به شیوه‌ی گشتی له پولا، پلاستیک، بان فایبرگلاس دروستکراوه به لام رنگه ناوبناو به شیوه‌ی جیاواز دیزاین بکریت و دروست بکریت همروک له "به‌دهرکردنی" سه‌روه باسکراوه.
- به شیوه‌ی گشتی کردارمکانی دامه‌زاندن نهوه دیاری ده‌کمن سه‌تلی پژان له ناستیکی که‌متر به‌رزتر له شوسته‌ی ده‌روبه‌ر دابنریت و روو‌پوشی ته‌واوکراو لیز بیته‌وه له سه‌تلی پژانه‌وه. نه‌مه یارمه‌تیده‌ه له کز بوونه‌وه‌ی ناوی باران و ریرووی گمراج له ناو سه‌تلی پژان.

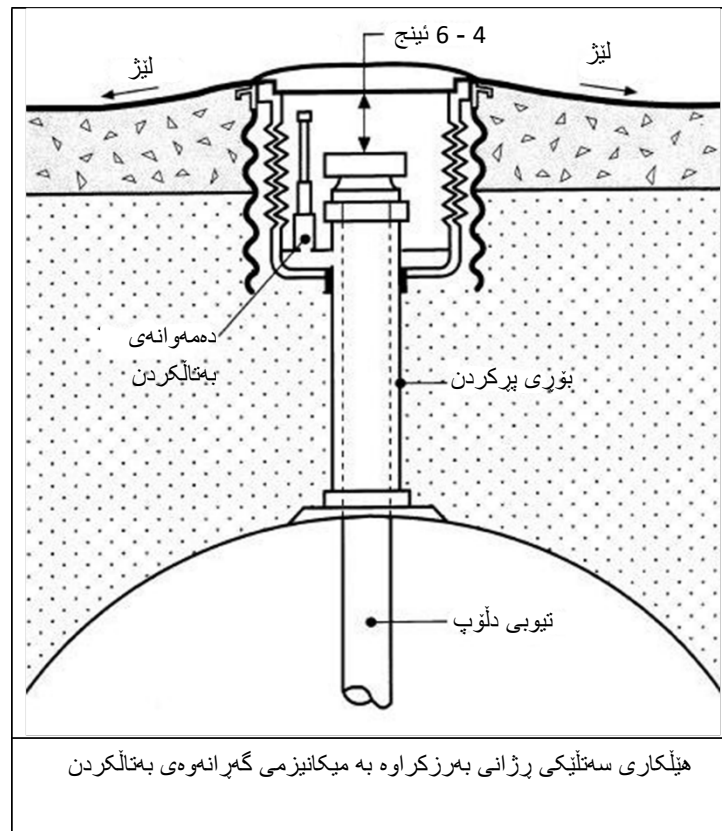

نمونه‌ی خوارموه نمونه‌ی باوترین جور مکانی سفتلی رزانن:



a. مهرجه گشتیهکان:

- رینماییهکانی فیر مانگه داوای نهمه دهکات کهوا پیویسته خاوهن/بهکار خیر مکه دلنیای نهمه بکاتهمه کهوا قهبارهی بهر دهسی ناو تانکیهکه (نولاج) زیاتر بیت له قهبارهی پیترؤل کهوا پیویسته بؤ تانکیهکه بگوازریتهمه بیش نهمه ی گواستنهمه که نهنجام بدریت همه که داواکراوه بهگونییه ریسیای 1(b)(3)02. نهمه به شیویهکی گشتی له ریگهی پیوانهکردنی تانکی یان پشتر استکردنهمه ی قهباره که دهکریت له ریگهی خویندنهمه ی لیستی چاپکراو له نامیره کهمی ATG. هسروه ها، نازانسهکانی دیکه داوای نهمه دهکن کهوا کرداری گواستنهمه بهر دهوام چاودیری بکریت بؤ ریگری کردن له رزان و زیده-پربوون بهو جزوه ی داواکراوه بهپیی ریسیای 1(b)(3)02.
- ریگری کردن له رزان پیویسته بؤ هممو UST هک کهوا به زیاتر له 25 گالونی بهر هممه که به جاریک پر دهکریت. سهیری ریسیای 2(ii)(a)(3)02. بکه.
- پیویسته ریگری کردن له رزان ریگری له بلاوبونهمه ی بهر هممه که بکات بؤ ناو ژینگه کاتیک سونده ی گواستنهمه له بؤری پرکردن جیا دهکریتمه سهیری ریسیای 1(i)(a)(3)02. بکه.
- پیویسته پاک بیت له بوونی شله، پیسی، پاشماوه یان هم ماددهیمی دیکه کهوا کار دهکاته سهر توانای ریگری کردن له رزان یان کار دهکاته سهر پشکنین. سهیری ریسیای 3(b)(3)02. و 4. بکه.



- هممو جهوزهکانی گرتنی رزان (سهتلی رزان) پیویسته سهرقاپیکی باشیان هه بیت کهوا بهر کهوتنی لهگهل قهپاغی پرکردن نه بیت. سهیری ریسیای 2(b)(3)02. بکه.





OPW 2100C; OPW 2105
ریم 16، قهپاغ 13.75"



OPW 4000
ریم 16.375، قهپاغ 13.125"



EBW 705
ریم 17.25، قهپاغ 14"



جیهانی 69RT/71CD
ریم 15، قهپاغ 12.75"

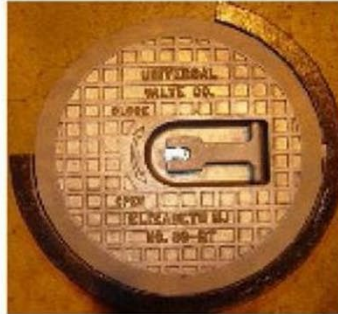

پۆمیکۆ
ریم 21، قهپاغ 17.25"

- پنیویسته هموو نامیرمکانی ریگری کردن له رژان مانگانه به چاو بیشکنرین بۆ دلنیاکردنی بعدی هینانی مهرجهکانی سه رهوه. پنیویسته یاداشتیکه پشکنینهکان بۆ دوایین 12 مانگ ههلبگیریت. سهیری ریسای 02(3)(b)4 و 02(8)(a)1.(i)(I) بکه.

b. دامهزراندن

پنیویسته دامهزراندنهکه بهگۆیرهی کردارمکانی ستاندری پیشهسازی بیت و هک PEI RP-100 یان API 1615، رینماییمکانی کۆمپانیای بهرهمهینهر و ریسای 02(1).

c. کارکردن و نیدامه

- تا نهو کاتهی سیستهمی UST بهکاردیت بۆ ههلبگرتنی پیتروۆل، خاوهن و/یان بهکارخهرمکان پنیویسته دلنیاای نهوهی بکه نهوه که بلاو بوونهوهی ناو ژینگه بههوی رژان روونادات. سهیری ریسای 02(3)(b)1 بکه.
- پنیویسته هموو نامیرمکانی ریگری کردن له رژان له هموو ماددهیهک پاک بن و هک شله (ناو، سووتهمنی، و هتد.) یان پاشماوهی رهق (خۆل، وورده بهرد، گهلا، خاشاک و هتد.). سهیری ریسای 02(3)(b)3 بکه. نامیرمکانی ریگری کردن له رژان کهوا له کانزا دروستکراون زیاتر دووچاری داخوړانی قورس دهبنهوه کهوا دمکریت بهتتیهربوونی کات کۆبینهوه تا چینیکی ئهستووور دروست دهبیت و ریگری دهکات له پشکنینی دروستی دیوارهکان و زمینی نامیرمه کهوا رهنگه درز و کونی تیدا بیت. پنیویسته نهه داخوړانه لا بیریته و نامیرمه که به دروستی بیشکنریت. لهه نمونهیهی خوارهوه، داخوړانی قورسی ناوهوهی نامیرمه که کونهکانی شاردۆتهوه لهوهی له ماوهی پشکنینهکانی پیشووتر بدوزینهوه:



- نەگەر سەتلهکه رژان میکانیزی گهرانهوهی بهتالکردنی زیرهوهی ههیه، پنیسته به دروستی پاریزگاری لی بکریت بهو جوړه‌ی داواکراوه بهینی ریسای 02(3)(b)3. نەگەر ریگه به کهلهکه‌بوونی پیسی و پاشماوه درا، رنکه ریگری بکات له دهمه‌وانه‌که بکات له داپوشینی دروست کهوا ریگه به ناو دمدات بیت ناو تانکیه‌که له ریگه‌ی جهوزی گرتتی رژان. ههروه‌ها، نەگەر دهمه‌وانه‌ی سه‌ر میکانیزی گهرانهوهی بهتالکردن به دروستی داينه‌پوشیت، رنکه کار بکاته سه‌ر کارکردنی دروستی ریگری کردن له زنده‌پربوون نەگەر ته‌وافه به‌کاربیت. 5 پنیسته میکانیزی کیشه‌داری گهرانهوهی بهتالکردن چاک بکریته‌وه، بگوردیت یان به پلاگیک بگوردیت بو داپوشینی ده‌می دهمه‌وانه و هه‌موو شله‌یک به په‌مپی ده‌ستی لابده. 6

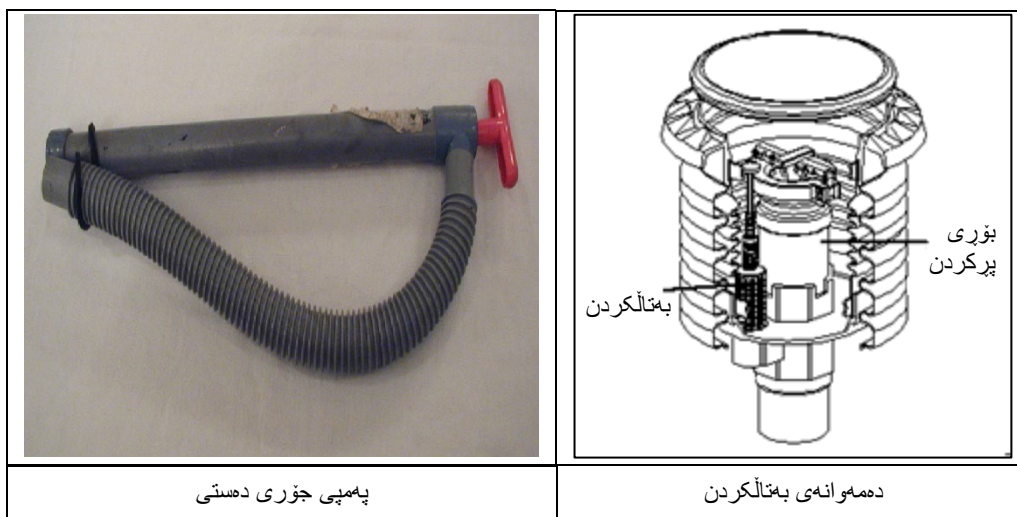

5 داواکراوه به‌گوتیره‌ی ریسای 0400-18-01-.02(3)(a)1.(ii)(III)
 6 داواکراوه به‌گوتیره‌ی ریسای 0400-18-01-.02(3)(b)3



d. پشکنین و تاقیکردنه‌وه:

نامیری ریگری کردن له رژان، به‌خوگرتنی سه‌تلی رژان، دمکه‌وتیه ژیر پشکنینی رۆتینی مانگانه له 13 سی تشرینی یه‌کهمی 2021 سه‌وه، به‌گویره‌ی ریسای 02(8)(a)1.(i)(I). پنیویسته خاوه‌ن/به‌کارخه‌که هه‌موو مانگیگ به چاو پشکنین بو هه‌موو نامیره‌کانی ریگری کردن له رژان بکات بو دلنیاکردنه‌وه‌ی به‌یهینانی مه‌رجه‌کانی سه‌روه. پنیویسته یاداشتکی پشکنینه‌کان بو دوایین 12 مانگ هه‌لبگیریت 7.

له ماوه‌ی پشکنینی رۆتینی نامیری ریگری کردن له رژان، به چاوی بپشکنین بو بوونی شکان بکه، شله یان پاشماوه لابده؛ قه‌پاغی پرکردنه‌وه‌که بپشکنه بو نه‌وه‌ی دلنیا بیت به ته‌واوی له سه‌ر بۆری پرکردنایه؛ و، بو نامیری دوو دیواری ریگری کردن له رژان که چاودیری نیوانیان هه‌یه، پشکنین بو دزه‌کردن بکه له ناوچه‌ی نیوان به‌شه‌کان. پنیویسته زانیاری پشکنین له فورمی (CN-2544) پشکنینی رۆتینی مانگانه/سالانه‌ی دامه‌زراوه‌ی تاییه‌ت به فه‌رمانگه بکه، برگی 1. 8.

سه‌لامتی هه‌موو نامیره‌کانی ریگری کردن له رژان پنیویسته هه‌موو سه‌ سال جاریک بپشکنین له دوای 13 سی تشرینی یه‌کهمی 2021 به‌گویره‌ی ریسای 02(3)(c)1.(ii). به‌لام، نه‌گه‌ر نامیری دوو-دیواری ریگری کردن له رژان به شیوه‌ی نیوانی چاودیری ده‌کریت و تو‌ماره‌کان هه‌لبگیراوه‌ن نامیره‌که‌ن ناکه‌ویت ژیر مه‌رجی تاقیکردنه‌وه‌ی سه‌ سال جاریک. سه‌یری ریسای 02(3)(c)1.(ii). بکه. تاک یان جووت دیوار بیت، هه‌موو نامیره تازه دانراوه‌کانی ریگری کردن له رژان که‌وا له یان دوای 13 سی تشرینی یه‌کهمی 2018 دانراوه‌ن پنیویسته لایه‌نی که‌م له کاتی دامه‌زاندن پشکنینیان بو بکریت. سه‌یری ریسای 02(3)(c)3.(ii). بکه.

7 داواکراوه به‌گویره‌ی ریسای 0400-18-01-02(8)2(b)
8 داواکراوه به‌گویره‌ی ریسای 0400-18-01-02(8)(a)3



داپۆشەری كەموكۆرپدار

e. راپۆرتکردن و ھەنگرتنی تۆمار

- پشکنینی مانگانە بۆ ھەموو نامێرەکانی رینگری کردن لە رژان پنیوستە. پنیوستە ئەنجامەکانی ئەم پشکنینانە لە فۆرمی (CN-2544) پشکنینی رۆتینی مانگانە/سالانە/دامەزراوەی تاییەت بە فەرمانگە تۆمار بکۆرین، برگە ۱. پنیوستە فۆرمی پشکنینی دوایی 12 مانگ ھەلبگیریت و بەر دەست بێت لە کاتی داواکاری لە لایەن فەرمانگە. سەیری ریسای - 02(8)2(b) و ریسای 02(8)(a)3 بکە.

- تۆمارەکانی پشکنینی تاقیکردنەوەی ماوھیی پنیوستە ھەلبگیرین:
 - ھەموو سێ سأل جاریک بۆ نامیزی رینگری کردن لە رژان و زیدە-پروون.
 - بۆ نامیزی رینگری کردن لە رژان کەوا ھەموو سێ سأل جاریک تاقیکردنەوەی بۆ نەکراوە، بەلگەنامە نیشان دەری ئەوەی کەوا نامیزی رینگری کردن لە رژان دوو دیوارییە و بە شیوەی ماوھیی چاودیزی دەکریت کەوا لە جارەکانی پشکنینی رۆتینی کەمتر نەبێت. بۆ مەبەستی ئەم برگەییە، سەرچاوەکانی پشکنینی رۆتینی مانگانە لە ریسای 02(3)(c)1(i). ھەن. پنیوستە تۆمارەکان بۆ گشت ئەو کاتە نامیرەکە بە شیوەی ماوھیی چاودیزی دەکریت ھەلبگیریت. سەیری ریسای 02(3)(d) بکە.

- نامیزی کەموکۆرپدار:
 - ئەگەر ھەر کاتیکی نامیزی رینگری کردن لە رژانی کەموکۆرپدار دۆزرایەو، ئەو کات پنیوستە نامیرەکە چاک بکۆریتەو یان بگۆردریت*. رەنگە چاککردنەو ئەو کاتە بکۆریت کەوا لە لایەن کۆمپانیای بەرھەمھێنەری سەلتی رژان رینپندراو بێت.
 - ھەر شلەییکی ناو مەودای نیوان، بۆ سیستەمی لەخۆگیراوی لاوەکی، پنیوستە دەستبەجی لابیریت و لیکۆلینەو لە سەر بکۆریت.
 - ئەگەر ناماژە بۆ بوونەو پیتروۆل تیبینی بکۆریت، پنیوستە لە ماوەی 72 کاتژمیر وەک بۆوونەو گومانلیکراو راپۆرت بکۆریت بەگۆرێوەی رینمایبەکانی فەرمانگە.⁹

*پنیوستە دەرفەتیک بە بەکارخەر/خاوەنەکە بدریت بۆ ئەنجامدانی تاقیکردنەوەی سەلامەتی لەبری گۆرینی. ئەگەر تاقیکردنەوەی سەلامەتی دەریخست کە سەلتەکە توندوتولە، پنیوستی بە گۆرین نییە. رەنگە تاقیکردنەوە بەگۆرێوەی برگە 6 سی PEI/RP-1200-12 ئەنجام بدریت "کردارە پینشارکراوەکان بۆ تاقیکردنەوە و دلنیاکردنەوەی رژان، زیدە-پروون، کەرسەتی دۆزینەو دزمکردن و لەخۆگرتنی لاوەکی لە دامەزراوەکانی "UST" یان لە رینگە پەیرەوکردنی ریکارەکانی تاقیکردنەوەی ھایدروستاتی باسکراو لە پاشکۆی 1.

⁹ داواکراوە بەگۆرێوەی ریسای (a)1(05(1)-0400-18-01.

- همدېک جار سووتمهغنی دهرژیت کاتیک سوئدهی گهیاغندی سووتمهغنی جیا دهکرئتهوه. هر رژان بان زیده-پربوونی پیتروئل کهوا له 25 گالون زیاتر بیت بان بیته هو ی بریسکانهوه له ناوی سهرزوی دهوروبهر پیویسته له ماوهی 72 کاتژمیر راپورت بکرئیت. رژان و زیده-پربوونی کهمتر له 25 گالون کهوا کونترول دهکرین دستبهجی پاک دهکرئتهوه پیویستی به راپورتکردن نیه. سهیری ریسیای (4)05. بکه.

- ریسیای (d)03(2) پیویسته له کاتی گواستنهوهی خاونداریهتی، بهلمخوگرنتی فروشتتی سیستمهکانی UST، بهلمگنامه رسمن وایان کوپیه پیویستهکان بو بهجیگهیاغندی راپورتکردن و هملگرنتی تومارکانی نمم پهر مگرافه پیویسته بگوارزئتهوه بو خاونه نوییهکی UST له کاتی گواستنهوهی خاونداریهتی.

- فورمی (CN-2544) پشکنینی روئینی مانگانه/سالانهی دامزرارهی تاییهت به فر مانگه شوینی نمم فورمانهی خواروه دهکرئتهوه:

- یاداشتی پشکنینی مانگانهی سهغلی رژان (CN-1286)
- فورمی توماری کرداری 60 روژهی کرداری بگوری تمزوو (CN-1282)
- توماری وهرزیی پشکنینی دابهشکمر (CN-1287)
- راپورتکردنی ناگادارکردنهوهی چاودیرکردنی نیوانی مانگانه (CN-1340)

گهرچی فر مانگه هانی بهکار هینانی فورمی (CN-2544) ی پشکنینی روئینی مانگانه/سالانهی دامزرارهی ددهات، فر مانگهکه ریگری ناکات له بهکار هینانی نمم فورمانه.

6. ریگری کردن له زیده-پربوون

نامیزمکانی ریگری کردن له زیده-پربوونی داواکراو له ریگی ریسیای (3)02. له سهر UST دادهنرین بو یارمهتیدان پاراستتی تانکیهکه له زیده-پربوون له ماوهی گهیاغندی بهرهم. نامیزمکانی ریگری کردن له زیده-پربوون دیزاینکراون بو کهمکردنهوهی تهوژمی بهرهم، وهستانندی تهوژمی بهرهم، بان ناگادارکردنهوهی کسی گهیمهر پیش نهوهی تانکیهکه پر بیت و بهرهمهکه له ناو ژینگه بلاو بیتهوه.

a. سن جوړی باوی نامیری ریگری کردن له زیده-پربوون

1. سنورداکهری تهوژم (دهمهوانهی شیوه تهوافه)

دهمهوانهیکه شیوه تهوافه (ههروهها پیی دهوتریت دمهوانهی ههواگورکی تهوژم) دهخریته ناو تانکیهکه کهوا هیلی ههواگورکی لهویره له تانکیهکه دهردهجیت. دمهوانهی تهوافه ریگری له تهوژمی هلمم دکات له هاتن له UST کاتیک تانکیهکه له پربوون نزیک دهبیت. کاتیک تانکیهکه پر دهبیت، توپیک له ناو دمهوانهکه بهرز دهبیتهوه، دهر چوونی هلمم له ناو تانکیهکه له ماوهی گهیاغندی سنوردار دکات. ریژهی تهوژمی گهیاغندی به شیوهیکه بهر چاو کهم دهبیتهوه و پیویسته ناگاداری کسی بهرپرسی چاودیرکردنی گهیاغندی بکاتهوه تا گهیاغندهکه بوهستنییت. رنگه زحمعت بیت نهوه دیاری بکیمت نایا نمم نامیزه ههیه بان نیه بههوی شوینی دانانی.





دهمهوانه‌ی پۆپیتی سه‌ر به‌ز که‌ر وه‌ی ده‌مه‌وانه‌ی ته‌وافه



تۆپی ته‌وافه‌ی دانراو

2. راگرتنی خودکار (دمهوانه‌ی فلاپس):

نامیزه‌کانی راگرتنی خودکار دمه‌ونه ناو بوری پرکردنی ناو تانکیه‌که. له کاتی سه‌پرکردنی بوری پرکردن، وهک هیلکی دمه‌مه‌ویت که‌وا به ناو بوری پرکردن ده‌روات (یان شیره‌ی "نیو-مانگ" له ناو بوری پرکردن). نامیزیکی راگرتنی خودکار گوزهری بهر هم هیلواش ده‌کاته‌وه و دواتر ده‌یوستنیت کاتیک بهر هم‌ه‌که ده‌گاته ناستیکی دیاری‌کراوی تانکیه‌که.

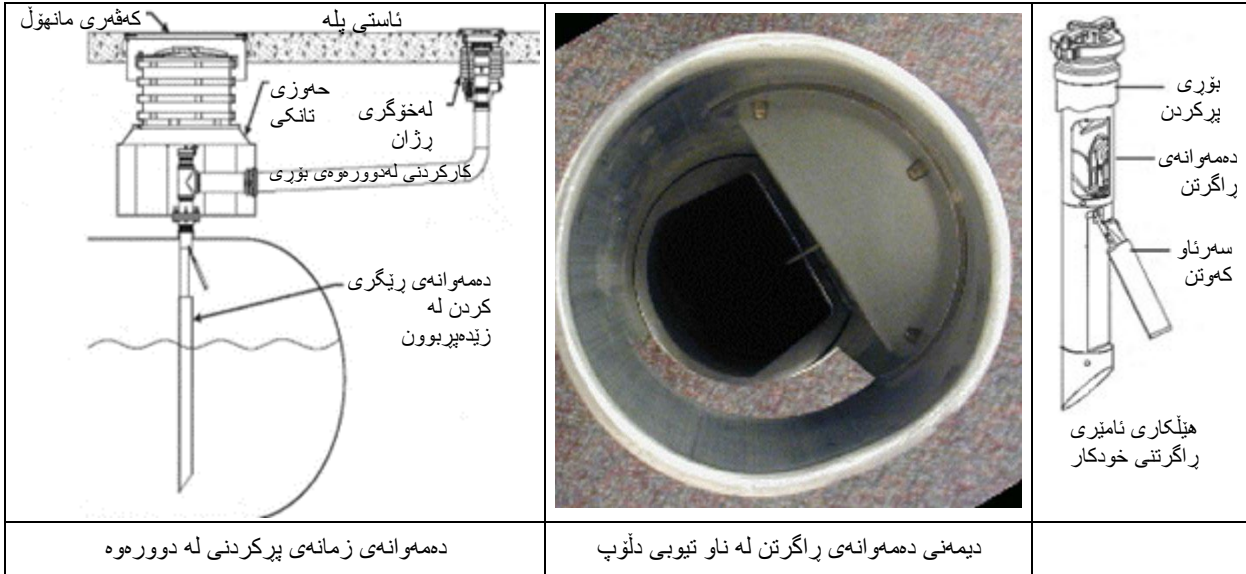

3. ناگادارکردنه‌وه‌ی زنده-پرپوون (ناگادارکردنه‌وه‌ی بیستراو/بینراوی ناست بهرز)

هه‌ر ناگادارکردنه‌وه‌یه‌کی زنده-پرپوون سنسهریک به‌کار‌دینیت که‌وا به شیره‌یه‌کی گشتی به نامیزیکی چاودیریکردن گری‌دراوه وهک گیچی خودکاری تانکی (ATG). کاتیک سووتهمه‌نی ناو تانکیه‌که ده‌گاته ناستی دیاری‌کراوی پیشووتر، ناگادارکردنه‌وه‌ی بیستراو/بینراو چالاک ده‌کرت. ناگادارکردنه‌وه‌ی هوشداریه‌ک پیشکه‌ش ده‌کات که‌وا پیوسته‌ بیستریت یان بیستریت (یان هه‌ردووکیان) له لایهن نه‌وه‌ که‌سه‌ی بهرهم‌ه‌که ده‌گه‌یه‌نیت کاتیک تانکیه‌که نزیکه‌ی له‌وه‌ی به ته‌واوی پر بیت. 10 ناگادارکردنه‌وه‌که چالاک ده‌بیت کاتیک UST له توانای تانکیه‌که نزیک ده‌بیت‌وه و ناگاداری که‌سی گه‌یه‌نر ده‌کاته‌وه بۆ و مستاندنی گه‌یاندنه‌که. کاتیک ناگادارکردنه‌وه چالاک ده‌بیت، پیوسته‌ که‌سی گه‌یاندن ده‌ستبه‌جی گوزهری بهر هم‌ه‌که بۆ تانکیه‌که بوه‌ستینیت.



b. مهرجه گشتیهکان:

- رینماییهکانی فسر مانگه داوای ئهوه دهکات کهوا پیویسته خاوهن/بهکار خهر مه دلتیای ئهوه بکاتهوه کهوا قهبارهی بهردهسی ناو تانکیهکه (نولاج) زیاتر بیت له قهبارهی پیترۆل کهوا پیویسته بۆ تانکیهکه بگوازریتهوه پیش ئهوهی گواستنهوه که نهجام بدریت. سهیری ریسای 02(3)(b)1. بکه. ئهمه به شیویهکی گشتی له ریگهی پیوانکردنی تانکی بان پشتراستکردنهوهی قهبارمهکه دهکرتیت له ریگهی خویندنهوهی لیستی چاپکراو له نامیرهکهی ATG. هسروهه، ئاژانسهکانی دیکه داوای ئهوه دهکهن کهوا کرداری گواستنهوه بهردهوام چاودیزی بکرتیت بۆ ریگری کردن له رژان و زیده-پربوون.
- ریگری کردن له زیده-پربوون پیویسته بۆ همموو UST هک کهوا به زیاتر له 25 گالونی بهرهمهکه به جاریک پر دهکرتیت بهو جۆرهی داواکراوه بهینی ریسای 02(3)(a)2.(ii). پیویسته نامیرهکانی ریگری کردن له زیده-پربوون بهگۆیرهی رینماییهکانی کومپانیای بهرهمهینهر دابنریت، بهلهخوگرتتی ئیدامهی رۆتینی کارکردن بهو جۆرهی داواکراوه بهینی ریسای 02(1)(b).
- مهرجهکانی سن جۆره باوهکهی نامیرهکانی ریگری کردن له زیده-پربوون:

- 1) نامیرهکانی راگرتتی خودکار (بۆ نمونه دهمهوانهی زمانه)ی رینبندراو له ریگهی ریسای 02(3)(a)1.(ii)(I)، کهوا تهوژمی بهرهمهکه بۆ ناو تانکیهکه رادهگرتیت کاتیک تانکیهکه له سهدا نوهمت و پینج (95%) زیاتر پر نیه، بان،
- 2) نامیرهکانی سنووردارکردنی تهوژم (واته توپی سهراوکهوتوو)ی رینبندراو له ریگهی ریسای 02(3)(a)1.(ii)(II)، کهوا ناگاداری بهکارخهری گواستنهوه دهکاتهوه کاتیک تانکیهکه له سهدا نوهمت (90%) زیاتر پر نیه له ریگهی سنووردارکردنی تهوژمهکه بۆ ناو تانکیهکه بان له ریگهی چالاکردنی ناگادارکردنهوهی ئاستی بهرز بان،
- 3) نامیره بیستراو بان بینراوه رینبندراوهکان له ریگهی ریسای 02(3)(a)1.(ii)(III)، کهوا 30 خولهک پیش زیده-پربوون تهوژمهکه سنووردار دهکات، بهک (1) خولهک پیش زیده-پربوون به زهنگی ئاستی بهرزی ناگاداری بهکارخهرمهکه دهکاتهوه، بان به شیویهکی ئوتوماتیکی گوزهری تانکیهکان دهموستینیت بۆ ئهوهی هیچ کام له نامیرهکانی سهروهی تانکیهکه بهر بهرهمهکه نهکهوتیت بههوی زیده-پربوون. هسروهه، سهیری بهشی CFR 40 سی 280 بکه بۆ مهرجه دیاریکراوهکان له رینماییه فیدرالیهکان.

سنووردارکردنی تهوژم له هیلهکانی ههواگۆرکی ناکرتیت له دامهزراندنی نوئ له یان دواى 13 سی تشرینی بهکمی 2018 بهکاربیت. سنووردارکهری تهوژم له هیلهکانی ههواگۆرکی کهوا کهموکوری ههیه له یان دواى 13 سی تشرینی بهکمی 2021، پیویسته به شیوازیکی دیکهی ریگری کردن له زیده-پربوون بگۆردریت. سهیری ریسای 02(3)(a)3 و 02(3)(c)3. بکه.

c. دامهزراندن:

پیویسته دامهزراندنهکه بهگۆیرهی رینماییهکانی کومپانیای بهرهمهینهر بیت کهوا زۆرجار کرداری پیشهسازی وهک PEI RP-100 بان API 1615 دهگرتیهوه.¹¹

d. کارکردن و نیدامه

- تا ئه کاتهی سیستهمی UST بهکاربیت بۆ ههنگرتتی پیترۆل، خاوهن و/بان بهکارخهرمهکان پیویسته دلتیای ئهوهی بکهنهوه که بلۆ بوونهوهی ناو ژینگه بههوی زیده-پربوون روونادات بهو جۆرهی داواکراوه بهینی ریسای 02(3)(b)1.

¹¹ داواکراوه بهگۆیرهی ریسای 02(1)-18-01-0400



- پىويستە ئاگادار كىردنەمەى ناستى بەرز بە شىوازىك دابىرئىت تارەكو بەكار خەمەكە بتوانىت ئاگادار كىردنەمە بىبىنىت و/ياىن گۆنى لى بىت. 12
- سنووردار كىردن بۇ كار كىردن: 13 بۇ ئەمەى بە دروستى كار بىكات، دەمەوانەى تەوافە پىويستى بەمەى تەجھىزاتى سەرمەى تانكى بۇ ھەلم توند بىت. ناكىرئىت دەمەوانەى تەوافە بەكار بىت ئەگەر ھەر دۇخىك لەمانەى خوار مە بونى ھەبىت:
 - (1) بۆرى مژىن بەكار دىت (ئەگەر تانكى زىدە پىر بىكرىت، رەنگە سووتەمەنى لە رىگەى لایەرى ھەوا لە دابەشكەر مەكە بىلەو بىتەمە)
 - (2) گەباندنى پەستىنراو (دەكرىت تانكىكەش پەستىنراو بىت)
 - (3) پىركىردنى لە دوور مە بەكار دىت
 - (4) قۇناغى ھاو كۆلكەى | گەر اندنەمەى ھەلم بەكار دىت
 - (5) لە سەر تانكىكەنى مۆلىدەى بارى لەناكاو كەوا سىستەمەى مژىنى ھەبە



12 داوا كراو بەگۆئىرەى رىسای (III)(ii)(1)(a)(3)-02-18-01-0400
 13 داوا كراو بەگۆئىرەى رىسای (b)(1)(1)-02-18-01-0400 و (b)(1)(3)-02(3)

e. پشکنین:

- پنیویسته هممو نامیرهکانی ریگر بکردن له زیده-پربوون به لایینی کم سئ سأل جارنیک بیشکنرین. سهریری ریسای 4(a)(3)02. بکه. به لایینی کمهوه، پشکنینهکه پنیویسته دلنیای نوه بکاتهوه که نامیرهکانی ریگری کردن له زیده-پربوون له ناستیکی دروستدا چالاک دهکرتین و چالاک دهین کاتیک نهوتهکه دهگاته نوه ناسته. سهریری ریسای 2(c)(3)02. بکه.
- پنیویسته هیئکاری تانکی بهکاریت بۆ راستکردنهوهی همژمارکردنی پشکنین و تاقیکردنهوهی زیده-پربوون. دهکرتیت هیئکاری تانکی له کومپانیای بهرهمهینهری تانکی دهست بخرتیت، له توماری لیستی کهلوپهل همژمار بکرتیت (ATG یا SIR)، یان به بهکارهینانی ونیسانتی کومپانیای بهرهمهینهر دروست بکرتیت.
- نهگهر خامنیک تانکیهک لهگمل تویی سهرناوکموتن دهموانهی زمانهش دابنیت، پنیویسته له ناستیکی کمتری کوژانهوه چالاک بیت بهراورد به تویی سهرناوکموتن بهگویرهی PEI RP-100. ههروهه، PEI RP100، نوه دیاری دهکات کهوا دهموانهی تهوافه بهکارنیت کاتیک دهموانهی زمانه دادهنریت. 14

f. راپورتکردن و ههنگرتنی تومار:

- نوه تومارانهی پنیویسته له لایین خاوهن/بهکارخهکه ههلبگیرین:
 - 1) بهلگنهنامهکانی دامهزراندنی تویی تهوافه، 15 نهگهر جیبهجیکراو بیت (سهریری سهروه بکه).
 - 2) ههر تومارنیک و مک گزیرینی تویی تهوافه به دهموانهی زمانه، یان چاککردنهوهی ناگادارکردنهوهی بیستراو/بینراو. پنیویسته نوه تومارانه بۆ تهواوی ژبانی سیستهسهکهی UST ههلبگیرین. 16
 - 3) تومارکانی پشکنینی تاقیکردنهوهی ماوهی پنیویسته بۆ ماوهی سئ سأل ههلبگیرین. سهریری ریسای 4(d)(3)02. بکه.
- نهگهر ههر کاتیک نامیرنیک زیده-پربوونی کهموکوریدار دوزراپهوه، نوه کات پنیویسته نامیرهکه چاک بکرتینهوه یان بگوردرتیت بهو جوړه داواکراوه بهپنی ریسای 1(b)(3)02. و (a)(7)02. و (f) سنووردارکردنی تهوژم له هیلهکانی ههواگورکئ ناکرتیت چاک بکرتینهوه یان بگوردرتین نهگهر کهموکوریبیان ههبت. سهریری ریسای 3(a)(3)02 بکه.



رهنهگه تانکیهکی زیده-پربوو بیته هوی بلاوونوهه له بوری ههواگورکئ

- ههندیک جار سووتهسهمنی دهوژیت کاتیک تانکیهکه زیاتر له ریژهی خوی پر دهبت. ههر رژان یان زیده-پربوونی پینترول کهوا له 25 گالون زیاتر بیت یان بیته هوی بریسکانهوه له نای سهرزهوی دهوویه پنیویسته له ماوهی 72 کاتز میر راپورت بکرتیت. رژان و زیده-پربوونی کهمتر له 25 گالون کهوا کونترول دهکرتین دهستبهجی پاک دهکرتینهوه پنیویسته به راپورتکردن نیه بۆ فسرمانهگه. سهریری ریسای 4(4)05. بکه.

14 داواکراوه بهگویرهی ریسای 1(b)(1)02-0400-18-01 و 1(b)(3)02.

15 داواکراوه بهگویرهی ریسای 2(b)(2)03-0400-18-01.

16 داواکراوه بهگویرهی ریسای 8(b)(2)03-0400-18-01 و (h)(7)02.

سەرچاوهكان:

EPA ى "سىستهمهكانى UST: پشكئىن و ئىدامهكانى هموزهكان و سەئلى پرژان"

PEI/RP 100 "كرداره پئشنىباركراوهكان بۆ دامهزاندنى سىستهمهكانى ههگرتتى شله له ژىرزهوى"

API1615 "دامهزاندنى سىستهمهكانى ههگرتتى ژىرزهوى پىترۆل"

PEI/ RP- 1200-12 "كرداره پئشنىباركراوهكان بۆ تاقىكردنهوه و دئنىاكردنهوهى پرژان، زىده-پىربون، كههستهى دۆزىنهوهى دزهكردن و لهخۆگرتتى لاهكى له دامهزراوهكانى UST"

پاشکۆکان

1. نامیږی ریځگری کردن له پژان، ریځکاری تاقیکردنموه‌ی هایدروستاتی (CN-1366)
2. تاقیکردنموه‌ی توانای کارکردن بو ریځگریکردن له زنده-پربوون (CN-2584)

پاشکوی 1: نامیری ریگری کردن له رژان، ریکاری تاقیکردنهوهی هایدروستاتی

پنویسته تاقیکردنهوهی که له سهر هس نامیریکی ریگری کردن له رژان نهنجام بدریت له کاتی دانانی سهرتابی (نامیرهکه). پنویسته تاقیکردنهوهی که به لایمی کهم بۆ ماوهی یک (1) کاتژمیر نهنجام بدریت. له ماوهیادا، نابیت هیچ گهاندنیک له بۆریه پرکردن نهنجام بدریت. پنویسته تاقیکردنهوهی که تنها له کاته نهنجام بدریت کهوا هیچ دهرفتهیکی بارین نهبیت چونکه کهشوهوای توند دهبیت هوی نهوهی ناوی ناو نامیرهکه به بریکی نهزراو بهرز بیتهوه. نهگس زبانی بهرچاوی وهک درز، کون یان داپوشهری کهموکوریدار ههبیت، نهو کات سهتلکههی رژان ناکریت تاقی بکریتهوه.

تیبینی: ههوه نامیرهکانی ریگری کردن له رژان، بی گویدانه دیزاینهکهی (واته رهنکه ههندیک نامیری ریگری کردن له رژان تهقلیدی نهبن "سهتلی رژان")، پنویستیان به تاقیکردنهوهی سهرتابی ههیه. به لایم، نهه ریکاره به سهر شوینه په رژینکراوهکان جیههجن نابیت کهوا وهک ریگری کردن له رژان بهکارهاتوه. نهه ناوچانه دهکهونه ژیر پشکنینی به چا و هس درز یان کهموکوریهکی دوزراوه پنویسته دهستهجن چاک بکریتهوه.

A. پیش تاقیکردنهوه:

1. پنویسته پنوانکردنی ناو و تیب بهکاربیت کهوا توانای پنوانکردنی یک له سهر ههشتی نینجیکی ههیه. بویاغی سپرا یان هیماکهریکی نهسراوه دهکریت بهکاربیت نهگس تیبی پنوانکردن بهر دهست نهبیت.
2. دلنیا به کهوا نامیرهکه بهتال و پاکه.
3. دلنیا به کهوا هس دهموانیهکی بهتالکردن به تهواری داخراوه. نهگس دهموانیهی بهتالکردن به تهواری داخستن نهکات، نهو کات پنویسته چاک بکریتهوه پیش نهنجامدانی تاقیکردنهوهی که. رهنکه دهموانیهکی بهتالکردنی دزمکردن ببیته هوی شکست تاقیکردنهوهی که.
4. پنویسته قهپاغی پرپوون بهروستی داپوشنیت یان بگوردنیت بۆ ریگری کردن له هس چونهژوووروهیهکی ناوی سهرزهوی بۆ ناو تانکیهکه.

B. نهنجامدانی تاقیکردنهوهی که:

1. به بهکارهینانی هیماکهریک نهسراوه، ناوهوهی سهتلی رژان له ناستیکی هیماکه کهوا کهمیک له خواروهوهی سهرووی قهپاغی سهر بهرزکهوهوهی پرکردن بیت.
2. سهتلکههی رژان پر ناو بکه تا ناستی دیاریکردهکه.
3. ریگه بده ناوهکه به لایمی کهم بۆ ماوهی یک (1) کاتژمیر بهمینیتهوه.
4. پنوانه جیاوازی ناستی ناو بکه به بهکارهینانی تیبی پنوانکردن بۆ نزیکترین یک له سهر ههشتی نینجیک. نهگس هیچ گورانکاریک تیبینی نهکرا، نهو کات رهنکه تاقیکردنهوهی که کوتابی پی بهینریت.
5. سهتلکههی رژان بهتال بکه و پاکه بکهوه.
6. له کوتابی تاقیکردنهوهی که، رهنکه ناوهکه دووباره بهکاربیتهوه بۆ تاقیکردنهوهی زیاتر یان پنویسته به شیوهیهکی دروست فری بدریت.

C. نهنجامهکان:

نهگس ناستی ناوی ناو سهتلکههی رژان کهم بیته به ریژهی یک له سهر ههشتی نینجیک یان زیاتر، نهو کات رهنکه سهتلکههی رژان دزمکردنی ههبیت. نهوه دیاری بکه نهگس سهتلی رژان دهکریت چاک بکریتهوه (نهگس له لایمن کومپانیای بهر هههینهری سهتلی رژان ریپیدراوه). نهگس نا، پنویسته بگوردنیت. نهگس گورانکاری ناستی ناوی ناو سهتلکههی رژان کهمتر بیت له یک له سهر ههشتی نینجیک، نهو کات سهتلکههی رژان له تاقیکردنهوهی که درهچنیت. نهنجامهکانی تاقیکردنهوهی که له فورمهکی پاشکوی 3 تومار بکه، راپورتی تاقیکردنهوهی هایدروستاتیکی نامیری ریگری کردن له رژان، فورمی CN-1366.

D. راپورتکردن و ههگرتنی تومار:

پنویسته توماری تاقیکردنهوهی که ههلبگیریت تا تاقیکردنهوهی داهاتوو یان تا نهو کاتهی سهتلکههی رژان دهگوردنیت. پنویسته خاوهن/بهکارخسره که له ماوهی 72 کاتژمیر ناگاداری فهرمانگه بکاتهوه پیش هس گورینیک. نههه ریگه به پشکنهری فهرمانگه دهدات ناماده بیت بۆ دیاریکردنی نهوهی نهگس کاریگهریهکی ژینگهیی روویدا بیت یان نا و نایا پشکنی شوینهکه پنویسته یان نا. رهنکه چاککردنهوهی که کاته بکریت کهوا له لایمن کومپانیای بهر هههینهری سهتلی رژان ریپیدراوه بیت.



ویلايېتی تنېسی
 وهزارتی ژینگه و پاراسن
 فھرمانگهی تانکی هملگرتنی ژیززهوی
 William R. Snodgrass Tennessee Tower
 312 Rosa L. Parks Avenue, 12th Floor
 Nashville, TN 37243

رپورتی تاقیکردنوهی هایدرؤستاتیکی نامیری ریگری کردن له پڑان

- < پیوسته نهم فورمه بیهکمه له گمل بهشی تهکنیکی 4.2 ریگری کردن له پڑان و له زنده پربوون بهکار بیت. پاشکوی 1 "نامیری ریگری کردن له پڑان، ریکاری تاقیکردنوهی هایدرؤستاتیکی".
- < نهگس هر کاتیک نامیری ریگری کردن له پڑانی کهموریدار دوزرایوه، نه کات پیوسته نامیره که چاک بکریتوه یان بگورد ریت. رنگه چاکردنوهی نه کاته بکریت کهما له لایمن کومپانیای بهرهمهینهری سعتلی پڑان رتیبدر او بیت.
- < نهگس نامازهی بلابوونوهی پیتروزل تیبینی بکریت، پیوسته له ماهی 72 کاتر میز وک بلاو بوونوهی گومانلنکراو راپورت بکریت بهگویرهی رینماییهکانی فھرمانگه.

I. زانیاری دامهزراوهی UST **II. زانیاری خاوهن**

# ناسنامهی دامهزراوهی UST:		ناو/کومپانیا:	
ناوی دامهزراوه:		ناونیشان:	
ناونیشان:		شار:	ویلايېت:
شار:		ژماره تلهفون:	زیپ:
ولآت:			

III. زانیاری نهجامدهری تاقیکردنوهی

ناو:		ناونیشانی کومپانیا:	
ناونیشان/پوست:		شار:	ویلايېت:
ناوی کومپانیا:		ژماره تلهفون:	زیپ:

IV. نهجامهکانی تاقیکردنوهی

ناسنامهی نامیری پڑان	خویندنهوی سهرهتایی 1/8 نینج = 0.125 نینج	خویندنهوی کوتایی (به لایهنی کم یهک کاتر میز ماهه بده)	جباوای (< 0.125 نینج 1/8 نینج) برینیه له دهر نهچوو)	دهر چوو/دهر نهچوو
نمونه: تانکی 1A پریمیم	8 1/4 نینج.	8 1/4 نینج.	0 نینج.	دهر چوو
نمونه: تانکی 2A دیزل	7 1/2 نینج.	7 نینج.	1/2 نینج.	دهر نهچوو

تیبینی: چهنده کؤپی نهمه پیوست بوو بهکاری بینه. پیوست هر کؤبیهک بهینی پیوست هاوشیوهی خوارهوه وارؤ بکریت.

واژوی نهجامدهری تاقیکردنوهی: _____

ریکھوت: _____

ناوی چاپکراوی نهجامدهری تاقیکردنوهی: _____

پاشکوی 2: تاقیکردنه‌وهی توانای کارکردن بو ریگریکردن له زیده-پریوون



ومزارعتی ژینگه و پاراستن
فهرمانگهی تانکی هملگرنتی ژیرزوی
William R. Snodgrass TN Tower
312 Rosa L. Parks Avenue, 12th Floor
Nashville, TN 37243 (615) 532-1945

تاقیکردنموی توانای کارکردن بۆ ریگرکردن له زنده-
پربوونی UST

- پشکینی گشت نامیرمکانی زنده-پربوون له کاتی دامزراندن پبویسته و دواتر به لایمی کم هممو 3 سال جاریک.
- له حالته نمبوونی ریکاریکی ررونی پبشسازی یان کرداری پبشنیارکرداری کومپانیای بهرهمهینهر، دهکرتیت "ریکاریکی پشکینی نامیری زنده-پربوون UST" بهکاربیت.
- پبویسته دممانه-تهوافه به شنیوازیکی جیوازی زنده-پربوون بگوردردیت نهمگه دهرکومت نامیرمه کارناکات یان نهمگه له بهرزیهکی کارکردنی نادروست دانرابیت.
- هممو نامیمکانی ریگری کردن له زنده-پربوونی دانراو لهوای 13 سی تشرینی بهکمی 2018 پبویسته نامیرمکانی راگرتتی خودکار یان ناگادارکردنموی نملیکرتونی بن.

نامی دامزراره UST		نهی کهمهی پشکینهکه نهجام ددهات	
نامی دامزراره	#ناسنامهی دامزراره UST	نوی پشکنهر	ریکهموتی پشکین
ناونیشانی دامزراره		کومپانیای	
شار	کاوتنی	نیمیل	ژماره تلهفون
خاوتی UST		واژو	ریکهموت
نهجاممکانی پشکین بۆ سالهکه		ریکهموتی تاقیکردنموی داهاتوو	

#ناسنامهی تانکی و بهرهمی هملگراری ناگانامهی فهرمانگهی UST			
قبارهی تانکی (گالون)			
تیره تانکی (نینج)			
<input type="checkbox"/> بهلمی <input type="checkbox"/> نهخیز	<input type="checkbox"/> بهلمی <input type="checkbox"/> نهخیز	<input type="checkbox"/> بهلمی <input type="checkbox"/> نهخیز	<input type="checkbox"/> بهلمی <input type="checkbox"/> نهخیز
بوونی نامیری زنده-پربوون			
کومپانیای بهرهمهینهری نامیری زنده-پربوون			
مؤدی نامیری زنده-پربوون			
<input type="checkbox"/> بهلمی <input type="checkbox"/> نهخیز	<input type="checkbox"/> بهلمی <input type="checkbox"/> نهخیز	<input type="checkbox"/> بهلمی <input type="checkbox"/> نهخیز	<input type="checkbox"/> بهلمی <input type="checkbox"/> نهخیز
نامیرمه نوییه			
نامیرمه له دۆخیکی باشدایه (سهرنجی پبورهی ریکاریکی پشکین بده)			
هممو تمجهیزاته بهردستهکمانی سهرموی تانکی توندکراون			
<input type="checkbox"/> بهلمی <input type="checkbox"/> نهخیز	<input type="checkbox"/> بهلمی <input type="checkbox"/> نهخیز	<input type="checkbox"/> بهلمی <input type="checkbox"/> نهخیز	<input type="checkbox"/> بهلمی <input type="checkbox"/> نهخیز
تانکیکه هیللی مژینی نیه یان هیللی سیفونی تانکی دانراوه			
<input type="checkbox"/> بهلمی <input type="checkbox"/> نهخیز	<input type="checkbox"/> بهلمی <input type="checkbox"/> نهخیز	<input type="checkbox"/> بهلمی <input type="checkbox"/> نهخیز	<input type="checkbox"/> بهلمی <input type="checkbox"/> نهخیز
تیوبی ستاندری دلۆپ دانراوه و له دۆخی باشدایه			
دریژی دممانه-تهوافه (نینج)			
بهرسی مانوهی سهرموی تانکی (نهمگه جیبهجیکراو بیت) (نینج)			
دووری ژیرهوی سهر تانکی کما دممانه-تهوافه تیدا دانراوه (نینج)			
نامازه بۆ توانای تانکی بکه کاتیک سنووردارکردنی تهورمکردن روو ددهات (%)			
<input type="checkbox"/> بهلمی <input type="checkbox"/> نهخیز	<input type="checkbox"/> بهلمی <input type="checkbox"/> نهخیز	<input type="checkbox"/> بهلمی <input type="checkbox"/> نهخیز	<input type="checkbox"/> بهلمی <input type="checkbox"/> نهخیز
راگرتتی تهواو روو ددهات له ژیرهوی توبی سهرناوکهموتی ناو تانکیکه			
<input type="checkbox"/> بهلمی <input type="checkbox"/> نهخیز	<input type="checkbox"/> بهلمی <input type="checkbox"/> نهخیز	<input type="checkbox"/> بهلمی <input type="checkbox"/> نهخیز	<input type="checkbox"/> بهلمی <input type="checkbox"/> نهخیز
لیکدان و هممو گاسکیت/مورمکان له دۆخی باشندان			
دریژی تیوبی سهرموی "خاللی نامازه" (نینج)			
دریژی بۆری بهرزکهرموی پرکردن (شوینی ژیرهوی بۆ سهرموی تانکی) (نینج)			
بهرسی مانوهی سهرموی تانکی (نهمگه جیبهجیکراو بیت) (نینج)			
دووری ژیرهوی سهرموی تانکی که تیابدا "خاللی نامازه" دانراوه (نینج)			
دووری نیوان خالی نامازه و خالی راگرتتی تهواو			
دووری ژیرهوی سهرموی تانکی که تیابدا راگرتتی تهواو (نینج)			
نامازه بۆ توانای تانکی بکه کاتیک راگرتتی تهواو (قوناغی 2-م) روو ددهات (%)			
<input type="checkbox"/> بهلمی <input type="checkbox"/> نهخیز	<input type="checkbox"/> بهلمی <input type="checkbox"/> نهخیز	<input type="checkbox"/> بهلمی <input type="checkbox"/> نهخیز	<input type="checkbox"/> بهلمی <input type="checkbox"/> نهخیز
ناگادارکهرمهکه بیستراو و بیرواویشه بۆ بهکارخهری گهماندن			
دووری ژیرهوی سهر تانکی کما ناگادارکهرموی نملیکرتونی تیدا دانراوه (نینج)			
نامازه بۆ توانای تانکی بکه کاتیک ناگادارکردنموی روو ددهات (%)			
<input type="checkbox"/> بهلمی <input type="checkbox"/> نهخیز	<input type="checkbox"/> بهلمی <input type="checkbox"/> نهخیز	<input type="checkbox"/> بهلمی <input type="checkbox"/> نهخیز	<input type="checkbox"/> بهلمی <input type="checkbox"/> نهخیز
چاپکراوی ATG هاویچکراوه			
نهجامی پشکین (دهرچوو/دهر نهچوو)			

سهر نهجان:

➤ شنیوازه جیگرموکان نهمانه دهگرنتهموه: دممانه-تهوافه جۆری وورد کما دیاریکراوه بۆ سنووردارکردنی تهورم له ناستیکی بهرسی زیاتر له توانای 90% سی تانکی یان نامیرمکانی تیوبی دلۆپ دیاریکراون بۆ نهوهی به تهواوی تهورمهکه را بگرن له ریژمی بهر زتر له توانای 95% سی تانکی.

➤ ههر نامیریکی کما شنیوازی جیگرموه بهکار دبننیت پبویسته pg ههمبیت. 2 لهم فورمه پبیش 2021/13/10 تهواوکراوه. ریگه به هیچ نامیریکی نادریت دهر بچنیت به بهکار هبنانی شنیوازی جیگرموه نهمگه فورمیکی تهواوکراو نهبیت بۆ (نامیریکی) پبیش ریکهموتی 2021/13/10

ریکاری پشکنینی گشتی و خشته‌ی گورین

ریکاری پشکنینی نامیری ریگری کردن له زیده‌پرپوون	
1. قهماغ بیان تهجهیزاتی ته‌افه‌که لایده. ته‌افه‌که لایده و به چاو پشکنین بۆ بارودوخه‌که بکه. (که‌وا تویه‌که کون بیان درزی تیدا نیه و نازادانه له ناو قه‌فمه‌که جووله دهکات. دلنیا به که‌وا کونی هه‌واگورکینی ناو بۆریه‌که کراوته‌مه و له سه‌روه‌ی تانکیه‌که نزیکه.) 2. دلنیا به که‌وا تهجهیزاته‌کانی به‌رز که‌روه‌ی سه‌روه‌ی تانکی له بارودوخیکی باشدان و دره‌که‌ویت بۆ هه‌لم توند بیئت و هک قه‌ماغی به‌رز که‌روه‌ی ATG. 3. دلنیا به که‌وا تیوبی دلنوی "ستاندر" به دروستی له ناو به‌رز که‌روه‌ی پیرکردنی تانکی دانراون و له بارودوخیکی باشدان به‌بی بوونی کونی بینراو. 4. دوری له سه‌روه‌ی تانکیه‌که بۆ شوینی توپی ته‌افه‌کان بپیوه و توماری بکه (له‌و شوینه‌ی سنووردارکردنی ته‌وژمکردن روو ده‌دات). هیلکاری تانکی به‌کاربینه بۆ پشتراستکردنه‌ی نه‌وه‌ی که‌وا نامیری توپی ته‌افه درزیه‌که‌ی دروسته بۆ سنووردارکردنی ته‌وژمکردن له توانای 90% سی تانکی. 5. دووباره ده‌مه‌وانه‌ی ته‌افه‌که به‌گوریه‌ی رینماییه‌کانی دامه‌زراندنی کومپانیای به‌رهمه‌پنهر دابنیه.	ده‌مه‌وانه‌ی ته‌افه
1. قه‌ماغی پیرکردن لایده و به چاو دلنیا به‌وه که‌وا نه‌دایته‌ی توندی پیرکردنی سه‌ر به‌رز که‌روه‌ی پیرکردن تونده و له دۆخیکی باشدایه. 2. تیوبی دلنوی له تانکیه‌که لایده مه‌گه‌ر شیوازیکی جیگروه له لایمن کومپانیای به‌رهمه‌پنهر دابینکراوه. 3. دلنیا بارودوخ نامیری به‌که‌وه. ته‌افه‌که نازادانه جووله دهکات به‌بی په‌یوستیون، په‌که‌که بۆ ناو ریزه‌ی ته‌وژمه‌که ده‌جیت، و له ده‌مه‌وانه‌که باز ده‌دات له دۆخی کرانه‌وه‌ی تیوبی دلنوی، بی بوونی به‌ر به‌ست، و باز نادریت به‌ کونکی به‌رز تری ناو تیوبه‌که. 4. دلنیا به که‌وا لیکدانی تیوبی دلنوی له بارودوخیکی باشدایه و هه‌موو گاسکیت/قه‌ماغه‌کان له شوینی خویانن. 5. دوری له سه‌روه‌ی تانکیه‌که بۆ شوینی راگرتنی ته‌واو بپیوه و توماری بکه. هیلکاری تانکی به‌کاربینه بۆ پشتراستکردنه‌ی نه‌وه‌ی که‌وا نامیری تیوبی دلنوی ریکخراوه بۆ راگرتنی ته‌وژمکردن له توانای 95% سی تانکی. نه‌گه‌ر توپی ته‌افه هه‌یه (به بیان به‌بی توپیکی کرداری)، ریکارمکانی پشکنینی ده‌مه‌وانه‌ی ته‌افه و pg ته‌واو بکه. 2 بۆ پشتراستکردنه‌ی نه‌وه‌ی که‌وا خالی سنووردارکردن بیان تیوبه‌که له سه‌ر شوینی روودانی راگرتنی ته‌واو دایه. 6. دووباره نامیری تیوبی دلنوی به‌گوریه‌ی رینماییه‌کانی دامه‌زراندنی کومپانیای به‌رهمه‌پنهر دابنیه.	نامیری تیوبی دلنوی
1. نامیری ناگادار که‌روه‌ی نه‌لیکترونی له تانکیه‌که ده‌ربینه و چاو پشکنین بۆ شکان و ژه‌نگاوی بوون بکه. 2. دلنیا به که‌وا نامیری به‌که‌وه به دروستی کار دهکات له ریگه‌ی چالاکردنی ناگادار که‌روه‌ی زیده‌پرپوون (بۆ نمونه سه‌ر ناوکه‌وتنی بۆ سه‌روه). 3. هیلکاری تانکی به‌کاربینه بۆ دلنیا بوونه‌ی له‌وه‌ی که‌وا نامیری ناگادار که‌روه‌ی نه‌لیکترونی له توانای 90% سی تانکی چالاک ده‌بیئت. 4. دلنیا به که‌وا ناگادارکردنه‌ی مه‌که بیستراو و بینراوه بۆ که‌سی گه‌یاندن و هک ناگادارکردنه‌ی مه‌یه‌کی زیده‌پرپوون. 5. دووباره نامیری ناگادار که‌روه‌ی نه‌لیکترونی به‌گوریه‌ی رینماییه‌کانی دامه‌زراندنی کومپانیای به‌رهمه‌پنهر دابنیه. 6. چاپکراوی ناگادار که‌روه‌ی نه‌لیکترونی هاوپیچ بکه (نه‌گه‌ر جیبه‌جیکراو بیئت) له ATG که‌وا ناگادارکردنه‌ی مه‌کانی زیده‌پرپوون نیشان بدات که‌وا له ماوه‌ی تاقیکردنه‌ی مه‌که روویداوه.	ناگادار که‌روه‌ی نه‌لیکترونی

که‌رتی ده‌یی بۆ ژماره‌یی ده‌یی له خشته‌ی گورین (نینج)	
0.125	1/8
0.25	1/4
0.375	3/8
0.5	1/2
0.625	5/8
0.75	3/4
0.875	7/8

رېنېمائي زياتر بۇ پشكيني ناميرهكانى ريگرى كردن له زېدهپربوون

نهم ريڼوڼيڼي خوارموه دانراوه بۇ يارمعتيدانت له نهمجامداني پشكيني سڼ سالي و پرکردنموه قورمهكه به دروستي. له خوارموه ريڼمائي پشكيشكراوه كهوا تيشك دمخاته سمر پرسپاره دووباره بوومكان سهارمت به ريگرى تافيردنهوه و چوڼيتمى تومارکردنى لهم فورمه. له همموو حالتمكان، کردارى پيشنيارکراوى روونى پيشهسازى يان ريڼمائيپهكانى کومپانياي بهرهمهپنهر پيوسته بۇ پشكيني ناميرهكان بهکاربيت.

تيبيني: بهم دويايانه OPW ريگرى داممراندنى خوى و هرگرت بۇ ناميرهكانى زېدهپربوونى جورى زمانهى موديلي SO-71. پاشکوى C زيادکرا. کارمعدى OPW دووپاتى کردوه كهوا نهم ريکارانه بۇ دممووانهكانى موديلي SO 61 جنيهجيکراوه و ريڼمائي بۇ دممووانهى موديلي SO-61 بهم زووانه پيداچوونموه پيدا دمکريت. تکايه سميرى پاشکوى C بکه پيش همولدان بۇ پرکردنموه لهم فورمه بۇ گشت ناميرهكانى جورى زمانهى OPW.

1. **ناسنامهى تانكى** (بهرهمى همگيراو) - لهيلى تانكيهكه بکه لهم شوڼيڼي ناميرهكه دانراوه. (بۇ نمونه. E-10 سى ناسايى، پريميم و هتد).
2. **قهبارهى تانكى** (گالون) - قهبارهى راستهقيڼي تانكى يان قهبارهى ژورومكان بنوسه. قهبارهى نيشاندرآوى سمر هيڼکاربيهكهى تانكى هاوتايه لهگهل تواناي 100% تانكى.
3. **تيرهى تانكى** (نينج) - تيرهى تانكى يان تيرهى ژوروى تانكى بنوسه بهم جورهى له هيڼکاربيهكه نيشاندرآوه.
4. **کومپانياي بهرهمهپنهرى ناميرى زېدهپربوون** - کومپانياي بهرهمهپنهرى ناميرهكه بنوسه. (بۇ نمونه. OPW, FFS, EMCO)
5. **موديلي ناميرى زېدهپربوون** - موديلي ناميرى زېدهپربوون بنوسه (بۇ نمونه. 61-SO, 71-SO, Auto Limiter, Defender)
6. **ناميرهكه نوڼيه** - نهگمر ناميرىکى نوڼ دادمنبيت يان نهگمر دهزانيت كهوا ناميرهكه بهم دويايانه دانراوه، نهم کات نهم خانميه وهک "بملى" ديار بکه. همموو ناميره دانراوهكان لهموى 2018/5/10 ناتوانن شيوازيکى جيگرهوه بهکاربيتن و پيوسته ناميرى تيويى دلؤپ بن كهوا راگرنتى تمى بن له 95% يان ناگدارکرموه له نهميکترؤنى له 90% بن.
7. **ناميرهكه له دوڅيکى باشدايه** - سمرنجى پيوهرهى تاييتى دياريکراو بده له بهشى ريگرى پشکين. بارودوخمهک تهنها بۇ نهم پيوهرانه سنووردان نيه. نهگمر پرسپارت هميه سهارمت به کارکردنى ناميرهكه، پيوسته پهيوهندى به کومپانياي بهرهمهپنهرى ناميرهكه بکهيت بۇ ريڼوڼي زياتر و/يان شکستى ناميرهكه. (بۇ نمونه. نهگمر هست ناکميت كهوا زمانهكه له ناو سووتهمنى سمراو بکهويت بهموى داخوران يان ژهنگاوى بوونى زور)
8. **پشکيني دممووانهى تهوافه:**

a. **همموو تهجهيزاته بهردهستهكانى سمروهى تانكى توندکراون** - پيوسته به چاو پشکين بۇ گشت بورى بهرزکرموهى بهردهست يان پشکياتمکانى سمروهى تانكيهكه بکهيت بۇ بوونى کون. (نهمانه دمگريتمهوه: تيويى همواگورکينى دوزرموهى دزمکردنى هيڼ، دممووانهى بهتالکردنى سعتلى رزان، بورى بهرزکرموه كهوا STP يهكه لهناو دانراوه، همموو قهپاغهكانى ديکهى بورى بهرزکرموه (نهگمر بهردهسته)، و تهجهيزاتي/پلاکى ATG سمر قهپاغهكه كهوا و ايسرهكان بۇ قوللى پيو تانكيهكه دادپوشيت). همر کيشهيهكى تيبينيکراو كهوا ناکريت چاک بکرېتمهوه، پيش نهموهى له شوڼنهکه برؤيت پيوسته نهمجامهكهى دهرنچوو بيټ بۇ پشکيني ناميرى تهوافهكه.

b. **تانكيهكه هيلى مزين يان هيلى سيفونى بۇ دانراوه** - نهگمر تانكيهكهى هيلى سيفونى هميه يان بوريهكه جورى بورى مزينه نهم کات دممووانهى تهوافه ناکريت وهک ريگرى کردن له زېدهپربوون بهکاربيت.

c. **تيويى دلؤپى ستاندر دانراون و له دوڅى باشدان** - نهمه ناماژيه بۇ تيويى دلؤپى ستاندرى جيگير (جورى نازېدهپربوون) كهوا له بورى بهرزکرموهى پرکردن دانراوه. پيوسته تيويى ستاندر به چاو پشکينريت بۇ بوونى کون، داخورانى زور، بورغى وون بوو يان شل (کيتى چاک پلھيت)، مۇر، و نهداپتمى ناچيگيرى توندى پرکردن. همر کيشهيهكى تيبينيکراو كهوا ناکريت چاکبکرېتمهوه، پيش نهموهى له شوڼنهکه برؤيت پيوسته نهمجامهكهى دهرنچوو بيټ بۇ پشکيني ناميرى تهوافهكه.

d. **درېژى دممووانهى تهوافه** (نينج) - به ليکر دنهموهى تهوافهكه له تانكيهكه، پيوانهى درېژى تهوافه بکه له شوڼي توپهكه (يان دانيشتنهكهى) بۇ سمروهى گوى پؤلاکه.

(تو درېژى بورى پؤلاگويهکه دهکميت بۇ شوڼي بورغيهکان بۇ ناو نهداپتمهكه. نهداپتمهكهى سمره گويهکه کومهلېک دمزووى زياترى هميه كهوا بۇ چوونه ناو تهجهيزاتي دهرهينهرى تهوافهكه بهکاربيت، بهلام نهم نهمانه دممووانهى پيوانهکردن نين.)

e. **بهرزى مانوهى سمروهى تانكى (نهگمر جنيهجيکراو بيټ) (نينج)** - نهگمر دممووانهى تهوافهكه (به يان بهمى توپى کردارى) له ناو بهرزى مانوهى سمروهى تانكيهک دابنريت پيوسته رمچاو بکرېت. بهرزى مانوهى سمروهى تانكيهكه به نينج بيټوه و بهم شوڼيه راپورتى بکه. نهگمر دممووانهى تهوافه له ناو مانوهى سمروهى تانكيهک دانمرا بيټ نهم کات بهرزى بريټه له (0) نينجى له سمروهى سمري تانكيهكه.

f. دوری ژیرهوی سمر تانگی کهوا دهموانه‌ی ته‌وافه‌ی تیندا دانراوه (به نینج) - پیویسته "بهرزی مانوه‌ی سمری تانگیکه" له دریزی دهموانه‌ی ته‌وافه کم بکیتمه‌وه. نهمه قوولی ژیر سمری تانگیکه‌مت پندهدات کهوا سنووردارکردن تیایدا روو ددهات. نه‌گهر ته‌وافه له ناو مانوه‌ی سمره‌وهی تانگیکه دانغرا بیت نه‌و کات دوری ژیر سمری تانگیکه‌ی یکسانه له‌گه‌ل دریزی دهموانه‌ی ته‌وافه‌ی توپ به نینج. نه‌گهر نهم ژماره‌یه سالب (-) بیت، نامیره‌که له ژیر سمری تانگیکه‌ی نیه و نامیره‌که له‌م پشکنینه دهرناچیت.

g. ناماژه بو توانای تانگی بکه کاتیک سنووردارکردنی ته‌وژمکردن روو ددهات (%) - هیلکاری گونجاوی تانگی به‌کار‌بیننه بو دوزینه‌وهی قهبار‌ه‌ی هاوتای دوری پیوانه‌کراوت له ژیر سمری تانگیکه کهوا توپه‌که‌ی تیندایه. ناماژه به ریژه‌ی سه‌ددی % تونانا بکه که تیایدا سنووردارکردنی سمره‌وتایی روو ددهات. (تیبینی: نه‌گهر ریژه‌ی % بریتی نه‌بیت له 90% یان کمتر نه‌و کات لاپره‌ی 2 می نهم فورمه بو "شیاوازه جیگرومکان" پیویسته به ته‌واوی پر بکریته‌وه نه‌گهر نامیره‌که به دهرچوو هم‌ژمار بکیت.)

9. پشکنینی نامیری ژیر تیوبی دلۆپ:

a. راگرتنی ته‌واو روو ددهات له ژیر سمری توپی سمرناوکه‌وتنی ناو تانگیکه‌که - (نهمه نامیریکی ته‌وافه‌ی توپی کرداری و گوی ته‌وافه‌ی توپ ده‌گریتمه‌وه که تیایدا توپه‌که ناماده نیه). پیویسته هم‌وو به‌رز که‌وه‌ی سمره‌وه‌ی تانگی بکیتمه‌وه و پشکنیت بو بونی نامیریکی ته‌وافه‌ی توپ. نه‌گهر نامیره‌که بوونی نه‌بیت، وه‌لامی نهم پرسیاره بریتیه له "به‌لی".
 نه‌گهر ناماده بیت، پیویسته قوولی‌که‌ی بیبیت له ژیر سمری تانگیکه‌ی و نه‌و پیوانه‌کردنه له برگی "دهموانه‌ی ته‌وافه" توماری بکیت. (تیبینی: شکسته‌پینان له پشکنینی هم‌وو نامیره‌کانی ته‌وافه یان شکسته‌پینان له تومارکردنی پیوانه‌کردنیان له سمر نهم فورمه رهنه‌گه بیبته هوی رمتکردنه‌وهی نه‌نجامه‌کانی تاقیکردنه‌وه‌که.) بو دیاریکردنی "به‌لی" یان "نه‌خیز"، پیویسته لاپره‌ی که پر بکیتمه‌وه. 2 "هه‌لسه‌نگاندنی شیوازی جیگروم" بو دهموانه‌ی ته‌وافه‌ی توپ یان گو و نامیری تیوبی دلۆپ. "دوروی نامیره له ژیر سمره‌وه‌ی تانگی له کۆتای نزمی تانگی (نینج)" به‌کار‌بیننه بو دیاریکردنی وه‌لامه‌که‌ت بو نهم پرسیاره. نه‌گهر دهموانه‌ی ته‌وافه به‌ر دهست نه‌بیت پیویسته به "نه‌خیز" وه‌لامی نهم پرسیاره بده‌یتمه‌وه تا ده‌سگیشتن/دلنیاکردنه‌وه دهست دهرخیت. وه‌لامی "نه‌خیز" بو نهم پرسیاره پیویسته بیبته هوی دهرنه‌چوونی پشکنینی نامیری تانگیکه‌که.
 خالی راگرتنی ته‌واوی سمر نامیری تیوبی دلۆپ پیویسته له خواروه‌ی شوینی دانیشتی توپه‌که بیت (یان شوینه‌که دوا دانان) له سمر دهموانه‌ی ته‌وافه‌ی توپ. نهمه گرنگه بو کارکردنی نامیری تیوبی دلۆپ. (له هم‌وو حالته‌کان، زورترین قوولی ریپیدراوی ته‌وافه له لایین کومپانیا‌ی به‌رهمه‌پینهر پیویسته په‌یره بکریت. بو نامیره‌کانی تیوبی دلۆپ OPW، زورترین ریژه‌ی ریپیدراو 6 نینجه. بو نامیره‌کانی تیوبی دلۆپ سیستمی Frankin Fueling زورترین ریژه‌ی ریپیدراو 3 نینجه.

b. لیکدانی گاسکیت /موره‌کان له دۆخیکی باشدایه - نهمانه ده‌گریتمه‌وه: گاسکیتی نیوان تیوبی سمره‌وه و به‌رز که‌وه‌ی پرکردن، موری سمر دهموانه‌ی پوییت کهوا دمجوولیتنه ناو ریژه‌وه‌ی ته‌وژم له‌کاتی گه‌یاندن، و موری نیوان تیوبی سمره‌وه و جهسته‌ی نامیره‌که. بو نه‌وه‌ی نامیره‌کانی تیوبی دلۆپ ته‌وژمه‌که بو نزیکه‌ی 5 gpm سنووردار بکهن و ریگه به هه‌ندیک کات بدن بو نه‌وه‌ی به‌کار خه‌ری گه‌یاندن ته‌وژمی سووته‌مه‌یه‌که بو ناو تانگیکه‌ی رابگریت، پیویسته تیوبی سمره‌وه توند بیت بو شله و هه‌لم. هه‌ر بازدانیک له تیوبی سمره‌وه ده‌بیتنه هوی ته‌وژمی خیراتری سووته‌مه‌ی بو ناو تانگیکه‌ی دوا روودانی سنووردارکردن و ریگه به نامیری تیوبی دلۆپ نادات به ته‌واوی ته‌وژمی سووته‌مه‌ی بو ناو تانگیکه‌ی رابگریت.

c. دریزی تیوبی سمره‌وه‌ی "خالی ناماژه" (به نینج) - به لابرندی نامیری تیوبی دلۆپ له تانگیکه‌که، دوری تیوبی سمره‌وه بو "خالی ناماژه" به نینج بیبته‌وه.

"خالی ناماژه"، بریتیه له شوینی ناماژه‌ی تیوبی دلۆپی به‌کارهاتوو بو دیاریکردنی نه‌وه‌ی که‌ی راگرتنی ته‌واو (قوناغی 2 هم) روو ددهات. بو هه‌ندیک مۆدیل، شوینی "خالی ناماژه" رهنه‌گه ههمان شت بیت له‌گه‌ل شوینی روودانی راگرتنی ته‌واو (قوناغی 2 هم). (بو نامیره‌کانی OPW، "خالی ناماژه" ده‌که‌وتنه خالی یه‌گه‌رتن که تیایدا تیوبی سمره‌وه به نامیره‌که ده‌گات، به‌لام نهمه ههمان شوین نیه کهوا قوناغی 2 روو ددهات. به ساده‌ی خالی ناماژه‌ی به‌کارهاتوو بو دیاریکردنی شوینی قوناغی 2). (بو نه‌و نامیره‌کانی که تیایدا 95% له سمر نامیره‌که دیاریکراوه، هه‌یماکه به شویمه‌یه‌کی گشتی خالی ناماژه و خالی شوینی روودانی راگرتنی ته‌واوه).

d. دریزی بوری به‌رز که‌وه‌ی پرکردن (شوینی ژیره‌وه بو سمره‌وه‌ی تانگی) (نینج) - شوینی سمر به‌رز که‌وه‌ی پرکردن دیاری بکه کهوا تیوبی سمره‌وه تیایدا دادنه‌یشیت. (به شویمه‌یه‌کی گشتی نهمه سمری سمره‌وه‌ی بوری به‌رز که‌وه‌ی له خواروه‌ی نه‌اپتسری توندی پرکردن) له شوینی دانیشتنه‌که پیوانه‌ی بکه بو سمره‌وه‌ی تانگیکه‌که بو دیاریکردنی دریزی بوری به‌رز که‌وه‌ی پرکردن به نینج.

e. به‌رز مانوه‌ی سمره‌وه‌ی تانگی (نه‌گهر جیه‌جیه‌کراو بیت) (نینج) - نه‌گهر نامیری تیوبی دلۆپ له ناو به‌رز مانوه‌ی سمره‌وه‌ی تانگیکه‌ی دابنریت پیویسته ره‌چار بکریت. به‌رز مانوه‌ی سمره‌وه‌ی تانگیکه‌ی به نینج بیبته‌وه و بهم شیویه راپورتی بکه. نه‌گهر نامیری تیوبی دلۆپ له ناو مانوه‌ی سمره‌وه‌ی تانگیکه‌ی دانغرا بیت نه‌و کات به‌رز بریتیه له (0) نینجی له سمره‌وه‌ی سمری تانگیکه‌که.

f. دوری ژیر سمره‌وه‌ی تانگی که تیایدا "خالی ناماژه" دانراوه (نینج) - یه‌کسانه به "دریزی تیوبی سمره‌وه بو خالی ناماژه" (-) "دریزی بوری به‌رز که‌وه‌ی پرکردن" (-) "به‌رز مانوه‌ی سمره‌وه‌ی تانگی". نه‌گهر نهم ژماره‌یه سالب (-) بیت، نامیره‌که له بوری به‌رز که‌وه‌ی دادنه‌ریت و له پشکنینه‌که دهرناچیت.
 (بو نامیره‌کانی OPW "خالی ناماژه" ناکریت له 6 و 1/2 نینج که‌متر بیت له ژیر سمری تانگیکه‌که.)

g. دوری نیوان "خالی ناماژه" و خالی راگرتنی ته‌واو (قوناغی 2) (نینج) - نه‌گهر "خالی ناماژه" ههمان شت نه‌بیت له‌گه‌ل "خالی راگرتنی ته‌واو"، جیاوازی نیوان دوو خاله‌که به نینج چیه. ریئماییه‌کانی دامه‌زاندنی کومپانیا‌ی به‌رهمه‌پینهر به‌کار‌بیننه بو دیاریکردنی شوینی روو ددهاندانی راگرتنی ته‌واوی سمر نامیره‌که. (بو مۆدیله‌کانی OPW 61 و SO 71 دوووری نیوان دوو خاله‌که 1.5 نینجه.)

h. دووری ژیر سهرموهوی تانکی که تیایدا راگرتتی تهواو (نینج) - دووری ژیر سهرموهوی تانکی دیاری بکه که تیایدا راگرتتی تهواو (قوناغی 2) پرو دمدات. تو خوت "دووری ژیرموهوی سهر تانکیهکهت بو خالی نامازه همیه". به بهکار هینانی نهو ژمارهیه، پیویسته "دووری نیوان خالی نامازه و خالی راگرتتی تهواو کهم بکهتهوه یان کو بکهتهوه. (بو مؤدیلهکانی OPW 61 و SO 71 پیویسته 1.5 نینج له "دووری ژیر سهری تانکیهکه له خالی نامازه دهر بکهیت".)

i. نامازه بو توانای تانکی بکه کاتیک راگرتتی تهواو (قوناغی 2م) پرو دمدات (%) - هیلکاری گونجای تانکی بهکار بیته بو دوزینهوهی قهبارهی هاوتا بو "دووری ژیرموهوی سهری تانکیهکه کهوا تیایدا راگرتتهکه پرو دمدات". نامازه بو % توانا بکه که تیایدا راگرتتی تهواو پرو دمدات. (تیپینی: نهگس ریژهی 95% یان کهمتر نهیبت، نهو کات لاپرهی 2 سمی نهو فورمه بو "شویازه جیگرهوهکان" پیویسته به تهواوی پر بکرتهوه نهگس نامیرهکه به دهرچوو همژمار بکهیت.)

10. پشکنینی ناگادارکهرهوهی نهلیکرتونی:

a. ناگادارکهرهوهکه بیستراو و بیروایشه بو بهکار خهرهکهی گه یاندن. پیویسته ناگادارکهرهوهی بیستراو و بیرواوهی دهرمکی له نزیکی چینی ژیرموهوی تانکیهکه بیبت و کار بکات. بو تاقیکردنهوهی کارکردنی ناگادارکهرهوه، تنهها نهونده بهس نیه دوگمهی تاقیکردنهوه دابگریت. پیویسته قوولی پیوی ناو تانکیهکه دهر بیهینیت و تهواهی سووتمهمنی بهر بکهتهوه بهگوزیری ریکارمکانی تاقیکردنهوهی کومپانیای بهر همهینهر بو دلنیاکردنهوهی نهوهی کهوا ناگادارکهرهوه چالاک دهبیت.

b. دووری ژیرهوهی سهر تانکی کهوا ناگادارکهرهوهی نهلیکرتونی تییدا دانراوه (نینج) - دهر هینانی قوولی پیوی ناو تانکی، به هیواشی تهواهی سووتمهمنیهکه بهرز بکهوه تا ناگادارکهرهوهی دهرمکی چالاک دهبیت. لهو خالهدا دووری له ژیرموهوی قوولی پیوهکه بو ژیری تهواهی سووتمهمنیهکه پیوه. دووری ژیر سهر تانکیهکه به نینج دیاری بکه که تیایدا ناگادارکهرهوه چالاک دهبیت.

c. نامازه بو توانای تانکی بکه کاتیک ناگادارکهرهوه پرو دمدات (%) - هیلکاری گونجای تانکی بهکار بیته بو دوزینهوهی قهبارهی هاوتای دووری پیوانهکراوت له ژیر سهری تانکیهکه که تیایدا ناگادارکهرهوهی دهرمکی چالاک دهبیت. نامازه بو % توانا بکه که تیایدا ناگادارکهرهوه چالاک دهبیت.

d. چاپکراوی ATG هاویچکراوه - کوپیهکی چاپکراوی ATG هاویچ بکه کهوا نهوه نیشان دمدات بارودوخی ناگادارکهرهوهکه چالاککراوه.

11. نهجامی پشکنین (دهرچوو یان دهر نهچوو) - نهگس نامیرهکهت پرسپاره داواکراوهکانی % و پرسپاره تاییهتهکانی تییدا، نهوکات له نامیرهکه سهر کهوتوه. نهگس نامیرهکهت % ی داواکراوی تییدا نهیبت، نهو کات پیویسته لاپرههکه پر بکهتهوه. لاپرهه 2 به تهواوی نهگس نیازت همیه شویاز یکی جیگرهوه بهکار بیبت بو دهرچوونی نامیرهکه.

رینوینی ههلسهنگاندنی شویازی جیگرهوه

نهگس نامیرهکه بو ریژهی 90% (تهوافه) یان 95% (نامیری تیوبی دلئوب) دیاری نهکرا له لاپرهه 1 سی نهو فورمه، نهو کات لاپرهه 2 برگی (شویازی جیگرهوه) پیویسته به تهواوی پر بکرتهوه نهگس نیازت وایه نامیرهکه دهر بچوینیت. هسرهها پیویسته لاپرهه 2 بهکار بیبت نهگس دهمهوانهی تهوافه (به یان بهی توپ) و نامیری تیوبی دلئوب له ناو تانکیهکه دانراونیت. پیویسته شویازی جیگرهوهی لاپرهه 2 همموو 3 سال جاریک دواي پشکنینی سهرهتایی دووباره ههلسهنگاندنی بو بگریت.

1. دیاریکردنی لاری تانکی:

a. نایا توانای تانکی زیاتر له 4,000 گالون زیاتره؟ - نهگس توانای تانکی یان توانای ژووری تانکی له 4,000 گالون زیاتر نیه، نهو کات شویازی جیگرهوه ناگریت بهکار بیبت و لیره دهموستیت. نامیرهکه له پشکنینهکه دهر ناچیت.

b. لاری تانکی دیاریکراوه؟ - پیویسته بتوانیت لاری تانکی دیاری بکهیت به بهکار هینانی شویازه دیاریکراوهکان. (تیپینی: وک پیویست نیه لاری تانکی پروگرامکراوی ناو ATG بهکار بیبت بو دیاریکردنی کوی لاری تانکی. پیویسته بهکیک له شویازه دیاریکراوهکان بهکار بیبت بو دیاریکردنی کوی لاری.) نهگس ناتوانیت لاری تانکی دیاری بکهیت، نهو کات شویازی جیگرهوه ناگریت بهکار بیبت و نامیرهکه له پشکنینهکه دهر ناچیت.

c. کوی دریزی تانکی دیاری بکه (نینج) - هیلکاری گونجای تانکی بهکار بیته بو دیاریکردنی کوی دریز تانکی یان ژورهکهی به نینج. (نهو پیوانهکردنه هاوشیویه لهگهل "L" له هاوکیشهی نیشاندراو.) (نهوه مهز مندهی نهوه دمکات تو 2 کردنهوهی تانکیهکه بهکار دینیت وک شویازی دیاریکردنی کوی لاری تانکی.)

d. دریزی نیوان خالهدکانی نامازه دیاری بکه (نینج) - داریکی پیوانهکردن بهکار بیته بو پیوانهکردنی دووری نیوان 2 بهرزکهرهوهی پرکردنی تانکی به نینج. (نهو پیوانهکردنه هاوشیویه لهگهل "R" له هاوکیشهی نیشاندراو.) (نهوه مهز مندهی نهوه دمکات تو 2 کردنهوهی تانکیهکه بهکار دینیت وک شویازی دیاریکردنی کوی لاری تانکی.) بو ووردی زیاتر پیویسته دوو بوری بهرزکهرهوه دهنشیشان بکهیت کهوا دوو "R" گهورترت پیدهدات.

e. پيوانه‌کردنی ناستی سووتهمه‌نی له هەر کردنه‌وه‌یهک -

- i. بۆ 2 بۆری بهرزکهره‌وه‌که که تيايدا پيوانه‌کردنی "R" ت و مرگرت، داریکی پيوانه‌کردن به‌کاربینه بۆ پيوانه‌کردنی به‌ری ناستی شله بۆ نزیکتین 1/16 ئینج. (کۆی گشتی ناو و سووتهمه‌نی).
- ii. 2 پيوانه‌کردنه‌که‌ی ناستی شله‌ی وه‌رگیراو به‌کاربینه بۆ دیاریکردنی شوینی هه‌ردوک به‌رزکهره‌وه‌که. تیبینی ریزبه‌ستی تانکیه‌که به‌که. نایا دوو به‌رزکهره‌وه‌که له کۆین؟ نایا STP هه‌که له کۆینه؟ نه‌گه‌ر بۆری به‌رزکهره‌وه‌که له نزیکی ناوهراستی تانکیه‌که بێت نه‌و کات نه‌مه شوینی "Y" و ناستی شله‌ی پيوانه‌کراو پيوسته له‌وئ وه‌ک "Y" راپۆرت بکریت. نه‌گه‌ر بۆری به‌رزکهره‌وه‌که له کۆتایی تانکیه‌که یان ژووری تانکیه‌که بێت نه‌و کات شوینی بریتیه له "X" یان "Z" و ناستی شله‌ی پيوانه‌کراو پيوسته له‌وئ راپۆرت بکریت. به‌ شيوه‌یه‌کی گشتی، چهنده ناستی شله به‌رزترییت، پيوانه‌کردن له دۆخی "Y" یان "Z" ده‌بییت. به‌ شيوه‌یه‌کی گشتی، چهنده ناستی شله نزمترییت، پيوانه‌کردن له دۆخی "X" یان "Y" ده‌بییت. (سه‌یری هیلکاری پیشکەشکراو بۆ رینمایي به‌که).
- iii. پيوانه‌کردنی ناستی شله به‌ نینج راپۆرت به‌که بۆ دۆخی هاوتای ("X"، "Y"، "Z"). به‌ به‌کاره‌ینانی نه‌م شیوازه‌ ته‌نها 2 پيوانه‌کردنی ناستی شله پيوسته.

- f. نایا جیاوازی نیوان 2 پيوانه‌کردنه‌که‌ی ناستی شله چین؟ - دانیه‌کیان له‌وه‌که‌ی تر ده‌به‌که. (ته‌نها 2 پيوانه‌کردنی ناستی شله به‌کاربینه که‌وا هاوتان له‌گه‌ل شوینه‌کانی پيوانه‌کردنی "R".)
- g. نایا کۆی لاری تانکی چهنده (نینج)؟ - هاوکیشه‌ دا‌بینکراوه‌که به‌کاربینه بۆ دیاریکردنی کۆی لاری تانکی. پيوانه‌کردنی "L" و "R" به‌کاربینه له‌گه‌ل جیاوازیه‌که‌ی نیوان 2 پيوانه‌کردنه‌که‌ی ناستی شله. (پيوسته هه‌موو پيوانه‌کردنه‌کان به‌ نینج یان و ژماره‌ی موجب بن).

$$\text{کۆی لاری تانکی} = (\text{جیاوازی نیوان ناسته‌کانی به‌رهم}) * (L / R)$$

2. دیاریکردنی لادانی تانکی:

- a. تیره‌ی تانکی به‌و جۆره‌ی له هیلکاری تانکی ده‌رده‌که‌ویت (نینج) - تیره‌ی تانکی نیشاندراو له هیلکاری پهمه‌ست به‌ نینج بنوسه. (پيوسته نه‌م ژماره‌یه‌ هاوتای بێت له‌گه‌ل تیره‌ی دیاریکراو له لاپه‌ره. 1 له‌م فۆرمه).
- b. تیره‌ی پيوانه‌کراوی تانکی (نینج) - به‌شيوه‌ی به‌رجه‌ستیه‌ی پيوانه‌ی تیره‌ی تانکی به‌که بۆ نزیکتین 1/16 نینج، واباشه له کۆتایی نزمی تانکیه‌که بێت. نه‌گه‌ر کۆتایی نزم به‌ر ده‌ست نه‌بییت، نه‌و کات پيوانه‌کردن له زۆرتین کردنه‌وه به‌که له‌گه‌ل سه‌روه‌ی تانکی یان ژووره‌که. پيوسته تیره‌ی پيوانه‌کراو بنوسیت که‌وا ده‌بیته‌ هۆی گهوره‌ترین بری لادانی تیبینیکراو. (بۆ نمونه. تیره‌ی تانکی له سه‌ر هیلکاری 96 نینجه. تۆ بری 94.5 نینج، 95 نینج، و 95.5 نینج له سه‌ی بۆری به‌رزکهره‌وه‌ی جیاوازی پيوانه‌ ده‌که‌یت. پيوسته 94.5 نینج وه‌ک "تیره‌ی پيوانه‌کراوی تانکی" تۆمار به‌که‌یت.)
- c. لادانی تانکی (نینج) - "تیره‌ی پيوانه‌کراوی تانکی" له "تیره‌ی تانکی به‌و جۆره‌ی له هیلکاری تانکی ده‌رده‌که‌ویت" ده‌به‌که. (له‌ نمونه‌که‌ی سه‌روه 96 نینج - 94.5 نینج = لادانی 1.5 نینج.)

3. شوینی نامیر و هه‌ژمارکردنی نولاج:

- a. جۆری نامیر (ته‌وافه‌ یان تیوبی دلۆپ) - جۆری نامیره‌که ده‌سنیشان به‌که که‌وا هه‌لسه‌نگاندنی بۆ ده‌کریت. (نه‌گه‌ر هه‌ول ده‌دمیت بزانییت نه‌گه‌ر "راگرتنی ته‌واو روو ده‌دات له ژیر سه‌ری تۆپی سه‌رناوکه‌وتنی ناو تانکیه‌که" له لاپه‌ره. 1، پيوسته دوو ریزت له‌م بره‌گه‌یه‌ پر کرد بێته‌وه. به‌کیکیان بۆ ته‌وافه‌ی تۆپ و به‌کیک بۆ تیوبی دلۆپ.)
- b. نایا نامیری زیده‌-پیرکردن له کۆی دانراوه؟ - ته‌نها یه‌ک خانه وه‌ک دۆخی "X"، "Y"، یان "Z" دیاری به‌که. نه‌و خانه‌یه‌ دیاری به‌که که‌وا زۆر به‌ ووردی وه‌سفی شوینی دامه‌زراندنی نامیره‌که ده‌کات.
- c. دووری نامیر له ژیر سه‌روه‌ی تانکی له کۆتای نزمی تانکی (نینج) -

i. نه‌گه‌ر نامیره‌که له کۆتای به‌رز دانراوه، دۆخی "Z"، نه‌م هه‌ژمارکردنه‌ی خواروه‌ نه‌نجام ده‌:

نولاج (نینج) = "دووری ژیر سه‌ری تانکی له کۆتایی به‌رز" - "کۆی لاری تانکی" - "لادان"

ii. نه‌گه‌ر نامیره‌که له ناوهراستی تانکی دانراوه، دۆخی "Y"، نه‌م هه‌ژمارکردنه‌ی خواروه‌ نه‌نجام ده‌: (تیبینی: نامیره‌که له ناوهراستیاده. (1/2) واته پيوسته نیوه‌ی لاری تانکی به‌کاربینه‌یت.)

نولاج (نینج) = "دووری ژیر سهری تانکی له ناوهراستی تانکی" - (1/2) "کۆی لاری تانکی" - "لادان"

- iii. ئەگەر نامیزهکه له کۆتایی نزمی تانکی دانراوه، دۆخی "X"، پشتراستی ئەوه بکەوه کەوا "کۆی لاری تانکی" گهورمتره له بری "لادان".
1. ئەگەر بەم جۆریه، پێوانکردنی لاپههه. 1. (بۆ ئەوافهه تۆپ کەوا "دووری ژیر سهری تانکیه کەوا ئەوافهههه تیدا دانراوه") (بۆ نامیزی تیوبی دلوپ کەوا "دووری ژیر سهری تانکیهکه که تیايدا راگرتنی تهواو روو دهدات").
 2. ئەگەر بەم جۆره نیه ئەو کات لادانی تانکی (له ناوهراستی یان کۆتایی بهرز) گهورمتره له (زیاتره له) کۆی لاری تانکی، پێویسته جیاوازیهکه کهم بکەیتەوه.

"جیاوازیهکه" = لادان - کۆی لاری تانکی.

نولاج (نینج) = "دووری ژیر سهری تانکیهکه له کۆتایی نزم" - "جیاوازیهکه"

- d. نولاج (گالۆن) (له سهر بنهمای نامیز له ژیر سهرهوهی تانکی له کۆتای نزمی تانکیهکه) - هیلکاری تانکی بهکاربینه بۆ ههژمارکردنی نولاج له سهر بنهمای "دووری نامیزی ژیر سهری تانکی له کۆتایی نزم" (بهشی C).

تیپینی: ئەم نولاجه (گالۆن) قهبارهی راستهقییهی نولاجی ناو تانکیهکه نیه. خهملاندنیکۆی نولاجی ناو تانکیهکهیه (پیش تهو بونی کۆتایی نزم) به رمچاوکردنی لاری پێوانهکراوی تانکی و لادانی تانکی.

ئهمه ئەو نولاجه نیه بهکاری ببنیت بۆ دیاریکردنی ئەوهی ئەگەر نامیزی ئەوافههه تۆپ "وورد" تهوژمهکه 30 خولهک پیش تهو بونی تهجهیزاتی سهرهوه سنووردار بکات. پێویسته پشکنین بۆ رینماییهکانی دامهزراندن بکەیت و "هۆکاری سهلامهتی" گونجاو بهکارببنیت کەوا ههژمارکردنی "سهلامهتی" بری نولاجی پێویست دانراوه بۆ دابینکردنی سنووردارکردنی تهوژم 30 خولهک پیش تهو بونی سهرهوهی تانکی.

ئهمه بری نولاجی پارێزکاره تا بهکاری ببنیت بۆ دیاریکردنی ئەوهی ئەگەر راگرتنی تهواو (قوناغی 2) سی نامیزی تیوبی دلوپ نولاجی پێویست جێدههێنیت له ناو تانکیهکه بۆ بهدییهانی کهمترین مهرجهکانی کۆمپانیای بهرهمهینهر بۆ نامیزهکانی تیوبی دلوپ.

4. نهانجامهکانی شیوازی جیگرهوه (ههموو نهوانه دیاری بکه کەوا جیبهجن دهن):

- a. سهرهوهی تانکی فره بهش یان نامیزه دامهزرینراوهکانی ناویان هاو ناستن لهگهڵ یهکتر؟ ئهمه تمنها بۆ سیستهمهکانی تانکی جیبهجن دهبیت کەوا تانکی سیفون/فره بهشینان بۆ دامهزرینراوه. سهرهوهی ههر دووک تانکیهکه پێویسته هاو ناست بیت لهگهڵ یهکتر. شیوازی گونجاو بۆ دیاریکردنی ئهمه بهکاربینه. ئەگەر دیارکرا کەوا سهرهوهی تانکیهکان هاو ناست نین، ئەو کات نامیزه دامهزرینراوهکانی ناو ههموو تانکیه فره بهشمان پێویسته لهگهڵ یهکتر هاو ناست بن. شیوازی گونجاو بۆ دیاریکردنی ئهمه بهکاربینه. ئەگەر ئهمه نهکرا به ووردی و مر بگيریت، ئەو کات شیوازی جیگرهوه ناکریت بهکاربیت بۆ دهرچوونی نامیزهکه و نامیزهکه دهرناچیت.

- b. ئەوافه جۆریکی ورده و سنووردارکردنی سهرهتایی 30 خولهک پیش تهو بونی تهجهیزاتی سهرهوهی تانکیهکه روو دهدات؟ - دلنایابه کەوا ئەوافهه تۆپ له جۆری وورد. (تیپینی: ئەگەر جیاوازیهکه نازانیت یان ئەگەر ناکریت دیاری بکەیت، تمنها مهلی بهم جۆریه. رهنگه فهرمانگهی UST به شیوهی بهرجهستهی دلنایای نهانجامهکانی تاقیکردنهوهی مهبهست بکات.) ئەگەر نامیزهکه جۆری وورد نیه ئەو کات "شیوازی جیگرهوه" ناکریت بهکاربیت بۆ دهرچوونی نامیزهکه و نامیزهکه له پشکنینهکه دهرناچیت. ئەگەر نامیزهکه جۆری وورده، هاوکیشهی گونجاوی پیشکهمشکراو له لایهن کۆمپانیای بهرهمهینهری ئەوافهکه بهکاربینه بۆ دیاریکردنی ئەوهی کەوا سنووردارکردنی سهرهتایی 30 خولهک پیش تهو بونی تهجهیزاتی سهرهوهی تانکیهکه روو دهدات. پێویسته "دووری نامیز له ژیر سهرهوهی تانکی له کۆتای نزمی تانکی (نینج)" بهکارببنیت وهک پێوانهکردنی ئینپوت بۆ هاوکیشهی کۆمپانیای بهرهمهینهر. (ناوانیت به سادهی نولاج (گالۆن) له کۆتایی نزمی تانکیهکه بهکارببنیت بۆ وهلامدانوهی ئەم پرسیاره.)

- c. نامیزی تیوبی دلوپ بریتیه له نامیزی "2 قوناغی" و راگرتنی تهواو پیش تهو بونی تهجهیزاتی سهرهوهی تانکی روو دهدات؟ - به جۆری مۆدیلی نامیزی زیدهپرکردن دلنایابه کەوا نامیزی "2 قوناغیه" لهگهڵ روودانی راگرتنی تهواو له ژیرهوهی سهری تهجهیزاتی تانکی. پێویسته "دووری نامیز له ژیر سهرهوهی تانکی له کۆتای نزمی تانکی (نینج)" بهکارببنیت وهک پێوانهکردن بۆ دیاریکردنی ئهمه. ئەگەر به لایهنی کهم 1 نینج نولاجت له کۆتایی نزم ههیه، پێویسته راگرتنی تهواو پیش تهو بونی تهجهیزاتی سهرهوهی تانکی روو دهدات. پێویسته دلنایای ئهمه بکەیتەوه کەوا نولاجی تانکی له راگرتنی تهواو بهگۆیرهی کهمترین مهرجی نولاجه کەوا له لایهن کۆمپانیای بهرهمهینهر دیاریکراوه. (بۆ نموونه. بۆ نولاجی نامیزهکانی Franklin Fueling له راگرتنی تهواو ناکریت له 250 گالۆن کهمتر بیت.)

5. پشکنین بۆ شیوازی جیگرهوه (دهرچوو / دهرنهچوو) - (سهرنج بده ئەم نهانجامهی دهرچوو / دهرنهچوو تمنها واته کەوا تانکیهکه دهتوانیت "شیوازی جیگرهوه" بهکارببنیت. بهی واتایه نیه کەوا نامیزهکه له پشکنینهکه دهردمچیت یان دهرناچیت. تومارکردنی دهرنچوونی نامیز له لاپههه 1 سی ئەم فورمه نهانجام دهریت.) هۆکارمان کەوا تانکیهکه ناتوانیت "شیوازی جیگرهوه" (دهرنهچوو) بهکارببنیت ئەمانه دهگرتەوه (بهلام تمنها سنووردار نیه بۆ ئەمانه):

a. توانای تانکی بریتیه له 4,000 گالۆن یان کهمتر.

b. لاری تانکی ناکریت له ریگهه شیوازیکی پهسهندکراو بزائرنیت.

c. شوپنى نامىر و ھەژمارکردنى نولاج.

- i. ئەگەر "دوورى نامىر لە ژىر سەرموھى تانكى لە كۆتاي نزمى تانكى" (ئىنج) ژمار ھىھىكى سالب بىت. ئەگەر ھەژمارکردنەكان نەنجام دەدەبىت و ژمار ھىھىكى سالبىت دەست كەوت، كە تىپايدا نامىرەكە وەك سەرموھى تانكى لە كۆتايى نزمى تانكىكە دانراو. تەجھىزاتى سەرموھى تانكى لە كۆتايى نزمى تانكىكە رەنگە لەكاتى گەمباندن تەس بوو بىت.
- ii. ئەگەر "نولاج (گالۇن)" بەگۆيرەى كەمترىن مەرجەكانى كۆمپانىيائى بەرھەمھىنەر نەبىت.
- iii. ئەگەر تەوافەى تۆپ و نامىرى تىوبى دلوپت ھەبىت كەوا لە ھەمان تانكى دانراو. پىوانەكر دنەكان بەراورد بکە بۇ: "دوورى نامىر لە ژىر سەرموھى تانكى لە كۆتاي نزمى تانكى (ئىنج)" بۇ ھەرىكەيان. دوورى بۇ ھەر نامىرىكى تىوبى دلوپ پىويستە لە دوورى دەمەوانەى تەوافە گەورەتر بىت.

d. ئەگەر ھەر يەككىك لە نەنجامەكانى شىوازى جىگەرەوھى جىبەجىكراو وەك نەخىر ديارىكرا بىت.

e. ئەگەر نامىرەكە بەگۆيرەى كەمترىن مەرجى ديارىكراوى كۆمپانىيائى بەرھەمھىنەر نەبىت.



بنه‌ما رینوئینییه‌کان بو هه‌لسوکهوئی ئەخلاقیی بو به‌رپرسانی حکومی

پرگه‌ی 1 روونکردنه‌وه‌ی نامانج

به‌گۆڕه‌ی T.C.A. § 3-6-106، کۆمیسییۆنی ئەخلاقیی تینیسسی، ("کۆمیسییۆن") به‌مه‌به‌ستی ره‌چاوکردن و په‌سه‌ندکردن له‌لایهن ده‌سه‌لاته‌کانی یاسادانان و جییه‌جیکردنه‌وه‌وه، به‌رپرسیاریه‌تی پێشنیارکردنی بنه‌ما رینوئینییه‌کانی مامه‌له‌کردنی ئەخلاقیی پێ به‌خه‌شرا. به‌م جۆره، مه‌به‌ست له‌م رینوئینییه، ئه‌وه‌یه که ئه‌و به‌رپرسانه‌ی که له § 3-6-106 دا ناماژیه‌یان پیکراوه، ئه‌م ستاندره‌ پێشنیارکراوانه‌ی هه‌لسوکهوئی ئەخلاقیی له‌کاتی خزمه‌تکردن له‌ ویلایه‌تی تینیسیدا ره‌چاو بکهن.

کۆمیسییۆنه‌که به‌مه‌به‌ستی ده‌سته‌به‌رکردن و به‌رزکردنه‌وه‌ی نه‌زاهه‌تی پرۆسه‌کانی حکومه‌ت و به‌رده‌وامکردنی ناستی متمانه‌ی خه‌لک به‌ ده‌سه‌لات (حکومه‌ت) له‌ رێگای زیادکردنی نه‌زاهه‌ت و شه‌فافیه‌تی ویلایه‌ت و حکومه‌تی خۆجییه‌ی. هه‌موو هاونیشتمانیانی ویلایه‌تی تینیسسی، خاوه‌نی ئه‌و مافه‌ن که چاوه‌ڕوانیی ئه‌وه بکهن تاکو حکومه‌ت به‌ به‌رزترین پله له‌ پێشه‌یی بووندا به‌رپۆه بجیت بو ئه‌وه‌ی کاریگه‌رییه‌کی نارهوای له‌لایهن هه‌ر تاک یان گرووپیگه‌وه نه‌بیت. به‌م شێوه‌یه، ئه‌رکی هه‌موو به‌رپرسانی حکومی ئه‌وه‌یه تاکو به‌ جۆریک مامه‌له‌ بکات که متمانه‌ی گشتی پێشیل نه‌کات.

پرگه‌ی 2 پیناسه‌کان

(1) "قه‌ره‌بووکردنه‌وه" واته هه‌ر چه‌شنه‌ مووچه، کرئ، پارهبندان، به‌ئین، لیبوردن، گه‌راندنه‌وه‌ی پاره یان ره‌چاوکردن به‌ نرخیکی دیکه یان هه‌ر چه‌شنه‌ ئاوێته‌یه‌کی له‌و بابه‌تانه، جا وه‌رگیرابیت یان نا.¹

(2) "دیاری" به‌ واتای هه‌ر چه‌شنه‌ دانی پارهبه‌ک، ریزلینانیک، به‌شداریکردنیک، قه‌رزیک، به‌ئینیک، پێشه‌کیه‌ک، لیبوردنیک، پێشه‌که‌شکردنیک، یان دانانی پاره یان خزمه‌تگوزاریه‌که مه‌گه‌ر حاله‌تی پێچه‌وانه‌ی ره‌چاوکردنی به‌های یه‌کسان یان به‌رزتر وه‌رگیرابیت. "دیاری" به‌شداریکردن له‌ که‌مه‌پینی هه‌لیژاردنه‌کاندا ناگرێته‌وه که به‌ پێچه‌وانه‌وه به‌پتی یاسا دیاریکراوه، قه‌رزیکیی بازگانیی گونجاو که له‌ ره‌وتی ئاسایی کارکردندا کراوه، یان دیاریه‌ک که له‌ ئەندامیکی خیزانی نزیکیی ئه‌و که‌سه یان خزمیکه‌وه وه‌رگیراوه که له‌ پله‌ی سێهه‌می خزمایه‌تیداوه که له‌ که‌سه‌که یان هاوسه‌ری که‌سه‌که‌وه یان له‌ هاوسه‌ری هه‌ر خزمیکی له‌و چه‌شنه‌وه وه‌رگیراوه. "دیاری" ده‌سته‌به‌رداربوون له‌ پاره‌ی ناو تو‌مارکردن بو کۆنفرانس یان سیمیناری په‌روه‌ده‌یی ناگرێته‌وه.²

(3) "خیزانی نزیک" به‌و واتایه‌یه که هاوسه‌ر یان مندالیکیی نه‌وجه‌وان که له‌ ماله‌که‌دا ده‌ژیت.³

(4) "به‌رپرسی حکومی" بریتیه‌ له:

a. ئەندامانی ئەنجومه‌نی گشتی؛ و

b. پارێزگار، وه‌زیری ده‌روه، وه‌زیری دارایی، کۆنترۆلکه‌ری وه‌زاره‌تی دارایی، ئەندامانی کابینه‌ی

T.C.A. § 3-6-301(7)¹
T.C.A. § 3-6-301(11)²
T.C.A. § 3-6-301(12)³

بهرپرستی یان هاوبهش بئیت یان نئندامی بنه‌ماله‌ی نزیکی بهرپرسته‌که زورتر له که‌مترین ریژه‌ی بهرژموندی هه‌بئیت، ته‌نیا نه‌وه نه‌بئیت که یاسا ریگه‌ی پی داوه.

(6) بهرپرستی حکومتی، له نئندامدانی نهرکه فهرمیبه‌کانیدا، نابئیت داوای نه‌وه بکات که که‌سی دیکه یان لایه‌بئیتی دیکه هیچ چه‌شنه به‌شداربیه‌کی پارمیی یان به‌شداربیه‌کی نایاسایی هه‌بئیت یان بو ههر هه‌لمه‌ت و که‌مپه‌بئیت یان بو ههر لیزنه‌یه‌کی هه‌لمه‌تی سیاسی له به‌رانبه‌ردا پئیشکه‌شی بکات یان وه‌ک مهرجیک بو وه‌رگرتنی هه‌ندئ قازانج له ویلایه‌تی تئنیسی یان ههر وه‌زاره‌ت، ده‌زگا یان بهرپرستیکه‌وه بو نه‌وه که‌سه یان لایه‌نه‌ی که به‌شداربیه‌کی داواکراوه یان داوا نه‌کرت، یان بو نه‌وه که‌سه‌ی که داواکریه‌که پئیشکه‌ش ده‌کات.

(7) نابئیت بهرپرستی حکومتی له ریگه‌ی لیدوان یان هه‌لسوکه‌وتکه‌کانیه‌وه، بنه‌مایه‌کی گونجاو بو نه‌وه به‌روایه‌ بدات که هه‌موو که‌سئیک ده‌توانبئیت به‌ شتواریکی نادره‌وستانه، کاریگه‌ری له‌سه‌ری هه‌بئیت یان له جئیه‌جئیکردنی نهرکه فهرمیبه‌کانیدا لایه‌نگری بکات یان به‌ریاره‌کانی بهرپرسته‌که ده‌کوئته ژیر کاریگه‌ری به‌هوی خزمایه‌تی، پله و پیگه یان کاریگه‌ری ههر لایه‌بئیتی رامیاری، قه‌واری یان که‌سی. پئویسته بهرپرستی حکومتی ناماده بی ناکوکی به‌رژموندی یان ناکوکی به‌رژموندی پئیشبئیکراو یان په‌یوه‌ندییه‌کان نا‌شکرا بکات، و نه‌گه‌ر پئویست بوو، خوی رزگار بکات له نکوئیکردنی ههر کاریگه‌ریه‌کی نادره‌وست.

برگه‌ی 2. نه‌زاهه‌تی پرۆسه‌کانی حکومت. پئویسته نه‌زاهه‌ت و ناوبانگی حکومت و پرۆسه‌کانی له هه‌موو کاتیکدا به‌پارێزرت. دامه‌زراندنی حکومت، وه‌کوو ئیمتیازیکه نه‌ک وه‌کوو ماف، و له‌سه‌ر بنه‌مای نه‌وه متمانه‌یه‌دایه که له‌لایه‌ن خه‌لکه‌وه به‌ ده‌سه‌لات هه‌یه. ده‌بی هه‌موو بهرپرسته حکومتی به‌ شتواریک هه‌لسوکه‌وت بکهن که له‌گه‌ل متمامه‌ی گشتیدا بگه‌نجبئیت.

(1) بهرپرستی حکومتی، له کاتی جئیه‌جئیکردنی نهرکه فهرمیبه‌کانیدا، نابئیت پۆستی فهرمی خوی به‌کار به‌بئیت یان هه‌ولئ نه‌وه بدات به‌ مه‌به‌ستی ده‌سته‌به‌کردن یان دره‌وستکردنی ئیمتیازاتی ناره‌وا، لیبوردن، قازانج، یان چاره‌سه‌رکردن بو خوی یان که‌سانی تر به‌کاری بئیت. بهرپرستی حکومتی نابئیت به‌ ته‌نایی یان له ریگه‌ی که‌سانی تره‌وه شتواری نادره‌وست به‌کار به‌بئیت یان هه‌ولئ به‌کاره‌ینانی بدات بو کاریگه‌ری کردن له‌سه‌ر وه‌زاره‌تیک، ده‌زگایه‌ک، ده‌سته‌یه‌ک یان کۆمیسۆرتیکی حکومتی ویلایه‌ت.

(2) نئندامی نئنجومنه‌ی گشتی نابئیت نه‌وه له‌لیژنه‌ و نه‌وه له‌ ناستی هه‌چکام له نئنجومنه‌ی نوینه‌ران ده‌نگ له‌سه‌ر یاسادانان بدات یان کاریگه‌ری له‌سه‌ر یاسادانان هه‌بئیت که به‌رژموندی تاکه‌که‌سی هه‌یه له‌و بابه‌ته‌دا که له‌به‌رچاو ده‌گیردبئیت و مشتومری له‌سه‌ر ده‌کرت یان ده‌نگی له‌سه‌ر ده‌دربت، مه‌گه‌ر بهرپرسته‌که به‌ شتواریه‌کی باش روونی بکاته‌وه به‌ریار یان ده‌نگی نئندامه‌که له نئنجامی هه‌چ به‌رژموندییه‌کی که‌سییه‌وه نه‌بووه، به‌لکو له ریگه‌ی پرۆسه‌ی راویژکارییه‌وه بووه که ته‌نیا له‌سه‌ر بنه‌مای بو‌چرونه‌کانی نئندامه‌که سه‌باره‌ت به‌ شایسته‌یی بابه‌ته‌که و / یان به‌رژموندییه‌ گشتیه‌کان بووه. رهنه‌گه نه‌م نا‌شکراکرتنه له ریگه‌ی دره‌وستکردنی ته‌یه‌کی گشتی به‌ به‌کاره‌ینانی نه‌م قسانه‌ی خواره‌وه یان ده‌سته‌واژه‌ی هاوشیوه نئنجام بدربت: "رهنه‌گه نه‌وه ره‌چاو بکرت که من خاوه‌ن پله‌یه‌کی تاکه‌که‌سی له به‌رژموندییه‌ی له‌بایه‌تی پرۆزه یاساکه‌دا، به‌لام من را‌یده‌گه‌یه‌نم که مشتومره‌که‌م و دوا ده‌نگم، ته‌نیا وه‌لامی ویزدان و نهرکی منه به‌رامبه‌ر به‌ ده‌نگه‌رانم و هاوولتیه‌کانی ویلایه‌تی تئنیسی."6

(3) بهرپرستی حکومتی نابئیت به‌ نه‌قه‌ست و به‌ ناگاداریی خوی، چ به‌ شتواری راسته‌وخو بی یان ناراسته‌وخو، بو به‌رژموندی تاکه‌که‌سی، نه‌وه زانیاریه‌ نه‌بئیتانه‌ی نا‌شکرا بکات که له‌لایه‌ن نه‌وه له ریگه‌ی نهرکه فهرمیبه‌کان یان دامه‌زراندنه‌که‌یدا به‌ده‌ستی هه‌ناوه، مه‌گه‌ر له‌ حاله‌تیکدا که نه‌وه جۆره نا‌شکراکرتنه به‌یئیت یاسا پئویسته یا ریگه‌بئیدراوه.7

(4) بهرپرستی حکومتی جگه له مووچه و یارمه‌تییه‌ ناساییه‌کان که بو به‌رپرسانه، جگه له‌وه‌ی که یاسا داوا ده‌کات یان ریگه‌بئیدراوه یان له نئنجامی نهرکه فهرمیبه‌کانیدا بو ههر خزمه‌تگوزاریه‌که که په‌یوه‌ندییه‌کی باشی به نهرکه‌کان، به‌رنامه‌کان یان کاره‌کانی پۆستی بهرپرستی حکومتییه‌وه هه‌یه، هه‌چ شتیک به‌بایه‌خی نابووری یان قه‌ره‌بوویه‌ک وه‌رگرت.8

(5) بهرپرستی حکومتی نابئیت نئندامیکی بنه‌ماله‌ی بهرپرستی حکومتی له نئندامدانی نهرکه فهرمیبه‌کانی ده‌وله‌ته‌دا دابمه‌زرتبئیت یان سه‌ره‌شتی بکات. به‌لام، هه‌چ شتیک له‌م به‌رگه‌یدا به‌ مه‌به‌ستی قه‌ده‌غه‌کردنی به‌رده‌وامی نئندامیکی

6 له برگه‌ی SR-85 هوه وه‌رگیراوه. II, § 2(a)(1).

7 له برگه‌ی SR-85 هوه وه‌رگیراوه. II, § 2(c)(4).

8 له برگه‌ی SR-85 هوه وه‌رگیراوه. II, § 2(c)(1).

وہزارہتی ژینگہ و پاراستن له ویلاہتی تینیسی
سیاست له سہر ناکوکی بہرژوہندیہکان

(مانگی حوزہیرانی 1993؛ له ریکہوتی 31 ی نیاری 1996 دا ہموارکرایہوہ؛ له ریکہوتی 30 ی تشرینی یہکہمی 1997 دا ہموارکرایہوہ؛
له ریکہوتی 27 ی ژانویہی 2003 دا ہموارکرایہوہ؛ له ریکہوتی 3 ی نیاری 2005 دا ہموارکرایہوہ؛ له ریکہوتی 7 ی نازاری 2011 دا
ہموارکرایہوہ؛
له ریکہوتی 8 ی نیاری 2017 دا ہموارکرایہوہ)

1. مہہست

مہہست لم سیاستہ، دلنیاہونہوہ لہویہ کہ راسپیردروی و ہزارہتی ژینگہ و پاراستن له وپیشخستنی بہرژوہندیہ گشتیدا بہوئی چالاکیبہکان یان
پہیوہندیہکانی فہرمانبہرکیمہ ناگاتہ ناستی رزمہندیہ دوولایہنہ، کہ لہوانیہ توانای کارمہندہکہ کم بکاتہوہ یان و ہا دنونینی کہ بؤ نہجامدانی
نہرکہکانی کارمہندہکہ بہی لایہنگری دایدہبہزینیت.

2. مہودا

نہم سیاستہ ہموو فہرمانبہرانی و ہزارہتی ژینگہ و پاراستن ("وہزارت") دہگریتہوہ. 1 ہر فہرمانبہرکیمہ دہبی خوی له ہر کاریک بہدور بگری،
جا تاییت بیت بہ یاسا، رپسا یان فہرمانی جیبہجیکردن قہدہغہ بگریت یان نا، کہ لہوانیہ بیئہ ہوئی دروستیوونی سہرہلدانی نہم مژارانہی
خواروہ:

- (a) بہکارہینانی کاری کومی بؤ بہمہہستی دہستہینانی قازانجی تاییت؛
- (b) ماملہی تاییت لہگہل ہر تاکیک؛
- (c) ریکریکردن له کارامہیون یان نابوری حکومت؛
- (d) لہدہستدانی سہرہخوی یان بیلاہنی تہواو؛
- (e) بریاردانی حکومت له دہرہوئی کہنالہ فہرمانبہکانہوہ؛ یان
- (f) دانانی کاریگری خراب لہسہر متمامہی خہلک بہ نزاہت حکومت. 2

بہو شیوازہی له تینیسی پیشکہشکراوہ. یاسای ہاویچی 8-50-506 §، پویست ناکات ہمدن فہرمانبہری خزمہتگوزاری پہسندکراو،
ناشکرکردنہکان بہی نہم سیاستہ نہجام بدن. بہلام، فہرمانبہران دہتوانن داوی بہخشین بکمن له قہدہغہکردنہکانی نہم سیاستہ ہرہک له
خواروہ ہاتوہ، کہ بہ پنچہوانہوہ کارپیکراون. و ہزارتہکہ مافی خوی ہمیہ تاکو پشکنین بکات لہو ناکوکیہ گومانویانہ، جا ناشکرا بی یان نا.

3. بنیاتان و لیکدانہوہ

3.1 نہم سیاستہ بہ شیوازیک لیک دہدریتہوہ و شروفہی بؤ دہکری بہ شیوہیک له بہرژوہندیہ گشتی پاریزراو بیت، دلنیا بی بہ
ریگریکردن له و ہرگرتنی قازانج بہ شیوہی ناداپہرورہانہی فہرمانبہران له دامہزاندنی گشتی و دلنیا بی لہوئی کہ متمانہی گشتی بہ نزاہتی
فہرمانبہرانی و ہزارت و چالاکیبہکانی دہپاریزرت.

3.2 نہم بابہتانہی کہ له ژمارہ 6 بؤ 8 باس کراون، وکوو نمونہی نہی رفتار و ہلسوکہتہانہ دادہنرت کہ ناکوکی له نیوان بہرژوہندی
پیکدینن و نابی بہو شیوازہ لیک بدرینہوہ کہ ہموو چہشنہ چالاکیبہک بگریتہوہ کہ دہکرت ریککہکانی نہم سیاستہ پیشیل بکات.

3.3 مہہستی و ہزارت نہوہ نیہ کہ ہموو چالاکیبہکانی دہرہوئی فہرمانبہرانی کم بکاتہوہ. نہوانہی کہ ہیچ ناکوکیہکی بہرژوہندیہان تیدا
بہدی ناکرت، دہتوانن بہرہوام بن. ویرای نہمانہش، نہم سیاستہ دوو برگہی تیدایہ بؤ دہستہر داربوون له نہگہری جیبہجیکردنی ہر نامہیکہ نہم
سیاستہ بیئہ ہوئی سہختیبہکی نارہوا یان نہجامیکی ناداپہرورہانہ یان له حالہتیک ہمدیک ناکوکی ناراستہخوی له نیوان بہرژوہندیہکاندا. (7.8 و
9.1 بیین)

3.4 فہرمانبہران دہبی ہموو ہولئی خویان بدن بؤ نہوی تہنانت له دہرکوتنی ناکوکی بہرژوہندیہکانیش خویان بہدور بگری. بؤ نمونہ،
نہگہر کارمہندیک چنژ له پہیوہندیہکی تاکہکسیبہ نریک لہگہل دامہزراویہکدا ہہیت کہ فہرمانبہر کہ بہرپرساریہتی ریکختنی لہسہرہ یان
راویزکاری کہ لہگہل نہو لایہنہ کار دہکات کہ لہلایہن یہکہی ریکخراویہی کارمہندہکہوہ ریکدہخزین، نہوا نہم پہیوہندیہ دہبی له ریگی
سہرپہرشتیاری فہرمانبہر کہوہ بؤ کومیسارہکہ ناشکرا بگریت. ہرہوہا نہگہر فہرمانبہر یک شتی بہرخی و ہک پلیتی و ہرزشی بہ نریکی کہمکراو
یان گشتی بی بہرانبہر لہو جؤرہ کسانہ و ہرگرتت کہ له پہیوہندیہکی تاکہکسیبہ نریکہوہ سہرہلدات، نہوا پیویستہ و ہرگرتنی نہم شتانہ له
ریگی سہرپہرشتیاری فہرمانبہر کہوہ بؤ کومیسارہکہ ناشکرا بگریت.

4. پیناسہکان

4.1 "ناکوکی راستہقینہی بہرژوہندی" بہ واتای ناکوکی بہرژوہندیہ کہ بہتہواوی له کاتی رچاوکردنی بابہتہکدا بوونی ہہیہ. لہوانیہ
ناکوکی بہرژوہندیہ پیشبہنیکراو مکان بیئہ ناکوکیہ بہرژوہندیہ راستہقینہکان.

1 "وہزارت" نہو دہستہ یان کومیسوینانہی ژینگہپاریزبانہی پہوست بہ و ہزارت یان نہدامہکانیان ناگریتہوہ.
2 سہری فہرمانی جیبہجیکاری ژمارہ 20 بکہ.

4.2 "ناکوکی راستهوخو لهسەر بهرژومندی" به واتای خوارومهیه:

- (a) بهشداریکردن لهو چالاکیانهی که له ژماره 7 دا هاتون؛ یان
(b) خاوهنی بهرژومندی تاییهتی راستهوخو بیت له هەر چهشنه چالاک، گریهست، دامزراندن یان کاریکدا که وهزارمهکه نارمزهوی دهکات یان لهوانیه نارمزهوی ههیت و فهرمانیههکه نهکی گشتی لهسەر بی بو:
- (i) دهنگان، وازهینان، چاوشیکردن، یان سهپریشیکردن به هەر چهشنیک بوویت؛ یان
(ii) ریکخستن یان پشکنین به هەر شیوازیک ههیت.

4.3 "بهرژومندی راستهوخو تاییهت" بهو واتایهیه که هەر چالاک، دامزراندن، نیش، بهشداریکردن یان گریهستیک له نیوان فهرمانیههکه و هەر کاریکدا که تاکه فهرمانیههکه و مکوو تاکه خاوهن، هاویش یان نمو کسه بی که کۆنترۆلکردنی بهرژومندییهکانی ههیه. "بهرژومندی کۆنترۆلکردن" به واتای خاوهنداریهتی یاسایی یان سوودمندی (10%) یان زیاتر له پشکی کۆمپانییهکه، یان لهو شوینانهی که کۆمپانییهکه دامهزراوهیکی بازگانییه که پشک بو خاوهنداریهتی بهکار ناهینیت، خاوهنداریهتی یاسایی یان سوودمندی له سهدا (10%) یان زیاتره له بازگانییهکهدا.

4.4 "قازانجی دارایی" واته هەر قازانجیک که ریزهکهی له 5000 دۆلاری نهمریکی زۆرتتر بیت، جا سوودهکه له نیستادا خاوهنداریهتی بیت یان به یهکجاری وهربگریت، یان له ریگهی زنجیرهیهکه مامهله وهرگریت.

4.5 "ناکوکی ناراستهوخو لهسەر بهرژومندی" به واتای خوارومهیه:

- (a) بهشداریکردن لهو چالاکیانهی که له ژماره 8 دا هاتون؛ یان
(b) خاوهنی بهرژومندی تاییهتی راستهوخو بیت له هەر چهشنه چالاک، گریهست، دامهزاندن یان کاریکدا که وهزارمهکه نارمزهوی دهکات یان لهوانیه نارمزهوی ههیت و فهرمانیههکه نهکی گشتی لهسەر بی بو:
- (i) دهنگان به، وازهینان له، چاوشیکردن، یان سهپریشیکردن به هەر چهشنیک بوویت؛ یان
(ii) ریکخستن یان پشکنین به هەر شیوازیک ههیت.

4.6 "بهرژومندی تاییهتی ناراستهوخو" بهو واتایهیه که هەر چهشنه چالاک، دامهزاندن یان گریهستیک که تاکیک بهرژومندییهکی دیکهی تیدا ههیت، جگه له بهرژومندی تاییهتی راستهوخو وهک 4.3 پیناسه کراوه.

4.7 "یهکهی ریکخراوهی" واته بهشکی لاوهکی که له لایهن کۆمیساروه به مههستی کارگیری دیاری کراوه. یهکه ریکخراوهیهکان بو مههستی نه مههسته له پاشکوی نه مههسته هاوتوه، مهگهر نهوهی که به شیوازی نووسراو له لایهن کۆمیساروه به شیوازی پیچمهانه گوزارشتی لیکرابیت.

4.8 "ناکوکی پیشبینیکراوی بهرژومندییهکان" به واتای نهوهیه که دۆخیک، ههلوهرجیک یان پهوهندییهکه که ناکوکی بهرژومندییه راستهقیهکانی له ریزهویکی ناسایی روداوهکاندا لێیهوه سههرهههیدات.

4.9 "راسپاردنی کاری تاییهت" بهو واتایهیه که نهکی دیاپیکراو له لایهن سهپریشتیاریکهوه دیاری بگریت. نهکیکه که رهنگه بکهوئته چوارچیوهی وهسفی کارهکهی کارمندییهکه به لایهن بتاییهتی له ژیر وهسفی کارهکهدا پنیوست نییه و بوئه نهکیکه به شیوازی نارمزهوومهندانهیه. نموونهیهکه له راسپاردنی کاری تاییهت، نهیتته مهرجی پشکنینی کۆمپانیای XYZ بو پابهنبوون به ریساکان.

5. پیداوینییهکانی ناشکراکردنی کارمندی خزمهتگوزاری پهسهندکراو

5.1 بهو شیوازی له تینیسی پیشکهشکراوه. یاسای هاوپیچی § 506-50-8، که فهرمانیهیکی خزمهتگوزاری پهسهندکراوه، ناچینه ژیر مهههکانی ناشکراکردنی نه مههسته جگه لهوهی که له ژماره 5.2 دا هاوتوه یان مهگهر نهوهی که فهرمانیههکه، ناکوکی بهرژومندییه پیشبینیکراوهکان یان راستهقیهتی ههیت که بهرژومندی دارایی کارمندهکه یان نهتامیکی خیزانی نزیک له فهرمانیههکه پهوهندی به نهکی و کاریکی دیاپیکراوه ههیه. نهگهر ناکوکییهکی لهم شتویه له بهرژومندی یان راستهقیهتی بهرژومندییهکاندا ههیت، نهوا ناکوکی بهرژومندییه پیشبینیکراوهکان یان راستهقیهتهکه دهی له ریگای سهپریشتیار دیستبهجی فهرمانیههکه بو کۆمیسوونیهکه ناشکرا بگری که نهوش دیارییهکی نهوهیه که نایا راسپاردی کاره تاییهتهکه، گهرهنتی دووباره دهستنیشانکردنهوه دهکات یان نا.

5.2 فهرمانیهیکی خزمهتگوزاری پهسهندکراو که نهکیهکانی بریتین له ریکخستن، پشکنین، وردبینی، دابینکردنی کالایان خزمهتگوزاری، یان بهرژومندی یاساکانی باج یان دهسهلاتی بهسهر یهک یان چهن فهرمانیهیکدا ههیه که ریکخستن، پشکنین، وردبینی، دابینکردنی کالایان و شتومهک یان خزمهتگوزاری، یان بهرژومندی یاساکانی باج، پابهنده بو پیداوینییهکانی ناشکراکردنی نه مههسته.

5.3 فهرمانیهیکی خزمهتگوزاری پهسهندکراو که پابهنده نییه به ناشکراکردنی مهههکان، هیشتا پابهنده به قهدههکردنی نه مههسته و دهوانی له ههر کاتیکدا داوای روونکردنهوه له کۆمیساروهکه یان کسهی دیاپیکراوی کۆمیساروهکه بکات تاکو سههارته به دروستکردن و لیکدانهوهی نه مههسته باس بکات و ههروهه دهوانی داوایی لیکخشیوون بکات وهک له 7.8 و 9.1 دا هاوتوه.

6. برگه گشتیهکان

- 6.1** فرمانبەر نابیت ناکۆکی بەرژ موندی راستەوخۆ یان نراستەوخۆی ھەبیت.
- 6.2** فرمانبەرێک کە ناکۆکی راستەوخۆ یان نراستەوخۆی ھەبە لە بەرژ موندیدا، دەبێ یان داوای لیخۆشیوون بکات لە قەدەغەکردنەکانی ئەم سیاسەتە یەک بە یەنچەوانەو کاربێکاروان یان ئەوێ کە ناکۆکییەکە نەھێڵێت.
- 6.3** ئەو فرمانبەرێک کە دەبێ وەک مەرجی دامەزراندن، مۆلەتەکە بپارێزێت، نابێ بەشداری بکات لە هیچ چەشنە چالاکییەکاندا کە پێشئیلیکەری کۆدی نەخلاقیی دەسەلاتی مۆلەتدانە سەبارەت بە ناکۆکی بەرژ موندییەکان.
- 6.4** فرمانبەر نابێ هیچ چەشنە یاسایەکی کاربێکاروانی ویلايەت یان فرمانی جێبەجێکردن پێشئیل بکات کە سەبارەت بە ناکۆکی بەرژ موندییەکانە.
- 7. فرمانبەر نابێ ناکۆکی بەرژ موندیی راستەوخۆی ھەبیت مەگەر ئەوێ کە بەرژ موندییەکە ی بۆ ناشرکرا بووبیت و لەلایەن کۆمیسارەکانە پەسەند کرابیت**

- 7.1** فرمانبەر نابێ دامەزراندن لە دەرەو قیوول بکات یان بپارێزێت کە بە هیچ شێوازیک لەلایەن یەکە ی رێکخراوێی فرمانبەرەکانە رێکدەخزێت وەک لە 4.7 دا پێناسە کراوە.
- 7.2** فرمانبەر نابێ لە تێمی بەرێوەبەرایی یان لە تێمی راویژکاریدا خزمەت بکات، یان وەک راویژکاریکی بێ مۆچە بۆ دەزگایەکی نا-حکومەتی ئیش بکات کە پارە لە یەکە ی رێکخراوێی کارمەندەکە وەردەگرێت یان ھەوڵی وەرگرنتی دەدات وە یان بە ھەر شێوێک لەلایەن یەکە ی رێکخراوێی فرمانبەرەکانە رێکدەخزێت.
- 7.3** فرمانبەر نابێ بەشداری لە هیچ دامەزراندن یان ھەر چالاکییەک بکات کە بە ناکۆکی بەرژ موندیی دادەنرێت بەپێی مەرجە فیدرالییەکان کە بۆ یەکە ی رێکخراوێی کارمەندەکانە کاربێکاروانە.
- 7.4** نابێ فرمانبەرێک بەرژ موندیی کۆنترۆلکەری ھەبیت یان بەشداری لە هیچ مامەڵەیکە داراییدا بکات بۆ قازانجی تاکەکەسی لەگەڵ لایەنێکدا کە لەلایەن یەکە ی رێکخراوێی فرمانبەرەکانە رێکدەخزێت یان بازارگانی لەگەڵیدا دەکات.
- 7.5** نابێ فرمانبەرەکانە، پشکی ئەواکەری مۆچە ی بەشی فرمانبەر و مکوو قەرەبووی خزمەتەکانی فرمانبەر بۆ وەزارەت لە سەرچاویەکی تایبەتەو وەرگیرێت.
- 7.6** نابێ فرمانبەر هیچ چەشنە یاسایەکی ویلايەتەکە پێشئیل بکات کە ناکۆکی بەرژ موندییەکان بەرێوەی دەبات.
- 7.7** نابێ فرمانبەر خەلاتی ریزلێنان یان قەرەبووی دیکە بۆ ئەو چالاکییانە وەرگرێت کە وەک بەشێک لە ئەسکە فرمیەکان ئەنجام دەدرێن، یان دەبێ ئەنجام بدرێن، تەنیا ئەو نەبیت کە لە رێسا گشتگیرەکانی گەشتکردن لە وەزارەتی دارایی و کارگیریدا ھاتوو.
- 7.8** فرمانبەرێک کە چالاکیی ھەبە، یان بیری لێ دەکاتەو کە دەبێتە ناکۆکی بەرژ موندیی راستەوخۆ وەک ژمارە 7.1 ھەتا ژمارە 7.7 یان 4.2 ھاتوو، بەلام ھەست دەکات کە جێبەجێکردنی ئەم سیاسەتە بۆ دۆخەکە، ئەنجامی نادادپەرەوانە یان سەخت و ناروای لێ دەکەوێتەو و ھەرەھا دەتوانی ناکۆکیەکە بۆ کۆمیسارەکانە ناشرکرا بکات و داوای وازھێنان لەم سیاسەتە بکات لە رێگای بەکارھێنانی ھەمان رێکار کە لە ژمارە 9.1 ھاتوو. لە رەچاوەکردنی داواکارییەکی لەو جۆردا، کۆمیسارەکانە ھەموو ھۆکارە پەيوەندیدارەکان ھەڵدەسەنگێنێت بەلام سنووردار نەکران، لەوانە دەتوانین بە ھەر روالێتیکی نابەجێ، ئەسک و بەرپرسیاریەتیەکانی ئێستای کار، سرووشتی چالاکییە دەرەکیەکان، و ئەگەری بەرژ موندییە جیاوازەکان بۆ ناکۆکی راستەقینە نامازە بکەین.

8. فرمانبەر نابێ ناکۆکی نراستەوخۆی بەرژ موندییەکانی ھەبیت مەگەر ئەوێ کە ئەو بەرژ موندییە بۆ کۆمیسارەکانە ناشرکرا کرابیت پەسەندی کردبیت

- 8.1** نابێ فرمانبەر لە دەرەو لەگەڵ کەس یان لایەنێکدا دامەزراندن وەرگیرێت یان بپارێزێت کە پارە لە وەزارەت وەرەگرێت یان بە هیچ شێوێک لەلایەن وەزارەتەو رێکدەخزێت مەگەر ئەوێ کە ئەو بەرژ موندییە بۆ کۆمیسارەکانە ناشرکرا نەکرابیت و پەسەندی کردبیت.
- 8.2** فرمانبەر نابێ لە دەستە ی بەرێوەبەرایی یان دەستە ی راویژکاریدا خزمەت بکات، یان وەک راویژکاریکی بێ مۆچە بۆ دەزگایەکی نادەولەتی کار بکات کە بە ھەر شێوێک لەلایەن وەزارەتەو رێکدەخزێت، مەگەر ئەو بەرژ موندییە بۆ کۆمیسارەکانە ناشرکرا نەکرابێ و پەسەندی کردبیت.
- 8.3** فرمانبەر نابێ بەرژ موندیی کۆنترۆلکەری ھەبیت یان بەشداری بکات لە ھەر چەشنە مامەڵەیکە داراییدا لەگەڵ هیچ لایەنێک کە لەلایەن وەزارەتەو رێکدەخزێت یان بازارگانی لەگەڵدا دەکات، مەگەر ئەوێ کە بەرژ موندییە بۆ کۆمیسارەکانە ناشرکرا نەکرابیت و پەسەندی کردبیت.

8.4 فەرمانبەر ئابىي له دستهى بىر ئۆيەبىرى هېچ دەزگايەكى قازانچ-نەويستدا بىي كه هەولى كارىگەرىدانان لەسەر بىر يارمەكانى وەزارەت بەدات، مەگەر ئەوى كه نەو بەرژەوندىيە بۆ كۆمىسارىەكه ئاشكرا كرايىت و پەسەندى كرىيىت.

9. كارىگەرىيى ناكۆكى بەرژەوندىيەكان

9.1 فەرمانبەر ئىك كه ناكۆكى بەرژەوندىيى راستەوخۆ يان ناراستەوخۆى هەيىت، بەيىيى ياسا و سىياسەتەكانى وەزارەتى سەرچاوه مەروپىيەكان، رىكارى دىسپىليني بۆ دەكرىت. وىرەي ئەمانەش، فەرمانبەر ئىك كه ناكۆكى بەرژەوندىيى راستەوخۆ يان ناراستەوخۆى هەيە يان ناكۆكىي پىشپىنكر اوى هەيە، دەتوانىت ئەو ناكۆكىيە بە شۆهە نووسراوه بۆ كۆمىسارىەكه ئاشكرا بەكات له رىگەي سەر پەرشىتارى دەستبەجىي كار مەندەكەوه بە بەكار هەينانى فۆرمى ئاشكرا كرىنى ناكۆكىي بەرژەوندىيى پىشپىنكر اوى TDEC بۆ داخووزىي واز لىهەينان له قەدەغەكرىنى ئەم سىياسەتە.³

لىژنەي ناكۆكى بەرژەوندىيەكان، بۆ ئاشكرا كرىنەكه خەرىكى هەلسەنگەندنە و پاش ئەوى كه پىداچوونەوه لەلەيەن سەر پەرشىتارى دەستبەجىي فەرمانبەرەكه، له لەيەن بەرژەوندىيەكه و جىگرى كۆمىسار ئەنجام دەدرىت، پىشپىنكرەكه پىشكەش بە كۆمىسارىەكه دەكات؛ وىرەي ئەوش، پىداچوونەوهكار دەتوانىت پىش بىر يار دانىك داواي نامۆزگارى له فەرمانگەي راولزگارى كرىنى بەكات. 4 كۆمىسارىەكه دىارى دەكات كه ئايا مەملەنەيەك بوونى هەيە يان نا و ئايا واز هەينان له قەدەغەكرىنەكانى ئەم سىياسەتە كه بە پىچەوانەوه كار پىنكر اوى، له ژىر بارودۆخەكەدا گونجاولە يان نا. فۆرمى ئاشكرا كرىن دەيى تەواو بىت و دەيى هەموو زانبارىيە پەيوەندىدار مەكان لەخۆ بگرى كه سەبارەت بەو لەيەنە يان چالاكىيەيە كه پەيوەندى بە وەزارەتەكەوه هەيە و سەرووشتى ئەو چالاكىيەيە كه كار مەندەكه ئەنجامى دەدات؛ فەرەبوو كرىنەوه- ئەگەر هەيىت- بەدەست دىت. هەروەها رىژەي بەشدارى كرىن لەگەل چالاكىيەكه و ئەو كاتەي كه چالاكىيەكان ئەنجام دەدرىن. ئەگەر كۆمىسارىەكه، چالاكىيى فەرمانبەرەكه پەسەند نەكر د، ئەوا كار مەندەكه دەيى ناكۆكىي بەرژەوندىيەكان نەهەيىتەوه.

9.2 فەرمانبەر ئىك كه شىوازي هەلسوكەوتى دەيىتە هۆي دەركەوتنى ناكۆكىي بەرژەوندىيى، دەتوانى ئەو پەرسەيە پەيرو بەكات كه له 9.1 دا بۆ ناكۆكى بەرژەوندىيى راستەوخۆ يان ناراستەوخۆ يان كۆتايى هەينان بە هەلسوكەوت يان چالاكىيەكه هاتووه. شكستەيىنان لەم كارەدا، دەيىتە هۆي ئەوى كه فەرمانبەر ئىك بەيىيى ياسا و سىياسەتەكانى وەزارەتى سەرچاوه مەروپىيەكان، رىكارى دىسپىليني دەخريتە ژىر كارىگەرىيەوه.

9.3 فەرمانبەر ئىك كه لەلەيەن دەزگاي مۆلەتپىدانى گونجاولە دىارى كراوه كه پىشپىليني مەرجىي مۆلەتدانى پەيوەست بە ناكۆكى بەرژەوندىيەكانى كرىدووه، بەيىيى ياسا و سىياسەتەكانى وەزارەتى سەرچاوه مەروپىيەكانەوه رىوشوونى دىسپىليني بۆي دەگىررىتە بەر.

9.4 ئەو فەرمانبەرەي كه پىشپىليني بەرگەي ياساي ناكۆكىي بەرژەوندىيەكان دەكات، هەموو ئەو سزايانەي دەگىررىتەوه كه له ياساكەدا هاتووه و هەروەها بەيىيى ياسا و سىياسەتەكانى وەزارەتى سەرچاوه مەروپىيەكاندا، رىوشوونى دىسپىليني بەرامبەر دەگىررىتە بەر.

ئەم سىياسەتى ناكۆكى بەرژەوندىيەكان دووبارە پەسەند دەكرىتەوه و كار پىنكر اوه وەك ئەوى كه له 8ى مەي 2017 بوو، هەموار دەكرىتەوه.

پەسەندكر اوى:

[واژۆ]

رۆبىرت جەي. مارتىنو، جەي نار.

كۆمىسارى

وەزارەتى ژىنگە و پاراستن

³ فەرمانبەر دەتوانى فۆرمى ئاشكرا كرىنى ناكۆكىي بەرژەوندىيى پىشپىنكر اوى له سەرچاوه مەروپىيەكانى TDEC يان له ئىنتراننىت وەربگرىت.
⁴ بەيىيى پىنگەي فەرمانبەرەكه له TDEC دا، پىداچوونەوه لەلەيەن بەرژەوندىيەكه يان جىگرى كۆمىسارىەكهوه رەنگە كار پىنكر اوى نەيىت. فەرمانبەر ئىك يان سەر پەرشىتارىيەك بە مەجەستى دىنباروونەوه له دەسەلاتە گونجاولەكانى پىداچوونەوه، دەتوانى پەيوەندى بە ئەندامىيى لىژنەي ناكۆكىي بەرژەوندىيەكانەوه بەكات.

پاشکۆ

یهکه ریکخراو هییهکانی و وزارتتی ژینگه و پاراستن له ویلایهتی تینبسی

کردهکان

یهکه ریکخراو هییهکان:

خزمتگوزاریی فریاکووتن
خزمتگوزارییه داراییهکان/ کۆنترۆلکەر
بودجه
بهرپرسیاریهتی دارایی
کاروباری جیهجیکردن و سیاست
وردبینیی ناوخیی
خزمتگوزاریی زانیاری
بهریوهبردنی یارمهتییهکان و گرتیهستهکان
تۆمارکراوهکان/بۆشایی ناسمان/ نامرازهکان

نووسینگه ی پارک و پاراستن

یهکه ریکخراو هییهکان:

کارگیری
شوینهارناسی
بهریوهبردنی دامهزرارهکان
پرۆگرام و پهروهردی لیکدانهوه
بهیازاکردن و پههپیدانی بههم
ناوچه سرووشتییهکان
خزمتگوزاریی پهروهردی کات بهسهبردن
کردهکانی پارکهکانی ویلایهت*
*ههر پارکیکی ویلایهت یهکهیهکی ریکخراو هییه

نووسینگه ی ژینگه

یهکه ریکخراو هییهکان:

کۆنترۆلی پیسیوونی ههوا
تهندرووستیی تیشکی
چارهسه
روویویی جیۆلۆجی
بهریوهبردنی پاشماوهی رهق/مهنترسیدار
تانکی ههنگرتنی ژیرزهوی
سههراوه ناوییهکان
دهسهلاتی ههوزی رووباری روژناوای تینبسی

نووسینگه ی کۆمیساریهکه، نووسینگه ی راویژکاری گشتی، نووسینگه ی پراکتیکه بهردهوامهکان، نووسینگه ی بهرنامهکانی وزه، سیاست و پلاندانان، پهیهوندیییهکان، سههراوه مرۆیییهکان/ بهریوهبردنی بههره، کاروباری دهروه، و ههموو ئهه فرمانبههراوهی دیکه که ئۆفیسهکهیهان بهتایهتی له سههروه نامازهی پهنهکراوه و تهواوی وهزارهتهکه وهک بهکهیهکی ریکخراو هییه وهک خۆی دادهنریت.



وہزارتی ژینگہ و پاراستن، نووسینگہی راویژکاری گشتی
 William R. Snodgrass TN Tower
 312 Rosa L. Parks Avenue, 2nd Floor
 Nashville, TN 37243

ناشکر اکر دنی ناکوکی بہرژہ و ہندی پیشبینیکراو

ریکھوت:

کارمہند:

شوین:

فہرمانگہ:

شوینی کارکردن:

بہش:

سروشٹی ناکوکی بہرژہ و ہندی پیشبینیکراو چہیہ؟ باسی نہو چالاکیہ بکہ کہ نہجامی دہہیت و چوں لہوانہیہ ناکوکی بہرژہ و ہندی راستہوخو بان ناراستہوخو بیت بان چوں لہوانہیہ دہرکہوت کہ ناکوکی بہرژہ و ہندیہ. وورد بہ و ناماژہ بہ برگہ کارپیکراو مکانی سیاستہکہ بکہ. لہ حالمتی پیوستدا، لاپہرہی زیادہ و ہس بہلگہنامہبہک کہ یارمہتی کومیسیارہکہ بدات بۆ گہشتن بہ بریاریک، ہاویچی بکہ.

نہگہر ناکوکیہکی راستہوخو بہرژہ و ہندیہکان ناشکرا دہکہبت، روونی بکہوہ کہ بۆ چی جیہجیکردنی توندی سیاستی ناکوکی بہرژہ و ہندیہکان، ناداپہروہرانہ دہبیت بان دہبیتہ ہوی سہختیہکی نارہوا و بۆچی پیوستہ حالمتی دہگمہنی بۆ دیاری بکریت. نہگہر بہ شیوازی ناراستہوخو ببیتہ ہوی ناشکراوونی ناکوکی بہرژہ و ہندیہکان بان چالاکیہک کہ لہوانہیہ دہرکہوتی ناکوکی بہرژہ و ہندی ہہی، روونی بکہوہ کہ بۆچی پیوستہ ریگمت پی بدریت تاکو لہ بہشداریکردن لہم چالاکیہدا بہردہوام بی.

نہگہر حالمتیکی گونجاو بیت، ناویشانی کار و نہرکہکانت لہ دہرہوی TDEC دا چی دہبن؟

وہسفی بہرپرسیاریمتیہکانی کارکردنی TDEC ت بکہ:

نایا نہرکیکی جوگرافیتان ہہیہ بۆ بہرپرسیاریمتی نیش کردنی TDEC و نہگہر ہہیہ، لہ کوئیہ؟

نہگہر گونجاو بیت، کلایمتی پیشنیارکراوی خۆت، خاومکارہ پیشنیارکراو مکمت بان ریکخراوی پیشنیارکراوی خۆت بناسہ؟ ناو(مکان) و ناویشان(مکان) بنوسہ.

نایا نہو چالاکیہی کہ پیشنیاری دہکہبت، بریکاری پیشنیارکراوی خۆت، خاومکارہ پیشنیارکراو مکمت، بان ریکخراوہ پیشنیارکراو مکمت لہ لایہن TDEC ہوہ ریکدمخریت بان بارزگانی لہگمل TDEC دا دہکہی؟ بہلی نہخیر

نایا کلایمنتی پیشنیار کراوی تو، خاوهنکاره پیشنیار کراوهکمت، یان ریکخراوی پیشنیار کراوت هیچ مؤلعتیکی هیه که له لایهن TDEC دمرچوویی یان له پروسهی داواکاری مؤلعتیت له TDEC؟ نهگس وایه، ژمارهی مؤلعتیکان بنوسه یان به شیوهیهکی تر مؤلعتیکه دسنیشان بکه.

نایا بۆ نهو چالاکییه پیشنیار کراوهی که داوای پسهندکردنی دهکیمت، قهره بوو دهکرتیهوه؟ نهگس وایه، باسی قهره بوو کردنهوه بکه.

نایا تو نامۆزگاریی بهکار بهری پیشنیار کراوی خۆت، خاوهنکاره پیشنیار کراوهکمت دهکیمت یان ریکخراوهی پیشنیار کراوی خۆت سهبارت به پابهذبوون بهو بابهتانهی که له لایهن مؤلعتیکانی TDEC یان TDEC ولبان کردهوه (کان) ی جیبه جیکر دنهوه ریکخراون؟ نهگس وایه، روونی بکهوه.

نهگس گونجاو بنیت، باسی نازناوی کار و نهسکهکانی نهدامی نزدیک له خیزانهکمت بکه که نهو ناشکر اکر دنهیان بۆ تو مار دهکیمت:

نهگس گونجاو بنیت، باسی سرووشتی بهرژوهنندیی کۆنترۆل کهرهکمت بکه یان نهو مامله داراییانهی که تو تئیدا بهشدار دهبیت که پیوستیان بهم ناشکر اکر دنه هیه:

نایا نهو ریکخراوهیه داوای وهرگرتنی پاره یان یارمهتیهکان له TDEC دهکات؟ بهلی نهخیز
نهگس وایه، نایا پنداجوونهوه، ههلسهنگاندن یان خهلاتی هس بهک لهم پارانه یان بهخشینهکان دهکیمت؟

نایا هیچ فهرمانبهریکی دیکهی TDEC دنهاسی که بهشدار ی کردبی لهو چالاکییهدا؟ بهلی نهخیز
نهگس کهسی وا دنهاسی، ناو و شوینی کارکردنیان بنوسه:

من بهلینی نهوه ددهم که ههموو نهو زانیارییهانی که لهم فورمهدا پیشکمش دهکرتین، راست و دروستن. من بهتساوای تئدهگم که نهگس هس روالعتیکی نابهجیی ههبنیت لهوانهیه نهو داواکارییه ردت بکرتیهوه.

واژۆی فهرمانبهس

سهس پهسشتیار:
پیشنیار / سهس نچ:

ریکهوت:

بهریوه بهری فهرمانگه:
پیشنیار / سهس نچ:

ریکهوت:

یاریدهری کۆمیسار:
پیشنیار / سهس نچ:

ریکهوت:



ویلايه تی تینیسی
چاودیری خهزینه
نووسینگه ی راویژکاری توماره کراوهکان

باشترین کردار و رینوینییهکان

مه‌به‌ست:

به‌گویره ی تینیسی. یاسای هاوینچی § 8-4-604(a)(4)، فرمانگه ی راویژکاری توماره کراوهکان پنیوسته مؤدیلکی باشترین کردار و سیاستی توماره گشتیهکان دامه‌زینیت به مه‌به‌ستی که لکوره‌گرتن له‌لایه‌ن پاریزهرانی توماره‌کانه‌وه به پابه‌ندوبون به تینیسی. یاسای هاوینچ § 10-7-503 بهم شیویه، نم سیه‌ته‌ی خواروه باشترین کردار و رینوینییه گشتیهکان بۆ پاریزهرانی توماره‌کان ده‌خاته پروو له کاتی مامه‌له‌کردن له‌گه‌ل داواکاری توماره گشتیهکان که به‌پنی یاسای توماره گشتیهکانی تینیسی نه‌جام دراون.

سیاسه‌ت:

سیاسه‌تکی توماره گشتیهکان ده‌بی له نیوان پیوستی دامه‌زراوه‌یه‌کی حکومیدا هاوسه‌نگی هه‌بیت بۆ کارکردن به شیوازیکی کارامه، پاراستی زانباریه نه‌ینییهکان و پاراستی نه‌راهه‌تی توماره‌کان له‌گه‌ل مافی گشتی بۆ ده‌سنگه‌یشتن به توماره‌کان به‌پنی یاسای توماره گشتیهکانی ویلايه تی تینیسی (TPRA). هر چه‌شنه کردار و ریکاریک، له‌وانه‌ش وهرگرتی کری، نابیت بۆ ریکریکردن له به‌کاره‌ینانی نه‌و مافانه به‌کار به‌ینریت که به‌پنی TPRA به هاوولاتیان دراوه. نم به‌شانه‌ی خواروه له هر بواریکی بابه‌تدا باس له باشترین کردار و رینوینییه هاوبه‌شمان ده‌کات و له هه‌ولیکدایه بۆ به‌ده‌سته‌ینانی هاوسه‌نگی لم به‌رژموه‌ندیانه‌دا.

به لیکدانه‌وه‌ی TPRA، دادگان به به‌ده‌وامی له‌سهر بنه‌مای راستیه‌کان و هه‌روه‌ها بارودوخه تاییه‌ته‌که بریار ده‌دن. نم باشترین کردار و رینوینیانه، هه‌موو بارودوخه‌که ناگرتیه‌وه. پاریزهرانی توماره‌کانی حکومه‌تی ویلايه تی تینیسی که پرساریان سه‌بارت به چۆنیه‌تی وه‌لامدانه‌وه‌ی داواکارییه‌کی توماری تاییه‌ت هه‌یه، پیوسته په‌وه‌ندی به فرمانگه ی داواکاری گشتی و په‌یلمنیره‌وه بکهن. هه‌موو پاریزهرانی توماره‌کانی دیکه که پرساریان سه‌بارت به چۆنیه‌تی وه‌لامدانه‌وه‌ی داواکاری توماره هه‌یه، په‌وه‌ندی به توفیسی راویژکاری توماره کراوه‌کان بکهن (OOCR)

I. به‌پرساریه‌تیه‌کانی TPRA

A. نه‌و دامه‌زراوه حکومیه‌یه‌ی که که‌وتونه‌ته ژیر رکیف و ده‌سه‌لاتی TPRA، ده‌بی سیاستی توماره گشتیهکان دامه‌زینن که به شیویه‌کی دروست له‌لایه‌ن ده‌سه‌لاتی حوکمرانی په‌سندکراو که له 1ی تموزی 2017دا دره‌نگر نه‌بیت. سه‌یری یاسای تینیسی. برگه‌ی § 10-7-503(g) بکه.

B. دامه‌زراوه حکومیه‌یه‌کان، له سیاستی توماره گشتیه‌کاندا، ده‌بی ریکخه‌ری داواکاری توماره گشتیه‌کان (PRRC) یان ریکخه‌ره‌کان ده‌سنتیشان بکهن بۆ دلنابوون له‌وه‌ی داواکارییه‌کانی توماره گشتیه‌کان ده‌گواز رینه‌وه بۆ پاریزه‌ری توماره گونجاوه‌کان و به‌پنی تین جیه‌جی نه‌کرین. کۆدی تیبینی‌کراوی § 10-7-503(a)(2)(B). سه‌یری یاسای تینیسی. برگه‌ی § 10-7-503(a)(1)(B) بکه.

C. دامه‌زراوه حکومیه‌یه‌کان ده‌بی هه‌موو نه‌و که‌سانه دیاری بکهن که وه‌کوو پاریزه‌ری توماره‌کان نیش ده‌کهن که بهم شیویه‌یه پیناسه ده‌کرین: "هر فرمانگه‌یه‌ک، به‌پرسنیک، یان کارمندیکی [نه‌و] دامه‌زراوه حکومیه‌یه‌ی که به شیویه‌یه‌کی یاسایی به‌پرساره له سه‌پرشتیکردنی راسته‌وخو و چاودیریکردنی توماریکی گشتی." سه‌یری یاسای تینیسی. برگه‌ی § 10-7-503(a)(1)(C) بکه.

D. پیوسته دامه‌زراوه حکومیه‌یه‌کان نه‌و جوړه توماره گشتیه‌یه‌ ده‌سنتیشان بکهن که "به گویره‌ی یاسا یان ده‌ستور یان له

پهيوه ندى له گڼل مامله ى كاروبارى فمرى [نهر] دروت كراون يان وهرگيراون" سهيرى ياساى تڼيسى. برگه ى
§ 10-7-503(a)(1)(A) بكه. پڼداچونهوه به خشتهكانى راگرتن و مؤلتهى لهناوبردن دهنوانيت بڼته يارمهتيدمرىك بو
دهنيشانكردى توماركان.

E. دامزراوه حكوميهكان دهبي دستگهيشتنىكى خيرا به توماره گشتيه كراوهكان دابين بكات مهگر له دستوردا به
پنچوانهوه ديارى كرايت. سهيرى ياساى تڼيسى. برگه ى § 10-7-503(a)(2)(A) بكه.

1. نهو تومارانهى دامزراوه حكوميهكان كهوتونهته ژپر ركيفى TPRA، به مبهستى پشكنينى تاكهكسى
لهلايمن هر هاولاتيهكى ويلايتهى تڼيسى له ههمو كاتيكدا له كاتى كاركرندا دهبي كراوه بن.

2. كاتهكانى بازرگانىكردن بو نهخوشخانه حكوميهكان بهكاتى ئيشكردى فرمانگه كارگيريهكانيان پڼاسه
دهكرت.

3. وها گرمانه دهكرى كه توماره گشتيهكان ههمويان كراون. بهم شيوهيه، پڼويسته دامزراوه حكوميهكان
رئوشونينى گونجاو و لهبار له كاتى دروستكردن يان وهرگرتنى توماركاندا بگرنهبر بهو مبهستهى كه بتوانن
به خيراى، دهسيان به توماركان رابگات.

II. رهگهزنامه

A. تهنيا هاولاتيانى ويلايتهى تڼيسى مافى جنبهيكراويان بو دستگهيشتن به توماره گشتيهكان ههيه. بهم جوړه،
دامزراوهيكى حكومى، بژاردهى ههيه بو دابينكردى دستگهيشتن بهو كسانهى كه بهلگه ى رهگهزنامهى تڼيسى
پيشكش ناكهن. بريارى وهلامدانهوه بو نهو دهسته له داواكاريهكانى داواكاران كه هاولاتى تڼيسى نين، پڼويسته به ئاشكرا
له سياسهتى توماره گشتيهكانى دامزراوهى حكوميدا دهر بېردريت.

B. نهگهچى پڼويست ناكات، بهلام پاريزهرى توماركان، مافى نهوهى ههيه كه داواى نهو ناسنامهى وڼهيه بكات لهلايمن
حكومتهوه دهرچوه كه ناونيشانى كهسيك لهخو دهكرت بو پشتراستكردنهوهى رهگهزنامهكه. بريارى داواكردى
ناسنامهى وڼهيهى دهبي به شيوازى ئاشكرا و روون له سياسهتى توماره گشتيهكانى دامزراوهى حكومتهيدا دهر بېردريت
و به شيوازى يهكسان بو ههمو داواكاران بسهپنډرريت.

C. پاريزهرى توماركان دهنوانيت به مبهستى پشتراستكردنهوهى رهگهزنامهكه، فورمى جىگروهه ناسنامه وهرگريت. له
حالهى وهرگرينى فورمى جىگروهه بو ناسنامهكه، وهك ناسنامهى خونډكار له قوتابخانهيكى تڼيسى، دامزراوه
حكوميهكان دهبي پهره به ليستىك له فورمهكانى جىگروهه و پهسندكراوى ناسنامه بدن.

D. داواكاريهكانى كهسانى بهندكراو يان ديل كه له چاكسازيهكانى ويلايتهى تڼيسيدا خراونهته بهندبخانهوه، دهبي لهلايمن
هاولاتيانى تڼيسى بهبي بهلگه ى زياترى هاولاتيوون به پيشكشكراو ههمار بكرين، كاتيك كه برياره كوڼيهكانيان
بگهپنډرته داواكاران له چاكسازيهكان.

E. پيش نهوهى بريار بدرت تاكو كوڼيهكى فورمى ناسنامهى داواكارىك بهپڼتهوه، پڼويسته دامزراوهيكى حكومى ديارى
بكات كه نايا فازانجيك ههيه بو هڼشتهوهى كوڼيهك له بهلگه ى ناسنامه كه له نهركى پاراستنى نهپنى هر "زانياريهكى
ناسنامهى تاكهكسى" زياتره، هر وهك چون له ژپر ياساى تڼيسى. برگه ى § 10-7-504(a)(29)(C) پڼاسهكراوه.

F. نهگهچى پاريزهرى توماركان پڼشبينى بكات بو وهرگرتنى كوڼيهك له مؤلتهى شوفيرى به شيوه ى نهليكترونى، نهو پڼويسته
دامزراوهى حكومى، ريكاركان دابريژيت بو پاراستنى نهپنى نهو زانياريهكانه ى كه له كوڼيه ى نهليكترونى مؤلتهكاندا
هاتون.

III. تڼچوهكان

A. تڼچوهكان نابى به مبهستى بڼيواكردن يان رڼگرىكردن له داواكاريهكانى تومارى گشتى كهلكى لى وهر بگيردريت.

B. بريارمهكه چ بو وهرگرتنى پاره بو كوڼيه ى يان بو دووبارهوهكان، پڼويسته به لهبرچاوگرتنى بوودجهى دامزراوهى
حكومى، سهراوهى داراى، سهراوهى بهر دهست و فرمانبهران بدرت.

C. ئەگەر برباری وەرگرتتى پاره بۇ كۆپى يان دووبارەمكردنەمە درا، ئەوا دامەزراوہى حكومى پېويستە بۇ ھەندىك ھەلومەرجى ديارىكراو بىر لە واز ھىنان لە تىچوو مەكان بىكەتەمە. واز ھىنان (يان كەمكردنەمە) تىچوو مەكان دەتوانى لەسەر بىنەماى چەند ھۆكارىك بىت، لەوانە:

1. ژمارەى ئەو كۆپىيانەى كە داواكراوہ؛

2. بربارەى دۆلار بۇ تىچوو مەكان؛

3. جۆر يان سروسىتى ئەو تومارانەى كە داوا دەكرىن؛ يان

4. دەستگەبىشتن بە تومارەكە.

رەنگە دەستبەردابون گونجاو بىت كاتىك كە تومارەكە، زانىباربىك لەخۇ دەكرىن لە بەرژ مەندى گىشتىدابه بۇ ئەمەى بە شىو مەكى بەر فراوان بآوبكرىتەمە (ومكوو ئاگادار بىبەكانى داخستى رىگاكان يان ئاگادار بىبەكانى دانىشتى گىشتى).

D. بربارى وەرگرتتى پاره بۇ كۆپى يان دووبارەمكردنەمە، دەبى بە شىوازىكى دروست لە سىياسەتى تومارە گىشتىبەكانى دامەزراوہىكى حكومىدا رەنگ بداتەمە.

E. ئەگەر دامەزراوہىكى حكومى بربارى لەسەر ئەمە دا كە بۇ كۆپى يان دووبارەمكردنەمە پاره وەر بگرىت، پىشنىارى ئەمە دەكرىت كە ئەو لایمە پابەند بە سىياسەتى خستەى پارەدانى گونجاو بى كە لەلایم OORC يەمە راگەبەندراوہ، چونكە ئەمە دەبىتە ھوى دروستبونى گرمانەبەك كە ئەو جۆرە پارانە گونجاو و مەعقولن. ئەگەر دامەزراوہىكى حكومى ديارى بىكەت كە تىچوو راستەقىنەى زىاترە لەم بربە پارانەى كە لەلایم OOCR مە دامەزراون، ئەوا دامەزراوہى حكومى پېويستە بەلگەكانەى نووسراوى ئەو جۆرە تىچوووانە بەلئىتەمە.

F. ئەگەر پاره بۇ كارىك وەر بگرىت، پېويستە ئەمە فەرمانىبەرانە بەكار بەبىندرىن كە خاوەنى لىھاتووى و زانىبارى گونجاون، بەلام پېويستە دواتچوو گىشتى لە كاتى ھەلئىاردنى فەرمانىبەران بە مەبەستى جىبەجىكردى داواكاربىكە لە پىش چاو بگرىدرىت. ھەرچەندە ئەمە فەرمانىبەرانەى بە پاداشتى كەمتر بە باشتر دەزانرىن، بەلام لەوانەى ئەمە قازانچىكى زىاترى ھەبىت كە فەرمانىبەرىك بەكار بەبىندرىت كە بتوانى ئەمەكە بە شىوازىكى كارامەتر نەجام بدات، كە ئەمەش رەنگە بىتە ھوى دابەزىنى تىچوو مەكانى كارەكە.

G. جا وەرگرتتى پاره چ بۇ كۆپى بى يان بۇ كار، دامەزراوہىكى حكومى پېويستە تىچوو كارگىرى خوى دەستنىشان بىكەت كە پەيوەندى ھەبە بە وەرگرتتى كرى وەرگرتتەكەمە و لەوانەى كەمترىن برى كرى پېويست بى بۇ ئەمەى پاره لەدەست نەدات لە قوناعى پروسىكردى پارەكەدا.

H. پېويستە كە دامەزراوہىكى حكومى پىش بەر ھەمەبىنانى كۆپىبەكان لە كاتىكدا كە تىچوو دووبارەمكردنەمە بۇ تومارە داواكارو مەكان زۆرە، بىر لە داواكردن و وەرگرتتى پاره بە ئەمەى يان بە شىوازى بەشكىكى پارهى خەملىندراو بىكەتەمە.

I. ئەگەر پارىزەرىكى تومارەكان بربارى لەسەر بەشكردى تومارە داواكارو مەكان داوہ، ئەوا پېويستە مەرجى پارەدان پىش بەر ھەمەبىنانى تومارەكان بەپى ئەمە بەشە دابەش بكرىت.

J. نەپاراستى تومارەكان لە بەر ھەمەبىنانى كۆپى يان دووبارەى تومارىك لە ناوخۇدا، كاتىك داواى لىدەكرىت، پابەندبون بە پىشكەشكردى دووبارە يان كۆپى لەناو نابات.

1. كاتىك كە پارىزەرى تومارەكان ئاگادارە كە دامەزراوہى حكومى، تواناى ناوخۇبى بۇ بەر ھەمەبىنانەمەى دووبارەى تومارە گىشتىبەكان نىە كە لەسەر بىنەماى دووبارەمكردنەمە داوا دەكرىن، دامەزراوہى حكومى پېويستە ئەمە فرۆشيارانە دەستنىشان بىكەت و پىشومختە شاپستەيان بىكەت كە دەتوانن بە شىو مەكى پارىزراو خزمەتگوزارىبەكانى كۆپى، دەستكار بىكردن و دووبارەمكردنەمە پىشكەش بەكەن.

2. كاتىك كە پارىزەرى تومارەكان تواناى ناوخۇبى لە دروستكردى كۆپى يان دووبارەمكردنەمەى تومارى داواكارو نىبە، پارىزەرى تومارەكان پېويستە داواكارەكە ئاگادار بىكەتەمە و ھەروەك تىچوو خەملىندراو بۇ بەر ھەمەبىنانى تومارەكان، ئەمە فرۆشيارەش دەستنىشان بىكەت كە بەكار دەھىنرىت بۇ بەر ھەمەبىنانى تومارە

داواکراو مکان.

3. کاتیک که فروشیاریکی دهر موه بهکار دهینریت، پاریزری تومار مکان دهبی داوا پارمدان له لایین داواکراو موه پینشومخته بکات به پشتمهستن به تیچووی خهملینراو.

K. کاتیک که دامزراو هیکی حکوومی چندین جوری پارمدان (و مکوو پارهی نهختینهیی، چهک یان کارتی کریدیت و کارتی قهرز، پارمدانهوه و نهپلیکهیشنهکانی پارمدان به شیوازی تونلین) له ماملهیی کاروباری فرمیدا و مرئهگریت، دامزراوهی حکوومی پنیوسته بیر له ریگهدان به فورمی هاوشیوهی پارمدان بکاتمهوه بو کوییی گشتیی تومار مکان.

IV. پروسه

A. پنیوسته که دامزراوه حکوومیهکان ناگاداری گشتی له سیاستهکانی توماره گشتیهکان و ههروهها دستگهیشتنی ناسان به سیاستهکانی توماره گشتیهکان دستهبهر بکمن.

B. دامزراوه حکوومیهکان دهبی دنلیا بن لهوهی که توماره بهگشتی کراو مکان به خیرایی دابین دمکرتین که وه لامدهر موهی داواکاری TPRA ن. له ژیر TPRA دا، "بهپله" نازانریت که به شیوهی روتینی چاوهریی (7) رژی کارکردن بو وه لامدانهوهی داواکاریهکی تومارکردن بکهی.

C. دامزراوهی حکوومی پنیوسته نهو لئخوشبوونانه بهپیی TPRA دیاری بکات تاکو تومار مکانی دمگرتنهوه.

D. له نهگهری نهوهی که بهپله وه لامی داواکاریهکی بدریتنهوه، دامزراوهی حکوومی دهبی ولایمی داواکاریهکی تومارکراو بدانهوه به یهکیک له سی شیوازمکه ههروهک له باشکوی یاسایی تینیسی. کودی تینییکراوی -10-7 § (B)(2)(a) 503. به مهیستی دابینکردنی وه لامیک جگه له دابینکردن یان رمتکردنهوهی دستگهیشتن به توماره داواکراو مکان، دامزراوهی حکوومی دهبی فورمی وه لامدانهوهی داواکاری توماره گشتیهکان بهکار بهینیت که له لایین OORC موه پهری پیدراوه.

E. رمتکردنهوهی داواکاری تومار مکان دهبی به شیوهی نووسین بیت و نهگهر له سیاستی توماره گشتیهکانی دامزراوهی حکوومیدا پنیوست بکات، لهسر فورمیک دیاریکراو بیت. نهگهر فورمهکه له سیاستهکانی دیاری نهکراو بیت، پاریزری تومار مکان دهنوانیت فورمی وه لامدانهوهی داواکاری توماره گشتیهکان که له لایین OORC موه پهری پیدراوه، بهکاری بهینیت.

F. هه چشهنه فورمیک که بو داوا کوییی تومار مکان پنیوسته، دهبی به ناسانی بهردمست بکرت.

G. دامزراوهی حکوومی دهبی دیاری بکات که چ بهلگهنامهیک پنیوسته له PRRC و پاریزری تومار مکاندا بیاریزیت بو نهوهی که دامزراو مکه دنلیا بیت له پابهندبوونی به یاسای TPRA.

H. کاتیک داواکاری تومار مکان بو ژمارهیک زور له تومار مکان، یان بو تومار مکان که بو دابینکردن، پنیوستیان بو ماوهی زورتر له ههفتهیهک دهبی، لهبری نهوهی چاوهری بکرت بو دابینکردنی دستگهیشتن تاوهکو ههموو تومار مکان بهردمست بکهن، دستگهیشتن به تومار مکان دهبی دابهش بکرت و به کومل دابین بکرتن. نهگهر داواکاریهکه به شیوازی کوییی بیت، پنیوست به دابهشکردن ناکات، داواکار پینشومخته پارهی کوییهکان بدات و داواکار مکش رازی بیت لهسر یهک ریکهوت بو گیاندن.

I. تی پی نار نهی TPRA لهبارهی نهوهی پنهوتدان به وه لامکان بو داواکاریهکانی تومارکردن، رینوینی نادات جگه له فرمانی نهوهی که دستگهیشتن به توماره گشتیهکان دهبی به خیرایی نهجام بدریت کاتیک که دهنوانریت نهو کاره جیهی بکرت. هه بویه، کاتیک که به کردهوه له ههمن کاتدا بهردهوام بن له وه لامدانهوهی داواکاریهکانی کات بهفیر ودر، پنیوسته دامزراوه حکوومیهکان بهپله وه لامی داواکاریهکان بدهنهوه.

J. کاتیک که دامزراوهی حکوومی پینشومخته قهر بوو دمگرتنهوه، بو خهسجیهکانی پوست کردن و تیچووی کوییهکان، پاریزری تومار مکان پابهنده به بهکارهینانی پوستی پله یهکی USPS بو گیاندنی کوییهکان بو ناونیشانی مالهوهی داواکار. پنیوسته دامزراوه حکوومیهکان له کاتیکدا که دهنوانریت، بیر له کهلکوهرگرتن له نامیر مکانی دیکه داواکراوی گیاندن بکهنهوه.

V. ریکخهري داواکاریي تۆماره گشتیهکان

- A. نهرکی PRRC نهمیه که دلنیا بیت لهوهی که داواکارییهکانی تۆمارهکان بو پاریزهري تۆمارهکان دهگوازیینهوه و پاریزهرمکمش پابهنده پاشکوی یاسای تینیسی. برگهی § 10-7- 503(a)(2)(B)، به مهبهستی دهستگهیشتنیکی خیرا به تۆماره داواکارهکان یان، نهگهر به کردهوه نهیبت بو دابینهکردنی دهستگهیشتنی خیرا، گرتنهبرهري ریوشوینی گونجاو له ماوهی (7) رۆژی کاریدا.
- B. رۆلی PRRC نهمیه که پرۆسهی داواکاریي تۆمارکردن به شیوهیهکی کارا تر کار بکات و نهمه نییه که بارگرانی بکات یان ریگر بیت له وهلامدانهوهکان بو داواکارییهکانی تۆمارکردن.
- C. پیویسته PRRC زانیاری لهسهه TPRA و دامهزراوهی حکومی ههیبیت (لهوانهیش تیگهیشتن له سیستمی بهریوهبردنی تۆمارهکان که بهکار دههیندریت و ههر سیاسیتهیکی پهیوهست به بهریوهبردنی تۆمار و زانیارییهکان دهگریتهوه). ههروهها PRRC پیویسته زانیاری ههیبیت لهسهه ههر چهشنه لیبوردنیکی کارپیکراو بو TPRA که پهیوهندی به تۆمارهکانی دامهزراوه و تۆماره حکومیهیهکان ههیه.
- D. نهگهر دامهزراوهیهکی حکومی، گهوره بی، رهنگه پیویستی به زیاتر له یهک PRRC ههیبیت.
- E. دهبی که PRRC به بهردهوامی سهبارت به چالاکییهکانی داواکاریي تۆماري دامهزراوهکه و پابهندهبوون به TPRA، راپورت به دهسهلاتی حوکمرانی بدات. پیویسته PRRC پشنیار مهکان پیشکمش به دهسهلاتی حوکمران بکات سهبارت به سیاسیتهی تۆماره گشتیهکان.
- F. پیویسته که دامهزراوهی حکومی، PRRC له ههموو پاریزهراوی تۆماره پهیوهندهیدارمهکان ناگادار بکاتهوه و دلنیا بیت لهوهی که ههر چهشنه گۆرانکارییهک له پاریزهراوی تۆمارهکاندا بهپهله به PRRC دهریت.

VI. پاریزهراوی تۆمارهکان

- A. تی پی نار نهی TPRA پیویستی به پاریزهراوی تۆمارهکان ههیه که له کاتی کارکردندا ریگه به پشکنینی تۆماره گشتیهیهکان بدن. بهم شیوهیه، ههر کاتیک کرداری بیت، پاریزهري تۆمارهکان پیویسته شوینیکی دیاریکراو و پروناکییهکی باش و ناسووهی ههیبیت که له کاتی ناسایی کارکردندا بهردهست بیت که داواکاران دهتوانن پشکنین بو تۆماره گشتیهیهکان له ژیر چاودیری پاریزهري تۆمارهکاندا بکهن.
- B. پاریزهراوی تۆمارهکان دهبی وهلامی داواکارییهکانی تۆمارهکان "بهخیزی" بدهنهوه. وکوو کاریکی بهپهله دانانریت که به شیوهیهکی رۆتینی ههتا رۆژی حهوتهمی (7) کارکردندا بو وهلامدانهوهی داواکاریي تۆمارهکان چاوهری بکری.
- C. پاریزهراوی تۆمارهکان دهبی ههول بدن وهلامی ههموو داواکارییهکانی تۆمار بدهنهوه به نابوویرترین و کارامهترین شیوازی که دهتوانریت بکریت. بو نمونه، نهگهر بریاره که پارهی کار ههلسهنگیندریت، نهوا پیویسته تاکو کهسانی ستافی لیهاوو و شارها لهگهل کریی کهمتری کاترمیری بهکار بهیندریت بو بهر ههمهینانی تۆماري داواکارهکان.
- D. کاتیک که تۆمارهکان به شیوهیهکی نهلیکترۆنی دهپاریزرین، پاریزهراوی تۆمارهکان دهبی تۆماره داواکارهکان به شیوازی نهلیکترۆنی بهر ههم بهین. کاتیک که تۆمارهکان دهتوانریت وکوو نامیریک بو کهلهگرنتی نابوویرترین و کارامهترین شیوهی بهر ههمهینانی تۆمارهکان بهکار بیت، پیویسته به شیوهی نهلیکترۆنی بهر ههم بهیندرین. پشنیاری نهمه دهکریت که پاریزهراوی تۆمارهکان، به شیوازیکی پاریزراو تۆمارهکان پیشکمش بکهن. سهه پهرشتیار پابهند نییه بهوهی که تۆمارهکه به شیوهیهک پیشکمش بکات که بتوانریت دهستکاری بکریت. (بو نمونه، دهتوانریت بهلگهنامهیهکی وورد به شیوهی پی دی ئیف بو داواکارییهک دابین بکریت.)
- E. پیویسته که پاریزهراوی تۆمارهکان، کۆپی نهم تۆمارانهی بپاریزن که به شیوهیهکی لوجیکی چاوهروان دهکریت و له شوینیکدا داوا بکرین که تۆمارهکان به ناسانی بدوزریتهمه و بو داواکاریي زور بهر ههم بهیندریت. کاتیک نهم تۆمارانهی که زور جار داوا دهکرین، پیویستیان به سرینهوه ههیبیت، پاریزهري تۆمارهکان دهبی کۆبییهکی تۆماره دهستکاریکراوهکان لهلای خزی ههلیگریت. نهگهر کرداری بیت، نهم تۆمارانهی که زور جار داوا دهکرین، پیویسته به شیوهیهکی رۆتینی و به ئونلاین بلاو بکریتهوه.

F. له حالته دياركرومکاندا، دستگه‌يشتن به توماره نوريچينالهمکان ناکریت دابین بکريت. بو نمونه، توماره رسمه‌نکان ناکریت له کاتیکدا دابین بکرتین که پښوېستی به دستکاریکردن همیه یان کاتیک تومارمکان لاوازن به هوی تمهمن یان بارودوخی ترموه و دستگه‌يشتن به شيوازی راستموخو لهوانهیه بښته هوی زیانگه‌ياندن به توماره رسمه‌نکان. لهم جوړه حالته‌ناده، پاریزمري تومارمکان پښوېسته داواکار ناگادار بکاتمه که دستگه‌يشتن به کوپي تومارمکان دابین دهکريت.

VII. پيداچوونهوه

A. پاریزمري تومارمکان پابه‌نده به به‌نېنی مانه‌وی زانباریه نه‌نېنیه‌کان. نه‌گه‌ر پابه‌ندبوونیکي یاسایی بو همبوون یان پاراستی زانباریه نه‌نېنیه‌کان نه‌بیت، ساکارترین ریگی پاراستی نه‌نی، دروستنه‌کردن یان ورنه‌گیرانی تومارمکانه که زانباری نه‌نی ناپوېستیان تیدايه.

B. پاریزمري تومارمکان پابه‌نده به پاراستی نه‌راهتی تومارمکان. دستکاریکردن زانباریه نه‌نېنیه‌کان تمومزوی دهکات یان دسرپته‌وه. پاریزمري تومارمکان نابی قهت به‌لگه‌نامه رسمه‌نکان دستکاری بکات مه‌گه‌ر پاریزمري که له‌لایمن پاریزمري موه ناموزگاری کرابیت. پښوېسته که پاریزمري تومارمکان به‌لگه‌نامه‌یکي دستکاریکرو کوپي بکات بو نه‌وهی دلنیا بیت له‌وهی که زانباریه نه‌نېنیه‌کان له ریگی دستکاریکردنه‌مکاندا نابینرین.

C. لهو حالته‌نادهی که تومارمکه به شيوه‌ی کاغزی ده‌پاریزریت، یان سکان دهکرتی یان به شيوازی نه‌لیکترونی هله‌ده‌گیردریت، پاریزمري تومارمکان پښوېسته کوپیه‌کی تومارمکه دروست بکات و لهو زانباریه‌نادهی که دستکاری دهکرتین، به نیشاندهری رمش نیشانی له‌سهر دابنریت و کاغزه‌مکه به فورماتی پی دی ئیف سکان بکات.

D. پښوېسته که پاریزمري تومارمکان له کاتی دستکاریکردنی توماره نه‌لیکترونی‌نیه‌کاندا، وریا بیت. له‌وانهیه زانباریه دستکاریکرومکان به نه‌خویندراو ده‌رکمون، به‌لام میتادانا هیشتا له تومارمکاندا ماوه و نه‌شاردراوته‌وه. نه‌مهمش به‌واتایه‌یه که هرچنده له‌وانهیه زانباریه دستکاریکرومکان له یکه‌م سه‌یرکردن دهرنه‌کمون، به‌لام رنگه میتاداتای به‌لگه‌نامه‌که، زانباریه دستکاریکرومکان هله‌گیریت، نه‌مهمش واده‌کات به‌کاره‌ینرک دستکاری میتاداتاکان بکات و دهستی بهو زانباریه دستکاریکرومکانه رابگات. دامه‌زراوه‌یکي حکوموی بو دلنیا‌بوونه‌وه له نه‌نی هیشتنه‌وهی زانباریه‌مکان، نابی تنیا پشت به به‌رنامه‌کانی دستکاریکردنی نه‌لیکترونی به‌سنتیت.

VIII. مالپه‌ر

A. پښوېسته که دامه‌زراوه‌یکي حکوموی به روونی سیاستی توماره گشتیه‌کانی خو، یان لینیک بو سیاسته‌که له مالپه‌رکه‌یدا بلاو بکاتمه‌وه.

B. دامه‌زراوه‌یکي حکوموی پښوېسته زانباری په‌یوه‌ندېکردن بو ریخه‌ر(مکان)ی داواکاری توماره گشتیه‌کان له مالپه‌رکه‌یدا بخاته روو.

C. توماره گشتیه‌کان که به شيوه‌یکي سه‌رمکی جه‌ماوه‌یکي گشتیان همیه (وهک به‌یاننامه‌ی داراییه سالانه‌کان، به‌یاننامه‌ی رورژنامه‌فانی و به‌لگه‌نامه‌ په‌یوه‌سته‌کان به کوپوونه‌مکانی ده‌زگاکانی حوکمرانی وهک ناگاداری، کارنامه و خوله‌که‌کان) و توماره زور داواکرومکان پښوېسته هر کاتیک بو، به‌شيوازی کرده‌ویی له مالپه‌ری دامه‌زراوه‌یکي حکومویدا بلاو بکرتنه‌وه.

D. پښوېسته که دامه‌زراوه‌یکي حکوموی، مالپه‌رکه‌ی به‌کار به‌نیت به مه‌به‌ستی مامه‌له‌کردن له‌گه‌ل داواکاریه‌کانی تومارکردن به شيوه‌یکي کارامه. پاریزمري تومارمکان ده‌توانیت داواکاریک ناراسته‌ی مالپه‌رکه‌ بکات به مه‌به‌ستی تومارکردنی داواکرومکان. به‌لام، داواکار هیشتا مافی نه‌وهی همیه له کاتی کارکردنی ناسابیدا توماره گشتیه‌کان به‌شکنیت و /یان کوپیه‌ک یان دو‌بار مکرده‌وه‌یک و مرگرت که له‌لایمن پاریزمري تومارمکانه‌وه نه‌نجام دراوه.

وہزارہتی ژینگہ و پاراستن له ویلاہتی تینسی

سیاسہتی تۆمارکردنی گفتوگوکان

I. باکراوند

یاساکانی تینسی و یاسا فیدرالیہکان، رینگہ به ہر کسینک دہدات کہ به شیوہیکہی ئیلیکترونی، وتووژہ تہلفوننیہکانی تۆمار بکات. ئہمہ راستہ کہ لایہنہکانی دیکہی وتووژہکہ، رزمائندی خویان دہربریوہ یان نا، لہسہر ئہوی تۆمارکردنہکہ بکریٹ و لایہنہکانی دیکہ ناگادار بکریٹہوہ کہ وتووژہکہ تۆمار دہکریٹ یاخود نا.

قہدہغہکردنہ یاساییہکان بۆ تۆمارکردنی وتووژہ مکان به پلہی یہکہمی پھیوندی به گوئگرتن له تہلفوننہرہ ہہیہ۔ تۆمارکردنی وتووژہ مکان کہ ئہو کسہی وا ئہرکی تۆمارکردنہکہ ئہنجام دہدات، لایہنیک نییہ. ئہمہ پرسینک نییہ کہ وزارمت رووبہرووی بیٹہوہ، مہگہر تہنیا لہو کاتہدا نہبی کہ به ہاواناھنگی لہگہل دہرگاکانی جیبہجیکردنی یاسا مامہلہ دہکات و ئہمہش بابہتی ئہم سیاسہتہ نییہ.

جیا له یاساییبون، تۆمارکردنی رۆتینی ئاشکرانہکراوی وتووژہ مکان له لایہن دہرگاہیکہی حکومییہوہ، لہوانیہ راشکاوایی خہلک له پھیوندیکردن لہگہل ئہو دہرگاہیدا سارد بکاتہوہ. تۆمارکردنی رۆتینی ئاشکرانہکراوی وتووژہ مکان له لایہن دہرگاہیکہی حکومییہوہ، رہنگہ بیٹہ ہوی دروستکردنی ترس و بی متمانہیی له دہرگاکہ له لایہن خہلکہوہ.

II. سیاسہت

جگہ لہوی کہ له خوارموہ به تاییہتی ہاتوہ، فہرمانبہرانی ئوفیسی ژینگہی و ہزارہتی ژینگہ و پاراستنی تینسی نابیت به شیوازی ئاشکرانہکراو، ئہو وتووژہ تۆمار بکمن کہ لہگہل ئہندامانی خہلکدا ہہیانہ. ئہم قہدہغہکردنہ، ہہموو وتووژہ مکان دہگریٹہوہ، چ بہو وتووژہانہی کہ به شیوہی تاکہکسہی ئہنجام دہدرین و چ ئہو وتووژہانہی کہ له رینگای تہلفوننہوہ ئہنجام دہدرین.

ئہم سیاسہتہ، تۆمارکردنی گفتوگوکان قہدہغہ ناکات، دواي ئہوی ہہموو لایہنہکان ناگادار کراونہتہوہ کہ تۆمارکردنی گفتوگوکہ ئہنجام دہدریت.

پئویست ناکات لہم سیاسہتہدا ہہموو لایہنہکان، رزمائندییان لہسہر تۆمارکردنی گفتوگوکایہک ہہبیت.

III. بہدہرکردن

ئہم سیاسہتہ، قہدہغہی ئہو فہرمانبہرانہ ناگریٹہوہ کہ ئہفسہری جیبہجیکردنی یاسای راسپیردراون یان فہرمانبہریکی دیکمن کہ به رینوینی بریکارمکانی جیبہجیکردنی یاسای ویلاہت یان یاسای فیدرالی خہریکی ئیش کردن، بہبی ناگاداری ہہموو لایہنہکانی گفتوگو وتووژہ مکان تۆمار بکمن، کاتیک ئہو فہرمانبہرہ یارمہتی لیکولینہوہ یان لیبیر سینہوہ و لیبیچینہوہ له بابہتی تاوانکاری دہدات.

IV. جیبہجیکردنی یاسا

ہر فہرمانبہریک کہ چاودیری بہسہر پئیشیلکاریہیکہی ئہگہریی ئہم سیاسہتہ بکات یان ناگاداری بیت، دہبی سہرپہرشتیاری خوی و/یان وردبینی ناوخوی ناگادار بکاتہوہ. ریشوینی دیسیپلین بۆ پئیشیلکردنی ئہم

سياسهته، لهوانهيه راويژكاري، گورانكاري له نركهكاني كار، ناگداركردنهوهي نوسراو يان
سمرزمنشتكردن، راگرتن و /يان كوتايي هينان بهو نركانه بيت كه لهخوي دمگريټ.

لهم 21 ي نيلوولي 2007 هوه كاري پندهكريټ.

[واژو]

پاول سلوان، جيگري كوميسيار

وزارهتی ژینگه و پاراستنی تڼیسی و تانکی هی هانگری ژیرزهوی نوی سینگه ی بهر یوه بهر
نوی سینگه ی بهر یوه بهر

رینوینی سیاسه تکان

ریکوت: 28 ی شویاتی 2007

بؤ: گشت کارمندانی فرمانگه ی UST

له: ستانی نار بؤید [واژو]

بابهت: کارمندی سیاسه تی رینماییکردن فرمان دهدات ریکه وتتنامه ی بی زیانگیانندن واژو نه کن

باکراوند

کهوته بهر سهرنج کهوا لهم دوا بیانه داوا له پشکنه رانی بهش یان کارمندان دیکه کراوه که کاتیک دهگنه همدیک شوین
بؤ نهجامدانی پشکنینی دامزر او که یان بؤ دلنیا بون له دؤخی ههلسنگاندنی شوینه که یان چاکردنه وه، "ریکوتی بی
زیان راگرتن" واژو بکن.

مه بهست

مه بهست لهم یاداشته، ناگادار کردنه وه ی نه نامانی ستافه که به که ناتوان "ریکوتی بی زیان راگرتن" واژو بکن.

بنچینه و بهر هت

فهرمان بهر نه نیا پیویست به وه دهکات که به مه بهستی نه نامدانی هر که کانی کار که هی که هر کی حکومتی ویلا به ته، له
شوینکار که بیت. مه بهست "ریکوتی بی زیان راگرتن" نه وه که واژو کار (نهو که سه ی که ریکوتنه که واژو دهکات)
واز به نیت له پاریز به ندی سهر وه ری ویلا به تی تڼیسی یان سنووردار کردنی نهو چار سه ره یاسایانه ی که له بهر دهستی
ویلا به تی تڼیسی دان. فهرمان بهری ویلا به ته که دهسه لاتی واژو کردنی ریکوتی کی نیبه که پایه ندهر بی بؤ ویلا به تی تڼیسی.
نوی سینگه ی راویژ کاری گشتیمان ناگادار کراوه ته وه که چهن دین بؤ چوون له لایهن فرمانگه ی داواکاری گشتی له سهر نه
بابه ته ده رجوه.

نه گهر کومپانی بهک یان باز رگانیه کی دیکه که فهرمان بهری به شی پشکنین یان سهر دانی دهکات، به هزی کرده وه بهک یان
نه هیشتنی کارمندی که دهولت له نه نامدانی ناسای هر که کانی دهولت/ تهر خان کردنی کار توشی زیانکی زور هاتینیت،
نهوا نهو کومپانی به یان نهو باز رگانیه مافی نهوه ی هیه سکالایهک لای دهولت تومار بکات.

جی به جیکردنی کرداری

نه گهر له لایهن خاوهن تانکی بهک یان به کار خریک، ریگه به نه نامی کی ستافه که نه درا که به مه بهستی پشکنین بچینه ناو
شوینه که وه، نهوا نهو نه نامه ی ستافه که پیویسته شوینه که به جی به نیت و بابه ته که ناراسته ی ریکخری نوی سینگه ی
مهیدانی له توفیسی ناوهندی بکات بؤ چار سهر کردن.

فهرمانگه خاوهن/ به کار خری تانکی بهک ده خاته روو که یاسای (5) 03-15-1200 ی پشیل کردوه، که ده نیت:

خاوهن و/ یان به کار خری سیسته مه کانی UST ده بیت هاوکاری تهواو له گهل پشکنین بکن، چاودیری و

تأقیکردنهوه که له لایهن بهشی دابهشکردن ئه انجام دهرن، هر وه ها داواکاری پشکهشکردنی به لگه نامه،
تأقیکردنهوه و چاودیریکردن له لایهن خاوهن بان بهر یوه بهروه به پیی یاسای تانکیی هه لگرتنی ژیرز هوینبی
نهوتی تینیسی § 68-215-107 .T.C.A.

یاسا کارپیکراوه کانی تینیسی:

T.C.A. § 9-8-101 et seq و T.C.A. § 68-215-107(e)(1)، (2)



ویلايهتی تئیبسی
وهزارهتی ژینگه و پاراستن
نووسینگهی ژینگه

رینوینی سیاسهتهکان

رئیکهوت: 16 ی حوزهیرانی 2010

بؤ: بهریوهبران، بهریوهبرانی جئیهجیکردن
له: پاول سلوان، جئگری کومیسار
ئی. جوزیف ساندیرز، راویژکاری گشتی
[دهستنوس] [دهستنوس]
[مؤر: وهرگیراوه له
رئیکهوتی: 28 ی حوزهیران
[ناخوینرئتهوه] بهشی ژینگه
و پاراستن؛ نووسینگهی
راویژکاری گشتی]

بابهت: کارمندی سیاسهتی رینماییکردن فرمان دهدات ریکهوتننامهی بی زیانگهپاندن واژوه نهکن

بؤ ئهجامدانی ریکهوتتی بی زیان له بونهپهکدا، داوا له ستافی TDEC کراوه که کاتیک دهگنه شوینیک بؤ ئهجامدانی
پشکنین، ههلسهنگاندنی شوینهکه یان جئیهجیکردنی دیکهی کاروبارمکانی وهزارهت ریکهوتتی بی زیان راگرتن واژوه بکن.
مههست لهم رینوینیهی سیاسهت، ناگادار کردنهوی ستافهکهیه که ناتوان ریکهوتننامهکانی زیان نهگیاندن واژوه بکن.

له کاتیکدا وهک بریکاری TDEC کار دهکات، فرمانبهر تهنیا دهبی له شوینیکدا بییت به هؤکاری ئهجامدانی ئهرکهکانی
کارهکهی، که ئهرکی حکوومهتی ویلايهته. مههست "رئیکهوتتی بی زیان راگرتن" نهویه که واژوهکار (لهم حالتهدا
کارمندی TDEC) واز بهینیت له پاریزبندیی سهروهریی ویلايهته تئیبسی یان سنووردارکردنی ئه چارهسهره یاساییانهی
که له بهردستی ویلايهته تئیبسیدان. فرمانبهری ویلايهتهکه دهسهلاتی واژوهکردنی ریکهوتتیکی نییه که پابهندکس بی بؤ
ویلايهته تئیبسی. ئهگس بازرگانیهک یان قهوارهی دیکهی لایهنهکان بههوی کردهویهک یان ئهجامدانی کاریک له لایهن
فرمانبهریکی دهولهتهوه له کاتی پشکنین، سمردانی شوین یان بهشهکانی دیکهی چالاکیکردن بکات که بهشیکه له ئهجامدانی
ناسایی ئهرکهکانی کاری هس فرمانبهریک، و زیانی پی گهپشت، ئهوا ئه لایهنه مافی تومارکردنی ههیه که سکالا له دژی
دهولمت تومار بکات.

ئهگس فرمانبهریک له ئهجامی رهتکردنهوی واژوهکردنی ریکهوتتی "بی زیان راگرتن" له شوینکاریک رهت کرایهوه،
پنویسته فرمانبهرکه شوینهکه بهجی بهینیت و پهپهندی به سهپرشتیار بکات و بهینی رینوینییه بهگرتتووهکانی وهزارهت
بؤ کاروباری راپورتهکردنی دهستدریژی، هههمشه، ترساندن یان دهستتومردان (یاسای دهرچوو له 7 ی تهمووزی 2008)
بهروهپیش بچیت

په‌سه‌ندکراوه له‌لایهن: خوان ویلیامز، کومیساریار	ژماره‌ی سیاسهت: 12-060 (Rev. 04/19)
واژۆ: [واژۆ]	جینگای نهمانه ده‌گرتنه‌وه: 060-12
جیبه‌جیکردن: ده‌زگاکانی لقی جیبه‌جیکردن، ههموو فرمانبهرانی لقی جیبه‌جیکردن	رێکه‌وتی کاریگه‌ربوون: 1ی ئابی 2013
ده‌سه‌لات: 29 U.S.C. § 651 et seq.; T.C.A. § 39-17-1350; T.C.A. § 50-3-101 et seq.; T.C.A. § 8-30-104	رێسا: نیه

توندوتیژی له شۆینی کاردا

ویلایهتی تینیسی به‌توندی پابه‌نده به سه‌لامتی و خوشگوزهرانی فرمانبهران و سهردانکه‌رانی ئه‌و ویلایهته. هه‌ر بۆ ئه‌و مه‌یه‌سته‌ش، ویلایهت هه‌ولێ ئه‌وه ده‌دات ژینگه‌یه‌کی سه‌لامهت و تهن‌درووست و پارێزراوی کارکردن دا‌بین بکات و بپارێزیت که دوور بێ له توندوتیژی له شۆینی کارکردندا. ویرای ئه‌وه‌ش، چاره‌روانی ئه‌وه ده‌کریت که فرمانبهران ناستیکی به‌رز له به‌ر هه‌مه‌یه‌ن و کارایی بپارێزن. بوونی چه‌ک، مه‌گه‌ر به‌ شۆازیکی یاسایی له‌لایهن جیبه‌جیکردنی یاسا یان ئه‌فسه‌رانی دیکه‌ی راسپێندراوه هه‌لبه‌گه‌ردیت به‌پنی یاسای پاشکۆی یاسای تینیسی. بره‌گه‌ی 39-17-1350 § و توندوتیژی له شۆینی کاردا، جا هه‌ر شه‌ بێ یان راسته‌قینه، له‌گه‌ڵ ئه‌م نامانه‌دا به‌کتر ناگره‌وه و رێگه‌بێدراو نییه.

چاره‌روانی ئه‌وه ده‌کریت هه‌موو ئه‌و فرمانبهرانه‌ی که له سه‌روه به‌در نه‌کراون، به‌پنی ئه‌وه‌ی خاوه‌ن چه‌ک بێ، به‌پنی توندوتیژی یان هه‌ر شه‌ی توندوتیژی به‌رانه‌ر به‌ هه‌ر که‌سێکی دیکه، به‌ شۆیه‌یه‌کی سه‌لامهت و به‌ر هه‌ممه‌دار، ئه‌ر که‌کانیان ئه‌نجام به‌دن. توندوتیژی، هه‌ر شه‌ یان تۆقاندن به‌رانه‌ر به‌ هه‌ر تاکیکی دیکه چاره‌روانی لێ نا‌کریت.

پیناسه‌کان

توندوتیژی له شۆینی کاردا، بریتیه‌ له هه‌ر چه‌شنه ده‌ستدرێژیه‌کی چه‌سته‌یی یان ره‌فتاریکی هه‌ر شه‌نامه‌یز له شۆینی کاردا. ئه‌مه‌ش هه‌ر کرده‌وه یان هه‌ر شه‌یه‌کی شه‌ر انگیزانه له‌خۆ ده‌گرێ، به‌لام به‌ شۆازیکی ژیرانه ده‌بینه‌ هۆی ترس له زیانگه‌یه‌اندن به‌ له‌ش؛ ده‌بینه‌ هۆی یان توانای ئه‌وه‌ی هه‌یه که بپینه‌ هۆی مردن یان برینداربوونی چه‌سته؛ هه‌ر شه‌ له سه‌لامه‌تی هاوکار، سهردانکه‌ر، به‌کاربه‌ر یان ئه‌ندامیکی خه‌لکی گشتی ده‌کات یان زیان به‌ دارایی و مالی خۆی ده‌گه‌یه‌نیت.

توندوتیژی له شۆینی کاردا ده‌کریت کرداره چه‌سته‌یه‌یه‌کان له‌خۆ به‌گه‌رت به‌لام سنووردار نییه به‌ کرده‌وه‌ی چه‌سته‌یی (که ئه‌مانه‌ش له‌خۆ ده‌گرێ به‌لام سنووردار نه‌کراوه به‌ لێدان، پالپیومنان، لێدان به‌ له‌قه، ده‌ستلێدان و ده‌ستدرێژیکردن)؛ هه‌ندیک کرده‌وه‌ی زاره‌کی دیاریکراو (که ئه‌مانه‌ش له‌خۆ ده‌گرێ به‌لام سنووردار نه‌کراوه به‌ هه‌ر شه‌، هه‌راسانکردن، سووکاربه‌تیکردن و ترساندن)؛ هه‌ندیک کرده‌وه‌ی نازاره‌کی (که ئه‌مانه‌ش له‌خۆ ده‌گرێ به‌لام سنووردار نه‌کراوه به‌ ئامازه‌ی هه‌ر شه‌کردن و ترساندن)؛ هه‌ندیک په‌یوه‌ندی نووسراو (که ئه‌مانه‌ش له‌خۆ ده‌گرێ به‌لام سنووردار نه‌کراوه به‌ تیبینی هه‌ر شه‌کردن، نیمه‌یل و پۆستکردنی سۆشیال میدیا)؛ کرده‌وه‌ی دیکه‌ی (که ئه‌م خالانه‌ی خواره‌وه له‌خۆ ده‌گرێ به‌لام سنووردار نه‌کراوه به‌ سووتاندن، تیکدان، ده‌ستیه‌مردان و تیکدانی نیوان دوو که‌س).

چه‌ک واته نامتیریک، نامرازیک، مادده‌یه‌ک یان شتێک که به‌کار ده‌یت بۆ کوشتن، بریندارکردنی چه‌سته‌یی یان زیانگه‌یه‌اندن به‌ مۆلک و مال یان توانای ئه‌نجامدانی ئه‌وانه‌ی هه‌یه‌یت. چه‌که‌کان بریتین له (به‌لام سنووردار نین به) ته‌قه‌مه‌نی، نامتیریک که به‌ شۆیه‌یه‌کی به‌نه‌رتی دیزاین کراوه، درووستکراوه یان گونجاوه بۆ گه‌یه‌اندن یان ته‌فه‌کردنی چه‌کی ته‌قه‌مه‌نی، ده‌مانچه، ته‌فنگ یان چه‌کی ده‌ست، ده‌مانچه‌ی ده‌ستی بپه‌نه‌نگه‌ری چه‌کی ناگرین، جومگه‌ی مس یان هه‌ر نامتیریکی دیکه که به‌کار ده‌هێنریت بۆ بریندارکردنی چه‌سته‌یی، زیانگه‌یه‌اندن به‌ مۆلک و مالی یان مردن که هه‌یج نامانه‌جیکی یاسایی هاوبه‌شی نییه. چه‌قۆکانی نیو گه‌رفان یان ئه‌و چه‌قۆبانه‌ی که ته‌نبا بۆ خواردن یان ناماده‌کردنی خۆراک به‌کار ده‌هێنرین، بۆ مه‌به‌ستی ئه‌م سیاسه‌ته هه‌کو چه‌ک پیناسه‌ نا‌کرین، مه‌گه‌ر ئه‌وه‌ی که بۆ مه‌به‌ستی بریندارکردنی چه‌سته‌یی یان زیانگه‌یه‌اندن به‌ مۆلک و مالی به‌کاربه‌یهرین.

به‌شی سه‌رچاوه مرقییه‌کانی ویلایهتی تینیسی

دا‌بینکردنی سه‌رکرده‌یه‌تی سه‌رچاوه مرقییه‌کان و هاوبه‌شیکردن له‌گه‌ڵ کڕیاران بۆ چاره‌سه‌ری دا‌هینه‌رانه

شوینی کار به واتای هر شوینیکه، چ ههتاهاستیایی بی یان کاتی، که فرمانبهریک هر ئهرکیکی پیوهندیار به کار مه لهوی نهجام بدات. نهمهش بالهخانهکانی دولعت یان بالهخانهی بهکریگیگر او دمگریتهوه بهلام سنووردار نییه.

ههبوون یان خاونداریستی، به واتای بوونی چهک له هر شوینیک، لهوانه شوینی کار. نهمهش فرمانبهریکه دهگریتهوه بهلام سنووردار نهکاروه بهو فرمانبهره، به میزی فرمانبهره، به بۆکسی ناخواردن یان دهفریک، جانتا، جزدانی پاره، کابینیت، ئوفیس و هتد.

گومانی روما به واتای نهمیه که پلهیک له زانیاری بهسه بۆ نهمی که کهسیکی ناسایی وریا و زیرهک هان بدات تاکو بروای بهوه ههینیت که ئهو بارودوخه که دمخرته روو، نهگهری زیاتره لهوهی که راست بیت لهوهی درۆ بیت. گومانی روما دهبن لهسر بنهمای زانیاری، تاییهنیبوون و بابهتیانه بیت و لهوانیه چاودیری راستهوخو و/یان زانیارییه وهرگیرومهکان له سهراوهیهکهوه لهخۆ بگریت که پندهچی جیی متمانه بی.

رهفتاری قهدهغهکاراو

ویلایهتی تینیسی بهتوندی بهکارهینان، ههگرتن یان فرۆشتنی ههسوو چهکیک له شوینی کاردا قهدهغه دهکات و ههلی ناگریت. ههگرتنی هر چهشنه چهکیک له شوینی کاردا، رهتکردنهمی پیشکهشکردنی پیشکین بۆ بوونی چهک لهسر بنهمای گومانی مهعقوو؛ سزادان بهیپی هر یاسایهکی تاوانکاری به بهکارهینانی ناسایی یان ههگرتنی چهک یان بههوی نهجامدانی کردهوهیهکی توندوتیژی له دژی کهسهکه یان مولکی کهسیکی دیکه؛ بهشداریکردن له توندوتیژی له شوینی کار، هههمهش توندوتیژی له شوینی کار، یان ترساندن؛ رهتکردنهمی هاوکاریکردن له لیکۆلینهوهیهکدا سهبارت به تۆمهتیهکان یان گومانیک که توندوتیژی له شوینی کار یان هههمهش توندوتیژی له شوینی کاردا ههجووه یان نهگهری ههیه روو بدات، یان لیکۆلینهوهیهک سهبارت به ههگرتنی چهک لهلایهن فرمانبهرهکهوه یان فرمانبهریکی دیکهوه بیت.

راپورتکردن

هر کارمندی که شایهتالی رووداویکی توندوتیژی، هههمهش توندوتیژی، یان ههلسوکهوتی گومانای بی له شوینی کاردا یا خود توشی بیت، به مهبهستی جیهیکردنی یاسا دهبن دهستهچی ئهو جوړه ههلسوکهوته راپورت بکات بۆ سهراوهشتیاری گونجاو، فرمانگههی سهراوه مرۆبیهکان یان راپورتکاری گشتی و نهگهس گونجاو بوو.

نهگهس دهست بدات و له نهبوونی باری ناساییدا، پنیوسته راپورتیکی نووسراو پر بگریتهوه که وردهکاری رووداوهکه دهخاته روو و به زووترین کات بنیزدریت بۆ فرمانگههی سهراوه مرۆبیهکان. فرمانبهران دهتوانن فورمی وهرگرتن/رهوانهکردنی هاوپنج بهکار بهین بۆ راپورتکردنی رووداوهکان. بهشی زیانلیکهوتوو، لیکۆلینهوه له سهراوه تۆمهتیهکانی توندوتیژی له شوینی کار نهجام دهات. نهگهس نهجامی لیکۆلینهوهیهک ببته هوی دۆزینهوهیهک بهپی نه سیاسته، راپورتی لیکۆلینهوهکه دهنیزدریت بۆ دهسهلاتدانان یان کهسی دیاریکاراو بۆ پنداچوونهوه و کردهوهی گونجاو. لایهنهکانی رووداوهکه نهگهس گونجاو بیت، له دۆزینهوهکان ناگادار دهگریتهوه.

پیشیلکردنه‌کانی نهم سیاسته

همر کارمندیگ که به‌شداری له رفعتاریکدا بکات که نهم سیاسته پیشیل بکات یان له‌لایهن کسانای دیکه‌وه هانی نهم جوره رفعتارانه بدات، همتا کوتاییه‌نینان به دامزراندنه‌که‌ی، ریکاری چاکسازی یان دیسپیلینی گونجای بهرامبه دهگیریته به.

نهم فرمانبهرانه‌ی بهشی سهرپهرشتباری که له کاتی زانینی نهم جوره هه‌لسوکمه‌تهدا ریوشوینی گونجاو نه‌گرنه‌به‌س، تا کوتاییه‌نینان به دامزراندن ریکاری چاکسازی یان دیسپیلینیان بۆ ده‌کریت.

تۆله‌سه‌ندنه‌وه

ده‌ولت به‌توندی قه‌ده‌غهی همر چشه‌نه تۆله‌سه‌ندنه‌وه‌میه‌ک ده‌کات و نهمش قبول ناکات که هیچ جوره تۆله‌سه‌ندنه‌وه‌میه‌ک ناراسته‌ی فرمانبهریک بکریت که پروداوه‌کانی هه‌ره‌شه، توندوتیژی له شوینی کار، رفعتاری ترسینه‌ر یان هه‌لگرتنی چاک راپورت ده‌کات. همر فرمانبهریک که زانیاری بدات سه‌بارت به ناهه‌مانیه‌ک یان هاوکاری بکات له لیکۆلینه‌وه له سکالایه‌کی له شوینه‌وه، له پرووی مهرج و ریساکانی دامزراندنه‌وه کاریگه‌ری خرابی له‌سه‌ر نابیت، جیاکاری له بهرامبه‌دا ناکریت یان به‌هۆی نهم سکالایه له کاره‌که‌ی دوور بخریته‌وه.

هه‌مه‌جۆر

پروگرامی یارمه‌تیدانی فرمانبهره‌وه‌به‌شه‌کان (EAP) راویژکاری دارایی، یاسایی و سۆزداری نه‌ینی به‌ی هیچ تیچوونیک بۆ نهم‌دامان و کسانای سهر دابین ده‌کات. پیوسته‌ که EAP و‌ه‌کوو سهر‌چاوه‌یه‌ک بۆ نهم فرمانبهرانه‌ بته‌ هه‌ژمار که مامله له‌گه‌ل توندوتیژی به‌ پیشبینه‌یکراوه‌کانی شوینی کارکردندا ده‌کات. خزمه‌تگوزارییه‌کانی EAP پیشکمه‌ش به هه‌موو کارمندیانی فوول تایم له ویلایه‌ت و خویندنی بالآ و نهم‌دامانی خیزانه‌که‌یان بیت که شایسته‌ی نهم شته‌ن. Optum نهم فرۆشباریه‌ که خزمه‌تگوزارییه‌کانی EAP، ته‌ندرووستی ده‌روونی و به‌کاره‌ینانی ماده‌ هۆشبه‌ر‌مکان پیشکمه‌ش ده‌کات. هه‌موو خزمه‌تگوزارییه‌کان ته‌واو نه‌ینن و ده‌کریت له رێگای په‌یوه‌ندیکردن به 1.855.HERE.4.TN (1.855.437.3486) له سه‌وت (7) رۆژی هه‌فته و بیست و چوار (24) کاتژمیر له رۆژیکدا ده‌ستیان پێ بکات. زانیاری زیاتر سه‌بارت به ParTners EAP، له‌وانه‌یه له‌م لینکه‌دا ده‌ست بکه‌ویت <https://www.tn.gov/finance/article/fa-benefits-eap/>.

نهمگه‌ر کارمندیگ له کاتی به‌شداریکردن له شه‌ردا یان دوا‌ی هاندانی شه‌ر بریندار بوو، نهم مافی قه‌ره‌بووکردنه‌وه‌ی کریکاران ده‌توانریت ره‌ت بکریته‌وه، و نهمش له‌گه‌ل یاسای ویلایه‌ته‌که‌دا ده‌گونجیت. زانیاری زیاتر سه‌بارت به قه‌ره‌بووکردنه‌وه‌ی کریکاران ده‌توانریت له‌م لینکه‌دا ده‌ست بخریت <http://treasury.tn.gov/wc/>.

پرسیاره‌کان سه‌بارت به‌م سیاسته‌ پیوسته‌ ناراسته‌ی ئۆفیس سهر‌چاوه‌ مرۆبیه‌کانی ده‌زگاکه‌ت یان نووسینگه‌ی راویژکاری گشتی بکریت.

هاوینچ – وەرگرتن/ رهوانه کردن له

روونکردنهوه سهبارت به نهینی

بهگویره ی رئیسای تئیبینکراوی تئیبسی § 10-7-503(a)(2)(A)، هممو ویلایهتهکان، ... تۆمارهکان ... دهبی له هممو کانتیکدا، له کاتی کارکردندا کراوه بیته بۆ پشکنینی تاکهکسی له لایهن همر هاو لاتییهکی ویلایهتی تئیبسییهوه بی و نهوانه ی بهرپرسی نهو تۆمارانهن، نابیت نهو مافی پشکنینه بۆ هیچ هاو لاتییهک رهت بکهنهوه، مهگهر له یاسای ویلایهتهکدا بهیچمهوانه دیاری کرابیت. ” بهم پئییه، دهولت ناتوانیت و گهر مننی نهینی نهو بهلگهنامهیه یان همر تئیبینییهک، فایلنیک، راپۆرتیک یان بهلگهنامهیهکی دیکه بکات، جا له لایهن دهولتهوه دروست کرابی یان له لایهن سکالاکار، تۆمتهبار، یان شایهتجالهکانهوه وهرگیر ابیت.

ناوی سکالاکار یان کسسی راپۆرتکهری رووداوهکه:

ناو نیشانی نیمهیل/ ژماره تهلهفونی سکالاکار یان کسسی راپۆرتکهری رووداوهکه:

_____ نیمهیل:

_____ کار:

_____ پهسهندرکراوه:

ناوی دهزگا و بهشی پهوه مندیدار:

ناوی کس(انی) تۆمتهبار:

پهوه مندی نهو کهسانه ی که گوایه تۆمتهبارن به تو (واته. سهرپهرشتیاری راستهوخو، هاوکار):

رئیکهوتی پیشووتری روودانی رووداوهکان؟

بهشی سهرچاوه مروییهکانی ویلایهتی تئیبسی

دابینکردنی سهرکردایهتی ستراتیژی سهرچاوه مروییهکان و هاو بهشیکردن لهگهل کریاران بۆ چارهسهریی داهینهراوه

رێکهوتی دوایین روودانی رووداوهکان؟

بهنه‌مای بانگه‌شه‌که‌ت چیه؟ (به‌و واتایه‌ی هه‌لسوکه‌وتی خراب له شوینی کار، جیاکاری، هه‌راسانکردن، تۆله‌سه‌ندنه‌وه، توندوتیژی له شوینی کار و هتد)

تا ده‌توانی، روونی بکه‌وه که چی رووبداوه، له‌وانه کێ چی کردووه، له کۆئ رووی داوه، کێ به‌شداری کردووه و هتد. تکایه نه‌گه‌ر پێویست بوو، لاپه‌ره‌ی زیاده هه‌وینچ بکه‌.

روونی بکه‌وه که بۆچی باوه‌رت وایه نه‌م رووداوانه روویانداوه:

به‌شی سه‌رچاوه مروییه‌کانی ویلایه‌تی تێنپسی

دابینه‌کردنی سه‌رکردایه‌تی ستراتیژی سه‌رچاوه مروییه‌کان و هه‌ویشه‌شیکردن له‌گه‌ڵ کێریاران بۆ چاره‌سه‌ریی داھینه‌رانه

ئابا فەرمانبهرانی تو جیاواز تر له تو مامڵەیان لەگەڵدا کراوه؟ ئەگەر بێن، باسی چۆنیتیی ئەو بکە:

ئەگەر وەلامی پرسباری پیشووت به بێن داوئەوه، تکایه ناوی ئەو کارمەندانه بنوسه که جیاواز مامڵەیان لەگەڵ کراوه:

تکایه له خواروه هەر کەسێک (شایەتخاڵان، هاوئەرمانبهران، سەرپەرشتیاران، ئەوانی دیکە) که لەوانەیه زانیاری زیاتریان هەبێت بۆ پشتگیریکردن یان روونکردنەوهی ئەم سکالایه، لیست بکەن. روونی بکەوه که هەرکامیان دەتوانن چ زانیارییهک پیشکش بکەن.

پێت وایه که دەزگاکه یان تۆمەتبارەکه چ روونکردنەوهیهک دەدات که بۆچی بەم شیوازه مامڵەت لەگەڵ کراوه؟

تکایه هەر زانیارییهکی تر دەسنیشان بکە (لەوانەش بەلگەیهی بەلگەنامەیی وەکوو پۆژنامە، گۆڤار، تۆمارکردن، نێمەیل، نامەیهی دەنگی، نامەنوسی و هتد) ئەوهی که تو پێت وایه پەيوەندی بەم بابەتەوه هەیه.

بەشی سەرچاوه مەروپیهکانی ویلايەتی تێنيسی

دابینکردنی سەرکردایەتی ستراتیژی سەرچاوه مەروپیهکان و هاوئەشیکردن لەگەڵ کەریاران بۆ چارەسەری داھینەرانه

له نهنجانی نهو سکالایه‌دا، دهنه‌وی چی روو بدات؟

واژوی سکالاکار: _____

ریکهوت: _____

بهشی سه‌چاوه مروییه‌کانی ویلایه‌تی تئیبسی

دابینه‌کردنی سه‌کردایه‌تی ستراتیژی سه‌چاوه مروییه‌کان و هاویه‌شیکردن له‌گه‌ل کریاران بۆ چاره‌سه‌ریی دهنینه‌رانه

ئەگەر لە لایەن سەر پەرشتیار یان بریکاری دەولەتەو ه لە ئەنجامی چاوپێکەوتن لەگەڵ سکالاکاریک تەواو کرا، تکایە ئەم زانیاریانە خوارەو ه پێشکەش بکە:

_____ ناوی چاپکراو:

_____ واژۆ:

_____ ناو نیشان:

_____ دەزگا و/یان بەش:

_____ ژماره تەلەفونی کار:

_____ رێکەوتی وەرگرتنی سکالا:

_____ رێکەوتی تەواوکردنی فورم:

هۆکاری دواکەوتن- ئەگەر هەیە- له نیوان رێکەوتی وەرگرتنی سکالاکە و رێکەوتی پرکردنەو هی فورمەکە:

ناو و ناو نیشانی ئەو کەسە هی که فورمەکە هی بۆ کردەو ه بۆ نێردراو ه:

ئەو رێکەوتە هی که فورمەکە نێردراو ه:

بەشی سەرچاوه مروییهکانی ویلایهتی تێنێسی

دابینکردنی سەرکردایهتی ستراتیژیی سەرچاوه مروییهکان و هاو به شیکردن له گه‌ل کرایان بۆ چاره‌سه‌ریی دا هینه‌رانه

BOE-P-4 – دیاریکردنی سیاستی خودیی – 111711

سیاستی TDEC له سهر هاندانی خوچاودیزی و راستکردنهوهی خوبهخشانه

دهستبهداریبون: نهم بهلگهنامهیه تمنها سیاسته و ماف یان نهرکی یاسایی دروست ناکات. مهیست لهم بهلگهپیش، پیشکەشکردنی رینوینیی فهرانبهرانی دیوانی ژینگهیی وهزارهت سهبارهت به چونیتهیی جیبهجیکردنی بریارهکان، ریکارهکان، کارهکانیی پهیهوست به کاریکردنی ناوخیی یان کردوهکانی دیوانهکویه. نهم بریارانهی کاریگهرییان لهسهر خهک ههیه، بهلهخوگرتنی کومهلگهیی ریکخراو، له هس حالتهتیکي تایبهتدا به جیبهجیکردنی یاسا و ریسا کاریکراوهکان بو راستییه تایبهتەکان دهرین.

ریکهوتی کاریگهریبون: 30 ی تشرینی دوومی 2020

واژوکان:

[واژو]

گریگوری تی یانگ (25 ی تشرینی دوومی 2020، CST 09:56)

گریگ یانگ

جیگری کومیسیار

[واژو]

ئی. جوزیف ساندریز

راویژکاری بالای یاسایی، رهشنووسکار

A. مهیست

نهم سیاسته بو بهرزکردنهوهی پاراستنی تهنرووستیی مروث و ژینگه دارنژراوه له ریگای هاندانی دامهزراوه ریکخراوهکان به مهیستی دوزینهوه، ناشکرکردن، راستکردنهوه و ریگریکردن له پینشیلکارییهکانی پیدایستهیی ژینگهیییهکانی تینیسی. زانیاری سهبارهت به پاشخان و کاریکردنی نهم سیاسته له پاشکودا هاتوه.

BOE-P-4 – دیاریکردنی سیاستی خودیی – 111711

سیاستی TDEC له سهر هاندانی خوچاودیری و راستکردنهوهی خوبهخشانه

B. پیناسهکان

بۆ مهیستی نهم سیاسته، نهم پیناسانهی خواروه جیبهجی دهکرتین:

1. "یارمیتی پابهندبوون" به واتای یارمیتدان بۆ پابهندبوون به ژینگه یان خوچارستن له پیسبوونه که له لایهن دامهزراوهیهکی حکوومی یان دامهزراوهیهکی خویندنی بالا دهرتیت به بیزنسیکی بچوک، یان پشتگیری دهکرتیت، به لام سنوردار نهکراوه بهی جوړه بهرنامه بهی یاسای ههواي خاوین.

2. "بمش" بهی واتایهیه که وهزارهتی ژینگه و پاراستن و کارمهندهکانی، به لام دهستهی ژینگهیی پهیوست به وهزارهت و نهندامهکانیان ناگرتیهوه.

3. "تیکشانی پیوست" ههولئ سیستماتیکیهکانی دامهزراوهیهکی ریکخراو لهخو دهکرتیت که گونجاوه لهگهل قهباره و سرووشتی کارمهکی، بۆ ریگریکردن، دهستپشانکردن و راستکردنهوهی پیشیلکاریهکان له ریگای نهمانهی خواروه:

a. سیاست، ستاندر و ریکارمهکانی پابهندبوون که دیاری دهکهن که چون فهرمانبهران و بریکارمهکان دهبی پنداویستییهکانی یاسا، ریسا، مؤلعت و سهرچاوهکانی تری دهسهلات بۆ پنداویستییه ژینگهییهکان بهی بهینن؛

b. تهرخانکردنی بهرپرساریهتی گشتی بۆ سهرپهرشتیکردنی پابهندبوون به سیاستهکان، ستاندرهکان، ریکارمهکان و تهرخانکردنی بهرپرساریهتی تایهت بۆ دلنیاووون له پابهندبوون له ههر دامهزراوهیهکی یان کارپیکردنیکدا؛

c. میکانیزمهکانی دلنیاووون به شیوهیهکی سیستماتیکی که سیاستهکانی پابهندبوون، ستاندرهکان و ریکارمهکان نهجام دهرتین، لهوانه سیستمی چاودیریکردن و وردیینی که به شیوازیکی ژیرانه دارپژراون بۆ دیاریکردن و راستکردنهوهی پیشیلکاریهکان، ههسهنگاندنی خولی نهی گشتی سیستمی بهرپهبردنی پابهندبوون و نامیریک بۆ فهرمانبهران یان بریکارمهکان بۆ نهوهی که بهی ترس له تولهسندنهوهی پیشیلکردنی پنداویستییه ژینگهییهکان راپورت بکهن؛

d. ههولمهکان بۆ گهیندنی کاریگرانهی ستاندر و ریکارمهکانی دامهزراوهی ریکخراو به ههموو فهرمانبهران و بریکارمهکانی دیکهوه؛

e. هاندانیکي گونجاو بۆ بهرپهبران و فهرمانبهران بۆ نهجامدانی کارمهکان بهی سیاست، ستاندر و ریکارمهکانی پابهندبوون، لهوانهش جیبهجیکردنی بهردهوام له ریگهی میکانیزمی دیسیپلینی گونجاوه؛ و

f. ریکارمهکانی راستکردنهوهی خیرا و گونجاوی ههر پیشیلکاریهکی و ههر گورانکاریهکی پیوست له بهرنامهی دامهزراوه ریکخراومهکا بۆ ریگریکردن له پیشیلکاریهکانی داهاوو.

BOE-P-4- دیاریکردنی سیاسهتی خودی - 111711

سیاسهتی TDEC له سهر هاندانی خوچاودیری و راستکردنهوهی خو بهخشانه

4. "وردبینی ژینگهیی" به واتای پیداجرونهوهیهکی سیستماتیکی، بهلگهدار، خولی و بابتهی له لایهن دامهزراوهیهک له بواری کارپیکردن و پراکتیکهکانی ناسانکاریی پهوهست به جیبهجیکردنی پیداوېستیه ژینگهییبهکانه. نای ئیس ئو ISO 9001 (یان نویتیرین وershانی سیستمی بهریوهبردنی کوالیتی ریکخراوهی نیودهولتهی بو ستاندهرکردن) ، نمونهی پرۆسهیهکی لهو چشهیه.
5. "راپورتی وردبینی ژینگهیی" واته شیکاری، دهر نهجام و پېشنیار مکان که له نهجامی وردبینی ژینگهییوه هاتونهته ناروه، بهلام نهو زانیاریانهی که له وردبینی ژینگهدا بهدهست هاتون، بهلگهی شایهتالی سهارهت به وردبینی ژینگهیی لهخو ناگرنیت.
6. "یهکی ریکخراو" واته هر کس یان لایهنیک، لهوانه دهزگا یان دامهزراوهیهکی فیدرالی، ویلايهت، یان شارهوانی بی که بهی یاسا ژینگهییبهکانی تینیس ریکخراوه.

C. هاندانهکان بو دیاریکردنی سیاسهتی خودی

1. سزای مهدهنی.

a. نهگهر دامهزراوهیهکی ریکخراو نهوه بهلمنیت که هموو مرجهکانی بهشی D له پهوهندی لهگهل پېشنلکردنی پیداوېستیه ژینگهییبهکانی تینیس جیبهجی دهکات، وهزارتهکه داوای سزای مهدهنی ناریکخراو ناکات بو نهو پېشنلکارییه، مهگهر وهزارت دیاری بکات که دامهزراوهکه نابووریهکی بهرچاوی کردووته قزانج بههوی پېشنلکارییهکهوه.

b. نهگهر دامهزراوهیهکی ریکخراو، نووسراوی هموو مرجهکانی بهشی لاوهکی D.1 یان برگهی لاوهکی D.3 ی بهدی نههینا، وهزارت هموو کارهکانی دامهزراوهکه له بهرچاوه دگرنیت له کاتی هلسهنگاندنی هر سزایهکی مهدهنیدا. نهگهر لادانهکه کم بیت، نهوا رنگه دامهزراوهکه ههمان ماملهی له بهشه لاوهکیبهکانی C.1.a وهر بگرنیت.

2. هیچ پېشنیاریکی تاوانکاری نییه.

a. وهزارت پېشنیار ناکات بو هیچ دهسه لاتیکی داوکاری گشتی که تومهتی تاوانکاری له دژی دامهزراوهیهکی ریکخراو بخرنیه پال سرپنچیهک نهگهر وهزارت دیاری بکات که هموو مرجهکانی بهشی D جیبهجی کراون، به مرجهک پېشنلکارییهکه نشان نهدات یان نهمانه لهخو نهگرنیت:

i. فلهسهفه یان کردهوهیهکی بهریوهبردن که پېشنلکارییهکانی ژینگهیی شاردهوه یان پهسهندی دهکرد؛ یان

ii. بهشداریکردنی هوشیاریی بهرپسانی ناستی بالای کومپانیاکان یان بهریوهبهران له پېشنلکارییهکان، یان چاوپوشی

BOE-P-4- ديار يکردنى سياسه تى خودى - 111711

سياسه تى TDEC له سهر هاندانى خوچاودى و راستکردنه وهى خو به خشانه

به نه نقه ست بهر ام بهر به پيشنيلكار بيه كان.

b. وه زارم به پنى نهم به شه، دامه زراوهى ريخراوهى روانهى دادگاييکردنى تاوانكارى بکات يان نا، وه زارم مافى خو يمتى پشنيبارى لنيچينه وه بکات بو کرده وه تاوانكار بيه كانى تا که بهر يو بهر ان يان فر مان بهر ان به پنى سياسه تى نيس تا که رينو ينى به کار هينانى نيختيارى جيبه جى کردن ده کن.

3. هيچ چشه نه داواكار بيه كى روتينى بو وردبيني نيه. وه زارم به شيو ازى روتينى، داواى راپورتى وردبيني ژينگه يى ناکات يان به كارى ناهينيت بو نمونه، وه زارم له پشکنينى روتيندا، داواى راپورتى وردبيني ژينگه يى ناکات.

D. مهر جى كان

1. دوزينه وهى سيستماتيكى. سهر پيچيه كه دوزرايه وه له ماوه ي:

a. وردبيني كه ژينگه يى؛

b. ريكار يكى بابمى، به لگه دار، سيستماتيكى يان کرده هيه كه رننگدانه وهى وردبيني پيوستى دامه زراوهى ريخراوه له ريگر يکردن، دوزينه وه و راستکردنه وهى پيشنيلكار بيه كان (وه زارم كه دنونيت و مك مهر جى بو كه مکردنه وهى سزا، داوا بکات كه روونکردنه وهى هيه كه له هموله كانى ليكولينه وهى پيوستى دامه زراوهى ريخراوه كه به ناشكرا بخريته رو)؛ يان

c. يارمى پابه ندبون له شوينى روودا وه كه.

2. دوزينه وهى خو به خشانه. پيشنيلكار بيه كه به نارزووى خوى دستنیشان كراوه، و نهك له ريگاي چالاكيبه كى ياساييه وه كه به پنى ياسا، ريسا، مؤلمت، فرمانى دادوهرى يان كارگيرى، يان ريكموتى رهامندي ديارى كرا بيت. بو نمونه، سياسه تى كه به سهر نه مانه ي خوارم وه جيبه جى ناييت:

a. پيشنيلكار بيه كانى بهردانى غازى ژه هراوى كه له ريگه يى چاودى ريكي بهردامى دهردانى غازى ژه هراويه وه دستنیشان ده كرين (يان چاودى جى جى كه له مؤلمت كدا دامه زراوه) له شوينانه ي كه هس چاودى ريكي له جوړه پيوسته؛

b. پيشنيلکردنى سنورمکانى دهردانى سيستمى نيشتمانى نه هيشتمى بيسكمر مکان (NPDES) كه له ريگه يى نمونه گرتن يان چاودى ريکردنى پيوسته وه دوزراوه توه؛ يان

c. نهو پيشنيلكار بيه كه له ريگه يى وردبيني پابه ندبون وه دوزراونه وه كه پيوسته به پنى مهر جى كانى فرمانى رهامندى يان هس

BOE-P-4 – دیاریکردنی سیاسهتی خودی – 111711

سیاسهتی TDEC له سهر هاندانی خوچاودیزی و راستکردنهوهی خوبهخشانه

فهرمانیکی کورتایی نهجام بدریت.

3. ناشکرکردنی خیرا. دامهزراوهی ریکخراو، دواى نهوهی که بوی دهرکهوتوه که پیشنیلکاریبیهکه به ناگاردکردنهوهی و وزارت به شیوازی نووسراو روویدواوه، دهستی داومته ناشکرکردنی پیشنیلکاریبیهکی تهواو له ماوهی 21 رۆژدا (یان کورتتر که یاسا دابینی کردوه).

4. دۆزینمه و ناشکرکردنی سهربهخو له حکوممت یان داواکاری له لایینی سیههم. ههروهها پیشنیلکاریبیهکه دهیی له لایین دامهزراوهی ریکخراوه دهستنیشان بکرتیت و ناشکرا بکرتیت پیش:

a. دهستنیکردنی پشکنین یان لیکۆلینهوهی دهزگای ریکخستنی فیدرالی، ویلایهتی، یان ناوخویی یان دهرکردنی داواکاری زانیاری له لایین نهو دهزگایهوه بۆ دامهزراوهی ریکخراوهکه؛

b. ناگاداریبیهکی داواکاری هاوولاتی؛

c. تومارکردنی سکالا له لایین کهسی سیههمهوه؛

d. راپورتکردنی پیشنیلکاریبیهکه بۆ وزارت (یان دهزگایهکی تری حکومی) له لایین کارمندیکی "زانباریده" هوه، نهک له لایین کهسیکهوه که دهسه لاتی نهوهی ههیه بهناوی دامهزراوهی ریکخراوه قسه بکات؛ یان

e. دۆزینمهوی نزیک له پیشنیلکاریبیهکه له لایین دهزگایهکی ریکخستنی فیدرالی، ویلایهتی، یان ناوخوییبهوه.

5. راستکردنهوه و چارهسهر. دامهزراوهی ریکخراوه پیویسته:

a. پیشنیلکاریبیهکه له ماوهی 60 رۆژدا له دواى دۆزینمهوی راستکردنهوه و به شیوازی نووسراو پروانامعدان به وزارت که پیشنیلکاریبیهکه راست کراومتهوه، و ههر ریوشوینیکی چاکسازی گونجاو، لهوانهش ههر ریوشوینیکی دیاربکراو له لایین وزارتتهوه، تهواو بووه؛ یان

b. نهگهر زیاتر له 60 رۆژ پیویست بکات بۆ راستکردنهوهی پیشنیلکاریبیهکه و تهواوکردنی ریوشوینی چاکسازی، له حالتهی ههبووندا، نهوا دامهزراوهی ریکخراو دهبییت به نووسراو وزارت ناگادار بکاتهوه پیش نهوهی ماوهی 60 رۆژمهکه تیپهریت و خشتهی پیشنیارکراوی راستکردنهوه پیشکمش بکات که له 24 مانگ زیاتر نهی.

نهگهر دامهزراوهی ریکخراو بهیپی D.5.b بهردهوام بییت، نهوا پیویسته چالاکیی بهرنامه بۆ دارپژراوهکانیش له ماوهی پیشنیارکراو یان وهک له لایین وزارت دهستکاری کراوه، تهواو بکات. وزارت دهتوانییت دوا وادهی پیشنیارکراو درپژ بکاتهوه یان کورت بکاتهوه بههوی هۆکاری گونجاو. نهه جۆره گۆرانکاریبیهکه له وادهکاندا دهیی به شیوهی نووسین بییت.

BOE-P-4 - دیاریکردنی سیاسهتی خودی - 111711

سیاسهتی TDEC له سهر هاندانی خوچاودیزی و راستکردنهوهی خو بهخشانه

6. ریگری کردن له دووبارهبوونهوه. دامهزراوهی ریخراو به شیوازی نووسراو، رهماهندی نیشان دهدات که ههنگاو بنیت بو ریگریکردن له دووبارهبوونهوهی پیشیلکارییهکه، که لهوانهیه باشترکردنی وردبیبی ژینگهیی یان ههولمهکانی لیکولینهوهی پیویست لهخو بگریت.
7. نابی هیچ سه پنبییهک دووباره بیتهوه. پیشیلکارییه تاییهتهکه (یان پیشیلکارییه پهیوندیداره نزیکهکه) پنبستر له ماوهی سی سالی رابردودا له ههمان دامهزراوه یان دامهزراوهکانی تری دامهزراوهی ریخراوکه رووی نهواو، یان بهشیک نییه له نهخشیکی پیشیلکاریی فیدرالی، ویلایهتی، یان ناوخویی له لایهن ریخراوی سههکی دامهزراوهکهوه (نهگهر ههبن)، که له ماوهی پنبج سالی رابردودا روویان داوه. بو مههستی نهم بهشه D.7، پیشیلکاری بریتیه له:
- a. هه پیشیلکارییهکی یاسایی ژینگهیی فیدرالی، ویلایهت، یان ناوخویی که له فهرمانی دادوهری یان کارگیریدا، ریکهوتن یان فهرمانی رهماهندی، سکالا، یان ناگادارییهکی پیشیلکاری، سزادان یان ریکهوتنی دانپیدانان دهستنیشان کراوه؛ یان
- b. هه چهشنه کردار یان ناگرداریک که دامهزراوهی ریخراو پنبستر کهمکردنهوهی سزای له وهزارهت یان دهزگایهکی فیدرالی یان ناخویی وهرگرتووه.
8. چهند پیشیلکارییهک بهمهکران. پیشیلکارییهکه نهوه نییه که: (a) زیانکی راستهقییهی جیددی لی کهوتیتتهوه یان مهترسییهکی نزیک و گهورهی بو تهنرووستی مرؤف یان ژینگه ههجووبنت، یان (b) مهرجه تاییهتهکانی هه فرمانیکی دادوهری یان کارگیری یان ریکهوتنیکی رهماهندی پنبیل بکات.
9. هاوکاری. دامهزراوهی ریخراو هاوکاری دهکات و مک نهوهی وهزارهت داوای دهکات و نهو زانیاریانه دهدات که پیویستن و له لایهن وهزارهتهوه داوا دهکرت بو دیاریکردنی کارپکردنی نهم سیاسهته. هاوکاریکردن به لایهنی کهمهوه بریتیه له دابینکردنی ههموو بهلگهنامه داواکراوهکان و دهستگیشتن به فهرمانبهران و هاوکاریکردن له لیکولینهوه له پیشیلکارییهکه، هه کشیههکی پابهندنههجون که پهیوندی به ناشکرکردنهکهوه ههیه، و هه دهنهجامیکی ژینگهیی پهیوست به پیشیلکارییهکان.
- E. رهچاوکردنی گشتی.
1. وهزارهت، ماف و بهرپرسباریهتی خوی دهپاریزیت که ریوشوینی پیویست بگریته بهر بو پاراستنی تهنرووستی گشتی یان ژینگه له ریگه جیهجیکردنی له دژی هه پیشیلکارییهکی یاسای تینسی.
2. نهم سیاسهته چهندين هوکار دهخاته روو که پیویسته رهچاو بکرین که رینوینی وهزارهت دهکات له بهکارهینانی تاییهتی جیهجیکردنی خویدا. بوچوونهکانی وهزارهت سهبارت به تهرخانکردنی دروستی سهراوهکانی جیهجیکردنی خوی دهخاته روو. سیاسهتهکه کاری کوتایی وهزارهت نییه و

BOE-P-4 - دیاریکردنی سیاستی خودیی - 111711

سیاستی TDEC لهسه هاندانی خوچاودیزی و راستکردنهوهی خوبهخشانه

مههست لئی، وهک رینوئینییه. هیچ مافیک، نهرکتیک، پابندبوونیک، یان بهرگریهک، به شیوهیهکی ناماز مینکراو یان به شیوهیهکی تر، له هیچ لایهئیکی سیههمدادروست ناکات.

3. پیویسته نهم سیاسته ههر کاتیک بووبیت، له دانوستانهکانی یهکلکردنهوهدا بو همدوو کردهوهی جئیهجئیکردنی دادوهریی کارگیری و مهدهنی بهکار بهئندریت. بو مههستی داواکاری، دانیشتنی دادگایی یان دادگاییکردن نیه. دهوانریت نهم سیاسته به نارزووی و مزارهت بو یهکلاییکردنهوهی نهم کارانهی جئیهجئیکردنی کارگیری و دادوهری که پیش له 17 ی تشرینی دووهمی 2011-بهلام هیشتاکه یهکلایی نهکراونهتمه- بهکار بهئندریت.

پاشکو

باکراوند

نهم سیاسته به پلهی یهکم لهسه نهم سیاسته دامهزراوه که لهلایمن دهزگای پاراستنی ژینگهی ویلایهته یهگرتووهکانی نهمریکا (EPA) له 22ی کانوونی یهکمی 1995 راگهیندرا و له 11ی نیاری 2000 پنداجوونوهی بؤ کراوه. بهم پنییه، زوریک لهو سمرنجانهی که له بهشهکانی "روونکردنوهی سیاست"ی نهم بهلگهنامانهدا هاتوه، بؤ نهم سیاستهش دهگونجیت. له جیهجیکردنی نهم سیاستهدا، وزارت دهوانیت همر رینمایهکی EPA سهارت به سیاستی وردبینی (پیشتر، "هاندانهکان بؤ دیاریکردنی سیاستی خودی: دوزینهوه، ناشکراکردن، راستکردنوه و ریگریکردن له پیشیلکاریهکان") و همر چشه بهیاننامهیهکی لیکدانوهی EPA بؤ سیاستی ناوبراو- که بهلام سنوردار نهکراوه بؤ- "ریبازی کاتی بؤ جیهجیکردنی سیاستی وردبینی بؤ خاوهن نوییهکان" (2008) 73 C.F.R. § 109.

وزارتهکه ناگاداری پهرهیدانی زنجیره ستاندرهکانی سیستمی بهریوهردنی کوالیتی ریخراوی نیودهولمتی بؤ ستاندرهکردنه. وهک له سهروهه ناماژهمان پی دا، وردبینیهک که بهینی ISO 9001 نهمجام دهرنیت، بیناسهی وردبینی ژینگهی بهینی نهم سیاسته دهگونجیت. همرهها بهریوهرایهتییهکه دمیهرنیت هاندهری بهکار هینانی سیستمی بهریوهردنی ژینگهی بیت وهک نهمانهی دیکهی زنجیره ستاندرهکانی سیستمی بهریوهردنی کوالیتیدا هاتوه.

توانای جیهجیکردن

نهم سیاسته راستهوخو دهگونجیت بؤ دهرکردنی فرمان و هملسهنگاندنی کومیسارکه بهینی نهم بهرنامه ژینگهپانهی که لهلایمن وزارتهوه بهریوه دهرین، لهوانهش نهم فرمانانهی که له ژیر دهسهلاتی راسپیردراودا دهرکراون. همرهها نهم راسپاردانهی که وزارته دهوانیت بیدات بؤ همر کهسپک یان دهزگایهکی دیکه (وهک دهستهی کارگیری یان دادگای بالوئیزخانه) سهارت به سزا مهدهنییهکان دهگرتوه. چهند برگیهکی نهم سیاسته راستهوخو دهگونجیت بؤ نهم راسپاردانهی که فرمانبهراوی وزارته دهوانن سهارت به لپینچینهوهی تاوانکاریهکان پیشکشی دهکن. وزارته هیچ دهسهلاتیکی نییه بؤ سنوردارکردنی نیختیاری دادگاکان، یان نهمانهی که دهسهلاتیان هیه بؤ دادگاییکردنی تاوانهکان.

وزارته سزای مهدهنی هملسانهنگینیت بهرانهر بهو لایمانهی که بهینی نهم سیاسته کار دهکن مهگر قازانجی نابووری بهرچاویان بهدهست هینابیت که له نهمجامی همر پابهندنهوبونیکهوه بیت. نهم نیختیاریه بهکار دههینریت چونکه وزارته پنی وایه که پابهندبوون زیاد دهبی نهمگر دامهزراوه ریخراوهکان ههنگاوهکانی بهشی D جیهجی بکن. وزارته هیشتا سزاکان هملدهسهنگینیت نهمگر قازانجی نابووری بهرچاوه بیت به مهستی

BOE-P-4 – دیاریکردنی سیاستی خودی – 111711

سیاستی TDEC له سهر هاندانی خوچاودیری و راستکردنهوهی خوبهخشانه

پاراستنی "گورمپانی هوسنگی یاریکردن" له نیوان کوملگهی ریخراودا. دادپرومرانه نیبه که داممزراومیهکی ریخراو له ریگهی پابهندنهوبون به یاساکانی ژینگهییوه، سوودیکی کیبرکی بدهست بهینیت.

نهم سیاسته باس لهوه دمکات که زور جار و مزارهت به سزای "پیشهوه" ناوی دهبات. نابیت هیچ شتیک لهم سیاسته تیبگهین که بهکارهینانی سزا، رنگه له فرمان و هلسهنگاندنهکاندا سنوردار بکات. سزای پیشینیکراو، نهم سزایانهم که تهیا له حالهتیکدا دهنه کاتی خوی که وهلامدرووهی ناوی له فرمانیکدا هاتوو پابهند نهینیت به فرمانهکوه. نمونهی نهمش، فرمانیک دهین که خشتهی کردوهی چاکسازی لهخو دهگریت که بهینی برگیه D.5 پهری پندراوه و سزای مئترسیدار بو جیبهجینهکردنی خشتهکه لهخو دهگریت.

ناگادارکردنهوهکان بو و مزارهت

نهم ناگادارکردنهوه نوسراوانهی که بهینی برگهکان D.3 و D.5 پیوستن، پیوسته بنیردریت بو بهشی ژینگهی نهم و مزارهت که دسهلاتی دادوهری لهسهر پیشینیکاریبهکه هیه یان بو نهم ناونیشانهی خواروه:

نوسینگهی راویژکاری گشتی، بهشی ژینگه و پاراستن، ویلیام نار. سنودگراس 312 William R. Snodgrass Tennessee Tower, 312
Rosa L. Parks Avenue, 2nd Floor, Nashville, Tennessee 37243-1548.

زانیاری گشتی

بهینی یاسای تینیسی به ناونیشانی 10، بهشی 5، بهشی 7، نهم بهلگهنامانهی که لهلایهن و مزارهتوه بهینی نهم سیاسته و مرگیراون یان دروستکراون، بهردهست دهن بو پندراچوونوه لهلایهن خلهکوه، مهگر که تینتته ژیر نیمتازیکی یاسایی یان بکونه ژیر لیخوشبوونی یاسایی (بو نمونه، زانیاری که لهلایهن کودی تینیسی بهشی 68-212-109 و 69-3-113(b) ی تیبینیکراوهوه دهگریتهوه).

گریمانهی نیازپاکی

نهم سیاسته لهسهر بنهمای گریمانهیک داممزراوه که نهم لایهنه ریخراوانهی که بهدوای نهم سوودانهدا دهگرین که پیشکشی دمکات، به نیبهتیکه باشوه نهم کاره دهکن. کاتیک که نهمه و دهینیت، و مزارهت نابی دوودل بی له پیدانی نهم یارمعتیانه، چونکه له نیوان شتهکانی دیکهدها، نامانجی پابهندوبون دهینیت به هوی نهمه که سیاستهکه بهروپیش بچیت. له همر بارودوخیکدا که و مزارهت هۆکاری ههینیت بو نهمه ی باومری بهوه ههینیت که داممزراوهیهکی ریخراو به نیبهتیکه باشوه مامله ناکات، و مزارهت پابهند نیبه به پهرموکردنی سیاستهکه و بهگشتی نایکات.

BOE-P-4- دیاریکردنی سیاستی خودیی-111711

سیاستی TDEC لهسهه هاندانی خوجاودیزی و راستکردنهوهی خوبهخشانه

خشتهی میژووی پیداچوونهوه

پوختهیهگی کورتی گۆبرانکاریهکه	ریکهوت	ژماره ی پیداچوونهوه
پیداچوونهوهی فورمانت و سنابل.	20/25/11	1



ویلایه‌تی تئیسسی
وهزاره‌تی ژینگه و پاراستن
فهرمانگه‌ی تانکی هه‌لگرتتی ژیرزه‌وی

یاداشتی نیوان نووسینگه‌کان

ریکه‌وت: 25 کانوونی دوومی 2008

له: ستان بؤید [واژۆ]

بۆ: هه‌موو ستافی به‌شی پابه‌ندی و جیبه‌جیکردنی UST

بابه‌ت: جیبه‌جیکردنی پیشنیلکارییه‌کانی دانانی دهمه‌وانه‌ی راگرتتی له‌ناکاو و هه‌لو‌شانده‌وه‌ی یاداشتنامه‌ی 15 ی نابی 2007 - ناگداری ناردنی مەترسیه‌کانی ناگرکمه‌تته‌وه

نه‌گهر یه‌ک یان چه‌ند دهمه‌وانه‌ی راگرتن له کاتی پشکنینی دامه‌زراوه‌که‌دا بدۆزریتته‌وه نهم یاداشته به‌کار ده‌هینریت، و جیگه‌ی ئه‌و یاداشته ده‌گریتته‌وه که له 15 ی نابی 2007 ده‌رچوه. پرۆسه‌ی جیبه‌جیکردنی پیشنیلکارییه‌ی دۆزراوه‌کانی یاسای UST که په‌یوه‌ندیان به‌م نامیرانه هه‌یه بریتیه له:

1. پشکنه‌مه‌کانی UST نامازه به شکسته‌پێنایی له‌نگه‌ری ره‌قی دهمه‌وانه‌کانی راگرتتی فریاگوزاری و هه‌ک پیشنیلکردنی یاسای -15-1-1200 (b)(1) 02. ده‌که‌ن؛

2. پشکنه‌مه‌کانی UST به ناردنی NOV بۆ خاوه‌ن تانکیه‌که، په‌یره‌ویی له ریکاره دامه‌زراوه‌کانی ئیستا ده‌که‌ن، پیشنیلکارییه‌که له‌گه‌ل هه‌ر پیشنیلکارییه‌کی دیکه که له کاتی پشکنینه‌که‌دا دۆزرایه‌وه، لیست ده‌که‌ن؛

3. پشکنه‌مه‌کانی UST په‌یره‌وی ریکاره دامه‌زراوه‌کانی ئیستا ده‌که‌ن بۆ گه‌راننده‌وه‌ی نه‌جامی پشکنینه‌کان بۆ جیبه‌جیکردنی به‌شه‌که؛

4. به‌شی جیبه‌جیکردن په‌یره‌وی ریکاره‌مه‌کانی ئیستا ده‌کات بۆ ده‌رکردنی فهرمانیکی خیرا یان ستانده‌ر، به پشته‌به‌ستن به گه‌رانوه‌ی خاوه‌ن تانکیه‌کان یان نه‌گه‌رانوه‌ بۆ پابه‌ندبوون؛

5. به‌شی جیبه‌جیکردن سزایه‌ک له فهرمانی پیشنیلکارییه‌که‌دا که له‌سه‌ر بنه‌مای هه‌ر رووداوێک هه‌له‌سه‌نگیندریت ده‌گریتته‌وه؛ و

6. به‌شی جیبه‌جیکردن نامه‌یه‌ک ناماده ده‌کات بۆ واژۆی به‌رپه‌یره‌ی له‌نگه‌ری گه‌رانوه‌ی خاوه‌ن تانکی بۆ پابه‌ندبوون و نووسراوی فهرمانیکی ستانده‌ر، که له‌گه‌ل کۆپیه‌کی فهرمانه‌که ده‌نیزدریت بۆ خاوه‌ن نه‌بارمه‌که و ناگرکۆژینه‌وه‌ی ناوخۆیی.

دواتر باشتره پرۆسه‌ی داواکاری و هه‌ک شیوازی ناسایی به‌ردوام بیت و بۆلیسی ناگرکۆژینه‌وه‌ی ناوخۆیی نه‌گه‌ر به پێویست بزانیته‌وه ده‌توانیت رپوشوینی زیاتر بگریتته‌به‌ر.

رىكەوت: 8 ئايرى 2007

بۇ: بەريۆمبەرانى ئۆفيسى مەيدانى، پشكەرەكانى پابەندىبون و ستافى جىبەجىكردن [واژۇ]

لە: بەريۆمبەر، ستانلى ر.بۇيد

دەرياره: سياسەتى ھەموار كراوى جىبەجىكردن: دەر ھىنانى ناياسايى نەوت

ئامانچ لەم ياداشتە ئەويە كە سەبارەت بە سياسەتى جىبەجىكردى پىداچوونەوى بەشەكە و سەبارەت بە دەر ھىنانى ناياسايى نەوتى لەلايىن دابەشكەرانى سووتەمەنى و ھەلگەرەنە، بۇ ھەموو كارمەندان رېنمابى بىكات. لە 4/10/07، نووسىنگە داواكارى گشتى و نووسىنگە رايۇزكارى گشتى TDEC و بەشى كۆبونەوى بۇ گىتوگۇكردن لەسەر ئەم بابەتە و دارشتى سياسەتتىكى پىداچوونەويان كىرد. تا كۆتايى كۆبونەويەكە، ھەموو لايىھەكان لەسەر ئەم رىكارانەى خوارمە رىكەوتن:

(1) لە كاتى پشكەرنى دامەزراو كەدا، ئەگەر ديارىكرا كە فرىدانى نەوتى ناياسايى لە دامەزراو كەدا روويدا، پىويستە كارمەندانى مەيدانى ھەلگەردن ھەموو سىلپەكانى گەياندى بەردەست بەدەستبەھىن.

(2) ھەموو ئەم تۆمارانەى كە بەدەست ھاتوون، بە بەكار ھىنانى پىرۇتوكۇلە دامەزراو كەدا رەوانەكردن، دەپى بنىردىن بۇ بەريۆمبەرى بەشى جىبەجىكردى ياساى NCO.

(3) ھاواكات لەگەل ۋە مرگرتى رەوانەكرنەكە، دەپىت بۇ كارمەندانى جىبەجىكردن ديارى بىكرىت و ئەم رىكارانەى خوارمە بەكاربەھىنرەن بۇ جىسايى سزاي مەدەنى كارپىكراو:

(a) بۇ ديارىكردى كۆى ژمارەى سەرپىچىيە رەواكان، پىداچوونەوى بە پلىتەكانى گەياندى رەواكان دەكرىت. سەرپىچىيەك كە لە رۆژىكدا كە دابەشكەرى سووتەمەنى سەردانى دامەزراو كە دەكات بە شىويەكى ناياسايى دەر دەھىنرەن، دەپىت بە ژماردىن ژمارەى پلەكانى سووتەمەنى بىتە ئەزمار. بۇ نمونە سى پلەى سووتەمەنى كە لە كاتى سەردانەكەدا دابەزىو ۋەك سى سەرپىچى جىاواز ھەزمار دەكرىت.

(b) كارمەندانى جىبەجىكردى بۇ پىشلىكارىيەكە بە بەكار ھىنانى برى سزاي مەدەنى بلاوكرادە كە لە ماترىكىسى سزاي دابەشكەردندا ھاتوۋە، كۆى گشتى برى سزاي مەدەنى كەلەكەبوو، جىساب دەكەن.

(4) پىويستە ستافى جىبەجىكردن فەرمانىك دژى دابەشكەر/ھەلگەرى سووتەمەنى ئامادە بىكەن كە بە بەكار ھىنانى ئەم پىكەتەيەى خوارمە سزاي مەدەنى بەسەرياندا دەسپەننىت:

(a) پىويستە دابەشكەر/ھەلگەرى سووتەمەنى لە ماۋەى 30 رۆژدا لە ۋەرگرتى فەرمانەكە پىشومختە 20% ى پىبۇاردنى مەدەنى بدات.

(b) لە بەروارى واژۇكردى فەرمانەكە لەلايىن بەشەكە، 80% ى سزاي مەدەنى كە بۇ ماۋەى 1 سال دەمىننەوى، جىبەجى دەكرىت. لەم ماۋەيدا، دابەشكەر/ھەلگەرى سووتەمەنى دەپردىنە ژىر تاقىكردەوى. ئەگەر بەشەكە بزانتىت كە دابەشكەر/ھەلگەرى سووتەمەنى لە ماۋەى تاقىكردەوى كەدا پارىيەكى ناياسايى ۋەرگرتوۋە، ۋەك لە فەرمانەكەدا ھاتوۋە، دابەشكەر/ھەلگەرى سووتەمەنى دەستبەجى 80% ى سزاي مەدەنى دەدات.

لە فەرمانەكەدا ھاتوۋە كە جگە لەۋە، بەشەكە داۋاى سزاي مەدەنى زىاتر دەكات بۇ ئەم ھەلگەرتە ناياسايانەى كە تازە دۆزراۋنەتەوى. سزا مەدەنىيەكان بەھوى بەكار ھىنانى ھەمان پاساۋ كە لە خالى 3ى سەرمودا ھاتوۋە جىسابيان بۇ دەكرىت و ھىچ كەمكردەوىيەك لەم برە پارىيە ناكىرت. فەرمانەكە داۋا لە دابەشكەر/ھەلگەرى سووتەمەنى دەكات كە بەھى تەۋاى سزاي مەدەنى بدات.

ئەگەر ھەر پرسارىكت ھەيە سەبارەت بەم رىنۆننىيە، تىكايە پەيوەندى بە رانداال مان بىكە بە لەرىگەى ژمارە تەلەفونى 532-0989 (615).

دهستبهدار بوون: نهم به لنگه نامه یه تمنها سیاسته و ماف یان نمرکی یاسایی دروست ناکات. مهبست لهم نووسراوه پیشکهمشکردنی رینماییه سهارهت به چونیتهی جیبه جیکردنی بریار و ریکار و کردار مکانی په یوهست به کارهکانی ناوخویی یان کردهو مکانی به شهکه، به کارمندانى فمرمانگه ی ژینگه یی و وزارت. نهم بریارانه ی کار یگه ریبیان له سمر خه لک هه یه، به له خوگر تتی کومه لنگه ی ریکخراو، له همر حاله تیکی تاییه تا به جیبه جیکردنی یاسا و رنسا کار پیکراوه کان بو راستییه تاییه تهمکان ده درین.

رینکوهوتی کار یگه ریبوون: 27 ی تشرینی دوومه ی 2017

واژوکان

[واژو]

جنگری کومیسار

[واژو]

نامادهکاری رهشوووس / نامادهکار

مهبست

مهبست لهم سیاسته پیشکهمشکردنی رینماییه سهارهت به پهره پیدان و پیداجوونهوه به سیاستهمکان و/یان رینماییهکان، به ستافی فمرمانگه ی ژینگه یی TDEC. نهم سیاستانه ی که راستهوخو کار یگه ریبیان له سمر کریاره دهره کییهکان نییه، به دهره دهکرین (وهک نهم سیاستانه ی که نامازه دهکن به ستافی TDEC له سمر نمرک و پرؤسهکانی کارگیری).

پیناسهکان

سیاست و رینمایى و رنساکان بهم شئومه له لایهن فمرمانگه ی ژینگه ی TDEC وه پیناسه کراون:

- "سیاست" واته کومه لیک بریار و ریکار و کردار که په یوهندیان به کارکردن یان کردار مکانی ناوخوی دهزگایه کومه هه یه. نهمانه بریتین له: ریکارهکانی کارکردنی ستاندر (SOP)، رینماییهکانی باش پراکتیزهکردن (GxPs)، لیستهکانی پشکنین، یاداشتهکانی لیکتیکه یشتن یان یاداشتهکانی لیکتیکه یشتن له نیوان به شهکان و لهم چشه.
- "رنسا" واته همر روونکردنوه میکی داواکاری گشتی دهزگا، که یاسا یان سیاستیک جیبه جی دهکات یان ریکارهکان یان پیدابوستییهکانی کرداری دهزگایهک دیاری دهکات یان. "رنسا" هموارکردن یان هلهوشاندنوه ی یاسایهکی پیشوو لهخو دهمگرنیت، به لام نهمانه ی خواروه ناگریتهوه:
- نهم روونکردنوه انه ی که تمنیا په یوهندیان به بهر توه بردنی ناوخویی حکومتی ویلا به تهمه هه یه و کار یگه ریبیان له سمر هه یچ مافیک، نیمتاز اتیک یان ریکاریکی تاییهت نییه که له بهر دهستی خه لکدایه؛

- فەرمانہ راگیاندر او مکان کہ بە پپی § 4-5-223 دەرچون؛
- یاداشتنامہ ی نیوان دەرگاگان؛ و
- بەیاننامہ ی گشتی سیاست کہ دو بارہ ی یاساکی نیستان؛

• "رینمای" وانہ روونکردنہ وہیکہ ناپابەندکەر لە لایەن ریکخراوێکەوہ کہ نامانجی ریساکان یان مەرجه ریکخراوہییەکان روون دەکاتوہ و سەبارەت بە پابەندبوون بە ریساکە رینمای دەدات. ئەمانە بریتین لە: رینمایەکانی پابەندبوون، تیبینی لیکدانەوہ ی ریکخراوہیی و لەم چەشنە.

پیکھاتە ی فەرمانگە یی

پۆیستە ھەموو فەرمانگە یەک بۆ پاراستنی بەلگە نامەکانی سیاست و رینمای بەک یان چەند کەسێکی دیاریکراوی ھەیت.

دیاری کردنی پیدایستی بو سیاست یان رینمای

رەنگە ئەم بارودۆخانە یان ھۆکارانە ی خواروہ نامازە بن بۆ پۆیستی پەرہ پیدان یان پیدایچوونەوہ بە سیاسەتیک یان رینمایەیک:

- لیکدانەوہ ی ریسایەیک؛
- تۆمارکردنی پروسە یەک بۆ پشتگیریکردن لە راھینانی کارمەندانی نوێ؛
- گرتنەبەری یەکدەنگی و/یان روونی بۆ ستاف؛
- دەسنیشانکردنی ئەوہ ی کام فەرمانگە دەسەلاتی سەرکە ھەییە (لە بوواری یاداشتنامە ی لیکتگەیشن یان ریککەوتنیکدا)؛
- بەرپۆبەردن و بە دەست ھینانی زانیاری؛ و
- ناساندنی تەکنەلۆژیای نوێ.

پەرہ پیدانی سیاست یان رینمایەکان

1. پۆیستە بپروکە ی رینمای یان سیاسەتە پینشیارکراوەکان پینشکەش بە سەرکردایەتی فەرمانگە یان ریکخەری سیاست بکریت.
2. سەرکردایەتی فەرمانگە دیاری دەکات کہ نایا پەرہ پیدانی رینمای یان سیاسەتی پینشیارکراوی پۆیستە یان نا. ئەگەر بریار بەدەن کہ پۆیستە، پاشان ستافکە، کات و پۆیستی بەشداریکردنی لایەنە پەیموندیدارە دەرکەییەکان دیاری دەکەن.
3. سەرکردایەتی فەرمانگە بۆ دڵنیابوون لەوہ ی کہ کارمەندانی تالیبەت ناگادار دەکرینەوہ و راھینانیان پیدەکریت لەسەر سیاست یان رینمایە نووییەکان، پلانیکە پەیموندی دادەریژیت. سەرکردایەتی فەرمانگە بۆ دڵنیابوون لەوہ ی کہ لایەنە دەرکەییە پەیموندیدارەکان ناگادار

دہکریٹنہ، ریگہ یان پیدہ دریت بریار بدن (نہگہر گونجاو بیت)، و لہسہر رینمایہ نویہکان راہینانیاں پیدہ کرتیت، پلانٹیکی پیوہندی دادہر ژیت.

فورماتی بہ لگہ نامہ ی سیاست یان رینمای

پیویستہ ہموو بہ لگہ نامہکانی سیاست و رینمایہکان بہگویرہ ی ٹو قالبہ بن کہ لہ سابتی ٹینترانتی TDEC دابین کراوہ.

بہشدار یکردنی لایہنہ پیوہندیارہکان

فہرمانگہکان (یان نووسینگہ ی ژینگہ لہ بواری بہ لگہ نامہکانی سیاست و رینمای لہسہر ناستی نووسینگہ)، پیویستہ روونی بکہنہوہ کہ نابا بہشدار یکردنی لایہنہ پیوہندیارہکان گونجاوہ یان نا. ہموو بہ لگہ نامہکانی سیاست یان رینمایہکان پیش بلاوکردنہوہ یان پیدچوونہوہ پشتیوانیی بہشدار یکردنی لایہنہ پیوہندیارہکان ناکہن. نہگہر فہرمانگہ یان نووسینگہ دیاری بکات کہ لہ پھرہ پیدان یان پیدچوونہوہ بہ سیاسہتیکہ تہکنیکی تاییہت یان بہ لگہ نامہکانی رینمای، بہشدار یکردنی لایہنہ پیوہندیارہکان گونجاوہ، پیویستہ لہ دیاریکردنی ناستی بہشدار یکردنی لایہنہ پیوہندیارہکاندا ٹہم ہؤکارانہی خوارہوہ لہسہر چاوہ بگیریٹن:

- کاریگہری لہسہر تہندروستی گشتی یان سہر چاوہ سروسٹیبہکان؛
- ناستی بہرژہوہندی؛
- جہماوہری گشتی یان تاییہت؛
- پلہی گؤرانکاری لہ دؤخی ٹیستا؛ و
- پیویستی بہ زانیاری دہرہکی.

لیزہدا ہہندیک لہ بژاردہکان بو بہشدار یکردنی لایہنہ پیوہندیارہکان کاتیک ناستی گونجاوہ دیاریکرا، دہخہینہروو:

- بلاوکردنہوہ لہ ٹینتہر نیت بو سہرنج؛
- ریخستنی وٹیبینار یان پیوہندی کؤنفرانسی؛
- بانگہٹشترکردنی کؤبوونہوہ ی لایہنہ پیوہندیارہکان؛ یان
- ریخستنی گفتوگوی گروپی تاییہت.

BOE - P-01 - پەرہ پیدانی سیاست - 112717
پەرہ پیدانی بەلگہ نامە ی سیاست یان رینمای

بلاوکردنەوہ ی بەلگہ نامە ی سیاست و رینمای

- ھەموو ئەم بەلگە نامانە ی سیاست یان رینمای کہ کار یگەر بیان لەسەر کر یارە دەر ھەکیبەکان ھەمە دەبیت بۆ بەلگە نامەکانی سیاست و رینمای، لە مألپەری فەرمانگە ی پیوھندیار و لە مألپەری سەرھکی TDEC بلاو بکرتنەوہ. ھەر رەشنووسنکی سیاست یان بەلگە نامە ی رینمای کہ بۆ پیداکوونەوہ و سەرئجی دەرھکی بلاو دکریتنەوہ، دەبیت لە مألپەری دیار یکر او بلاو بکرتنەوہ.

نوێکردنەوہ ی بەلگە نامەکانی سیاست و رینمای

- پیوئستە ھەر پینج (5) سأل جار ئیک یان بە پیی پیوئست بەلگە نامەکانی سیاست و رینمای، پیداکوونەوہ یان بۆ بکرت. پیوئستە ھەر فەرمانگە یەک (یان نووسینگە، بە پیی پیوئست) ئەو لەو یەت بۆ پیداکوونەوہ بە بەلگە نامەکانی سیاست و رینمای یەکانی ئیستا دیاری بکات. ئەم ئەو لەو یەت دانانە دەرئیت کار یگەری ناوەرۆکە کہ لەسەر کر یارە دەر ھەکیبەکان لەبەر چاو بکرت.
- پیوئستە لە کاتی پیداکوونەوہ بە ھەر یەک لە بەلگە نامەکاندا، ئەم ھەنگوانە ی کہ بۆ پەر پیدانی سیاست یان رینمای یەکان خراونەتەر وو، رەچاو بکرتن.

BOE - P-01 - پھرہ پیدائی سیاست - 112717
پھرہ پیدائی بہنگہ نامہ ی سیاست یان رینمایی

خشته ی میژوی پیداجوونہوہ

پوختہ یہ کی کورتی گورانکاریہ کہ	زیکہوت	ژمارہ ی پیداجوونہوہ
بہنگہ نامہ ی رھسین	17/03/08	0
لابردنی قالبہ کہ لہ سیاستہ تکہ	17/27/11	1

ویلایهتی تینسی بهشی گشتی ژماره 929

پرژه یاسای نهجمونهی پیران ژماره 1572

لهلایهتی بیل، ستیفنز، کنلیسی

گوردراوه بؤ: پرژه یاسایی نهجمونهی ژماره 1895

لهلایهتی مهتلوک، فیسون، داننیل

یاسایهک بؤ هموارکردنوهی یاسای تینسی تینسیکراو، نونیشانی 4، بهشی 5، بهرورد به یاسای ریکاره کارگیریه یهگرتوومکان.

لهلایهتی نهجمونهی گشتی ویلایهتی تینسیهوه دهر بکرنیت:

برگهی 1. کودی تینسیکراوی تینسی، بهشی 102-5-4، به سرینهوهی بهشه لوهکیهکی (10) و گورینی نهمانهی خواروه هموار دهکرنیتوه:

(10) "سیاسهت" واته هر بهمانامهیک، بهلگهنامهیک یان رینماییهیک که به سادهی مانای یاسایهک یان ریسایهک پیناسه دهکات یان روونی دهکاتهوه و لهلایهتی دهزگایهکوه لهژیر دسهلایهتی راسپیردراودا نامادهکراوه یان دهرچوه. هروره "سیاسهت" واته هر روونکردنوهیک، بهلگهنامهیک، یان رینماییهیک که تمنیا پیومندی به بهریومبردی ناوخوی حکومتی ویلایهتهوه ههبت و کاریگری لهسر مافه تاییهتهکان، نیمتیاژاتهکان، یان ریکارهکانی بهر دهست بؤ خهلک نهبت. بؤ مههستی نه بهشه (10)، "بهریومبردی ناوخوی" واته بهریومبردی کارهکانی ناوخوی دهزگایهک به مههستی ناسانکاری بؤ کاریگری و کارایی ههپون؛

برگهی 2. یاسای تینسیکراوی تینسی، بهشی 102-5-4 به سرینهوهی بهشه لوهکیهکی (12) و گورینی نهمانهی خواروه، زیاتر هموار دهکرنیتوه:

(12) "ریسا" واته هر ریسایهک، ستاندریک، روونکردنوهیک یان بهلگهنامهیک که کاریکی گشتی بیت و به مانای برگهی لوهکی (10) که سیاسهتیک نهبت که:

(A) باس له ریکار یان پیداو یستیهکانی پراکتیکی دهزگایهک دهکات؛ یان

(B) کردهوهی گزبونوهی گشتی یان کونگریس یان ریسایهک که لهلایهتی دهزگایهکی فیدرالیهوه دهرچوه جیهی دهکات، دیاری دهکات، یان لیکهدهاتهوه. "ریسا" دانانی نرخ و هموارکردنی یان هملوشاندنوهی یاسایهکی پینشو دهکرنیتوه. "ریسا" نهمانه ناگرنیتوه:

(i) فرمانه راگهاندراوهکان که بهی 4-5-223 § دهرچون؛

(ii) یاداشتنامهی نیوان دهزگاکان؛

(iii) روونکردنوهی سیاسهتی گشتی که به شیوهیک سرهکی دوباره یی یاساکانی نیستان؛

(iv) روونکردنوهکانی ناژانس که:

(a) پیوهندیان به بهکارهینانی ریگا گشتیهکانهوه هیه و له ریگهی هیما یان هیماکانهوه دهخرنیه بهردم سهرنجی خهلک؛ یان

(b) پیومندی به بهیرومی تاکهکسی دامهزراوه بهروردیهیکانی دواي نامادهیهوه که لهلایهتی دهولتهوه پشتگیری دهکرن یان وهرگرتن یان دهرچونی خوندکاران لهو جوره دامهزراوه تاکهکسیانه، بهلام به دیسپیلین یان نیشتهجیکردنی خوندکاران نا؛

(v) ریژهی سپاردن بهگوریهی نونیشانی 56، بهشی 5 و 6؛ یان

(vi) پروونکردنوهه سبارت به زیندانیانی دامزراره‌ی چاکسازی یان دستبسه‌سکرندن، یان لیدوان سبارت بهو تاوانبارانه‌ی که سزای تاقیکردنوهه یان پاریزبندی له کومملگادا بهسه‌سکرده‌بن، و

برگه‌ی 3. کۆدی تیبینیکراوی تیبیسی، ناویشانی 4، وهرزی 5، بهشی 2، به زیادکردنی ئەمانه‌ی خواروهه وەک بهشه نوئیه‌کان هموار

دهکرتهوه:

4-5-230.

(a)(1) له 1ی تهمموزی هموو سالیگدا، هه‌ر ده‌زگایه‌ک که به‌پیی برگه‌ی 4، بهشی 29 پیداجوونوهه‌ی بۆ ده‌کریت، ده‌بیت پیرستی هموو ئەو سیاسه‌تانه‌ی که له‌لایهن ده‌زگانه‌وه له ماوه‌ی سالی رابردودا په‌سه‌ندکراون، پێشکەش به سه‌رۆکی حکومه‌ت، لیژنه‌ی ئۆپه‌راسیۆنه‌کانی ئەنجومه‌نی پیران و سه‌رۆکی لیژنه‌ی ئۆپه‌راسیۆنه‌کانی حکومه‌ت له ئەنجومه‌نی نوینه‌ران بکات.

(2) ئەو زانیاریانه‌ی که به‌پیی برگه‌ی لاوه‌کی (a)(1) پێشکەش ده‌کرین ده‌بیت پوخته‌یه‌ک له سیاسه‌ته‌که و هۆکاری ده‌زگاکه بۆ په‌سه‌ندکردنی سیاسه‌ته‌ له‌سه‌ر ئەو بابته‌ له‌خۆبگرن، ئەک راگه‌یاندنی یاسایه‌ک.

(b) ئەم زانیاریانه‌ی خواروهه به‌پیی برگه‌ی لاوه‌کی (a)(2) پێشکەش به سه‌رۆکی لیژنه‌کان ناکریت:

(1) تۆماره‌کان یان زانیاریه‌کانی تر که به‌پیی برگه‌ی 10، وهرزی 7، بهشی 5 به نه‌ینی داده‌نریت یان به شتیه‌یه‌کی تر پێویست ناکات نا‌شکرا بکرین یان به‌پیی (a) 10-7-503 § بخرینه به‌ده‌ست؛

(2) تۆماره‌کان یان زانیاریه‌کانی تر که له‌لایهن ده‌زگایه‌کی حکومه‌تی فیدرالیه‌وه پێویستن بۆ مه‌به‌ستی به‌ده‌سته‌پێانی پشتیوانی مالی فیدرالی، پابه‌ندبوون به یاسای فیدرالی، پاراستنی ئاسایشی نیشتمانی، یان شایسته‌بوون یان پاراستنی متمانه که شکاندن‌یان ده‌توانیت به‌نامه‌ی فیدرال، پاره یان متمانه‌ی ئەو بخاته مه‌ترسیه‌وه؛ و

(3) پروونکردنوهه، به‌لگه‌نامه، یان ماده‌ه ب‌لاوکراوه‌کان، وەک په‌سه‌ره زۆر باوه‌کان، که له نامهنوسی گشتی له‌گه‌ڵ تاکه‌کان یان لایهنه‌کاندا نامه‌ه ده‌کرین و به‌کارده‌هێنرین.

(c) ئەم بهشه هموو ئەو سیاسه‌تانه ده‌کرته‌وه که له‌لایهن ده‌زگانه‌وه له 1ی تهمموزی 2018 یان دوا‌ی ئەوه پێش‌نیارکراون یان په‌ریان پێدراوه.

4-5-231.

(a) هه‌چ ده‌زگایه‌ک که به‌پیی یاسا دانرابیت و به‌پیی برگه‌ی 4، بهشی 29 پیداجوونوهه‌ی بۆ کرابیت، سبارت به پێش‌ئیلکردنی نازادی قسه‌کردنی هه‌ر ئەندامه‌کی ده‌زگاکه، به پیی ده‌ستووری ویلايه‌تی تیبیسی، ماده‌ی یه‌که‌م، 19 §، یان یه‌که‌م پیداجوونوهه‌ی ده‌ستووری ویلايه‌ته یه‌که‌ر تووه‌کانی ئەمه‌ریکا، نابیت رێسا‌کان راگه‌یه‌نیت یان سیاسه‌تیک جێبه‌جێ بکات.

(b) تهنیا ده‌سه‌لاتی دانهری ئەم ده‌زگایه، توانایی تاییه‌تی هه‌یه که ئەندامی ده‌سته‌ی کارگیری، کۆمیسۆن، ده‌سته‌ی راویژ، لیژنه، ده‌سه‌لات، هه‌زی ئەه‌ک یان هه‌ر ده‌زگایه‌کی تری فره ئەندامی هاوشیوه لابادات که به‌پیی یاسا دروستکراوه و به‌پیی ناویشانی 4، بهشی 29 پیداجوونوهه‌ی بۆ ده‌کریت. ئەم برگه‌یه‌ی (b) نابیته هۆی تێکچوونی توانای ئەنجومه‌نی گشتی بۆ پیکه‌پێانه‌وه، دارشتنه‌وه یان گه‌رانده‌وه‌ی ئەو ده‌زگایه.

برگه‌ی 4. ئەم یاسایه به پیی داوا‌ی خوشگوزهرانی گشتی له 1ی تهمموزی 2018 ده‌چێته پروسه‌ی جێبه‌جێکردنوهه.

پروژه یاسای نهجومهنی پیران ژماره 1572

19 ی نیسانی 2018

پهسهندکراو:

[واژۆ]

رهندی ماکنالی
سهروکی نهجومهنی پیران

[واژۆ]

بیس هارویژ، سهروک
نهجومهنی نوینهران

نهمهیان پهسهند کرد 15 مین رۆژی ناپاری 2018

[واژۆ]

بیژ هاسلام، پارنیزگار

سیاسته‌کان: یو راپورت‌کردن یان راپورت نه‌کردن

پوچی: نه‌جموعه‌نی گشتی له سالی 2018 دا، بابه‌تی گشتی 929 ی سهارمت به سیاسته‌کانی لقی جزیه‌جی‌کار دهر کرد. جگه له دروستکردنی پیناسیه‌کی فراوان بو نوه‌ی که به "سیاست" داهنریت، یاساکه داوا له هممو دزگاکانی ویلایمت دهکات که تا 1 ی تهموزی هممو سالتیک راپورتیک پیشکش به نه‌جموعه‌نی گشتی بکن، که هر سیاستیک که له سالی داریی پیشوودا دروستکراوه یان گوراه به دریزایی له‌گه‌ل هؤکاریک که بچی نوه سیاسته و به‌گشتی پیوستی به راگه‌یاندن نیبه.

چی: جگه لهو به‌لگه‌نامانه‌ی که پنیان دهورنیت "سیاسته‌کان"، سیاسته‌کان برینین له...

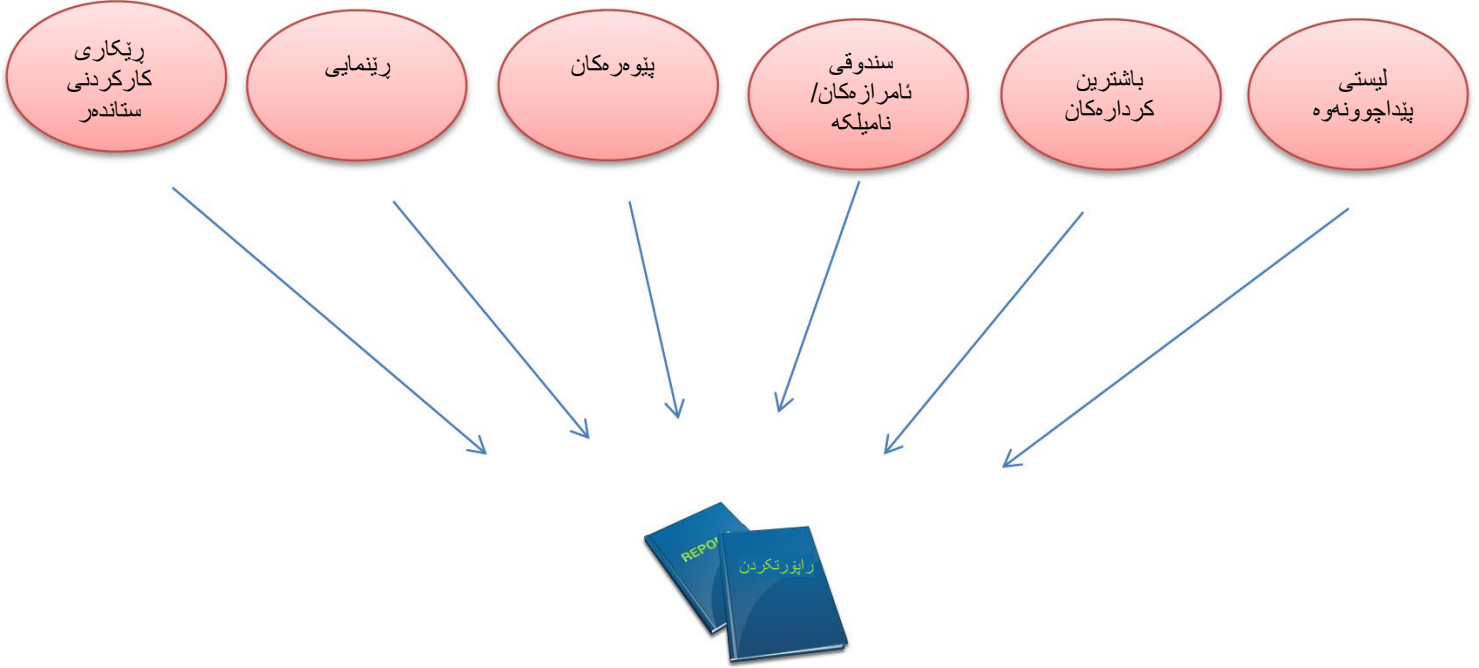

له‌مانه راپورت مه‌کن:

- ❖ نیمه‌لکان
- ❖ وه‌لامی پرسیار مکان
- ❖ نهو مؤلته‌نه‌ی له فرمانگه‌کانی تر وه‌گیراون
- ❖ نهو به‌لگه‌نامانه‌ی که پیش 1 ی تهموزی 2018 دروستکراون یان همموارکراون

که‌ی: هر که سیاسته‌که به پرۆسه‌ی فرمانگه‌کاندا تیپه‌ری و کۆتایی هات.
له‌کۆی: سیاسته‌که بنیره بو TDEC.PolicyReport@tn.gov.

چهند تینیه‌ک...

- ❖ تکایه له‌گه‌ل نیمه‌لکاندا کۆبیه‌کی سیاسته‌که هاوپیچ بکه.
- ❖ تکایه وه‌سفیکی کورت (1-2 رسته) له سیاسته‌که بده نه‌گه‌ر سیاسته‌که دریز بوو یان زۆر ته‌کنیکی بوو.
- ❖ تکایه له ریگه‌ی ناویشانی نیمه‌لی سهر وه بو یارمه‌تی، په‌یوه‌ندی به پاریزه‌ری POC یان نه‌ندامیکی تیمی یاسادانانه‌وه بکه.
- ❖ دوو دل مه‌به، بو یارمه‌تی په‌یوه‌ندی به پاریزه‌ری POC یان نه‌ندامیکی تیمی یاسایی بکه‌یت له‌ریگه‌ی ناویشانی نیمه‌لی سهر وه.
- ❖ ترست نه‌بیت - راپورت‌کردنی سیاستیک هیچ دهر نه‌ندامیکی نه‌رینی نیه!

TDEC

سیاست‌های و لامدان‌های سکالای فرمانگه‌ی تانکی هانگرتنی ژیرزه‌وی

22 ی شوباتی 2022

دهست‌دار بوون: نهم به‌لگه‌نامیه‌ی تنها سیاسته و ماف یان نمرکی یاسایی دروست ناکات. مهبستی پیشکشکردنی رینماییه به کارمندانای فرمانگه‌که لهبار‌هی چونیستی جیبه‌جیکردنی بریاره‌کان، ریکارمکان و کرداره‌کانی چالاک‌ی و کرده ناوخیوبیه‌کانی فرمانگه‌که. نهم بریارانه‌ی کاریگه‌ریبان لاسر خه‌لک هه‌یه، به‌لمخوگرتنی کوملمگه‌ی ریکخراو، له همر حاله‌تیک‌ی تاییه‌تدا به جیبه‌جیکردنی یاسا و ریسا کارپیکراوه‌کان بؤ راستییه تاییه‌ته‌کان دهم‌رین. نامازمکردن به ناوی بازرگانی یان بهر ههمی بازرگانی به پشتیوانییکردن یان پیشنیارکردنی به‌کاره‌نیانی نایه‌ت.

واژو و لاپرهی خشتهی میژووی پیناچوونهوه

2022/22/2	[واژو]
ریکهوت	بهزیوهبهری فهرمانگه
2022/22/2	[واژو]
ریکهوت	نامادمکاری رهشنووس / نامادمکار
2022/22/2	[واژو]
ریکهوت	نهانجامدهری پیناچوونهوه

پوختهیهکی کورتی گورانکاریهکه	ریکهوت	ژماره ی پیناچوونهوه
رهشنووسی رهسنی کوتایی سیاست	2022/22/2	0

خشته‌ی ناوهرۆک

- 2..... واژۆ و لاپهره‌ی خشته‌ی میژووی پینداچوونه
- 3..... خشته‌ی ناوهرۆک
- 4..... 1. مه‌به‌ست
- 4..... 2. پیناسه‌کان
- 5..... 3. سکالا باوه و مرگیراوه‌کان
- 5..... نانکیه تۆمار نه‌کراوه‌کان
- 5..... ریگری کردن له بلاوبوونه
- 6..... پاریزگاری کردن له ژه‌نگ هینان
- 6..... دۆزینه‌ی بلاوبوونه
- 6..... داخستنی نایاسایی تانکی
- 6..... گه‌یاندن بۆ تانکی تۆمار نه‌کراوه‌کان یان تانکی هیماکراوی سوور
- 6..... دستکاریکردنی نامیری دۆزینه‌ی بلاوبوونه یان ریگری کردن له بلاوبوونه
- 7..... 4. سکالای نادرست
- 7..... پیناسه‌ی سکالای دروست بۆ نه‌م سیاسه‌ته‌ نه‌مانه‌ی خوارمه‌وه ناگرته‌وه:
- 7..... 5. به‌واداچوونی داتابه‌یس – GasLog
- 8..... 6. وه‌لامدانه‌ی سه‌مه‌تایی سکالا
- 8..... 7. وه‌لامدانه‌ی ته‌واوی سکالا
- 8..... 8. به‌واداچوونی داتا و شیکردنه‌ی داتا
- 10..... 9. باشترکردنی به‌رده‌وام و دلنمایی جۆری
- 10..... راهینان
- 10..... سیسته‌می به‌واداچوونی سکالا
- 11..... گونجاندنی پرۆگرام
- 12..... پاشکۆی A: دهرمنجایی کاری IPP و هه‌نگاوه‌کانی کردار بۆ
- 13..... پاشکۆی B: به‌لگه‌نامه‌کانی رینمایی ته‌کنیکی 19 و 20
- 14..... پاشکۆی C: سکالاکانی ناوی خواردنه‌وه، سکالاکانی ناوی سه‌رزوه‌ی، سکالاکانی هه‌لم
- 15..... پاشکۆی D: لیستی پشکنینی که‌هسته‌ی مه‌یدانی بۆ سکالاکان
- 16..... پاشکۆی E: په‌یوه‌ندی به‌واداچوونی سکالا
- 18..... پاشکۆی F: به‌واداچوون و لیستی داتابه‌یس -مۆدیولی به‌واداچوونی سکالای GasLog

1. مهیست

a. دمهسلاتی لیکوآینهوه

یاسای هملگرتتی ژیرزهوی پیتروآلی تینیسی (یاسای UST) دمهسلات به کومسیار دمدات له برگهه (a) 68-215-107 § تا (e) بو لیکوآینهوهی سکاآکان و جیبهچیکردنی ریسیای تانکی هملگرتتی ژیر زهوی و بوردی کونترولی فریدانی خاشاکی رقی جیبهچیکراو بهگویرهه برگهه 68-215-107(f) تا (11) له بعشی 0400-18-01. نم بهلگهنامهیه سیاسهتیک دیاری دهکات بو وهرگرتن و وه لامدانوهی سکاآکان، وه لامدانوهی سکاآکار، بهدوادچوونی نهنجامهکان، و شیکردنهوهی داتای کوزراوه له لایهن فرمانگهه تانکی هملگرتتی ژیرزهوی (فرمانگهه UST).

b. پیناسهه سکاآلا بو نم سیاسهته

بههوی نهوهی یاسا یان ریساکانی UST پیناسهه چهکی سکاآلا تیدا نیه، بو مهیستی نم سیاسهته، سکاآلا دروست بو فرمانگهه UST تنها یی پیتروآل دهگرتیمه کهوا له ریگهه یاسای UST و ریسیای جیبهچیکراوی بورد ریخراوه.

c. روونکردنهوهی نهوهی کهوا رنگه سکاآکان نهاسراو بن

له یاسای UST هیچ مهرجیک نییه که سکاآکاران خویان بناسینن یان سکاآلا به شیوهی نووسراو پیشکش بکن. بویه کارمعدانی فرمانگهه UST سکاآکان به هممو شیوازیک وهردمگرن، به نووسراو یان نهووسراو، و هیچ مهرجیک نییه بو نهوهی سکاآکار خوی بناسیننیت یان ناوینشانی پوست یان نیمهیل یان ژمارهه تلهفون پیشکش بکات مهگس خویان هملبژاردنی بهدوادچوونی دوا سکاآلا بکن.

2. پیناسهکان

تانکی هملگرتتی ژیرزهوی پیتروآل یان UST ی پیتروآل له برگهه (14) 68-215-103 § پیناسهه کراوه.

"تانکی هملگرتتی ژیرزهوی پیتروآل" واته هر یهکنیک (1) یان ناویتهیهک له تانکیهکان (بهلهخوگرتتی هیلهکانی ژیرزهوی بهستراو بهوهوه) که بهکارهینراون یان بهکارهاتوون بو نهوهی کهلهکهبوونی مادهه پیتروآلیهکانی تیدا بنیت، و قهبارهه نهو تانکییهانه (بهلهخوگرتتی قهبارهه بوری ژیرزهوی که پییمه بهستراوتههه) لهسهده (10%) یان زیاتر له ژیر رووی زهویدایه. "تانکی هملگرتتی ژیر زهوی پیتروآل" هیچ تانکیهکی بهخسراو لهم بهشه ناگرتیمه بهگویرهه برگهه 68-215-124 §؛"

تانکیه بهخشر او مکان به‌گویره ی برگه‌ی 68-215-124 § بریتین له:

- (1) تانکی ناوهرۆ؛
- (2) تانکی کینگه یان شوینی نیشته‌جیبوونی یک ههزار و سهد گالونی (1,100 گالون) یان کمتری بهکارهاتوو بۆ هه‌لگرتنی سووتهمه‌نی ئوتومبیل بۆ مه‌بستی نابازرگانی؛
- (3) تانکی بهکارهاتوو بۆ نهوتی گهر مکردنهوه بۆ بهکارهینانی له شوینه‌ی نیایدا هه‌لگیراوه؛
- (4) دامه‌زراوه‌کانی هیللی بۆری (به‌له‌خوگرتنی هیلیمکانی کوبونومه) ی ریکخراو له ژیر:
- (A) یاسای سه‌لامه‌تی هیللی بۆری گازی سروشتی سالی 1968، کهوا له U.S.C 49. کۆکراوته‌مه. پاشکۆی § 60101 و دواتر؛
- (B) یاسای سه‌لامه‌تی هیللی بۆری شله‌ی مه‌ترسیداری سالی 1979، کهوا له U.S.C 49. کۆکراوته‌مه. پاشکۆی § 60101 و دواتر؛
- یان
- (C) یاساکانی ویلایه‌تی به‌راوردکراو به یاسای ناماژ‌هینکراو له بهشی لاوهکی (A)(4) یان (B)(4)، نه‌گهر هیللیکی بۆری ناو ویلایه‌ت بیت؛
- (5) کۆگای سه‌ر رووی زهوی، چال، گزم، یان تافگه؛
- (6) سیسته‌می کۆکردنه‌وی ناوی زریان یان ناوی پاشه‌رو؛
- (7) تانکیه‌کانی پرۆسه‌ی ته‌ژمکردن؛
- (8) هیللی گرتنی یان کوبونومه‌ی په‌یوندیداری شله‌ی راسته‌خۆ په‌یوه‌ست به بهر هه‌مه‌هینانی نهوت یان گاز و کردار هکانی کۆکردنه‌وه؛
- (9) تانکیه‌کانی هه‌لگرتنی پیتروۆل له شوینی ژیرزه‌وی (وهک ژیرزه‌مین، کارکردنی کانی ژیرزه‌وی، یان تونیل) نه‌گهر تانکی هه‌لگرتنه‌که له سه‌ر رووی زهوی بیت؛ و
- (10) بۆری یان گریدانی به‌سه‌تراو به تانکیه به‌ده‌رکراوه‌کان.

3. سکاآلا باوه و هرگیراوه‌کان

فه‌رمانگه‌ی UST ته‌نها چاودیریکردنی UST ی پیتروۆل، بۆری په‌یوندیدار و نامیزی یاریده‌ده‌ری هه‌یه کهوا به یاسا و ریسای UST ریکخراوه کهوا بۆرده‌که پشته‌ی پیده‌به‌ستیت. بار و دوخه باسکر او هکانی خوار وه باوترین سکاآلا و هرگیراوه‌کان¹.

تانکیه تۆمار نه‌کراوه‌کان

یاسای UST	کرداره نایاساییه‌کان	برگه‌ی § 68-215-104(2)
یاسای UST	ناگادارکردنه‌وه له تانکی بهکار نه‌هاتوو و تانکیه له‌کارخراوه‌کان	برگه‌ی § 68-215-106(a)(1) و § 68-215-106(a)(4)
یاسای UST	ناگادارکردنه‌وه له تانکی بهکار نه‌هاتوو و تانکیه له‌کارخراوه‌کان	برگه‌ی § 68-215-106(f)(9)
ریساکانی UST	ناگادارکردنه‌وه و هه‌لگرتن راپۆرتکردن و تۆمارکردن	0400-18-01-03(1)(a)1 و 2

ریگری کردن له بلابوونه‌وه

یاسای UST	کرداره نایاساییه‌کان	برگه‌ی § 68-215-104(2) و § 68-215-104(6)
یاسای UST	چاودیریکردن، پشکنین، و جیبه‌جیکردنی بهر پرسیاریه‌تیه‌کان	برگه‌ی § 68-215-107(f)(6) و § 68-215-107(7)
ریساکانی UST	ریگری کردن له رژان و له زیده‌پربوون	0400-18-01-02(3)(a) تا (d)

¹ لیستی سکاآلا باوه و هرگیراوه‌کان لیستیکی ماندووکهر نیه بۆ گشت پینشیلکاریه‌کان کهوا ده‌کریت به‌گویره‌ی یاسا و ریساکانی UST روو بدات کهوا له لایهن بۆرده‌که پالپشته‌ی ده‌کریت.

پاریزگاری کردن له ژمنگ هینان

برگه‌ی § 68-215-104(2) و (6)	کرده نایاساییه‌کان	یاسای UST
برگه‌ی § 68-215-107(f)(6) و (7)	چاودنیریکردن، پشکنین، و جنبه‌جیکردنی بهرپرسیاریه‌تیه‌کان	یاسای UST
(c)6.ii.IV تا (a)(4)0400-18-01-02	پاریزگاری کردن له ژمنگ هینان	ریساکانی UST

دوزینه‌های بلاوونوه

برگه‌ی § 68-215-104(2) و (6)	کرده نایاساییه‌کان	یاسای UST
برگه‌ی § 68-215-107(f)(1)	چاودنیریکردن، پشکنین، و جنبه‌جیکردنی بهرپرسیاریه‌تیه‌کان	یاسای UST
(5)(c) تا (a)(1)0400-18-01-04	دوزینه‌های بلاوونوه	ریساکانی UST

نهرتی بلاوونوه کهوا له شوینی پیتروئل یان ناوچه‌ی دهوروبهر له لایین کسانیکدی دیکه ددهوزریتوه جگه له لایینی بهرپرسیار یان کومپانیای خزمتگوزاریان و به‌لینده‌رانی کرداری راستکروه

برگه‌ی § 68-215-104(1)	کرده نایاساییه‌کان	یاسای UST
برگه‌ی § 68-215-107(f)(3) و (4)	چاودنیریکردن، پشکنین، و جنبه‌جیکردنی بهرپرسیاریه‌تیه‌کان	یاسای UST
(4)(b) تا (1)0400-18-01-05	رپوزرتکردنی بلاوونوه، لیکولینه‌وه و دلنیاکردنه‌وه	ریساکانی UST
(a)(1)0400-18-01-06	وه‌لامدانه‌های بلاوونوه‌ی پیتروئل، چاره‌سهرکردن و به‌ریومبردنی مهترسییه‌کان - مه‌رجه گشتیه‌کان	ریساکانی UST
(a)(3)0400-18-01-06	وه‌لامدانه‌های بلاوونوه‌ی پیتروئل، چاره‌سهرکردن و به‌ریومبردنی مهترسییه‌کان - وه‌لامدانه‌های سه‌ره‌تایی	ریساکانی UST

داخستنی نایاسایی تانکی

برگه‌ی § 68-215-104(2)	کرده نایاساییه‌کان	یاسای UST
برگه‌ی § 68-215-107(f)(5)	چاودنیریکردن، پشکنین، و جنبه‌جیکردنی بهرپرسیاریه‌تیه‌کان	یاسای UST
0400-18-01-07	دوزینه‌های بلاوونوه	ریساکانی UST

گه‌یاندن بو تانکی تومار نه‌کراو یان تانکی هینماکراوی سوور

برگه‌ی § 68-215-104(2) و (3)	کرده نایاساییه‌کان	یاسای UST
برگه‌ی § 68-215-106(c) تا (f)	به‌کار هینانی نایاسایی تانکی ده‌سینشانکراو یان ده‌سینشان نه‌کراو له ریگه‌ی ناگادارکردنه‌وه یان نیشانکردن	یاسای UST
0400-18-01-15	گه‌یاندنی به‌رهمی نهرتی	ریساکانی UST

ده‌ستکاریکردنی نامیزی دوزینه‌های بلاوونوه یان ریگری کردن له بلاوونوه

برگه‌ی § 68-215-104(2) و (6)	کرده نایاساییه‌کان	یاسای UST
برگه‌ی § 68-215-106(c) تا (f)	به‌کار هینانی نایاسایی تانکی ده‌سینشانکراو یان	یاسای UST

6. و آلودگی‌های سمره‌تایی اسکالا

و آلودگی‌های اسکالا لهکاتی و مرگرتنی اسکالا له لایهن فهرمانگهی UST دمستپندهکات.

a. کارمندان بعدوا داچوون بۆ دهرمنجامه‌کانی کار و ههنگاو‌مکانی کردار له پرووندنه‌وهی پلانی نه‌دای تاکه کهسی دیاریکراویان³، رینمایی UST ی دیاریکراو⁴، و بهکاره‌بنانی لیستی دیاریکراو⁵ بۆ بارودۆخی شوین، و گه‌بشتن به کهرسته دیاریکراوه‌کان⁶. سهیری پاشکوکانی A، B و C بکه.

b. راپورتیکی گه‌شت دنوسریت و ده‌خزیته GasLog مه‌گهر نه‌وه دیاری بکرتیت دادوهیری نه‌ه

c. په‌موندی بعدوا داچوون 7 دنیزدریت یان گفتوگویهک له‌گه‌ل اسکالاکار ده‌کرتیت هه‌ر کاتیک بگونجیت مه‌گهر نه‌وه دیاریکرا بیت کهوا دادوهیری نه‌ه

i نووسراو - نووسراوی فورمی گونجایی فهرمانگه به‌کاره‌بنیه

ii نیمه‌یل - ناوه‌رۆکی گونجایی نیمه‌یلی کوییکراو له نووسراوی فورمی فهرمانگه به‌کاره‌بنیه

iii گشت کاتیک نه‌نجامه‌کان له راپورتیک پینشکه‌ش بکه کهوا نه‌نجامه‌کان نیشان ددهات

iv تله‌فون - راپورتی گفتوگویی تله‌فونی بکه ناو GasLog

7. و آلودگی‌های ته‌وای اسکالا

و آلودگی‌های اسکالا ته‌وای و داده‌خزیت کاتیک فهرمانگهی UST نه‌وه دیاری دهکات کهوا اسکالاکه:

a. دروسته بۆ رینمایی له ژیر یاسای UST و ده‌چیته ناو پرۆسه‌ی پشکینیی پابه‌ندبوون یان پرۆسه‌ی بلاووبونه‌وهی گومانلنیکراو یان دلنیاکراوه‌ی پیتروۆل؛

b. دروست نه‌ه بۆ رینمایی له ژیر یاسای UST و ناراسته‌ی قه‌واره‌یه‌کی دیکه‌ی TDEC، نازانسی ویلاپه‌ت یان نازانسیکی ناوخوییی یان EPA ده‌کرتیت؛ یان

c. هیچ دۆخیکی تانکی ریکخراو یان دۆخی ژینگه‌یی دوا‌ی گه‌شتیک بۆ شوینه‌که نه‌ه.

8. بعدوا داچوونی داتا و شیکردنه‌وهی داتا

a. بعدوا داچوونه‌که داتابه‌یسی GasLog نه‌نجام ده‌کرتیت و شیکردنه‌وهی ماوه‌یی اسکالاکان له لایهن جیگری به‌ریوبه‌ری مه‌یدانی نه‌نجام ده‌کرتیت بۆ و آلودگی‌های راپورتی ناوه‌راستی سأل (1 سی تشرینی به‌که‌م تا 31 سی نادر) و کوتایی سأل (1 سی نیسان تا 30 سی نه‌یلول) و نیمچه سالانه‌ی ریکارمکانی نه‌دای UST بلاوکراوه له لایهن نازانسی پاراستنی ژینگه‌یی کهوا به‌لایهنی نه‌مانه نیشان بدات:

i ژماره و ریزه‌ی سه‌ددی:

A. اسکالای دروست به‌رامبه‌ر اسکالای نادرست؛ و

B. ژماره و ریزه‌ی سه‌ددی اسکالاکاری نه‌ناسراو به‌رامبه‌ر اسکالاکاری ناسراو.

ii دروسته بۆ گشت UST ی ریکخراو به‌گۆیره‌ی یاسای UST بره‌گی 101-215-68 §. و دواتر.

A. دروسته، هیچ پینشیلکاریه نه‌دۆزراوه‌ته‌وه

³ سهیری پاشکوی A بکه - دهرمنجامه‌کانی کاری IPP و ههنگاو‌مکانی کردار

⁴ سهیری پاشکوی B بکه - به‌لگه‌نامه‌کانی رینمایی ته‌کنیکی 19 و 20

⁵ سهیری پاشکوی C بکه - اسکالاکانی ناوی خواردنه‌وه، اسکالاکانی ناوی سمرزمو، اسکالاکانی هه‌لم

⁶ سهیری پاشکوی D بکه - لیستی پیداجوونه‌وهی کهرسته‌ی مه‌یدانی

⁷ سهیری پاشکوی E بکه - په‌موندی بعدوا داچوونی اسکالا

B. پینشیلکاری دروستی دوزراوه و جزوی پینشیلکاریهکان

- I. دوزینهوهی بلاوبونهوه
- II. ریگری کردن له بلاوبونهوه
- III. بلاو بوونهوهی گومانلیکراو
- IV. بلاوبونهوهی دلنیاکراو
- V. UST سی تومار نمکراوی پینترؤل

iii نادرسته بؤ گشت تانکی و پیکهاتهکانی دیکه کهوا بهگوزیره یاسای UST برگهی 68-215-101 §. و دواتر ریگ نهخراوه.

- A. به بهلی بیان نهخیر ناماژهی پیکراوه
- B. ناماژه بؤ شوین و ریگهوت کراوه
- C. جزومهکانی سکاآلا

I. جزومهکانی سکاآلی نادرست بؤ یاسای UST

II. تهمسن دیاریکراو پیش 1974 و پیش 1988 - برگهی 68-215-106(a)(2) §

(i) همموو UST لهکاراوهکان له یان پیش 1 سی کانونی دووهمی 1974؛ و

(ii) همموو UST لهکاراوهکان له یان پیش 1 سی کانونی دووهمی 1974؛ و لادراو له زمین پیش 1 سی تموزی 1988

"بؤ هر تانکیهکی هملگرتنی ژیرزوهی پینترؤل لهکارخراو پیش 1 سی تموزی 1974، خاوهنی نم جزوه تانکیه پیویسته له ماوهی یهک (1) سال دوا 1 سی تموزی 1988 ناگاداری کومسپارهکه بکاتهوه له بوونی نم جزوه تانکیه، مهگس خاوهنهکه بزانتیت نم تانکیانه له زوهی لابراون. خاوهنی تانکی هملگرتنی ژیرزوهی پینترؤل لهکارخراو له یان پیش 1 سی کانونی دووهمی 1974، پیویست ناکات ناگاداری کومسپارهکه بکاتهوه. پیویسته کومسپارهکه وهک ناگادارکردنهوهی تانکی هملگرتنی ژیر زوهی EPA وهک فورمی ناگادارکردنهوهی فرمی پهسند بکات له شوینکار لهگهل بهشهکه له لایهن خاوهنی تانکی هملگرتنی ژیر زوهی پینترؤل وهرگیراو پیش 1 سی تموزی 1988".

III. تانکیه بهخشاوهکان بهگوزیره برگهی 68-215-124 § و تانکیهکانی دیکه

IV. تانکی مادهی ممترسیدار بؤ نووسینگهی هریمی IV سی ناژانسی پاراستنی ژینگهیی دهکریت له نهتلانتان، جزوجیا.

V. سکاآکان دهریارهی نم تانکیانهی خواروه ناراستهی فرمانگهی پاشماوهی رهق یان فرمانگهی چارمسر دهکریت

(i) AST سی پینترؤل؛

(ii) تانکی کیلگه و شوینی نیشتهجیبوونی >1,000 گالون کهوا بهگوزیره (68-215-124(2) § بهخشاوان؛

(iii) تانکی بهکارهاتوو بؤ نهوتی گهرمکردنهوه بؤ بهکارهینانی له شوینهی نیایدا هملگیراوه کهوا بهگوزیره 68-215 § 124(3) بهخشاوان؛

(iv) تانکیهکانی پرؤسهی تهوژمکردن کهوا بهگوزیره برگهی 68-215-124(7) § بهخشاوان؛

(v) تانکیهکانی هملگرتنی پینترؤل له شوینی ژیرزوهی (وهک ژیرزمین، کارکردنی کانی ژیرزوهی، یان تونیل) نهگس تانکی

هملگر تتهکه له سهر رووی زموى بېت کهوا بهگوزیره ی برگه ی § 68-215-124(9) بهخشاوون؛ و

(vi) بۆرى يان گریدانى بهستراو به تانکيه بهدمرکراو مکان کهوا بهگوزیره ی برگه ی § 68-215-124(10) بهخشاوون.

.VI. سکالاکان دهر باره ی نهم تانکی و پیکهاتانه ی خواروه ناراسته ی فرمانگه ی سهرچاوهکانی ناوی دهرکړین

(i) تانکيهکانی توالیت کهوا بهگوزیره ی برگه ی § 68-215-124(1) بهخشاوون؛

(ii) کۆکردههوی سهر رووی زموى و دهریاچه کهوا بهگوزیره ی برگه ی § 68-215-124(5) بهدمرکراوون؛

(iii) سیسته مهکانی کۆکردههوی ناوی زریان و ناوی پاشهرو کهوا بهگوزیره ی § 68-215-124(6) بهخشاوون؛ و

(iv) بۆرى يان گریدانى بهستراو به تانکيه بهدمرکراو مکان کهوا بهگوزیره ی برگه ی § 68-215-124(10) بهخشاوون.

.VII. سکالاکان دهر باره ی نهم تانکی و پیکهاتانه ی خواروه که بهگوزیره ی برگه ی § 68-215-124(9) و § 68-215-124(10) بهخشاوون ناراسته ی کۆمیسونی خزمهتگوزار به گشتیهکانی تینیسی، فرمانگه ی سهلامهتی هیلی بۆرى گاز دهرکړین

(i) دامهزراو مکانی هیلی بۆرى (بهلمخوگر تتی هیلهکانی کۆبوونهوه) سی ریکخراو له ژیر:

(1) یاسای سهلامهتی هیلی بۆرى گازى سروشتی سالی 1968، کهوا له 49 U.S.C. کۆکراو تهوه. پاشکوی § 60101 و دواتر؛

(2) یاسای سهلامهتی هیلی بۆرى شله ی مترسیداری سالی 1979، کهوا له 49 U.S.C. کۆکراو تهوه. پاشکوی § 60101 دواتر؛ یان

(3) یاساکانی ویلايهتی بهراوردکراو به یاسای ناماژمپیکراو له بهشی لومکی (A)(4) یان (B)(4)، نهگهر هیلیکی بۆرى ناو ویلايهت بېت؛ و

(ii) هیلی گر تتی یان کۆبوونهوه ی پیوهندیاری شله ی راستهوخو پیوهست به بهرهمهینانی نهموت یان گاز و کردار مکانی کۆکردههوه.

9. باشترکردنی بهردموام و دلنیایی جۆری

راهینان

(i) کارمندانى فرمانگه رادههینرین له ماوه ی کۆرسی تازهکردنهوه له کۆبوونهوه ی سالانه ی کارمندان، راهینانی پابهندی پشکنه، راهینانی بهرپوههبری کهیس یان ناو به ناو بهینی پیویست.

(ii) داتای راپورت له لایهن کارمندیکهوه پیچاونهوه ی بۆ دهرکړیت کاتیک دهرفته ی راهینان بهردست دهییت.

(iii) نوپکردههوی سیاستی سکالا له دواى نوپکردههوه به کارمندهکه دهرکړیت.

سیسته می بهواداچوونی سکالا

(i) سیسته مهکه بهینی پیویست نو دهرکړتهوه بهگوزیره ی ئینیوتی ستاف و سهرکردایهتی.

(ii) نوپکردههوه که له لایهن کارمندانى تهکنهلوژیای زانیاری فرمانگه پیچاونهوه ی پیدا دهرکړیت و له ماوه ی راپورتکردنی نیچه سالانه جیبهجی دهرکړیت.

گونجانندی پروگرام

(i) فرمانگه رهچاوی گورانکاری ریساکان، رینماییهکان یان سیاستهکان دهکات نهگهر شیکردنهوی داتای سکاآلی ژینگهیی نمونه نیشان بدات نهم جوره گورانکاریانه پیویستن.

(ii) فرمانگه پهیرهوی هموو ریکاره کارپیکراوهمکان دهکات له بهدیهنانی نهم جوره گورانکاریانهی نابنده.

پاشکوی A: دهره‌نجامی کاری IPP و هه‌نگاوه‌کانی کردار بو
کارمندان فیرمانگه‌ی UST له‌گه‌ل به‌رپرسیاریه‌تی و لاندانه‌های سکالا

روونکردنه‌های دهره‌نجامی کار: ده‌سبجه‌ی و کاریگه‌رانه و لاندانه‌های ژینگه‌یی UST بده‌وه له نووسینگه‌ی مه‌یدانی ژینگه‌یی له سالی دارایی ویلایه‌ت. بو بابه‌ته‌کانی کاریگه‌ری ژینگه‌یی، له‌ماوه‌ی 24 کاتژمیر له ناگادارکردنه‌وه/زانیاری و له‌ماوه‌ی 10 رۆژ بو سکالاکانی دیکه و لاندانه‌های بده‌وه.

هه‌نگاوه‌کانی کردار:

1. ناگادارکردنه‌وه و راپۆزکردن له‌گه‌ل کارمندان گونجاو (بو نمونه، سه‌ره‌رشتیار، RP، CAC، به‌لینده‌ری حکومت له رینگه‌ی نووسینگه‌ی ناوه‌ندی، و کارمندان تری پروگرامی به‌رپوه‌بردن، PIO، به‌شی و لاندانه‌های فریاگوزاری ناوخویی) بو دلنیاپوون له‌وه‌ی و لاندانه‌های گونجاو جیبه‌جیکراه و زانیاری گه‌یه‌نراوه، له داتا‌به‌یسی UST به‌واداچوونی بو کراوه و پیشک‌ه‌شکراوه.

2. دلنیاکردنه‌های له‌وه‌ی سکالای په‌یوه‌ست به UST داخل‌کراوه، له‌ماوه‌ی 10 رۆژ، له ناو Gaslog و فایلی نووسراو. هه‌ر سکالایه‌ک یان داواکاریه‌ک که‌وا له کرداری رۆژانه‌ی پروگرامه‌که له CST به‌ش به‌واداچوونی بو ده‌کریت، نه‌گه‌ر بگونجیت.

پشتیوانی نامانج ده‌کات: نامانجی ستراتیجی - 3 دهره‌نجامی ژینگه‌یی نه‌رینی

B. سکالاکان له Gaslog به‌واداچوونیان بو ده‌کریت

کودی پینشه‌تی 35a به‌کار دیت بو و لاندانه‌های له‌ناکاو، کودی پینشه‌تی 02 بو هه‌ر سکالایه‌کی دیکه، و نه‌م کودانه بو راپۆرتی کاری سالانه‌ی به‌واداچوون و پینداچوونه‌ی کاتیی سالانه به‌کار دین.

پروسیجهری ستانده‌ری کارکردن (SOP) به کارمنده‌کان ده‌ریت بو به‌کاره‌ینانی فورمی پشکنینی تاییه‌ت که‌وا له Gaslog به‌واداچوونی بو ده‌کریت به‌گویره‌ی کودی پینشه‌تی 14f

پاشکوی B: به‌لگه‌نامه‌کائی رینمایي ته‌کنیکی 19 و

20

نهم لینکانه‌ی ویی خوارموه به‌کاربینه بو به‌دهست هینانی تازه‌ترین رینویینی/فورم بو به‌لگه‌نامه‌کائی سه‌چاوه.

به‌ریوه‌ردنی ناوی خواردنه‌وی کارتیکراو

TGD 019

به‌ریوه‌ردنی هلمی بیتروئل

TGD 020

پاشکوی C: سکالاکانی ناوی خواردنه‌وه، سکالاکانی ناوی سهرزه‌وی، سکالاکانی هلم

نمونه‌کاتی راپورت‌کردن له ماوه‌ی 2019/1/7 تا 21/2/2:

ناوی خواردنه‌وه:

سکالای ژماره	دامه‌زراوه‌ی UST ناسنامه	ناوی دامه‌زراوه	EFO	کاونتی	پیتی سهرته‌ای ناوی کارمهند
82074	9790157	خزمه‌تگوزاری دۆستانه‌ی چارلی	میمفیس	شیلبی	KH
82074	ناسنامه‌ی شوین: 89577			دروسته‌کراوه له لایهن:	نویکراوه‌ته‌وه لی لایهن:
ناسنامه‌ی پلس: 783				BG41077	BG41121

وروده‌کاریه‌کان: سکالاکاره‌که له 10 سی شوباتی 2020 تله‌فونی کرد و ووتی که‌وا دامه‌زراوه‌ی معیست دزه‌کردنی تانکی هه‌بووه له سهر زوی و سووته‌مینی بۆ سهر زوی دزه‌ی ده‌کرد. ده‌فید گروس و من (کهریم بوزهد) پینشووتر بۆ هه‌مان سکالاکاره‌ی سهردانی نهم شوینه‌مان کرد. دامه‌زراوه‌ی معیست هه‌موو تانکیه‌کانی لابرد بو و نمونه‌ی خاکی گونجاو وەرگیرا. هه‌موو به‌لگه‌کان هه‌چ تانکیه‌ک نه‌جامه‌کانی پهبیوونی >RBCL نیشان نادات. به سکالاکاره‌که‌م ووت که‌وا نووسراویکی داخستمان بۆ تانکیه‌کان و نه‌جامه‌کانی تاقیکردنه‌وه‌ی دهر‌چوو بۆ وەرگرتنی نمونه‌ی خاک هه‌یه. ووتی که‌وا تووره‌ بووه به‌هۆی ئه‌وه‌ی خاوه‌نی دامه‌زراوه‌که "هه‌ندیک بزنی به یه مؤلته‌ی کردوه". پینشارم بۆیان کرد که‌وا لای هیزی جیه‌جیکردنی یاسای شار یان ده‌زگایه‌کی دیکه‌ی حکومه‌تی ناوخویی دلنیاپته‌وه چونکه دامه‌زراوه‌که هه‌موو ستانده‌ه‌کانی TDEC-UST سی تیدا بووه بۆ داخستنی تانکیه‌که.

ناوی سهرزه‌وی:

سکالای ژماره	دامه‌زراوه‌ی UST ناسنامه	ناوی دامه‌زراوه	EFO	کاونتی	پیتی سهرته‌ای ناوی کارمهند
90307		خزمه‌تگوزاری جاک جۆنسون ریکه‌ر	Chattanooga	Hamilton	DRB
90307	ناسنامه‌ی شوین:			دروسته‌کراوه له لایهن:	نویکراوه‌ته‌وه لی لایهن:
ناسنامه‌ی پلس: 1164				BG41007	

وروده‌کاریه‌کان: سکالاکاره‌ی سهرته‌ای له ریگی نیمه‌یل بۆ DRB نیردرا له لایهن جۆن دوی (پاریزه‌ر) بۆ به‌ریز سمیس. ژماره تله‌فونی به‌ریز دوی #4235551212 نیکستش. john@ispmadeup.com, 999 به‌ریز سمیس ناما‌ه‌ی به‌م‌کرد که‌وا UST سی کۆن هینشتا له ناو زوی بووه له Easy Walk Lane 888 و دوایین جار له دهور به‌ری 1981 به‌کارهات. هه‌چ UST یه‌کی تۆمان نه‌کراو نه‌هۆزرایه‌وه. نمونه‌ی خاکی روپوش له قوولی 6" وەرگیرا و ناما‌ه‌ی بۆ BTEX نه‌کرد. بۆ سهر PAH، به‌لام ده‌کریت له رپر هوی سهر زوی بیت. روهانه‌ی SWM کرا

سکالاکانی هلم:

سکالای ژماره	دامه‌زراوه‌ی UST ناسنامه	ناوی دامه‌زراوه	EFO	کاونتی	پیتی سهرته‌ای ناوی کارمهند
86792	2470913	AR Market 1 LLC	Knoxville	Knox	RAH
86792	ناسنامه‌ی شوین: 78932			دروسته‌کراوه له لایهن:	نویکراوه‌ته‌وه لی لایهن:
ناسنامه‌ی پلس: 964				BG41144	BG41144

وروده‌کاریه‌کان: بۆنی ناخۆشی پیتروئل له شوینه‌که و هه‌ندیک ئه‌وه‌ی زریانی نزیک ده‌سنیشانکر اووه. له ماوه‌ی سهردانی شوینه‌که دلنیاکر اوته‌وه. تاقیکردنه‌وه‌ی سیسته‌مه‌کان و پشکنینی شوین پهبیسته. وه‌ک که‌یسی بلا‌بوونه‌وه به‌ری‌ه‌بر اووه

پاشکوی D: لیستی پشکیننی که‌رسته‌ی مه‌یدانی بو سکا‌لاکان

که‌رسته

PID
CGI
نیشاند‌ری ناستی ناو
خاک‌ناس
نامیری ه‌ل‌کولینی دست
به‌کره‌ی پیوانه‌کردن
باریه
جی پی نیس
GPR (له‌کاتی پیویست)

فینک‌که‌ر‌ه‌وه‌ی ه‌ل‌گیراو

2 – 4 پ‌رداخی خاک
2 – 4 سنیتی شوشه‌ی بچوکی VOA
1 – 2 سنیتی بوتلی PAH
به‌ن
مه‌قس/چه‌قو
چه‌چه/مالنجی نمونه
ن‌ل‌کونوکس
ناوی DI
فلچه
که‌ق‌ری پلاستیک
کیسی خاشاک
دهسته‌وانه‌ی ناب‌رایل (له کیسی زیبلوک)
دهسته‌وانه‌ی جلد
کیسی زیبلوک بو نمونه
4 – 6 فورمی و‌رگرتنی زنجیره‌ی له‌ه‌ستو گرتن
6 – 10 هیمای نمونه، قلم‌م‌پ‌اندانی نه‌س‌راوه
نبله‌گی پ‌رت‌قالی سه‌لامتی
نامیری گوئ
چاویل‌که‌ی سه‌لامتی
لایتی دهستی به‌ شئو‌ه‌یه‌کی سروشتی سه‌لامته
به‌کره‌ی پیوانه
ده‌نافیز
ژمار‌م‌کانی په‌یوه‌ندی باری له‌ناکاو

نایتمه‌کانی دیکه‌ که‌وا بو شوینکار بپریت

فینک‌که‌ر‌ه‌وه‌ی نمونه
بزنس‌کارد
ن‌ه‌خشه‌ی شوینکار/شوین
کامیرا
فورم/خشته‌ی پشکین
بیچه
قوچه‌کی سه‌لامتی
فینک‌که‌ر‌ه‌وه‌ی نمونه (1 که‌له‌که‌راو و 1 بو نمونه)
بووتی په‌نجه‌ پولا
بووتی لاستیک
قورس

سه‌تل

PCA/CAP/تاز‌ه‌ترین راپورتی چاودیر‌ب‌کردن
پیلاو/بووتی به‌رگه‌گری‌ناو

کلاو

پاشکوی E: پیوہندی بہدوا داچوونی سکالا

ناوہوکی پیوہندیہکان و مہرجمکان رننگہ بہگویرہی چہندی ہوکار بگویرت. نیمی خوارہوہ نمونہیہکی نووسراوی داخستنی پھسند نہکراوی تانکی ہلگرتتی ژیر زہویہ لہ لاپرہ 3 سی سہرہوہ.

(1* ریکہوت)

#

(2* ناو)

(کومپانیا)

(ناونیشان)

دہبارہی: ناگاداری کرداری جیبہجیکردنی پاسا - داخستنی پھسند نہکراوی ہلگرتتی ژیرزہوی

(3* ناوی دامہزراوہ)

(4* ناونیشانی دامہزراوہ)

ناسنامہی دامہزراوہ # (5*)، (6*) کاونتی

بہریز (7*):

فہرمانگہی تانکی ہلگرتتی ژیرزہوی (8* کھوا نہوہی دوزیوہتہوہ تانکی، ہیلہکان، ژوورہکان یان سیستہمہکانی پیترؤل) لہ دامہزراوہی ناماژہیہکراوی سہرہوہ بہی پھسندکردنی نیمہ داخراون. نیمہ پیشیلکاریہ بو ریسای (a) 0400-18-01-07(4) کھوا دلہیت، لہ بہشی:

(a) " بہ لایہنی کھم سی (30) رُوژ پش دہسٹیکردنی داخستنی ہمیشہی ہر بہشیکی سیستہمی تانکی ہلگرتتی ژیر زہوی یان گورانکاری خزمہتگوزاری پھر مگرافی لاوہکی (b) و (c) نهم پھر مگرافہ، خاومہکان، بہکار خمران و/یا لایہنہ بہر پھسکانی دیکہ پیویستہ داواکاری بو داخستنی ہمیشہی پیشکش بکن، مہگہر نهم جوره کردارہ وہ لآمی کرداری راستکھروہ بیت. داواکاری بو داخستنی ہمیشہی یان گورانکاری لہ خزمہتگوزاری پیویستہ نهم مہرجانہی خوارہوہی تیدا بیت:

1. داواکاری بو داخستنی ہمیشہی سیستہمہکانی تانکی ہلگرتتی ژیر زہوی پیویستہ بہ شیوازی دیاریکراو لہ لایہن فہرمانگہ پیشکش بکرت. پیویستہ داواکاریہکہ بہگویرہی رنمایہہ دابینکراوہکانی فہرمانگہ پر بکرتہوہ.
2. خاومن/کار پیکس و/یا لایہنی دیکہی بہر پرس پیویستہ پھسندکردنی فہرمانگہ و ہر بگرن بو داواکاری داخستنی ہمیشہی پش نہوہی بہ تہواوی سیستہمی UST یان ہر بہشیکی داخسن یان گورانکاری خزمہتگوزاری سیستہمہکی UST، مہگہر داخستنی ژووری تانکی بہگویرہی پھر مگرافہکانی (3) و (5) سی نهم ریسایہ جیبہجی دہکرت.
3. پیویستہ داواکاریہکہ پلانیکی داخسن یان گورانکاری لہ خزمہتگوزاری سیستہمہکی UST، یان ہر بہشیکی لہخوبگرت.

نم فایل ناراسته‌ی بهشی جیبه‌جیکردنی یاسای فرمانگه ده‌کرنیت بۆ پینداچوونم و رنگه ببنته هوی هلسنگاندنی سزایی مدهنی. کاتیک فایلکه له نووسینگه‌ی ناوهدی و مرده‌گیریت، به‌ریومبهریکی کهیس دیاری ده‌کرنیت بۆ هلسنگاندنی کهیسه‌که، و نم کهسه کارت له‌گه‌ل ده‌کات له ماوه‌ی پرۆسه‌ی جیبه‌جیکردنی یاسا.

گهرچی فرمانگه پیویست ناکات ناگادارت بکاتهوه له ناراسته‌کردن، نیمه پایمیدین به کارکردن له‌گه‌ل تو بۆ گمیشتن به نامانجی هاوبه‌شمان بۆ نموی به سه‌لامه‌تی پیترۆل له ویلامتی تینسی هلبگرین.

تکایه داواکاریه‌کی پرکراوه‌ی گونجاو پینشکیش بکه بۆ داخستنی همیشیه‌ی سیسته‌مه‌کانی تانکی هلبگرنتی ژیر زمو (PCA) بۆ نم نووسینگه مه‌یدانیه تا (*9 ریکه‌وتی 30 رۆژ). نیمه داوای یارمه‌تی تو ده‌که‌ین بۆ پاراستنی سه‌رچاوه سروشتیه‌کانمان چونکه دز مکردنی تانکیه‌کان ده‌توانیت ناوی خواردمه‌وی تینسی پیس بکات یان مه‌ترسی سه‌لامه‌تی به‌رچاوه دروست بکات، ته‌نامه‌ت تیچووی پاککردنموی دز مکردنی بچووکیش ده‌کرنیت زور به‌رز بیت.

هممو شیوازمه‌کانی رینمای، به‌له‌خوگرتنی PCA، به‌رده‌ستن له <http://www.tn.gov/environment/section/ust-underground-storage-tanks>

نه‌گهر هس پرسیاریکت هیه ده‌باره‌ی نم نووسراوه، تکایه دوو دل مه‌به له په‌وه‌ندیکردن به من له ریگه‌ی (تله‌فون *#).
دل‌سوزت،

(ناو)
(ناونیشان، نارمزوماندانه)
فرمانگه‌ی تانکی هلبگرنتی ژیرزمو

C: -----فایلی داخستنی (*5) FO #

FO-029EAN 03092016 کونای

پاشکوی F: به‌واداچون و لیستی داتا به‌یس -مؤدیولی به‌واداچونی سکالای GasLog

نم پرؤسه‌یهی سیاستی سکالا به‌خواروهه روونکراوتمهوه بؤ کارمندان و به‌کارهینانی له کاتی به‌کارهینانی مؤدیولی به‌واداچونی سکالای فهرمانگه کارمندانیه و لامدهرهوهی سکالا پئویسته:

- (1) بانگه‌شمان و زانیاری پیوهندی سکالاکار به ته‌وای کؤ بکه‌مهوه و تومار بکه‌ن (نه‌گهر نه‌ناسراو نه‌بوو)،
- (2) بؤ کاریه‌یه ژینگه‌یه‌مان، له ماوهی 2 رۆژی ته‌قویمی و لام بدهوه بؤ نه‌وانی دیکه له ماوهی 10 رۆژی ته‌قویمی له وهرگرتنی سکالاکه وه‌لام بدهوه،
- (3) نه‌وه دیاری بکه نه‌گهر بانگه‌شه ناراسته‌کراوهمان ده‌کرتیت سه‌ر به‌خویانه دلنیا بکه‌ینه‌وه که‌وا به شیوه‌یهکی زال چاودیریکردنی شوینکار، به‌لگه‌نامه‌ی وینه‌ی فۆتوگرافی ده‌گرتیهوه.
- (4) نه‌وه دیاری بکه نه‌گهر بانگه‌شه‌که ده‌کرتیه ژیر ده‌سه‌لاتی فهرمانگه‌ی تانکی هه‌لگرتنی ژیرزموی (باسای UST و ریسا کارپیکراوهمانی دیکه)،
- (5) نه‌گهر ده‌سه‌لاتی فهرمانگه‌ی تانکی هه‌لگرتنی ژیرزموی نه‌بیت، نووسراوی دروست بکه بؤ فهرمانگه‌ی دیکه‌ی ریکخه‌ری TDEC، ناژانسه دهره‌کیهمان و/یا حکومته‌ی ناوخوی، نه‌گهر جیه‌جیکراو بیت.
- (6) نه‌جامهمان به لیکۆلینه‌وهی سکالا بکه‌ینه له سه‌ر داواکاری سکالاکار.
- (7) لیکۆلینه‌وهی سکالا بنووسه و به‌لگه‌مان بکه سه‌ر مؤدیولی به‌واداچونی زانیاری ته‌وای سکالای GasLog-ی فهرمانگه له ههر ههریمیهکی مؤدیوله‌که له نووسینی زانیاریهمانی.
- (8) هه‌نگاهمانی سه‌رمهوه ته‌واو بکه و له ماوهی **یهک هه‌فته‌ی بازرگانی** له دوا‌ی وه‌لامدانه‌وهی سه‌ره‌تایی سکالاکه دا‌بخه، و
- (9) بؤ دریزه‌بیدانی مه‌رجه‌مانی ده‌سه‌لاتی UST، به‌واداچون بؤ کردارهمانی دواتر بکه له مؤدیوله‌مانی GasLog، (پابه‌ندبوون، چاره‌سه‌ر و هتد.) به‌گۆیره‌ی پرۆتۆکۆله ستانده‌رهمان.

نهمه‌ی خواروهه ههر یهک له مؤدیوله‌مانی مؤدیولی به‌واداچونی سکالای GasLog و تیبینه‌یهکی کورت پیشان دهدات. ده‌سنیشانکردنی دوگمه‌ی جیه‌جیکردنی گۆرانکاریه‌مان "Apply Changes" له ههر کاتیک داتای نووسراو هه‌لده‌گرتیت. ده‌سنیشانکردنی دوگمه‌ی ره‌تکرده‌وه "Cancel" تومارکه تازه ده‌کاته‌وه بؤ دوا‌یین وه‌شانی هه‌لگیراو و ههر تازه‌کردنه‌وه‌یهکی نووسراوی نهم دوا‌یینانه هه‌لناگرتیت. وه‌شانیهکی چاپکراوی داتای سکالا ده‌کرتیت دروست بکه‌رت له رینگه‌ی ده‌سنیشانکردنی وه‌شانی چاپکراو "Printed Version" و په‌یره‌موکردنی فهرمانهمانی دواتری چاپگهره‌که.

بؤ دهسگه‌یشتن به GasLog،
 برؤ ناو نه‌پلیک‌یشنی تۆری
 پاریزراوی ویلایعت به
 به‌کاره‌ینانی ناسنامه و
 نه‌ینوشه‌ی ریبه‌نامه‌ی چالاک.

بؤ دهس‌تپکردنی تینووسینی
 داتابه‌یسی مۆدیول، له لای
 راستی سه‌روه‌ی شاشه‌تابی
 مۆدیولی سکالا دهس‌نیشان بکه
 (تیری سووری گموره) و ئینجا
 دوگمه‌ی خۆلمیشی
 دروستکردنی سکالای نوئ
 "Create New"
 Complaint" له گۆشه‌ی
 چاپی سه‌روه‌ی شاشه‌دهس‌نیشان
 بکه (تیری سووری بچووک)

تیبینی: شاشه‌ی هریم بؤ مهبستی پرکردنه‌ویه له چپ بؤ راست و سه‌روه بؤ خواروه.

ههریمی سکالا																																																																																																												
Sites, Facts, Contacts, Docs	Inspections																																																																																																											
<p>نایتمه‌کان بنوسه یان دیاری بکه کهوا به ریکه‌وتی وهرگرتن "Date Received" دهسپنڈمکات و نایتمه‌کانی خواروه‌ی لاپه‌ر مکه بنوسه به تهاوکردنی تهاوی هریمه‌که.</p> <p>دهکرتیت سکالاکه بؤ کارمندیکی دیکه‌ی دیاری بکرتیت بؤ وه‌لامدانه‌وه و به‌دوا داچوون یان له لایهن نه‌و کارمندی رسه‌نی وهرگر به پئی پیویست.</p> <p>دهکرتیت هموو ناسنامه‌ی دامه‌زراه‌ی UST تومارکراو دهسپنڈشان بکرتیت.</p> <p>تیبینی گرنگ: پیویسته ناسنامه‌ی شوینی TDEC نه‌و به‌لنگه‌نامه‌کانی نه‌م سکالایه دهسپنڈشان بکرتیت و شوین له سه‌ر بنه‌مای هریمه‌کانی ناسنامه‌ی شوین بؤ نیشاندان. به‌لنگه‌نامه، وینه، و هند. ناکرتیت بهب ئ دهسپنڈشانکردنی ناسنامه‌ی شوینی TDEC بار بکرتین. سه‌رچاوه‌ی ناسنامه‌ی شوینی TDEC هموو شوینه‌کانی TDEC له‌خؤ دهکرتیت (ناو، هه‌وا، پاشماوه‌ی رهق و هند.) بویه زورینه‌ی کات ناسنامه‌ی شوینی TDEC به‌دهسته. نه‌گه‌ر ناسنامه‌ی شوینی TDEC نه‌کرتیت هاوتنا بکرتیت، تکایه بؤ یارمته‌ی به‌یوه‌ندی به <u>جو ماککاری</u> یان <u>دهیفید بریور</u> بکه.</p> <p>خانه‌کان به "به‌لئی" دیاری بکه بؤ بانگه‌شه پینشک‌هشکراوه‌کان له ریگه‌ی سکالاکار.</p> <p>خانه‌کان به "به‌لئی"، "نه‌خیر" یان "نیه" نیشان بکه بؤ کارمندی دلنیاکراوه. کارمندی دلنیاکراوه واته خودی کارمنده‌که راسته‌خؤ دوویاتی بانگه‌شه‌که دهکاته‌وه. هر خانه‌یه‌کی دیاریکراو به "نیه" پیویسته زانیاری زیاتری هه‌بیت له خانه‌ی "سه‌رنجی دیکه" له خواروه‌ی نه‌م ناوچه‌یه.</p>	<table border="1"> <thead> <tr> <th>Parent Site Name</th> <th>Site Location</th> <th>County</th> <th>EFO</th> <th>Latitude</th> <th>Longitude</th> </tr> </thead> <tbody> <tr> <td>Macon Express</td> <td>3388 Macon Rd.</td> <td>Shelby</td> <td>Memphis</td> <td>35.162929</td> <td>-89.947518</td> </tr> </tbody> </table> <div style="border: 1px solid black; padding: 5px;"> <p>COMPLAINT</p> <p> <input type="button" value="Cancel"/> <input type="button" value="Apply Changes"/> <input type="button" value="Printable Version"/> </p> <p>Concerning Environmental Complaint</p> <p>Complaint Number 118019</p> <p>Division UST</p> <p> <input checked="" type="radio"/> Date Received DEC-15-2021 </p> <p> <input checked="" type="radio"/> Received by RMF . . Roshanda Forsythe . (901) 232-5968 </p> <p>How Received Phone</p> <p> <input checked="" type="radio"/> Assigned By RMF . . Roshanda Forsythe . (901) 232-5968 </p> <p>Assigned Date DEC-16-2021</p> <p> <input checked="" type="radio"/> Assigned To DAG . . David Groce . (901) 275-4203 </p> <p>UST Facility ID 9793643..167392..Macon Express</p> <p>TDEC Site ID 167392 . . Macon Express . . 3388 Macon Rd.</p> <p style="text-align: center;">Concerning</p> <table border="1"> <thead> <tr> <th>Complainant Allegation</th> <th colspan="4">Staff Verified</th> </tr> </thead> <tbody> <tr> <td>Drinking Water</td> <td><input type="checkbox"/> Yes</td> <td><input type="checkbox"/> No</td> <td><input type="checkbox"/> N/A</td> <td><input type="checkbox"/></td> </tr> <tr> <td>Stream/Surface Water</td> <td><input type="checkbox"/> Yes</td> <td><input type="checkbox"/> No</td> <td><input type="checkbox"/> N/A</td> <td><input type="checkbox"/></td> </tr> <tr> <td>Vapors in Building</td> <td><input type="checkbox"/> Yes</td> <td><input type="checkbox"/> No</td> <td><input type="checkbox"/> N/A</td> <td><input type="checkbox"/></td> </tr> <tr> <td>Vapors in Sewer System</td> <td><input type="checkbox"/> Yes</td> <td><input type="checkbox"/> No</td> <td><input type="checkbox"/> N/A</td> <td><input type="checkbox"/></td> </tr> <tr> <td>Vapors other</td> <td><input type="checkbox"/> Yes</td> <td><input type="checkbox"/> No</td> <td><input type="checkbox"/> N/A</td> <td><input type="checkbox"/></td> </tr> <tr> <td>Petroleum discovered on-site</td> <td><input type="checkbox"/> Yes</td> <td><input type="checkbox"/> No</td> <td><input type="checkbox"/> N/A</td> <td><input type="checkbox"/></td> </tr> <tr> <td>Petroleum discovered off-site</td> <td><input type="checkbox"/> Yes</td> <td><input type="checkbox"/> No</td> <td><input type="checkbox"/> N/A</td> <td><input type="checkbox"/></td> </tr> <tr> <td>Tank floating from tank pit</td> <td><input type="checkbox"/> Yes</td> <td><input type="checkbox"/> No</td> <td><input type="checkbox"/> N/A</td> <td><input type="checkbox"/></td> </tr> <tr> <td>Storm Drain</td> <td><input type="checkbox"/> Yes</td> <td><input type="checkbox"/> No</td> <td><input type="checkbox"/> N/A</td> <td><input type="checkbox"/></td> </tr> <tr> <td>Stained Soil</td> <td><input type="checkbox"/> Yes</td> <td><input type="checkbox"/> No</td> <td><input type="checkbox"/> N/A</td> <td><input type="checkbox"/></td> </tr> <tr> <td>Stressed Vegetation</td> <td><input type="checkbox"/> Yes</td> <td><input type="checkbox"/> No</td> <td><input type="checkbox"/> N/A</td> <td><input type="checkbox"/></td> </tr> <tr> <td>Building Evacuated</td> <td><input type="checkbox"/> Yes</td> <td><input type="checkbox"/> No</td> <td><input type="checkbox"/> N/A</td> <td><input type="checkbox"/></td> </tr> <tr> <td>Fire and/or Explosion</td> <td><input type="checkbox"/> Yes</td> <td><input type="checkbox"/> No</td> <td><input type="checkbox"/> N/A</td> <td><input type="checkbox"/></td> </tr> <tr> <td>Surface Spill</td> <td><input type="checkbox"/> Yes</td> <td><input type="checkbox"/> No</td> <td><input type="checkbox"/> N/A</td> <td><input type="checkbox"/></td> </tr> <tr> <td>Overfill</td> <td><input type="checkbox"/> Yes</td> <td><input type="checkbox"/> No</td> <td><input type="checkbox"/> N/A</td> <td><input type="checkbox"/></td> </tr> <tr> <td>Water in Auto Fuel Tank</td> <td><input type="checkbox"/> Yes</td> <td><input type="checkbox"/> No</td> <td><input type="checkbox"/> N/A</td> <td><input type="checkbox"/></td> </tr> <tr> <td>Water in UST</td> <td><input type="checkbox"/> Yes</td> <td><input type="checkbox"/> No</td> <td><input type="checkbox"/> N/A</td> <td><input type="checkbox"/></td> </tr> <tr> <td>Unregulated/Orphan Tank</td> <td><input checked="" type="checkbox"/> Yes</td> <td><input checked="" type="checkbox"/> Yes</td> <td><input type="checkbox"/> No</td> <td><input type="checkbox"/> N/A</td> </tr> </tbody> </table> <p>Concerning (Other) <input type="text" value="Unregistered UST"/></p> </div>	Parent Site Name	Site Location	County	EFO	Latitude	Longitude	Macon Express	3388 Macon Rd.	Shelby	Memphis	35.162929	-89.947518	Complainant Allegation	Staff Verified				Drinking Water	<input type="checkbox"/> Yes	<input type="checkbox"/> No	<input type="checkbox"/> N/A	<input type="checkbox"/>	Stream/Surface Water	<input type="checkbox"/> Yes	<input type="checkbox"/> No	<input type="checkbox"/> N/A	<input type="checkbox"/>	Vapors in Building	<input type="checkbox"/> Yes	<input type="checkbox"/> No	<input type="checkbox"/> N/A	<input type="checkbox"/>	Vapors in Sewer System	<input type="checkbox"/> Yes	<input type="checkbox"/> No	<input type="checkbox"/> N/A	<input type="checkbox"/>	Vapors other	<input type="checkbox"/> Yes	<input type="checkbox"/> No	<input type="checkbox"/> N/A	<input type="checkbox"/>	Petroleum discovered on-site	<input type="checkbox"/> Yes	<input type="checkbox"/> No	<input type="checkbox"/> N/A	<input type="checkbox"/>	Petroleum discovered off-site	<input type="checkbox"/> Yes	<input type="checkbox"/> No	<input type="checkbox"/> N/A	<input type="checkbox"/>	Tank floating from tank pit	<input type="checkbox"/> Yes	<input type="checkbox"/> No	<input type="checkbox"/> N/A	<input type="checkbox"/>	Storm Drain	<input type="checkbox"/> Yes	<input type="checkbox"/> No	<input type="checkbox"/> N/A	<input type="checkbox"/>	Stained Soil	<input type="checkbox"/> Yes	<input type="checkbox"/> No	<input type="checkbox"/> N/A	<input type="checkbox"/>	Stressed Vegetation	<input type="checkbox"/> Yes	<input type="checkbox"/> No	<input type="checkbox"/> N/A	<input type="checkbox"/>	Building Evacuated	<input type="checkbox"/> Yes	<input type="checkbox"/> No	<input type="checkbox"/> N/A	<input type="checkbox"/>	Fire and/or Explosion	<input type="checkbox"/> Yes	<input type="checkbox"/> No	<input type="checkbox"/> N/A	<input type="checkbox"/>	Surface Spill	<input type="checkbox"/> Yes	<input type="checkbox"/> No	<input type="checkbox"/> N/A	<input type="checkbox"/>	Overfill	<input type="checkbox"/> Yes	<input type="checkbox"/> No	<input type="checkbox"/> N/A	<input type="checkbox"/>	Water in Auto Fuel Tank	<input type="checkbox"/> Yes	<input type="checkbox"/> No	<input type="checkbox"/> N/A	<input type="checkbox"/>	Water in UST	<input type="checkbox"/> Yes	<input type="checkbox"/> No	<input type="checkbox"/> N/A	<input type="checkbox"/>	Unregulated/Orphan Tank	<input checked="" type="checkbox"/> Yes	<input checked="" type="checkbox"/> Yes	<input type="checkbox"/> No	<input type="checkbox"/> N/A
Parent Site Name	Site Location	County	EFO	Latitude	Longitude																																																																																																							
Macon Express	3388 Macon Rd.	Shelby	Memphis	35.162929	-89.947518																																																																																																							
Complainant Allegation	Staff Verified																																																																																																											
Drinking Water	<input type="checkbox"/> Yes	<input type="checkbox"/> No	<input type="checkbox"/> N/A	<input type="checkbox"/>																																																																																																								
Stream/Surface Water	<input type="checkbox"/> Yes	<input type="checkbox"/> No	<input type="checkbox"/> N/A	<input type="checkbox"/>																																																																																																								
Vapors in Building	<input type="checkbox"/> Yes	<input type="checkbox"/> No	<input type="checkbox"/> N/A	<input type="checkbox"/>																																																																																																								
Vapors in Sewer System	<input type="checkbox"/> Yes	<input type="checkbox"/> No	<input type="checkbox"/> N/A	<input type="checkbox"/>																																																																																																								
Vapors other	<input type="checkbox"/> Yes	<input type="checkbox"/> No	<input type="checkbox"/> N/A	<input type="checkbox"/>																																																																																																								
Petroleum discovered on-site	<input type="checkbox"/> Yes	<input type="checkbox"/> No	<input type="checkbox"/> N/A	<input type="checkbox"/>																																																																																																								
Petroleum discovered off-site	<input type="checkbox"/> Yes	<input type="checkbox"/> No	<input type="checkbox"/> N/A	<input type="checkbox"/>																																																																																																								
Tank floating from tank pit	<input type="checkbox"/> Yes	<input type="checkbox"/> No	<input type="checkbox"/> N/A	<input type="checkbox"/>																																																																																																								
Storm Drain	<input type="checkbox"/> Yes	<input type="checkbox"/> No	<input type="checkbox"/> N/A	<input type="checkbox"/>																																																																																																								
Stained Soil	<input type="checkbox"/> Yes	<input type="checkbox"/> No	<input type="checkbox"/> N/A	<input type="checkbox"/>																																																																																																								
Stressed Vegetation	<input type="checkbox"/> Yes	<input type="checkbox"/> No	<input type="checkbox"/> N/A	<input type="checkbox"/>																																																																																																								
Building Evacuated	<input type="checkbox"/> Yes	<input type="checkbox"/> No	<input type="checkbox"/> N/A	<input type="checkbox"/>																																																																																																								
Fire and/or Explosion	<input type="checkbox"/> Yes	<input type="checkbox"/> No	<input type="checkbox"/> N/A	<input type="checkbox"/>																																																																																																								
Surface Spill	<input type="checkbox"/> Yes	<input type="checkbox"/> No	<input type="checkbox"/> N/A	<input type="checkbox"/>																																																																																																								
Overfill	<input type="checkbox"/> Yes	<input type="checkbox"/> No	<input type="checkbox"/> N/A	<input type="checkbox"/>																																																																																																								
Water in Auto Fuel Tank	<input type="checkbox"/> Yes	<input type="checkbox"/> No	<input type="checkbox"/> N/A	<input type="checkbox"/>																																																																																																								
Water in UST	<input type="checkbox"/> Yes	<input type="checkbox"/> No	<input type="checkbox"/> N/A	<input type="checkbox"/>																																																																																																								
Unregulated/Orphan Tank	<input checked="" type="checkbox"/> Yes	<input checked="" type="checkbox"/> Yes	<input type="checkbox"/> No	<input type="checkbox"/> N/A																																																																																																								

میژوی ووردبینی بو ناوچهی سکالاکان																																				
<p>به‌شبه‌یه‌کی بنه‌رتی، نه‌م ناوچه‌یه فراوان ناکریت. تیری دروست و نژیکی "میژووی ووردبینی بو سکالا" ده‌سنیشان بکه بو فراوانکردنی.</p> <p>نه‌مه تاقیکاری ووردبینی نیشان دهدات (کارمندان و کاتیک قهوارمکان دیاری ده‌کرین) بو نه‌م تو‌ماری مؤدیولی سکالاکان.</p>	<div style="border: 1px solid black; padding: 5px;"> <p>Audit History For Complaints</p> <table border="1"> <thead> <tr> <th>Complaint ID ↑</th> <th>Col Name</th> <th>Rcd ID</th> <th>Old Value</th> <th>New Value</th> <th>Change Date</th> <th>Change By</th> </tr> </thead> <tbody> <tr> <td>118019</td> <td>SITE_ID</td> <td>118019</td> <td>-</td> <td>167392</td> <td>24-JAN-2022 08:20:41</td> <td>BG41154</td> </tr> <tr> <td>118019</td> <td>ASSIGNED_TO</td> <td>118019</td> <td>-</td> <td>DAG</td> <td>24-JAN-2022 08:22:37</td> <td>BG41154</td> </tr> <tr> <td>118019</td> <td>ASSIGNED_BY</td> <td>118019</td> <td>-</td> <td>RMF</td> <td>24-JAN-2022 08:22:37</td> <td>BG41154</td> </tr> <tr> <td>118019</td> <td>ASSIGNED_DATE</td> <td>118019</td> <td>-</td> <td>DEC-16-2021</td> <td>24-JAN-2022 08:22:37</td> <td>BG41154</td> </tr> </tbody> </table> <p style="text-align: right;">1 - 4</p> </div>	Complaint ID ↑	Col Name	Rcd ID	Old Value	New Value	Change Date	Change By	118019	SITE_ID	118019	-	167392	24-JAN-2022 08:20:41	BG41154	118019	ASSIGNED_TO	118019	-	DAG	24-JAN-2022 08:22:37	BG41154	118019	ASSIGNED_BY	118019	-	RMF	24-JAN-2022 08:22:37	BG41154	118019	ASSIGNED_DATE	118019	-	DEC-16-2021	24-JAN-2022 08:22:37	BG41154
Complaint ID ↑	Col Name	Rcd ID	Old Value	New Value	Change Date	Change By																														
118019	SITE_ID	118019	-	167392	24-JAN-2022 08:20:41	BG41154																														
118019	ASSIGNED_TO	118019	-	DAG	24-JAN-2022 08:22:37	BG41154																														
118019	ASSIGNED_BY	118019	-	RMF	24-JAN-2022 08:22:37	BG41154																														
118019	ASSIGNED_DATE	118019	-	DEC-16-2021	24-JAN-2022 08:22:37	BG41154																														

له سه‌ر بنه‌مای هه‌رتیمی ناسنامه‌ی شوینکار																	
<p>نه‌م ناوچه‌یه نه‌و کاته نیشان ده‌دریت که‌وا ناسنامه‌ی شوینکاری TDEC له ناوچه‌ی سکالا ده‌سنیشانکر اوه.</p>	<div style="border: 1px solid black; padding: 5px;"> <p>Location based on SITE_ID</p> <table border="1"> <tbody> <tr> <td>Site ID</td> <td>167392</td> </tr> <tr> <td>Site</td> <td>Macon Express</td> </tr> <tr> <td>Location</td> <td>3388 Macon Rd.</td> </tr> <tr> <td>City</td> <td>Memphis, TN</td> </tr> <tr> <td>Description</td> <td>-</td> </tr> <tr> <td>County</td> <td>Shelby</td> </tr> <tr> <td>EFO Name</td> <td>Memphis</td> </tr> <tr> <td>Site Owner</td> <td>-</td> </tr> </tbody> </table> </div>	Site ID	167392	Site	Macon Express	Location	3388 Macon Rd.	City	Memphis, TN	Description	-	County	Shelby	EFO Name	Memphis	Site Owner	-
Site ID	167392																
Site	Macon Express																
Location	3388 Macon Rd.																
City	Memphis, TN																
Description	-																
County	Shelby																
EFO Name	Memphis																
Site Owner	-																

ناوچه‌ی سکالاکار	
<p>زانیاری پیوندهی سکالاکار لهم ناوچه‌یه بنوسه.</p> <p>نه‌گمر دوگمهی "نه‌ناسراو" دسنیشانکراوه، گشت خانمکانی زانیاری سکالاکار (ناوی به‌گم، ناوی دووم، ناوی کوتابی و هند.) ناچالاک ده‌کرین و نویسنی داتا ریپیدراو نیه.</p> <p>پیوسته هموو چاودیریهک بو پاراستنی تایه‌تمندیه‌ی سکالاکاری نه‌ناسراو بیت. نه‌گمر سکالاکاریکی نه‌ناسراو داوی نو‌کردنمهی لیکولینه‌مه بکات، به سادهبی ژماره تله‌فونی کارمنده‌که پیشکش بکه تاوه‌کو سکالاکار بتوانیت له ناینده‌دا پیوندهی بکاتوه بو وهرگرتنی نو‌کردنمهی بیهک.</p>	<div style="border: 1px solid black; padding: 5px;"> <h3 style="background-color: #e0e0e0; margin: 0;">Complainant</h3> <p>Contact ID <input type="text"/></p> <p>Anonymous <input type="radio"/> Yes <input checked="" type="radio"/> No</p> <p>First Name <input type="text"/></p> <p>Middle Name <input type="text"/></p> <p>Last Name <input type="text"/></p> <p>Company <input type="text"/></p> <p>Address <input type="text"/></p> <p>City <input type="text"/></p> <p>State TN <input type="text"/></p> <p>Zip Code <input type="text"/></p> <p>Phone <input type="text"/></p> <p>Email <input type="text"/></p> <hr/> <p>Followed Up On DEC-22-2021 <input type="text"/></p> <p>Followed Up by Phone (referral-use only) <input type="text"/></p> </div>

ناوچه‌ی وه‌سف و نویسنی سکالا	
<p>تومتهمکانی سکالاکه و ورده‌کاریمکانی راستی وه‌سف بکه.</p> <p>دلنیا به کموا خانم‌ی دیاریکردنی ناچه‌ی دیکه‌ی مؤدیولی سکالا دسنیشان بکه‌یت و به تمنها لهم گیرانه‌ویه وه‌سفی نه‌که‌یت.</p> <p>خانمکانی دیاریکردن به‌کاردین بو داتای به‌واداچونی وردی سکالا و دروستکردنی راپورت له سمر ناستی ویلا‌یت بو هر 6 مانگ جاریک.</p>	<div style="border: 1px solid black; padding: 5px;"> <h3 style="background-color: #e0e0e0; margin: 0;">Complaint Description and Writeup</h3> <p>Complaint Description and Writeup</p> <p>on 12-15-21 a consultant requested information on the registration of the operating gas station at 3388 Macon Road. It was found that the tanks were not registered. David Groce went to the site on 12-16-21 to get the notification form filled out and to schedule an inspection. All other information is under the inspection for the facility.</p> <p>345 of 2000</p> </div>

پاشکوی F (تواوکر)

<p>زیادکردنی به‌لگه‌نامه "Add Document" دهس‌نیشان بکه بۆ بارکردنی راپورت، وینه و نه‌ج‌امی نمونه‌ی گهشت.</p> <p>له‌بیرت بیت، نم ناوچه‌یه نیشان نادرنیت مه‌گر ناسنامه‌یه‌کی شوینکاری TDEC له ناوچه‌ی سکالای نم مؤدیوله دهس‌نیشان نه‌کریت.</p>	<p style="text-align: right;">به‌لگه‌نامه‌کانی نم ناوچه‌یه‌ی سکالا</p> <div style="border: 1px solid black; padding: 5px; margin: 10px auto; width: 80%;"> <p style="text-align: center;">Documents with this Complaint</p> <p style="text-align: center;">Add Document</p> <p style="text-align: center;">No data found. Documents can be uploaded from the site page.</p> </div>
---	---

<p>نم ناوچه‌یه دیزاین‌کراوه بۆ گرتنه‌خزی سمرچاوه‌کانی زانیاری به‌شدار له لیکولینه‌وه له سکالاکه.</p> <p>تیبینی بنوسه بۆ زیاتر وه‌سفرکردنی زانیاری په‌یوه‌ست سمرچاوه‌کانی زانیاری.</p>	<p style="text-align: right;">گشت نه‌وانه دیاری بکه که جینه‌جی ده‌بن بۆ ناوچه</p> <div style="border: 1px solid black; padding: 10px; margin: 10px auto; width: 90%;"> <p style="text-align: center;">Check all that apply</p> <p>Dispenser Island <input type="radio"/> Yes <input type="radio"/> No</p> <p>Vent Lines <input type="radio"/> Yes <input type="radio"/> No</p> <p>Fill Ports <input type="radio"/> Yes <input type="radio"/> No</p> <p>Info from Property Owner <input type="radio"/> Yes <input type="radio"/> No</p> <p>Info from Business Owner <input type="radio"/> Yes <input type="radio"/> No</p> <p>Info from Other <input type="radio"/> Yes <input type="radio"/> No</p> <p>Info from Complainant <input type="radio"/> Yes <input type="radio"/> No</p> <p>Info from Neighbors <input type="radio"/> Yes <input type="radio"/> No</p> <p>City or County Records <input type="radio"/> Yes <input type="radio"/> No</p> <p>Highway/Road Construction <input type="radio"/> Yes <input type="radio"/> No</p> <p>Signage/Building Type <input type="radio"/> Yes <input type="radio"/> No</p> <p>Historical Image <input type="radio"/> Yes <input type="radio"/> No</p> <p>Historical Record <input type="radio"/> Yes <input type="radio"/> No</p> <p>Other <input type="radio"/> Yes <input type="radio"/> No</p> <p>Notes</p> <div style="border: 1px solid black; height: 40px; width: 100%;"></div> </div>
---	--

<p>کاری GasLog سی په‌یوه‌ست به‌م شوینکاره بۆ نم ناسنامه‌ی دامه‌زراوه‌ی UST نیشان‌داروه.</p> <p>سهرنج بده رهنگه نمه په‌یوه‌ستی نم سکالایه نه‌بیت.</p>	<p style="text-align: right;">جینه‌جیکردن له ناوچه‌ی شوینکار</p> <div style="border: 1px solid black; padding: 10px; margin: 10px auto; width: 90%;"> <p style="text-align: center;">Enforcement at this Site</p> <table border="1" style="width: 100%; border-collapse: collapse;"> <thead> <tr> <th style="width: 5%;"></th> <th style="width: 15%;">Division</th> <th style="width: 15%;">EAR Date</th> <th style="width: 10%;">Status</th> <th style="width: 10%;">Order No</th> <th style="width: 10%;">Status</th> <th style="width: 10%;">Staff</th> </tr> </thead> <tbody> <tr> <td style="text-align: center;"></td> <td>UST</td> <td>DEC-20-2021</td> <td>Assigned</td> <td></td> <td></td> <td></td> </tr> </tbody> </table> <p style="text-align: right;">1 - 1</p> </div>		Division	EAR Date	Status	Order No	Status	Staff		UST	DEC-20-2021	Assigned			
	Division	EAR Date	Status	Order No	Status	Staff									
	UST	DEC-20-2021	Assigned												

پاشکوی F (تواوکر)

<p>پشکنینه‌کائی پابه‌ندیوون به کارکردنی GasLog ی پیوه‌ست بهم شوینکاره بو نهم ناسنامه‌ی دامه‌زراوه‌ی UST نیشاندر اوه.</p> <p>سهرنج بده رنگه نهمه پیوه‌ستی نهم سکالایه نه‌بیت.</p>	<p style="text-align: right;">پشکنینه‌کائی نهم ناوچه‌یه‌ی دامه‌زراوه</p> <div style="border: 1px solid black; padding: 5px;"> <p>Inspections on this Facility</p> <p>1 - 2</p> <table border="1"> <thead> <tr> <th>Row Id</th> <th>Case #</th> <th>Site name</th> <th>Inspection Date</th> <th>Purpose Of Visit</th> <th>Currentstatus</th> <th>Violations Found</th> </tr> </thead> <tbody> <tr> <td></td> <td>2</td> <td>Macon Express</td> <td>DEC-22-2021</td> <td>Red Tag</td> <td>Closed</td> <td>-</td> </tr> <tr> <td></td> <td>1</td> <td>Macon Express</td> <td>DEC-20-2021</td> <td>Operational</td> <td>Action Required</td> <td>51</td> </tr> </tbody> </table> <p>1 - 2</p> </div>	Row Id	Case #	Site name	Inspection Date	Purpose Of Visit	Currentstatus	Violations Found		2	Macon Express	DEC-22-2021	Red Tag	Closed	-		1	Macon Express	DEC-20-2021	Operational	Action Required	51
Row Id	Case #	Site name	Inspection Date	Purpose Of Visit	Currentstatus	Violations Found																
	2	Macon Express	DEC-22-2021	Red Tag	Closed	-																
	1	Macon Express	DEC-20-2021	Operational	Action Required	51																

<p>نه‌نجامه‌کائی لیکولینه‌وه له سکالا لیره دنوسرین له سه‌روه بو خواروه‌ی ناوچه‌که.</p> <p>هموو زانیاری بنوسه بیان ده‌سنیشان بکه کهوا پیوه‌ندی‌داره.</p> <p>لایه‌نی به‌رپرس بریتیه له خاوه‌ن/به‌کار خهر کهوا له تو‌ماره‌کائی ناگ‌دارکردنه‌وه نیشان ده‌دریت له کائی لیکولینه‌وه و/بیان بلا‌بوونه‌وه‌ی پیترؤل.</p> <p>رئیکه‌وتی تواوکردن نابیت دره‌نگتر بیت له پیک هه‌فته‌ی کارکردن دوا‌ی لیکولینه‌وه له سکالا‌که.</p> <p>نه‌گمر ناراسته‌ی فه‌رمانگه‌یه‌کی دیکه‌ی TDEC، ناژانس‌یکه‌ی ده‌ره‌کی، بیان حکومه‌تی ناو‌خو‌یه‌ی بکریت، گشت نه‌وانه دیاری بکه که جینه‌جی‌ ده‌ین.</p> <p>خانه‌ی ریکه‌وتی ناماژه‌کردن و وینه‌کان دیاری بکه نه‌گمر جینه‌جیکراوه، و دوگمه جینه‌جیکردنی گورانه‌کاریه‌کان "Apply Changes" ده‌سنیشان بکه.</p>	<p style="text-align: right;">ناوچه‌ی لیکولینه‌وه</p> <div style="border: 1px solid black; padding: 5px;"> <p>Investigation</p> <p>Date Investigated DEC-16-2021 </p> <p>Were tanks found? <input checked="" type="radio"/> Yes <input type="radio"/> No</p> <p>Is this UST Jurisdiction? <input checked="" type="radio"/> Yes <input type="radio"/> No</p> <div style="border: 1px solid gray; padding: 2px; margin: 5px 0;"> <p>Status Detail</p> <p>Site has been correctly registered an inspection has been performed and currently working on a results of compliance letter. The tanks were Red Tagged on 12/22/2021. The fire marshal also issued a summons for the owner to appear in court for failure to install LLD and shut down the gas pumps.</p> <p>297 of 800</p> </div> <p>Responsible Party <input type="text"/></p> <p>Resp Party Phone <input type="text"/></p> <hr/> <p>Date Completed DEC-22-2021 </p> <p>Status <input type="radio"/> Open <input checked="" type="radio"/> Closed</p> <p>Referred To</p> <ul style="list-style-type: none"> <input type="checkbox"/> TDEC - APC <input type="checkbox"/> TDEC - REM <input type="checkbox"/> TDEC - SWM <input type="checkbox"/> TDEC - WRs <input type="checkbox"/> TDEC - Other <input type="checkbox"/> Other Agency - Local Municipality <input type="checkbox"/> Other Agency - State <input type="checkbox"/> Other Agency - Federal <p>Date Referred <input type="text"/> </p> <p>Photos <input type="checkbox"/> Yes</p> <hr/> <p>Created by BG41154 (Roshanda.Forsythe@tn.gov) Last updated JAN-24-2022 . by . BG41154 (Roshanda.Forsythe@tn.gov)</p> <p style="text-align: right;">Apply Changes</p> </div>
---	---

پاشکوی F (تەواوکهەر)

ناوچهی رێزیهوی کرداری UST	
<p>بۆ سکاآلاکانی ژێر دهسهلاتی UST، بۆ ههر نایتمنیک "بەلێ" یان "نەخێر" دیاری بکه.</p>	<div style="border: 1px solid black; padding: 5px;"> <p>UST Action PathWay --> Select those that Apply</p> <p><u>NOV Issued</u> <input type="radio"/> Yes <input type="radio"/> No</p> <p><u>Inspection Conducted</u> <input type="radio"/> Yes <input type="radio"/> No</p> <p><u>Release Investigated</u> <input type="radio"/> Yes <input type="radio"/> No</p> <p><u>Notification Application Required</u> <input type="radio"/> Yes <input type="radio"/> No</p> <p><u>No Further Action Required</u> <input type="radio"/> Yes <input type="radio"/> No</p> </div>



رئیسای پابندبوونی UST ژماره 0400-18-01-09(6)، ریشنوسی رینمایی پرؤسهی پشکنین 03162022

TDEC

فهرمانگهی تانکی هه لگرتنی ژیرزهوی رئیسای رینمایی (6) 0400-18-01-09

مهودای قهره بووکردنه وهی دارایی
پرؤسهی پشکنینی پابندبوونی کرداری

16 سی ئاداری 2022

دهستبهدار بوون: نهم به لگه نامهیه تهنها رینونینییه و ماف یان نهرکی یاسایی ناگهینیت. بریارهکانی دهزگا له همر حالهتیکی دیارپکراودا به جیبه جیکردنی یاسا و رینماییه کارپکراوهکان بو راستییه تاییهتهکان دهرین. نماژمکردن به ناوی بازرگانی یان بهرهمی بازرگانی به پشتیوانیکردن یان پیشنیارکردنی بهکارهینانی نایهت.

واژو و لاپه‌ره‌ی خشته‌ی میژووی پینداچوونه‌وه

2022/16/3	[واژو]
ریکهوت	به‌ریزه‌به‌ری فهرمانگه
2022/16/3	[واژو]
ریکهوت	ناماده‌کاری رهشنووس / ناماده‌کار
2022/16/3	[واژو]
ریکهوت	نه‌نجامده‌ری پینداچوونه‌وه

پوخته‌یه‌کی کورتی گؤرانکاریه‌که	ریکهوت	ژماره‌ی پینداچوونه‌وه
رهشنووسی ره‌سه‌نی کؤتایی سیاسهت	2022/16/03	0

باکگراوند

له 15 سی حوزمیرانی 2021، فیرمانگهی تانکی هملگرتنی ژیز زوی رینماییهکانی نیمهی هموار کردهه. له ننجامی نهمه گورانکاریه، ریساکانی شایستهبونی کومهکی فیرمانگه له ریسای (c)09(10)-01-18-0400 بۆ ریسای (6)09-01-18-0400 گوپزانهمه. بۆ دیاریکردنی شایستهبونی کومهکی دارایی، پینشوتر فیرمانگه پرؤسهیهکی ههجوو کهوا له سهر ناستی ناوخویی وهک پرؤسهی (c)09(10). ناماژهی پیدهکر. پرؤسهکه هموارکراوتهه و نیستا وهک پرؤسهی (6)09. ناماژهی پیدهکرنیت.

پرؤسهی (6)09. ننجامدانی پشکنینی تهواوی پابندبونی به کارکردن دهگرتنهوه بۆ گشت بلاوبونهمهوی گومانلیکراو و دلنیاکراوه (کهوا له یان دواوی 15 سی حوزمیرانی 2021) روو دمدات کهوا بۆ فیرمانگه راپورت دهکرتیت یان له لایهن فیرمانگه دهوژرتنهوه. نهم بهلگننامهیه رینمایی پینشکشی کارمندی فیرمانگه دهکات بۆ پرؤسهی پشکنینی (6)09. بۆ دلنیاکردنی ننجامی جیگیر و وورد بۆ پابندبونی کرداری فیرمانگه و پرؤگرامهکانی چارسهکردن.

کاری گشتی چاودیریکردن

بلاوبونهمهوی گومانلیکراو یان دلنیاکراوهی راپورتکراو بۆ فیرمانگه یان دوزراوه له لایهن کارمندی فیرمانگه پینوسته بۆ بهریوهیری ژینگهیی گونجاو (EFOM) بیریت بۆ شاندی گونجاو و دابهشکردن بۆ پشکنهرانی فیرمانگه و بهریوهیرانی کهبسی چارسهسهر، یان بۆ دیاریکردنی نهوهی نهگهر سهراوهی زیاتر له نووسینگهیهکی دیکهی مهیدانی ژینگهیی پینوسته یان نا. نهمهی خواروه لیستیکی ههنگاوه گشتیهکان کهوا پینوسته بۆ پرؤسهی (6)09. بگیریتته بهر:

- 1) بلاوبونهمهوی گومانلیکراو یان دلنیاکراوهی راپورتکراو بۆ فیرمانگه یان دوزراوه له لایهن فیرمانگه¹.
- 2) ریزمو بۆ EFOM (بهگۆیرهی کاوتنی تهقلیدی EFO) یان لایهنی راسپیزدراوی EFOM.
- 3) EFOM دهستبهجی پشکنینکی پابندبونی له GasLog دروست دهکات و پشکنینی پابندبونی دیاری دهکات.
 - a) لهکاتی دروستکردنی پشکنینهکه GasLog، له لاپهرهی سههرکی پشکنین "بهملی" بۆ پرسپاری "Is there evidence of a suspected release?" له بهشی "Operator and Site Question" دیاری بکه.
 - b) نایا سیستهمیکی تانکی هملگرتنی ژیز زوی (UST) ههیه؟
 - i) بهملی - له لاپهرهی سههرکی پشکنین "نامانجی سهردانیهکه" وهک "کرداری" دهسنیشان بکه.
 - ii) نهخزیر - له لاپهرهی سههرکی پشکنین "نامانجی سهردانیهکه" وهک "پیداچونهمهوی پابندبونی" دهسنیشان بکه.
 - c) "ریکهوتی پشکنین" له 10 روژی تهقویمی له ناگادارکردنهمهوی بلاو بونهمهوی گومانلیکراو دهسنیشان بکه. کاتیک خشته بۆ پشکنینهکه دیاری دهکرتیت، پینوسته "ریکهوتی پشکنینهکه" بۆ ریکهوتی پشکنینهکه نوئ بکرتنهوه له لایهن پشکنهری تهرخانکراو.
 - d) له "میژووی پشکنین" کودی پینشهای "12a Report of Suspected Release" یان کودی "12b Report of Confirmed Release" زیاد بکه بهینی گونجاوی. ریکهوتی ناگادارکردنهمهکهوه ریکهوتی "وهرگیراو" بنوسه. کویبهکی ناگادارکردنهمهکه بار بکه.
 - e) کودی پینشهای "14a Operations Inspection-Compliance" لهگهل ریکهوتی کاتهکهی 10 روژی تهقویمی له ریکهوتی بلاو بونهمهوی گومانلیکراو زیاد بکه. کاتیک خشته بۆ پشکنینکی دیاری دهکرتیت، پینوسته ریکهوتی تهکه راست بکرتنهوه بۆ ریکهوتی پشکنین له لایهن پشکنهری تهرخانکراو.
- 4) EFOM پهوهندی به DDCA دهکات کاتیک لیکولینهیهکی ژیز رووی زوی پینوسته (دلنیاکردنهمهوی شیکاری بلاوبونهمهوی پیتروئل بۆ ناو ژینگه). بویه، DDCA ههنگاوهکانی دواتری لیکولینهوهی بلاوبونهمهوی ناراسته دهکات، وهک نههرکهکانی بهریوهیردی کهبیس، بهواداچوونی GasLog سی بهریوهیردی کهبیس، و هند.
- 5) EFOM دهستبهجی پهوهندی به هاوکاری ژینگهیی دهکات له کاتی دوزینهوهی پیکهاتانهکانی سیستهمی UST به بوونی شکستهپنانی پیکهاتیهی² (تانکی، بوری، لهخوگرتنی لاوهکی) کهوا پینوستی به پهسهندرکردنی فیرمانگهیه.

¹ بۆ بابهتهکانی کاریگهری ژینگهیی، لهماوهی 24 کاتمتر له ناگادارکردنهمه/زانیاری و له ماوهی 10 روژی بارکردن بۆ سکالاکانی دیکه وهلام بدوه بهگۆیرهی سیاساتی سکالای نیستای فیرمانگه. پشکنینی (6)09 نهولهوهیتهکی لاوهکی بهراورد به کهسکردنهمهوی کاریگهریه ژینگهیهکان و نیگهرانیهکانی سهلاماتی.
² شکستهپنانی پیکهاتیهی شکستی تاقیکردنهمهوی نوندوتوئی تانکی یان هیل دهگرتنهوه کهوا دهستبهجی له ماوهی 72 کاتمتر لیکولینهوهی لیناکرتیت، زیانی تیبینیکراو بۆ تانکی، بوری یان لهخوگرتنی لاوهکی، یان "دوخی ناسایی دیکه" دیاریکراو له لایهن پشکنهرکه کهوا پینوستی به پیداچونهمهوی تهکنیکی ههیه.

کاری گشتی کارمند

پیوسته پشکنری پایه‌ندبون خشته‌یهکی پشکنینی کرداری 09(6). بان پیداجونوهی پایه‌ندبون دیاری بکات له‌گه‌ل خاوه‌ن و/بان به‌کارخه‌هکه له‌ماوهی 2 رۆژی کارکردن له‌ئاگادارکردنوهی بلاو بوونوهی گومانلیکراو و پیوسته پشکنینه‌هکه له‌ماوهی 10 رۆژی ته‌قویمی له‌ئاگادارکردنوهی بلاو بوونوهی گومانلیکراو نه‌نجام بدات. *نه‌گه‌ر دامه‌زراوه‌هکه له‌جینه‌جیکردنی یاسا بیت، په‌یوه‌ندی به‌به‌ریوه‌یری که‌یسی جینه‌جیکردنی یاسای فه‌رمانگه‌ بکه‌ پیش نه‌نجامدانی پشکنینه‌هکه به‌گویره‌ی سیاسه‌تی نیستا.

- (a) پشکنه‌ر/به‌ریوه‌یری که‌یس نووسراوی FO-00X ی گونجاو له‌گه‌ل نووسراوی خشته‌مکردنی FO-030 ده‌رده‌کات (سه‌یری خشته‌ی 1 بکه)
- (b) پشکنه‌ر که‌ په‌یره‌وی رینمایی پشکنینی ستانده‌ر (SIM) و پرؤسه‌ی پشکنینی ئاسایی ده‌کات سه‌بارت به‌خشته‌کردن و نه‌نجامدانی پشکنین.
- (c) پشکنه‌ر که‌ راپۆرتی پشکنین بار ده‌کات له‌ ژیر پشکنینی کردارکمانی 14a - کۆدی پیشهاتی به‌واداچوونی پایه‌ندبون له‌ GasLog³.
- (d) پشکنه‌ر که‌ فۆرمی "دیاریکردنی پاره‌ی داشکینراوی UST ی پیترۆل" و (فۆرمی 09(6)). له‌ ژیر کۆدی پیشهاتی به‌واداچوونی دیاریکردنی پاره‌ی داشکینراوی UST 68 بار ده‌کات³.
- (e) نایا پیشیلکاری دۆزرایه‌وه‌؟

- (i) نه‌خیز - GasLog نوئ بکه‌وه و پشکنینه‌هکه دابخه‌ له‌ ریگه‌ی په‌یره‌وکردنی پرؤسه‌ی ئاسایی.
- (ii) به‌ئین - به‌لگه‌ی گه‌رانوه‌ بۆ پایه‌ندبونی پیوست؟

- (1) نه‌خیز - GasLog نوئ بکه‌وه و په‌یره‌وی پرؤسه‌ی پشکنینی ئاسایی بکه.
- (2) به‌ئین - نووسراوی FED-36 FO له‌ ریگه‌ی پۆسته له‌ماوه‌ی تم‌اوکردنی 30-رۆژ ده‌ر بکه. نایا دوا واده‌ی پایه‌ندبون به‌دیبه‌ینرا؟

- (a) نه‌خیز. EAR پیشکش بکه‌ له‌گه‌ل ریخه‌ستنی که‌یسی هینماکراو "پیشیلکاری دۆزرایه‌وه له‌ماوه‌ی پشکنینی 09(6). که‌وا ده‌سنیشانکراوه/ده‌سنیشان نه‌کراوه."
- (b) به‌ئین - په‌یره‌وی پرؤسه‌ی پشکنینی ئاسایی بکه.

تیبینی: زیاتر له‌یه‌ک نووسراوی پایه‌ندبونی نه‌نجامه‌کان ده‌ر ناکریت. نه‌گه‌ر پایه‌ندبون به‌دی نه‌هات، پشکنینه‌هکه ئاراسته‌ی جینه‌جیکردنی یاسا بکه. نه‌گه‌ر کۆمه‌لیک پشکنینی 09(6). بۆ یه‌ک دامه‌زراوه‌ کراوه‌ن بۆ هه‌مان پیشیلکاری، دوا واده‌ 30-رۆژیه‌که و هک خۆی ده‌مینته‌وه. نه‌گه‌ر پیشیلکاری نوئ له‌ماوه‌ی پشکنینی 09(6). دواتر دۆزرایه‌وه، دوا واده‌یه‌کی دیکه‌ی 30-رۆژی له‌ریکه‌وتی پشکنینه‌هکه و ده‌ر ده‌رگن.

³ دوا واده‌ی بارکردنی نه‌م فۆرمه له‌ پرؤسه‌ی پیشکشکردنی داواکاری پاره له‌ خواروه دیاریکراوه.

خشته‌ی 1: کاری نووسراوی فورم

نوسراوی فورم	په‌یونده‌ی	به‌دواداچوون
FO-000: لیکۆلینه‌وه‌ی بلاو بوونه‌وه - تیبینیکراو. پیسبوونی بیر	به‌ریوه‌به‌ری که‌یس	چاره‌سه‌ر
FO-001: لیکۆلینه‌وه‌ی بلاو بوونه‌وه - تاقیکردنه‌وه‌ی سیستهم و پشکنینی شوینکار	به‌ریوه‌به‌ری که‌یس و پیداچوونه‌وه‌ی پشکنه‌ر	چاره‌سه‌ر و پابندبوون
FO-001scd: پشکنینی هه‌موارکراوی شوینکار-دزه‌کردنی دابه‌شکه‌ر	به‌ریوه‌به‌ری که‌یس	چاره‌سه‌ر
FO-001scsp: لیکۆلینه‌وه‌ی سه‌تلی رژان	به‌ریوه‌به‌ری که‌یس	چاره‌سه‌ر
FO-002: لیکۆلینه‌وه‌ی بلاو بوونه‌وه - کاریگه‌ری ناوی خواردنه‌وه‌ی بۆ ده‌ره‌وه‌ی شوینکار	به‌ریوه‌به‌ری که‌یس	چاره‌سه‌ر
FO-003: لیکۆلینه‌وه‌ی بلاو بوونه‌وه - تاقیکردنه‌وه‌ی سیستهم	پشکنه‌ر	پابندبوون
FO-004: وه‌لامدانه‌وه‌ی بلاو بوونه‌وه - بلاو بوونه‌وه‌ی دننیکراو		

پروسه‌ی پشکنه‌شکردن بۆ شایسته‌بوونی کۆمه‌کی دارایی (FE)

- 1) کاتیک داواکاری FE و مرده‌گیریت، پشته‌اتی تو‌مارکردنی پشکنین له GasLog نه‌جام ده‌دریت.
 - (a) فورمی نه‌جامی پشکنینی کرداری UST - پیویسته له ماوه‌ی 1 رۆژی کارکردن له دوا‌ی پشکنینه‌که بار بکریت
 - (b) فورمی دیاریکردنی داشکانی پارهی UST سی پیتروۆل - پیویسته به‌دوا داچوونی پابندبوون-پشکنینی کرداره‌کانی 14a ته‌واو بکریت و بار بکریت له ماوه‌ی 1 رۆژی کارکردن دوا‌ی:
 - (i) و مرگرتتی هه‌ر به‌لگه‌نامه‌یه‌کی پابندبوونی داواکراو یان؛
 - (ii) دوا واده‌ی 30 رۆژه‌ی پابندبوون له نووسراوی FO-036FED
- 2) نه‌و پیشیلکاربانه‌ی پیویستیان به تو‌مارکردنی پابندبوونه هه‌ن:
 - (a) نه‌خیز - پروسه‌ی داواکاری له ماوه‌ی 30 رۆژ له و مرگرتتی داواکاری ته‌واو و هه‌موو به‌لگه‌نامه پیویسته‌کان بارکراوته سه‌ر GasLog له لایه‌ن نووسینگه‌ی مه‌یدانی ژینگه‌یی (EFO)?
 - (i) نه‌خیز - په‌یوه‌ندی به EFO بکه بۆ ته‌واوکردنی بارکردنی به‌لگه‌نامه‌کان بۆ GasLog
 - (ii) به‌ئێ -
 - (1) ئایا FE په‌سه‌ندکراوه؟
 - (a) نه‌خیز - فه‌رمانی رهنشوسوی FED.
 - (b) به‌ئێ - نووسراوی په‌سه‌ندکردنی FE بنێره.
 - (b) به‌ئێ - دوا‌یین دیاریکردن هه‌لبه‌گه‌ره تا دوا واده‌ی 30 رۆژه‌ی FO-36FED تیده‌په‌ریت. ئایا FE په‌سه‌ندکراوه؟
 - (i) نه‌خیز - پیشیلکاریه‌کان راستکراونه‌وه؟
 - (1) نه‌خیز - فه‌رمانی FED ناماده بکه و سزا مه‌ده‌نیه‌کان بۆ نه‌م پیشیلکاربانه دابنێ.
 - (2) به‌ئێ - فه‌رمانی FED ناماده بکه به‌جێ سزا مه‌ده‌نیه‌کان.
 - (ii) به‌ئێ - ئایا پیشیلکاریه‌کان کاریگه‌ریان له سه‌ر کۆمه‌کی داشکینراوی دۆزراوه هه‌یه؟
 - (1) نه‌خیز - ئایا پیشیلکاریه‌کان راستکراونه‌وه؟
 - (a) نه‌خیز - فه‌رمانی FDA ناماده بکه له‌گه‌ل سزا مه‌ده‌نیه‌کان بۆ نه‌م پیشیلکاربانه.
 - (b) به‌ئێ - نووسراوی په‌سه‌ندکردنی FE ناماده بکه.
 - (2) به‌ئێ - ئایا پیشیلکاریه‌کان راستکراونه‌وه؟
 - (a) نه‌خیز - فه‌رمانی FDA ناماده بکه له‌گه‌ل سزا مه‌ده‌نیه‌کان بۆ نه‌م پیشیلکاربانه.
 - (b) به‌ئێ - فه‌رمانی FDA ناماده بکه به‌جێ سزا مه‌ده‌نیه‌کان.

TN

Department of
Environment &
Conservation



خاوهنی تانکی
رینوینی سهرچاوهی خیرا

فهرمانگهی تانکی هه‌لگرتتی ژیرزهوی

خاومەنەکه هەروەها ئەرکی پارێزگاری کردنی لە بەرپرسیاریەتیە داراییەکان هەیە. مەبەستی ئەوەیە کەوا ئەگەر بۆ بونەوهیەکی سووتەمەنی هەبێت، ئەو بەرپرسیاریەتی خاومەنەکهیە دانیای لیکۆلینەوه و پاککردنەوه بکات. ئەمە دەکریت گرانیه‌ها بیت.

تێنسی بەختەورە که فەندی ویلايەتی هەیه که بەردەستە بۆ خاومەنەکان بۆ یارمەتیدان لە تێچووی پاککردنەوهی بۆ بونەوهی سووتەمەنی. ناستیکی بەرزتری قەرمبووکردنەوهی فەندی کەمکراوه رەنگە جێبەجێکراو بیت ئەگەر تۆماری تەواوی پابەندبوونی کرداریی پێشکەش نەکریت. داواکاریەک پێویستە پێش دوا وادەکه بۆ ئەوهی قەرمبووکردنەوه وەرگیریت. بۆیه پارێزگاری کردن و تۆمارکردنی پابەندبوونی کرداریی گرنگە.

فەندی قەرمبووکردنەوه بابەتیکی نالۆزه و گرنگە که له پرۆسهی پێشکەشکردن تێبگهیت. تکایه دوودل مەبه له پەيوەندیکردن به فەرمانگەکه ئەگەر پرسبارت هەیه چونکه دەمانەوێت بتوانیت دەستت بەم سووده بگات. تکایه سهیری نامیلکهی نیستیای بهکارخهراي تانکی بکه بۆ زانیاری زیاتر.

ئەم بەلگەنامەیه جێگروە نیه بۆ یاسا و رێنماییەکانی تێنسی، و نه خودی خوشی یاسا یان رێنماییه. بۆ تێبگهیشتنیکی گشتگر و تەواو له یاسا و رێنماییەکان، تکایه سهیری یاسای تێنسی 68-215-101 T.C.A. بکه بۆ تانکی ژیرزەوی عەمبارکردن، لهگهڵ ریسای 0400-18-01 و زانیاری زیاتر له نامیلکهی بهکارخهرا و نامیلکهی پشکنینی ستاندر پێشکەشکراوه. ئەم بەلگەنامە دهکریت له ویسایتی فەرمانگەکه سهیر بکړین:

<https://www.tn.gov/environment/program-areas/ust-underground-storage-tanks/compliance-inspections/standardized-inspection-process.html>

فەرمانگەي تانکی هەلگرتنی ژیرزەوی به هاوبهشی لهگهڵ دهستهی تێنسی بۆ عەمبارگرتنی سووتەمەنی و گونجایی ئەم رینوینی سەرچاوهی خیرای خاومەنی تانکیان نامادەکردووه تا یارمەتیت بدات له تێبگهیشتن له کهترین داواکاریەکان بۆ ئەوهی به دروستی دامەزراوێهکی تانکی هەلگرتنی ژیرزەوی (UST) له تێنسی بختە کار. ئەمانه دهگرتهوه، بهلام سنووردار نیه تەنها بۆ ئەو خاڵانەهی خواروه:

- تێچوو و تۆمارکردن
- راهینانی کارپیکەر
- دۆزینەوهی مانگانەهی بۆ بونەوه بۆ تانکیەکان
- دۆزینەوهی بۆ بونەوه بۆ بۆری
- پارێزگاری کردن له ژنگ هینان
- رێگری کردن له رژان و له زیدەپربوون
- دابەشکەری سووتەمەنی ئۆتۆمبیل
- پشکنینه رۆتینهکان
- داخستنی تانکی و/یان بۆری
- هەلگرتنی تۆمارەکان
- راپۆرتکردن

ئەگەر پەیرهوی رێنماییەکان بکهیت، رەنگە قەرمبووکردنەوهی فەند وەرگیریت؛ بەردەوام بیت له وەرگرتنی گهیهنراوهکان؛ پارێزگاری کردن له بهکاربه‌ره‌کانت، کارمەندان و کۆمەلگه‌که‌ت، و خۆت به دور بگریت له دانی سزاکان. هەروەها، له رێگه‌ی چاودێری کردنی مانگانەهی کەرمستەکان، دانیای ئەوه دهکەیتەوه له‌ده‌ستدانی سووتەمەنی نیه، که باشترین کرداری بزنسەکهیه.



ئەگەر ھەر پرسپارنیکت ھەمە دەربارەى ئەم رینۆتینیە بیان داواکارىە ریکخەرەکان، پەیمەندى بە نووسینگەى مەیدانى خۆت بکە (سەیرى دوابین لاپەرەى ئەم بەلگەنامەىە بکە) بیان ئیمەیل یۆ فەرمانگەکە بنیرە یۆ Tanks.UST@tn.gov.



تیچوو/تۆمارکردن

مەگەپەنە

ھەر گەیاندنیک پینشلی T.C.A. 68-215-106(a)

گەیاندن دەکریت ببیتە ھۆى سزایەک تا \$10,000

T.C.A. 68-215-121

لابردنى نیشانەى رینگە پینەدراو تاوانى جۆرى C-یە

پەیمەندى بە فەرمانگەى UST بکە بە ژمارە 6155320945

ئەگەر *تیچوو و مەکانى خۆت نەداوە بیان پینشلیکاریت ھەمە کە بووتە ھۆى فەرمانى سزایى، رەنگە تانکیەکانت بە سوور نیشان بکرین. ئەگەر ئەمە رووبدات، نیشانەکان لى مەگەوہ تا نووسراویکی رینیدانى نووسراوی لیکردنەوہ لە بەر یۆمبەرى فەرمانگەکە وەردمگریت. رەنگە لیکردنەوہ پینشومختە ببیتە ھۆى سزای سەریچی جۆرى C. یۆ زانیاری زیاتر، تکایە پەیمەندى بە نووسینگەى مەیدانىت بیان برۆ یۆ:

<https://www.tn.gov/environment/program-areas/ust-underground-storage-tanks.html>

• پیویستە کرئى داواکاروى سألانە بدەیت، کە بریتیه لە \$125 یۆ ھەر تانکی/ژوووچکەبەک. (کرئیکان ھەلپەسێردراون 21/1/7 تا *(26/30/6)

• لە کاتى دامەزراندنى سیستەمى UST، پیویستە فۆرمى ناگادارکردنەوہى پینش دامەزراندنى فەرمانگە (CN-1288) پینشکەش بکەیت و 15 رۆژ پینش دانانەکە پارمەکە بدەیت.

• پیویستە راپۆرتى ھەر گۆرانکاریەک بکەیت لە سیستەمى UST ییت لە ماوہى 30 رۆژ بە بەکار ھینانى فۆرمى ناگادارکردنەوہى فەرمانگە (CN-1260). دەکریت نەمانە بگریتەوہ:

- زانیاری دامەزراوہ
- گۆرانکاری خاوەنداریەتى
- گۆرانکاری لە کەرسەتە بیان بەر ھەم
- گۆرانکاری لە دۆخ

<https://www.tn.gov/environment/program-areas/ust-underground-storage-tanks/notification-fees.html>

راهینانی کارپیکەر

لهبیرت بیت، ئەگەر بهکارخەری دامەزرارو مەکت گۆرا، پنیویستە له ماوهی 30 رۆژ بهکارخەری جۆری A و B دیاری بکەیت.

ئەم خشتەیهی خوارموه وەسفی گشتی تێدایه بۆ هەر ناستیکی راهینانی کارپیکەر. هەموو خاوەنیک دەتوانیت داواکاریهکانی هەموو ناستیک بەدی بێنیت.

پنیویستە وێبسایتی Tennessee Tank Helper بهکاربێنیت بۆ دروستکردنی ئەژمێرێک، تەواوکردنی راهینانی کارپیکەر و تەرخانکردنی بهکارخەریکی راهینراوی جۆری A و جۆری B بۆ هەر دامەزرارو مەکت.

<https://tdec.tn.gov/tankhelper>

پنیویستیت به یارمەتیە؟ ئیمەیل بێرە بۆ BG-Help_Desk@tn.gov پەیوەندی بکە بە ژماره (615) 532-0287.

بهکارخەری جۆری C	بهکارخەری جۆری B	بهکارخەری جۆری A	کێ بۆ ئەم جۆرهی بهکارخەر گونجاوه؟
ئەو کەسە بەگشتی بەکەم هێلی وەلامدانەمەیه بۆ پیشهاتهکان که ئاماژەیه بۆ بارودۆخی لەناکاو یان وەلامدانەمەیه بۆ ناگادارکردنەمەکان	ئەو کەسە بەگشتی بەرپر سياره له جێبهجێکردنی مەیدانی داواکاریه ریکخەرمەکانی UST و لایەنەکانی رۆژ به رۆژی کارکردن، درێژەپێدان و هەلگرتنی تۆمارەکان جێبهجێ دەکات بۆ UST له دامەزرارو مەکت یان زیاتر	ئەو کەسە به شتو مەیهکی گشتی جەخت دەکاتە سەر داواکاریه یاسایی و ریکخەریه پەپوستەکان به بهکارخستن و درێژەپێدانی سیستەمی UST	

دۆزینەوهی بلاو بوونەوه بۆ تانکیهکان

پنیویستە چاودێریکردنی نیوانی بۆ گشت تانکیهکان بهکاربیت که له یان دواى 24ى تەموزى 2007 دامەزراون.

پیکهاتهکانی کەرستەى دۆزینەوهی بلاو بوونەوه (ئەلیکترۆنى و میکانیکی) پنیویستە سالانه بۆ کارپیکردن بېشکنرێن.

پنیویستە تانکیهکان هەندیک جۆری دۆزینەوهی بلاو بوونەوهی مانگانەیان هەبیت، که رەنگه یەکیک بیت لەم بۆاردانه:

- سەیری نامیلکەى بهکارخەرانى تانكى بکە بۆ زانیاری زیاتر.

- گێچکردنی خودکارانەى تانک (ATG)
- پێوانەکردنی تانکی به دەست (MTG)
- هاوتاکردنی لیستی ئاماریی (SIR)
- چاودێریکردنی نیوانی (IM)

<https://www.tn.gov/environment/prograiTi-areas/ust-underground-storage-tanks/compliance-inspections/standardized-inspection-process.html>

دۆزینەوهی بلاو بوونەوه بۆ بۆری

پێویستە چاودێریکردنی نێوانی بۆ گشت بۆری پەستینراو بەکاربێت که له یان دوای 24 ی تەموزی 2007 دامەزراون.

- پێویستە بۆری پەستینراو دوو جۆری دۆزینەوهی بلاو بوونەوهیان
هەبێت:
 - ماوهیی (دزەکردنی بچووک)
 - کارمسات (دزەکردنی زۆر)
- پشکنینی بەکخراوی چالەکان پێویستە بۆ بۆری پەستینراو به
بەکارهێنانی چاودێریکردنی نێوانی له هەموو سێ سأل جاریک.
- رەنگە بۆری مژین پێویستی به دۆزینەوهی بلاو بوونەوه هەبێت.
- سەیری نامیلکەهێ بەکارخەرائی تانکی بکه بۆ زانیاری زیاتر.

پاریزگاری کردن له ژەنگ هینان

- تانکی و بۆری پۆلای ژیرزەوی پێویستە له داخواردن (ژەنگ
هینان) بپاریزێن. ئەمە پێکەتەهێ کانزایی دەگرێتەوه که له
پەيوەندیدان لەگەڵ ناوی جیگیر، لەگەڵ ناوی سەر زەوی.
- پێویستە سیستەمەکانی پاراستنی کاتۆدی هەموو سێ سأل جاریک به
دروستی کار بکەن و بپشکنێن.
- سەیری نامیلکەهێ بەکارخەرائی تانکی بکه بۆ زانیاری زیاتر.



بۆ بۆنی پاریزگاری کردن له ژەنگ هینان، رەنگە بلاو بوونەوهی بەر هەمت هەبێت.

ریگیری کردن له رژان و له زیده پیربوون



تکایه له بیری بیت سووتهمنی/ناو/پاشماوه له سهتلی رژان دهر بینییت و به دروستی خوشحال کۆنترۆل بکهیت. سهیری نامیلکهی بهکار خهرانی تانکی بکه بۆ زانیاری زیاتر.

- پیویسته که مرستهی رژان و زیده پیربوون له سهر گشت تانکیهکان دابترین که زیاتر له 25 گالۆن له یهک گهیاندن وهردهگریت. سهتلی رژان دیزاینکراون بۆ لهخۆگرتنی بری کهمی سووتهمنی له کاتی گهیاندن.
- پیویسته مانگانه یهک جار پشکنین بۆ سهتلی رژان بکریت و به بهکار هینانی فورمی مانگانهی فهرمانگه (CN-2544).
- پیویسته که مرستهی رژان و زیده پیربوون پشکنینان بۆ بکریت بۆ بیکشیهی و کرداریی به لایهنی کهم ههموو سهی سأل جاریک.

<https://www.tn.gov/environment/program-areas/ust-underground-storage-tanks/forms-guidance.html>

دابەشکەری سووتەمەنی ئۆتۆمبیل



تکایه له بیری بیت سووتهمنی/ناو/پاشماوهی ناو چالی دابهشکهی بهتال بکهیت و پاشماوهکان بهدروستی کۆنترۆل بکهیت

پیویسته دابهشکه مرکهان به شیوهی وهرزی پشکنینان بۆ بکریت بۆ ههر دلۆپهکر دنیک یان دزه مکر دنیک له فلتر مکه یان بۆری ژیر یهکه مکه، و یاداشتیهکی پشکنینهکان ههلبگره.

نهم پشکنینهان پیویسته له سهر فورمی پرۆسهی فهرمانگه (CN-2544) تۆمار بکریت به بهکار هینانی لینکهکهی سهروه.

تکایه تبیینی نهوه بکه که ناژانسهکانی تر، بهلهخۆگرتنی و هزارتی کشتوکال، و دهسه لاته ناوخویی یان دهسه لاتهکانی ویلایهت بۆ پیس بوونی ههوا داواکاری ریکخهریان ههیه بۆ کرداری دابهشکه. نهگهر پیویستیهت به یارمهتیه، تکایه پهیوهندی به دهستهی بزنی بچوک بکه به ژماره 6155328013 یان 18007343619 یان له ریگهی نیمهیل BGSEAP@tn.gov.

<https://www.tn.gov/environment/program-areas/sbeap-small-business-environmental-assistance.html>

پشکینه روتینهکان



پئویسته پشکینی روتینی مانگانه و سالانه نهجام بدرین.

- مانگانه

- نامیری ریگری کردن له رژان
- کمرستهی دوزینهوهی بلاو بوونهوه

- سالانه

- حموزی لهخوگرتن
- نامیری دوزینهوهی بلاو بوونهوهی هملگیراو به دست

پشکینه روتینهکان پئویسته له سمر فورمی پرۆسهی فەرمانگه (CN-2544) تۆمار بکرنیت به بهکار هینانی لینکهکهی سمر وه. سعیری نامیلکهی بهکار خهرانی تانکی بکه بۆ زانیاری زیاتر.

<https://www.tn.gov/environment/prograiTi-areas/ust-underground-storage-tanks/fonTis-guidance.html>

داخستنی تانکی و/یان بۆری

نهگهر پلانت ههیه بۆ داخستنی تانکی و/یان بۆری، داواکاریهک بۆ داخستنی ههمیشهیی تانکی هملگرتنی ژیرزهوی (CN-0928) پر بکهوه و پیشکشی نووسینگهی مهیدانی پهپوهنیداری بکه بۆ هملسنگاندن و پهسهندکردن. کاتیک داواکاریهکه پهسهند دهکرنیت ماوهی یهک سالت ههیه بۆ تهواوکردنی داخستنهکه بهگۆیرهی داواکاریهکانی فەرمانگه. کاتیک داخستنهکه تهواو دهییت، پئویسته راپۆرتیکی داخستنی ههمیشهیی (CN-0927) پیشکش بکهیت بهلهخوگرتنی فورمی ناگادارکردنهوهی فەرمانگه (CN-1260). بۆ زانیاری زیاتر، تکایه سعیری نهه لینکه بکه:

<https://www.tn.gov/environment/program-areas/ust-underground-storage-tanks/closure.html>

هملگرتنی تۆمارهکان

پئویسته نهه تۆمارانه هملبگریت:

- پاریزگاری کردن له ژمنگ هینان
- پشکینی رژان و زیدهپربوون
- تۆمارهکانی داخستن نهگهر جیهجیکراو بییت
- یاداشتی پشکینی دابهشکهر
- تۆمارهکانی گونجایی
- تۆمارهکانی دامهزراندن، نهگهر جیهجیکراو بییت
- دهسینشانکردنی بهکارخهری جۆری A/B
- چاککردنهوه/گۆرین، نهگهر گونجاو بییت
- دوزینهوهی بلاو بوونهوه، بهلهخوگرتنی پشکین کار کردن
- تۆمارهکانی پشکینی روتینی

سعیری نامیلکهی بهکار خهرانی تانکی بکه بۆ داواکاری تاییهت. فەرمانگهکه فورمی هملگرتنی تۆماری نامادهکردوه که له سمر ویبساپتی فەرمانگهکه بهردهستن:

<https://www.tn.gov/environment/program-areas/ust-underground-storage-tanks/fonTis-guidance.html>

راپورتکردن

پنویسته راپورتی هر گورانکاریک بکیمت له سیستمی UST، زانیاری دامهزراوه، یان زانیاری خاوهن/بهکارخه له ماوهی 30 رۆژ له گورانکاریهکه. پنویسته راپورتی بلاو بوونهوهی گومانلیکراو یان دلنیاکراوه بو فهزمانگهکه بکیمت له ماوهی 72 کاتژمیر له دوزینهوهکه. بو زانیاری تیروتهسهل دهربارهی بلاو بوونهوهی گومانلیکراو/دلنیاکراوه، سهیری نامیلکهی بهکارخهی تانکی بکه.

گونجاوی سووتهمهنی

سیستمهکانی UST بهکارهاتوو بو ههنگرتتی مادهه تیکهلمهکان به ریزهه زیاتری 10% ی نیسائول یان زیاتر له 20% ی بایودیزل پنویسته پابهندی داواکاریهکانی گونجاوی سووتهمهنی بن.

لیستی پشکنینی داواکراو دهکرت له وئیسایته دهست بخریت:

<https://www.tn.gov/environment/prograiTi-areas/ust-underground-storage-tanks/coiTipNance-inspections/alternative-fuels.html>

قوتابخانهی تانکی

فهزمانگهکه راهینانی بهخویرایی پشکهمش دهکات که به تاییهتی سوودبهخشه بو خاوهن تانکیه نوییهکان. پشکنهراهی فهزمانگه راهینان نهجام دهنه نهوه روون دهکهنهوه که پنویسته بکرتت بو ناماده کردنی پشکنینی پابهندبوون و هیشتههوهی دامهزراوهکهت به پابهندبوون به رینماییهکان. پشکنینهکانی دامهزراوه به لایهنی کهم سهی سأل جارنیک نهجام دهرین، و دامهزراوه نوییهکان رهنگه له ماوهی سالی بهکهمی کارکردنیان پشکنرین.

خشتهی وانه و زانیاری خو تومارکردن له وئیسایته بهدهسته:

<https://www.tn.gov/environment/prograiTi-areas/ust-underground-storage-tanks/operator-training.html>

پوخته

خاوهنداریهتی سیستمهکانی UST زیاتر له دانانی سووتهمهنی بو ناو تانکی و فرۆشتنی سووتهمهنی دهگرتتهوه. پنویستی به زانیاریه بو چوئیتهی کارپیکردن و پاراستنی کههستهکه و ههنگرتتی تومارمکان. رهنگه پابهند نهبوون کاریگهری دارایی گهوهی ههبتت بو لهدهستدانی بهرهم، پاککردنهوهی بههاداری ژینگهیی، و تهناهت لهدهستدانی فهندی قهوهووکردنهوه و/یا سزای دارایی.

پرسیارهکان؟

پهوهندی به نووسینگهه مهیدانی ژینگهیی ناوخوییت بکه یان نیمهیل بنیره.

نووسینگه مهیدانییه ژینگه‌یه‌کان

<https://www.tn.gov/environment/contacts/about-field-offices>

پرسیاریکت هه‌یه ده‌بارهی ژینگه‌ی
تینیسی؟
په‌یوه‌ندی به 1-888-891-TDEC
(8332) بکه
ask.tdec@tn.gov

Nashville

711 R.S. Gass Boulevard
Nashville, Tennessee 37243
تله‌فون: (615) 761-7590

[رؤنالد کی](#)

بهریو بهری نووسینگه‌ی مهیدانی

Cookeville

1221 South Willow Avenue
Cookeville, Tennessee 38506
تله‌فون: (931) 337-4172

[فرانک پوینتەر](#)

بهریو بهری نووسینگه‌ی مهیدانی

Johnson City

2305 Silverdale Road
Johnson City, Tennessee 37601
تله‌فون: (423) 438-9100

[کنفین رایس](#)

بهریو بهری نووسینگه‌ی مهیدانی

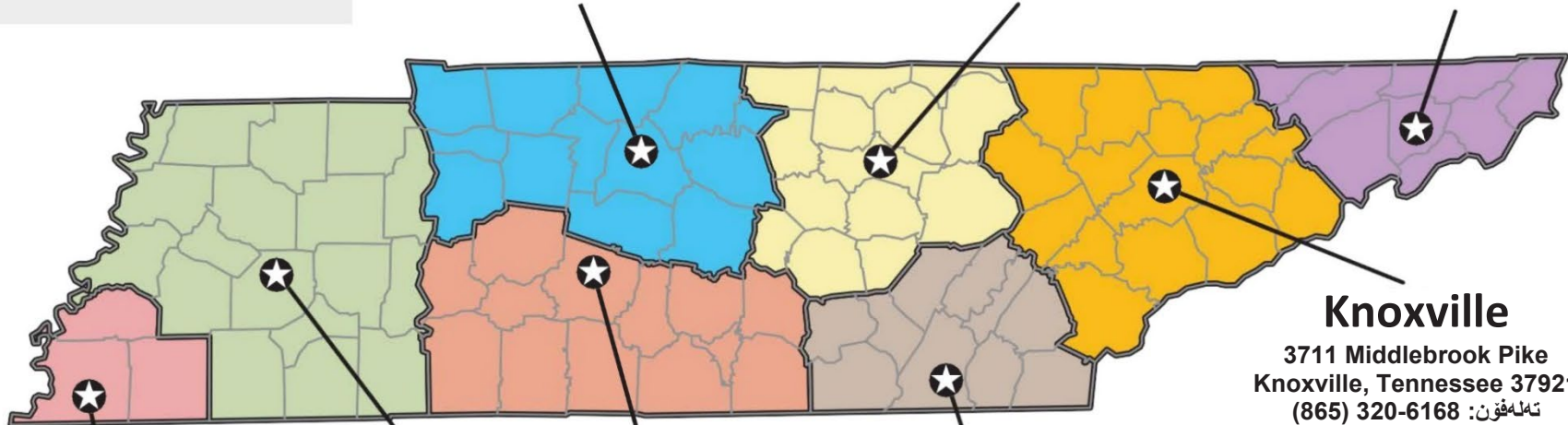

Jackson

1625 Hollywood Drive
Jackson, Tennessee 38305
تله‌فون: (901) 232-5968

[رؤشاندا فۆرسیت](#)

بهریو بهری نووسینگه‌ی مهیدانی

Chattanooga

1301 Riverfront Parkway, Suite #206
Chattanooga, Tennessee 37402
تله‌فون: (423) 326-7935

[فرانک پوینتەر](#)

بهریو بهری نووسینگه‌ی مهیدانی

Knoxville

3711 Middlebrook Pike
Knoxville, Tennessee 37921
تله‌فون: (865) 320-6168

[هۆلی مارلو](#)

بهریو بهری نووسینگه‌ی مهیدانی

Memphis

8383 Wolf Lake Drive
Bartlett, Tennessee 38133
تله‌فون: (901) 232-5968

[رؤشاندا فۆرسیت](#)

بهریو بهری نووسینگه‌ی مهیدانی

Columbia

Hampshire Pike 1421
38401 Columbia, Tennessee
تله‌فون: (931) 306-8712

[دهیل رۆبنسون](#)

بهریو بهری نووسینگه‌ی مهیدانی



Department of
**Environment &
Conservation**

ستان بۆید، بهریو بهری
فهرمانگه‌ی تانکی هه‌لگرتنی ژیرزه‌وی

6155320945

Stan.Boyd@tn.gov



به کار خەری تانکی رینوینی سەرچاوه

12 ی نیسانی 2022

فەرمانگەهی تانکی ههنگرتنی ژیرزهوی

- 13..... بېشې 1 پېشه کې.....
- 14..... فورمې پرکراوه.....
- 14..... ناگادار کړنډه.....
- 14..... بابه نډیوونې کړداریې.....
- 16..... بېشې 2 تېچوو و تومار کړدن، نېشانه ی سوور، و بهر پر سیاریعتی دارایی.....
- 9..... بېشې 3 راهینانی به کار خسر و یارمعتیدهری تانکی تایبعت به تېنېسی.....
- 9..... بوخته ی جوړی به کار خسر.....
- 11..... یارمعتیدهری تانکی (Tank Helper) ی تایبعت به تېنېسی <https://tdec.tn.gov/tankhelper>.....
- 11..... دروست کړدنې نه مېرېکی نوئ.....
- 19..... چوونډانو نه مېرې همنو وکھې.....
- 20..... داشبوردی راهینان.....
- 23..... به کار خسران: زیاد کړدنې نه مېرې خاوهن.....
- 26..... خاوهن ځان: دیار یکر دنې به کار خسر یو دامه زراوه که.....
- 28..... به کار خسران: راسپاردن له خاوهن ځان په سهند بکه.....
- 31..... بېشې 4 دوزینه وهی بلاو بوونه وه یو تانکی و بوری.....
- 31..... دوزینه وهی بلاو بوونه وه یو تانکی ځان.....
- 32..... گنچکر دنې خودکار انه ی تانک (ATG).....
- 33..... هاوتاکر دنې لیستی ناماریې (SIR).....
- 35..... چاودیزی نیوانی به به کار هینانی له خوگر تنی لوه کی.....
- 37..... بیوانه کړدنې تانکی به دهست (MTG).....
- 38..... دوزینه وهی بلاو بوونه وه یو بوری.....
- 41..... بېشې 5 پاریزگاری کړدن له ژنگ هینان.....
- 42..... مهرجهکان:.....
- 42..... هملگر تنی تومار ځان:.....
- 43..... بېشې 6 نامیزی ریگری کړدن له رژان.....
- 43..... مهرجهکان:.....
- 43..... چاکر دنه وه و گورین.....
- 44..... هملگر تنی تومار ځان:.....
- 45..... بېشې 7 نامیزی ریگری کړدن له زیدپربوون.....
- 46..... مهرجهکان و هملگر تنی تومار:.....
- 47..... بېشې 8 دابهشکمری سووتهمنی نو تومیل.....
- 48..... بېشې 9 پشکنینی رو تینی کار کړدن و نیدامه.....
- 48..... مهرجهکان:.....
- 48..... هملگر تنی تومار ځان:.....
- 49..... بېشې 10 نیستا کار ناکات (TOS).....
- 49..... مهرجهکانی TOS:.....
- 49..... گهر اندنه وهی تانکی TOS یو گهر انه وه یو دوه کی CIU:.....
- 50..... بېشې 11 داخستنې سیستهمی UST.....
- 51..... بېشې 12 چاکر دنه وه و گورین.....
- 51..... چاکر دنه وه:.....
- 51..... گورین:.....
- 51..... تاقیکر دنه وه، هملگر تنی تومار و رایور تکر دن.....

52..... سووتهمنی تیکهآل 13 بهشی

52..... بزار دهکائی دابشکهر 13 بهشی

53..... پروگرامه ریخهره پیوهندیدار مکانی دیکه 14 بهشی

ئەم رێنۆینی سەرچاوەی بەکارخەری تانکییە دیزاینراوە بۆ بەکارخەری تانکی هەلگرنتی ژێر زەوی (UST) و کەمترین مەرج پێشکەش دەکات دەربارەی چۆنیەتی کارکردنی دروست و پارێزگاری کردن لە پابەندبوونی رێخەسەر بۆ سیستەمەکانی UST تێنێسی. خاوەن و بەکارخەران هەردووکیان بەرپرسیارن بەگوێزەیی یاسای تانکی هەلگرنتی ژێر زەوی پیتروولی تێنێسی (یاسای UST)، برگەی T.C.A. § 68-215-101 و دواتر. ئەم رێنۆینیە زانیاری پێشکەش دەکات دەربارەی:

- فۆرمەکان و ناگادارکردنەوه
- پارێزگاری کردن لە ژەنگ هینان
- تێچوو و تۆمارکردن
- رێگری کردن لە رژان و لە زیندەپربوون
- نیشانەیی سوور
- دابەشکەری سووتەمەنی ئۆتۆمبیل
- بەرپرسیاریەتی دارایی
- راینانی کارپیکەر
- داخستنی سیستەمی UST
- داخستنی سیستەمی UST
- چاککردنەوه و گۆڕین
- دۆزینەوهی بلابوونەوه

هەروەها ئەم رێنۆینیە تیشک دەخاتە سەر باشترین کردارەکانی بەرپۆسەردن و کردارە خۆبەخشەکان کەوا دەتوانیت بیگریته بەر بۆ باشترکردنی پاراستنی ژینگەیی و کەمکردنەوهی ئەرکە داراییەکان.

بۆچی ئەمە گرنگە

تۆ یارمەتیدەریت لە پاراستنی تەندروستی گشتی و ژینگە. بلابوونەوه لە UST، رژان، زیندەپربوون، دزەکردنی تانکی و بۆری دەکریت خاک و ئاوی ژێرزەوی پیس بکات. رەنگە کۆمەلگەی ناوخۆیی پشخت بە ئاوی ژێرزەوی ببەستێت وەک سەرچاوەی ئاوی خواردنەوه. هەروەها، دزەکردنی UST دەکریت ببیتە هۆی ناگر یان تەقینەوه، کەوا هەرشە لە سەلامەتی گشتی دەکات.

رێگری کردن لە بلابوونەوه و بەر هینانی بزنسەکەت دەپارێزێت. گرنگە کەوا پارێزگاری لە پابەندبوون بەکەیت و بە بلابوونەوه بدۆزیتەوه و راپۆرتی بەکەیت. تێچووکانی پاککردنەوهی بلابوونەوه، هەروەها سزا پیشبینیکراوەکان، دەکریت گرانبەها بیت و ببیتە هۆی کاتی کارنەکردن. هەروەها، رەنگە بەهای سامانەکە بەشێوهی نەڕینی بەهۆی بلابوونەوهی پیتروولی زبانی بەرکەوێت. لە رێگەی وەلامدانەوهی خیرا و کۆنترۆڵکردنی بلابوونەوهیەک، رەنگە بتوانیت تێچووکانی پاککردنەوه و زیانە ژینگەییەکان کەم بەکەیتەوه.

ئەم بەلگەنامەیە جیگرەوه نیە بۆ یاسا و رێنماییەکانی تێنێسی، و نە خودی خوشی یاسا یان رێنماییە. بۆ تێگەشتنی گشتگر و تەواو لە یاسا و رێنماییەکان، تکایە سەیری یاسای UST و رێساکانی تانکی هەلگرنتی ژێر زەوی، بەشی 0400-18-01 بکە. رێساکان بەردەستن لە ویبسایتی وەزیری دەرەوهی تێنێسی: <https://publications.tnsosfiles.com/rules/0400/0400-18/0400-18.htm>

فهرمانگه تانكى هملگرتنى ژيزر هوى (فهرمانگه) نهم فۆرمانه خوار هوى هميه كهوا له سهر و ئيبسايتنه كهمان بهر دهستن:

<https://www.tn.gov/environment/program-areas/ust-underground-storage-tanks/forms-guidance.html>

ئاگادار كردهوه

ژماره	وهسفى فۆرم
CN-1392	ئاگادار كردهوهى كىرباران
CN-1383	گۆرانكارى ناو نيشانى پۆستى خاوهن
CN-1260	ئاگادار كردهوه بۆ تانكى هملگرتنى ژيزر هوى
CN-1186	ئاگادار كردهوه له نامازهى خاوهندارىهتى
CN-1288	فۆرمى ئاگادار كردهوهى پيش دامهزراندن
CN-0911	راپۆرت كردهوى فرۆشيار له گۆرانكارى خاوهندارىهتى

ياپه ندىب و نى كردهوى

ژماره	وهسفى فۆرم
CN-2624	راپۆرتى سالانهى تاقى كردهوهى كار كردهى پيوه دهكانى تانكى نۆتوماتىكى
CN-1339	راپۆرتى سالانهى چاودىزى كردهى نىوانى بهشى نهلىكترونى
CN-2664	راپۆرتى تاقى كردهوهى سهلامهتى سهوزى لهخۆگرتنى هايدروستاتىك
CN-1284	تۆمارى رۆژانهى پشكنىنى بهچاوى بىكهاتهكانى دابهشكهرى نهگونچاوه
CN-1285	لىستى پشكنىنى گونجاوى نامىز دهكان
CN-1140	راپرسى تاقى كردهوهى پاراستنى كاتۆدى گالفانىك
CN-1282	فۆرمى خويندنهوهى ريزهه پاراستنى كاتۆدى نىستا
CN-1309	راپرسى تاقى كردهوهى پاراستنى كاتۆدى تهزوى نىمپرىست
CN-2644	فۆرمى تاقى كردهوهى سهوزى هايدروستاتىك ناست نزم
CN-1367	راپۆرتى مانگانهى پىوانى تانكى به دهست
CN-2544	فۆرمى پشكنىنى مانگانه/سالانهى دامهزراوه
CN-1340	راپۆرتى مانگانهى چاودىزى كردهى نىوانى بهشى نهلىكترونى
CN-1286	ياداشتى پشكنىنى مانگانهى سهتلى رژان
CN-2584	تاقى كردهوهى تواناى كار كردهى بۆ رىگى كردهى له زىده-پىربوون
CN-1341	تاقى كهرهوهى توندوتولى هيل و دۆزه رهوهى دزه كردهى
CN-1287	تۆمارى وهزى پشكنىنى دابهشكهر
CN-1366	راپۆرتى تاقى كردهوهى هايدروستاتىكى نامىرى رىگى كردهى له رژان
CN-1283	روون كردهوهى گونجاوى
CN-1601	راپۆرتى تاقى كردهوهى توندوتولى تانكى

نهخشهكهى لاپه رهه داها توه بهكار بىنه بۆ پهيوه ندى كردهى به نزيكتىر نوىسىنگهى مهيدانى بۆ دامهزراوه كهت.

نووسینگه مهیدانییه ژینگه‌یه‌کان

<https://www.tn.gov/environment/contacts/about-field-offices>

پرسیاریکت هه‌یه دهرپاره‌ی ژینگه‌ی
تینیسسی؟
په‌یوه‌ندی به 1-888-891-TDEC
(8332) بکه
ask.tdec@tn.gov

Nashville

711 R.S. Gass Boulevard
Nashville, Tennessee 37216

تله‌فون: (615) 761-7590

[رؤنالد کی](#)

بهریوه‌بری نووسینگه‌ی مهیدانی

Cookeville

1221 South Willow Avenue
Cookeville, Tennessee 38506

تله‌فون: (931) 337-4172

[فرانک پوینتس](#)

بهریوه‌بری نووسینگه‌ی مهیدانی

Johnson City

2305 Silverdale Road
Johnson City, Tennessee 37601

تله‌فون: (423) 438-9100

[کیتلین رایس](#)

بهریوه‌بری نووسینگه‌ی مهیدانی

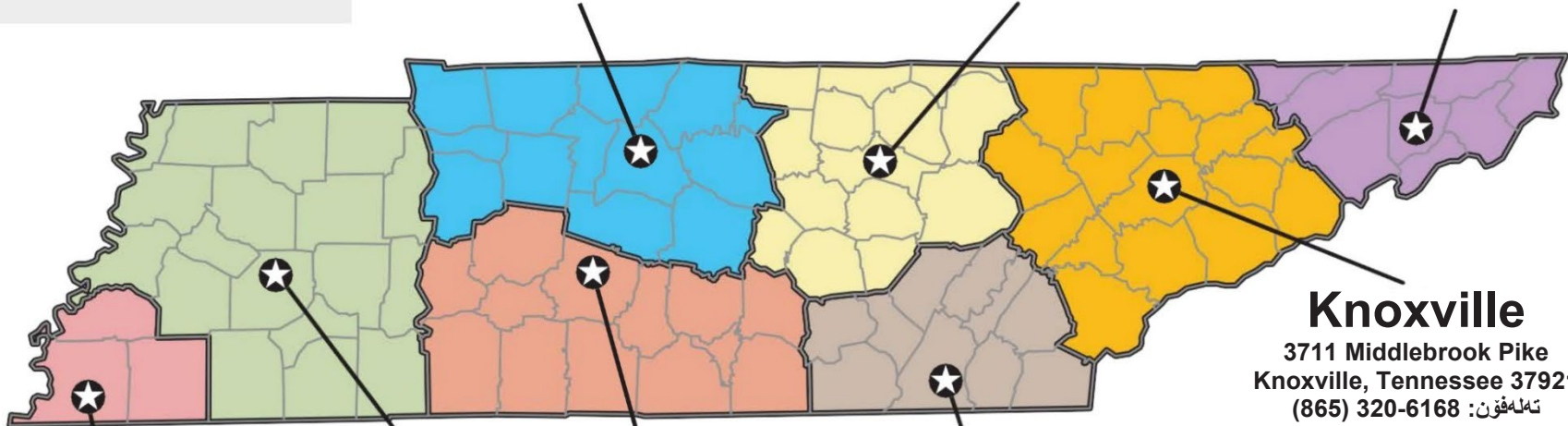

Knoxville

3711 Middlebrook Pike
Knoxville, Tennessee 37921

تله‌فون: (865) 320-6168

[هولی مارلو](#)

بهریوه‌بری نووسینگه‌ی مهیدانی

Jackson

1625 Hollywood Drive
Jackson, Tennessee 38305

تله‌فون: (731) 431-2924

[رؤنارد چونسون](#)

بهریوه‌بری نووسینگه‌ی مهیدانی

Chattanooga

1301 Riverfront Parkway, Suite #206
Chattanooga, Tennessee 37402

تله‌فون: (931) 337-4172

[فرانک پوینتس](#)

بهریوه‌بری نووسینگه‌ی مهیدانی

Memphis

8383 Wolf Lake Drive
Bartlett, Tennessee 38133

تله‌فون: (901) 232-5968

[رؤشاندا فورسیت](#)

بهریوه‌بری نووسینگه‌ی مهیدانی

Columbia

1421 Hampshire Pike
Columbia, Tennessee 38401

تله‌فون: (931) 306-8712

[دهیل رۆبسنون](#)

بهریوه‌بری نووسینگه‌ی مهیدانی



Department of
**Environment &
Conservation**

ستان بۆید، بهریوه‌بهر
فهرمانگه‌ی تانکی هه‌لگرتتی ژیرزه‌وی

6155320945

Stan.Boyd@tn.gov

ت‌و‌م‌ا‌ر‌ک‌ر‌د‌ن خ‌ا‌و‌ن‌ی ت‌ا‌ن‌ک‌ی، ک‌ه‌ر‌س‌ت‌ه‌ی د‌ا‌م‌ز‌ر‌ن‌ی‌ر‌ا‌و، و ن‌ا‌و‌ن‌ی‌ش‌ا‌ن‌ی ر‌ا‌س‌ت‌ه‌ق‌ی‌ن‌ه‌ی ش‌و‌ن‌ی‌ه‌ک‌ه، ژ‌م‌ا‌ر‌ه‌ی ت‌ا‌ن‌ک‌ی‌م‌ک‌ا‌ن، ن‌ا‌و‌ر‌و‌ک، ق‌ه‌ب‌ا‌ر‌ه، ک‌ه‌ر‌س‌ت‌ه‌ی د‌ر‌و‌س‌ت‌ک‌ر‌د‌ن و ه‌ن‌د‌. د‌ه‌س‌ن‌ی‌ش‌ا‌ن د‌ه‌ک‌ا‌ت. ب‌ه‌ل‌ا‌ی‌ن‌ی ک‌م‌ 15 ر‌و‌ژ پ‌ی‌ش‌ د‌ا‌ن‌ا‌ن‌ی ت‌ا‌ن‌ک‌ی ه‌ل‌گ‌ر‌ت‌ن‌ی ژ‌ی‌ر ز‌ه‌ی پ‌ی‌ت‌ر‌و‌ل و/ب‌ا‌ن س‌ی‌س‌ت‌ه‌م‌ی ت‌ا‌ن‌ک‌ی ه‌ل‌گ‌ر‌ت‌ن‌ی ژ‌ی‌ر ز‌ه‌ی ن‌ا‌گ‌ا‌د‌ا‌ر‌ی ف‌ه‌ر‌م‌ا‌ن‌گ‌ه ب‌ک‌ه ل‌ه‌ر‌ی‌گ‌ه‌ی پ‌ی‌ش‌ک‌ه‌ش‌ک‌ر‌د‌ن‌ی ن‌ا‌گ‌ا‌د‌ا‌ر‌ی پ‌ی‌ش‌ د‌ا‌ن‌ا‌ن‌ی ت‌ا‌ن‌ک‌ی ه‌ل‌گ‌ر‌ت‌ن‌ی ژ‌ی‌ر ز‌ه‌ی (CN-1288) ک‌ه د‌ه‌ک‌ر‌ی‌ت ل‌ه‌م ل‌ی‌ن‌ک‌ه‌د‌ا ب‌د‌و‌ز‌ر‌ی‌ت‌ه‌و‌ه، ب‌ه‌ر‌ی‌ه‌ب‌ه‌ر‌ا‌ی‌ه‌ت‌ی‌ه‌ک‌ه ن‌ا‌گ‌ا‌د‌ا‌ر‌ ب‌ک‌ه‌ر‌ه‌و‌ه: <https://www.tn.gov/environment/program-areas/ust-underground-storage-tanks/notification-fees.html>

ن‌ه‌و ت‌ا‌ن‌ک‌ی‌ا‌ن‌ه‌ی س‌و‌و‌ت‌ه‌م‌ن‌ی ت‌ی‌ک‌ه‌ل‌ی ز‌ی‌ا‌ت‌ر ل‌ه 10% ن‌ی‌س‌ا‌ن‌و‌ل ب‌ا‌ن ت‌ی‌ک‌ه‌ل‌ی ز‌ی‌ا‌ت‌ر ل‌ه 20% ب‌ا‌ی‌و‌د‌ی‌ز‌ل‌ی‌ا‌ن ت‌ن‌د‌ا‌ی‌ه، پ‌ن‌و‌ی‌س‌ت‌ه ل‌ی‌س‌ت‌ی گ‌و‌ن‌ج‌ا‌و‌ی‌ی ک‌ه‌ر‌س‌ت‌ه (CN-1285) و ر‌و‌و‌ن‌ک‌ر‌د‌ن‌ه‌و‌ی گ‌و‌ن‌ج‌ا‌و‌ی‌ی (CN-1283) پ‌ر ب‌ک‌ه‌ن‌ه‌و‌ه و پ‌ی‌ش‌ک‌ه‌ش‌ی ب‌ک‌ه‌ن. ل‌ه ح‌ا‌ل‌ه‌ت‌ی د‌ا‌م‌ز‌ر‌ا‌ن‌د‌ن‌ی س‌ی‌س‌ت‌ه‌م‌ن‌ی‌ک‌ی ن‌و‌ی‌ی UST، پ‌ن‌و‌ی‌س‌ت‌ه ف‌و‌ر‌م‌ه‌ک‌ا‌ن ل‌ه‌گ‌م‌ل ف‌و‌ر‌م‌ی CN-1288 د‌ا‌ب‌ن‌ر‌ی‌ن.

س‌ه‌ر‌ه‌ر‌ا‌ی ف‌و‌ر‌م‌ی پ‌ی‌ش‌-د‌ا‌م‌ز‌ر‌ا‌ن‌د‌ن، پ‌ن‌و‌ی‌س‌ت‌ه ن‌ا‌گ‌ا‌د‌ا‌ر‌ک‌ر‌د‌ن‌ه‌و‌ی‌ه‌ک‌ی ت‌ه‌ا‌و ب‌و ت‌ا‌ن‌ک‌ی ه‌ل‌گ‌ر‌ت‌ن‌ی ژ‌ی‌ر ز‌ه‌ی، ف‌و‌ر‌م‌ی CN-1260 ل‌ه م‌ا‌و‌ه‌ی 15 ر‌و‌ژ د‌و‌ا‌ی د‌ا‌م‌ز‌ر‌ا‌ن‌د‌ن‌ی س‌ی‌س‌ت‌ه‌م‌ه ن‌و‌ی‌ی‌ه‌ک‌ه‌ی UST پ‌ی‌ش‌ک‌ه‌ش‌ ب‌ک‌ه‌ی‌ت.

پ‌ن‌و‌ی‌س‌ت‌ه ه‌م‌م‌و خ‌ا‌و‌ن ت‌ا‌ن‌ک‌ی/د‌ا‌م‌ز‌ر‌ا‌و‌ه‌ک‌ا‌ن ن‌ا‌و‌ی ب‌ز‌ن‌س‌ی ت‌و‌م‌ا‌ر‌ک‌ر‌ا‌و‌ی‌ا‌ن ل‌ه و‌ه‌ز‌ا‌ر‌ه‌ت‌ی د‌ه‌ر‌ه‌و‌ی ت‌ن‌ی‌س‌ی ه‌ه‌ی‌ت‌.

ه‌م‌ر‌ه‌ه‌ا پ‌ن‌و‌ی‌س‌ت‌ه ن‌ا‌گ‌ا‌د‌ا‌ر‌ی ف‌ه‌ر‌م‌ا‌ن‌گ‌ه‌ک‌ه ب‌ک‌ه‌ی‌ت‌ه‌و‌ه د‌ه‌ر‌ب‌ا‌ر‌ه‌ی ه‌ر گ‌و‌ر‌ا‌ن‌ک‌ا‌ر‌ی‌ه‌ک ک‌ه‌ا ل‌ه UST ی‌ه‌ک ن‌ه‌ن‌ج‌ا‌م‌ی د‌ه‌د‌ه‌ی‌ت. پ‌ن‌و‌ی‌س‌ت‌ه ن‌ه‌م گ‌و‌ر‌ا‌ن‌ک‌ا‌ر‌ی‌ا‌ن‌ه‌ی خ‌و‌ا‌ر‌ه‌و‌ه ل‌ه م‌ا‌و‌ه‌ی 30 ر‌و‌ژ‌ی گ‌و‌ر‌ا‌ن‌ک‌ا‌ر‌ی‌ه‌ک ب‌و ف‌ه‌ر‌م‌ا‌ن‌گ‌ه ر‌ا‌پ‌و‌ر‌ت ب‌ک‌ر‌ی‌ن:

◀ خ‌ا‌و‌ن‌د‌ا‌ر‌ی‌ه‌ت‌ی: ن‌ا‌و‌ن‌ی‌ش‌ا‌ن‌ی خ‌ا‌و‌ن و ب‌ه‌ک‌ا‌ر‌خ‌ه‌ر، ن‌و‌ی‌ک‌ر‌د‌ن‌ه‌و‌ه ب‌ا‌ن گ‌و‌ر‌ی‌ن‌ی ت‌ا‌ن‌ک‌ی ب‌ا‌ن ب‌و‌ر‌ی، د‌ا‌خ‌س‌ت‌ن‌ی ک‌ا‌ت‌ی ب‌ا‌ن ه‌م‌ی‌ش‌ه‌ی‌ی ت‌ا‌ن‌ک‌ی ب‌ا‌ن ژ‌و‌ر‌ی‌ک‌ی ت‌ا‌ن‌ک‌ی، ش‌ی‌و‌ا‌ز‌ی د‌و‌ز‌ی‌ن‌ه‌و‌ی ب‌ل‌ا‌و‌ب‌و‌ن‌ه‌و‌ه، ب‌ه‌ر‌ه‌م‌ی ه‌ل‌گ‌ی‌ر‌ا‌و، و ز‌ا‌ن‌ی‌ا‌ر‌ی پ‌ه‌ی‌و‌ن‌د‌ی‌ک‌ر‌د‌ن.

◀ گ‌و‌ر‌ا‌ن‌ک‌ا‌ر‌ی ل‌ه خ‌ز‌م‌ت‌گ‌و‌ز‌ا‌ر‌ی ب‌ا‌ن گ‌و‌ر‌ی‌ن‌ی ب‌ه‌ر‌ه‌م‌ی ه‌ل‌گ‌ی‌ر‌ا‌و ل‌ه ر‌ی‌ک‌خ‌ر‌ا‌و ب‌و ر‌ی‌ک‌ن‌ه‌خ‌ر‌ا‌و

◀ گ‌و‌ر‌ا‌ن‌ک‌ا‌ر‌ی‌ه‌ک‌ا‌ن ل‌ه ب‌ه‌ک‌ا‌ر‌خ‌ه‌ر‌ی ج‌و‌ر‌ی A ب‌ا‌ن ج‌و‌ر‌ی B پ‌ن‌و‌ی‌س‌ت‌ه ل‌ه د‌ا‌ت‌ا‌ب‌ه‌ی‌س‌ی ر‌ا‌ه‌ن‌ا‌ن‌ی و‌ی‌ی ف‌ه‌ر‌م‌ا‌ن‌گ‌ه ر‌ا‌پ‌و‌ر‌ت ب‌ک‌ر‌ی‌ت ل‌ه: <https://tdec.tn.gov/tankhelper>

د‌ه‌ت‌و‌ا‌ن‌ی‌ت ل‌ه م‌ا‌ل‌ی‌ه‌ر‌ه‌ک‌م‌ا‌ن ن‌ا‌گ‌ا‌د‌ا‌ر‌ی‌ه‌ک د‌ا‌ب‌ه‌ز‌ی‌ن‌ی‌ت:

○ <https://www.tn.gov/environment/program-areas/ust-underground-storage-tanks/notification-fees.html> ب‌ا‌ن

○ د‌ه‌ت‌و‌ا‌ن‌ی‌ت د‌ا‌و‌ا‌ی ف‌و‌ر‌م‌ی‌ک‌ی ن‌ا‌گ‌ا‌د‌ا‌ر‌ک‌ر‌د‌ن‌ه‌و‌ه ب‌ک‌ه‌ی‌ت ل‌ه‌ر‌ی‌گ‌ه‌ی پ‌ه‌ی‌و‌ن‌د‌ی‌ک‌ر‌د‌ن‌ه‌و‌ه ب‌ه ک‌ا‌ر‌م‌ع‌ن‌د‌ا‌ن‌ی ه‌ر ن‌و‌و‌س‌ی‌ن‌گ‌ه‌ی‌ه‌ک‌ی م‌ع‌ی‌د‌ا‌ن‌ی ژ‌ی‌ن‌گ‌ه‌ی‌ی (س‌ه‌ی‌ر‌ی ن‌ه‌خ‌ش‌ه‌ی س‌ه‌ر‌ه‌و‌ه ب‌ک‌ه) ب‌ا‌ن ل‌ه ر‌ی‌گ‌ه‌ی ن‌ا‌ر‌د‌ن‌ی ن‌ی‌م‌ه‌ی‌ل‌ن‌ی‌ک ب‌و UST.Tanks@tn.gov

له 1 سی تمموزی 2004، یاسای تانکی هملگرنتی ژیر زوی پیترولی تایبیت به تینسی (یاسای UST) دهستیکرد به پیدانی دسه لآت بۆ دانانی ناگاداری یان نیشانه لاسمر دابهشکمر و/یان درچهی پرکردنهوه بۆ هر تانکیهک که بروانامه ی نیه. یاسای سیاستی وزه ی فیدرالی سالی 2005 دواتر داوای لهو ویلاپه تانه دهکات که بودجهی فیدرالی وهردهگرن که پروگرامی قهدهغهکردنی گهماندنیان ههبتت. بۆیه، فهرمانگه پرۆسهیهکی بۆ پابهنبوون به یاساکان پهرمیپداوه و جیههچیکرد.

له 1 سی تمموزی 2008، هموارکردنه نوییهکانی یاسای UST ئاسانکاریان کرد بۆ ئهوهی ئایا دهکرت سووتهمهنی له تانکی هملگرنتی ژیر زویدا دابنریت یان نا به نههیشتنی بروانامه ی سالانه. بۆیه، له 1 سی تمموزی 2008 هه ئهم گۆرانکاریانهی خواروه کهوتنه بواری جیههچیکردن:

- ◀ فهرمانگه چی تر بروانامه بۆ هر دامهزراوهیهک دهرناکات؛
- ◀ فهرمانگه پسهلهمیهک بۆ پاره ی سالانه ی تانکی دهردهکات که پههوست نیه به توانای وهرگرتنی سووتهمهنی؛ و
- ◀ فهرمانگه که دسه لآتی ئهوه ی ههیه که نیشانه ی سوور له هر پۆرتیکی پرکردن له گشت UST بدات له دامهزراوهیهک، قهدهغهکردنی گهماندنی سووتهمهنی بۆ:

◀ شکستهههتنان بۆ دانی تیچووی سالانه ی تانکی و پههوست به سزاکان؛ و پارمدان هملپهسیردراوه له 2021/1/7 تا 2026/3/6*.

◀ ئهوه پشیلکاریانهی کهوا دهمیته هوی فهرمانی پینژاردن و سزای معدنی

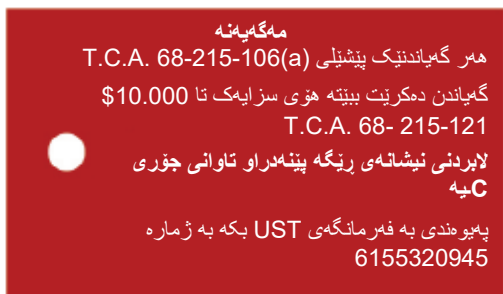

نمونه ی نیشانه ی سوور

ئهوه شوینانه ی له ژیر قهدهغه ی گهماندن له سهر وئیسایتی فهرمانگه پۆست دهکرتن. لیستی قهدهغه ی ئیستا ناوبهناو نوئ دهکرتنهوه بۆ پینداچونهوه له لایهن دابهشکاران. پرۆسه ی نیشانه کردنی سوور به سهر همموو تانکیهکانی دامهزراوهیهک جیههچی دهبتت، و نیشانه ی سوور ناکرتت لایبریت تا رینیدانیکی نووسراو له بهرتههیهری فهرمانگه وهردهکرتت بۆ لایردنی. ههروهک له سهر نیشانه سوورمه ئامازه ی پیکراوه، لایردنی رینگه پینهراوی نیشانهیهکی سوور سهرپیچی جوری C تاوانه بهگۆیره ی T.C.A. § 68-215-106(d).

خاوهن/بهکارخهراوی UST پنیسته پاریزگاری له بهرپرسیاریهتی دارایی بکهن بۆ بلابوونهوهیهک له سیستههیهکی UST. بهرپرسیاریهتی دارایی واته پنیسته تو:

- 1) پاره ی تیچووی پاککردنهوه ی پیسیون بههبت، و/یان بۆ
- 2) قهرهجوی لایهنهکانی سنیهم بکههتهوه بۆ زیانی کهلوپهل و/یان برینداری جهستهیهی.

تینسی بهختههوه که فهدی ویلایهتی ههیه که بهردهسته بۆ خاوهنمهکان بۆ یارمهتیدان له تیچووی پاککردنهوه ی بلابوونهوه ی سووتهمهنی. داواکاری بۆ شایستهههونی دارایی (CN-0943)، لاسمر وئیسایتی فهرمانگه بهردهسته: <https://www.tn.gov/environment/program-areas/ust-underground-storage-tanks/forms-guidance.html>. پنیسته داواکاریهکه له دوا واده ی دیاریکراو پر بکرتنهوه و پشکمهش بکرتت بۆ وهرگرتنی قهرههجوکردنهوه. پشکنینی پابهنبوون به کارکردن نههجم دهرتت بۆ دیاریکردنی دۆخی پابهنبوونت له کاتی بلابوونهوهیهکی گومانلیکراو یان دلنیاکراوه ی پیترۆل. بری داشکینراو کهوا دهمیته بۆ پاککردنهوه ی شوینهکهت رهنگه زیاتر بیت نهگهر دامهزراوه کهت پابهنبوونی ریساکان نههبت یان نهگهر همموو توامهکانی پابهنبوون به کارکردن پشکمهش نهکرتن؛ بۆیه پاریزگاری کردن و توامکردنی پابهنبوونی کرداریی گرنهگه. ههروهه، بری داشکینراو دهکرتت کم بکرتنهوه نهگهر سیستهههکه ی UST ههندیک پیومری تیدا بیت.

په‌شې 3 راهینانی به‌کار خهر و یارمه‌تیدهری تانکی تایبته به تینیسی

پوخته‌ی جوری به‌کار خهر

یاسای سیاستی ووزهی فیدرالی سالی 2005 داوای نهوه دهکات کهوا هموو دامه‌زراوهمیک به‌کار خهری ترخانکراوی جوری A، جوری B و جوری C همیت.

به‌کار خهری جوری C	به‌کار خهری جوری B	به‌کار خهری جوری A	کئ بؤ نه‌م جوره‌ی به‌کار خهر گونجاوه؟
نمو کسه‌ی به‌گشتی یه‌کم هینلی وه‌لامدانه‌ویه بؤ پینشهانکه‌کان که ناماژمیه بؤ بارودوخی له‌ناکاو یان وه‌لامدانه‌ویه بؤ ناگادار کردنه‌وه‌کان	نمو کسه‌ی به‌گشتی به‌رپرسیاره له جنبه‌جیکردنی میدان‌ی داواکاریه ریکخهره‌کانی UST و لایه‌نه‌کانی رۆژ به رۆژی کارکردن، دریزه‌پیدان و هملگرتنی تۆماره‌کان جیه‌جی دهکات بؤ UST له دامه‌زراوهمیک یان زیاتر	نمو کسه‌ی به‌شپوهیه‌کی گشتی جهخت دهکاته سهر داواکاریه یاسایی و ریکخهریه په‌یوه‌سته‌کان به به‌کار خستن و دریزه‌پیدانی سیستمی UST	

خاومنی تانکیه‌که به‌رپرسیاره له ترخانکردنی به‌کار خهری جوری A و به‌کار خهری جوری B بؤ ههر دامه‌زراوهمیک. هه‌روه‌ها رنگه‌ خاومنه‌که راهینانی کارپیکس وه‌ک جوری A و لایان به‌کار خهری جوری B ته‌واو بکات.

بؤ به‌دیپه‌نانی مه‌رجه‌کانی به‌کار خهری جوری C، پئویسته هیمایان نامیلکه‌ی به‌کار هینان (بؤ دامه‌زراوه‌ی بی‌چاودیزی پئویست نه‌ه) له شویننه دابنریت که‌وا ده‌کرت له کاتی کارکردنی ناسایی ببینریت. به لایه‌نی کم، پئویسته هیمایان نامیلکه‌ی به‌کار هینانه‌که نه‌مانه‌ی خوار موه‌ی تیدا بیت:

1. نهرکی کارمهند له وه‌لامدانه‌وه‌ی رژان و زیده‌سپربوون،
2. ریکاره‌کانی مامله‌کردن له‌گه‌ل ناگادار کردنه‌وه و وه‌لامدانه‌وه‌ی کۆنسۆلی دۆزینه‌وه‌ی دزه‌کردن (نه‌گهر جنبه‌جیکراو بیت)،
3. ناو و ژماره‌ی کسه‌ی په‌یوه‌ندی بؤ باری له‌ناکاو و چاودیزیکردنی ناگادار کردنه‌وه‌ی نامیره‌کان،
4. ژماره‌ ناوخویه‌کانی فریاکه‌وتن؛ و
5. رینمایه‌یک بؤ پاریزگاری کردن له دووریه‌کی سه‌لامت له ههر مه‌ترسیه‌کی پینشپینیکراو.

نه‌گهر دامه‌زراوه‌که بی‌چاودیزی بیت، نه‌وکات به‌کار خهری ترخانکراوی جوری B که‌وا و مک به‌کار خهری جوری C بیش راهینراوه‌ پرومالی نه‌م مه‌رجه دهکات.

بژارده بەردەستەکان بۆ بەدیھێنانی مەرجەکانی راھێنانی کارپیکەر بریتین لە:

✓ **یارمەتیدەری تانکی (Tank Helper) ی تاییەت بە تێنسی**

فەرمانگە پرۆگرامی راھێنانی ئۆنلاین پێشکەش دەکات بۆ بەدیھێنانی ھەموو مەرجەکانی جۆرەکانی بەکارخەر. خاوەنی سیستەمیکی UST دەتوانیت راھێنانی کارپیکەر تەواو بکات لە سەر بنەمای زانیاری ئاگادارکردنەوە بۆ دامەزرێوەکە. پێویستە خاوەنەکە زانیاری نادروست نۆن بکاتەو لە رێگەی تەواوکردنی ئاگادارکردنەوەی ھەمووکارێک بۆ تانکی ھەلگرنتی ژیرزەوی (CN- 1260). پێویستە بەکارخەرانە سیستەمی UST ھەموو مۆدیولەکانی راھێنان تەواو بکەن. پرونامەیک دەکریت چاپ بکەیت کاتیگ مۆدیولەکانی راھێنان سەرکەوتوانە تەواو دەکەیت.

✓ **تاقیکردنەوەی نیشتمانی بەکارخەری سیستەمی UST**

تاقیکردنەوەی بەکارخەری جۆری A و/یان جۆری B لە لایەن ئەنجومەنی رێسای نیودەولتەتی (ICC) پێشکەش دەکەیت کەوا دەکریت بەکار بێت بۆ بەدیھێنانی راھێنانی بەکارخەری جۆری A و/یان جۆری B. تێچووی ناوونوسین ھەبە بۆ ھەر تاقیکردنەوەیک و ئەگەر داواکارەکە سەرکەوتوانە تاقیکردنەوەی تەواوکرد، پرونامەیک وەرەگرن کەوا ماوەی دوو سالی کاری پێدەکەیت.

✓ **قوتابخانەی تانکی**

فەرمانگە وانە راھێنانی بەکەرۆژە پێشکەش دەکات، کەوا لە لایەن کارمەندانی فەرمانگە پێشکەش دەکەیت، بۆ خاوەن/بەکارخەران یان ھەر لایەنیکێکی ئارەزوومەند کەوا ھەموو بواریەکانی پابەندبوونی کرداریی UST دەگرتەو. ھەر کەسێک کەوا نمرە 70% یان زیاتر بێنیت لە تاقیکردنەوەی کۆتایی پرونامەیکێکی راھێنانی بەکارخەری A/B وەرەگرت. ھەموو ئەوانی دیکە پرونامەیی تەواوکردن وەرەگرن.

پێویستە خاوەنەکە ویسایەتی یارمەتیدەری تانکی (Tank Helper) ی تاییەت بە تێنسی بەکاربێنیت لە: <https://tdec.tn.gov/tankhelper> بۆ دروستکردنی ئەژمێرێک و تەرخانکردنی بەکارخەری جۆری A و بەکارخەری جۆری B لە ھەر دامەزرێوەیک. ئەگەر بەکارخەری جۆری A و/یان جۆری B گۆرا، پێویستە بەکارخەری نوێیەکە لە ماوەی 30 رۆژ دیاری بکەیت ئەگەر پێویستت بە یارمەتی ھەبە، تکایە پەيوەندی بە بەشی یارمەتی TDEC بکە BG-Help_desk@tn.gov یان پەيوەندی بە ژمارە 615) 532-0287 (بکە و داوا یارمەتی راھێنانی بەکارخەر بکە. شتێک کەوا پێویستە لەبیرت بێت ئەوێکە کەوا ئەگەر پێشیلکاری بەرچاو لە ماوەی پشکنین دۆزرانەو، ئەوکات دووبارە راھێنانی بەکارخەر پێویستە.

برگەیی داھاتووی ئەم نامیلکەییە بەکارخەر پرۆسەیی ئۆنلاینی ھەنگاو بە ھەنگاوی یارمەتیدەری تانکی (Tank Helper) ی تاییەت بە تێنسی نیشان دەدات:

- (1) دروستکردنی ئەژمێرێکی نۆی
- (2) چوونەناو ئەژمێر
- (3) داشبۆردی راھێنان
- (4) بەکارخەر ئەژمێری خاوەن زیاد بکات
- (5) دیاریکردنی بەکارخەر لە لایەن خاوەن لە دامەزرێوەکانیان، و
- (6) بەکارخەران پەسەندی راسپاردنیان لە لایەن خاوەنەکە دەکەن.

دروسنگردني نهزميريكي نوي

<p>بو درسنگردني نهزميريكي نوي، كرت له سهر Register بكه.</p>	<p>The screenshot shows the Tennessee Tank Helper website. At the top, it says "Tennessee Tank Helper Underground Storage Tank Operator Training". There are links for Home, Login, and Register. The main content area is titled "Operator Training" and includes a "Tennessee UST Operator Training" graphic. Below this, there is a "Login" section with a "Register" button and a "Login" button. A "Forgot User Name or Password?" link is also present. At the bottom, there are two sections: "Class Operators - Some Things You Should Know" and "Facility Owners - Some Things You Should Know", each with a list of instructions.</p>
---	---

<p>دوجار ناونيشاني نيمهيل بنوسه و دوگمهي په ردهوام "CONTINUE" بوون دسنپشان بكه.</p>	<p>The screenshot shows the Tennessee Department of Environment & Conservation website. At the top, it says "TN Department of Environment & Conservation". There are links for Home, Program Areas, Permitting, About, Public Participation, and Contact. The main content area is titled "New User" and includes a "Please enter your email address." section. Below this, there are two input fields for "EMAIL ADDRESS" and "CONFIRM EMAIL ADDRESS", each with an asterisk. A "Continue" button and a "Return to Web Site" link are at the bottom.</p>
---	---

تۆمار کردن (تهواو کهر)

زانباری بهکار هینهری نوئ
تهواو بکه بۆ دروستکردنی
ئهژمیرنیک.

سهنجی زانباری چوونهناوه
و نهینوشه بده بۆ
بهکار هینانی دواتر.

بۆ وهرگرتنی ئاگادارکردنهوه
له ریگهی کورته نامه،
ژماره موبایل و زانباری
کاریهس بنوسه.

کرته له سهس
CONTINUE. بکه.

تۆمار کردن سهسکهوتوو بوو

نیمهیلنیک دننیردریت کهوا
لینکیکی تئدابه کهوا پئویسته
له ماوهی 30 خولهک
بهکار بیت.

نیمهیلکه بکهوه و کرته له
سهس لینکهکه بکه بۆ
بهسدهوام بوون.

نهمه نيميلهكويه لهگهئ
لينكهكه له -bg-
help_desk@tn.gov

كرته له سهر
Click Here
 بكه.

كرته له سهر لينكهكه بكه بو
 سهلماندى نيميلهكته.

سهلماندى نيميله

لينكهكهى نيميله تو بو
 شاشهى سهلماندى نيميله
 دهبات.

كرته له سهر **Log In**
 بكه.

سهلماندى نيميله (تهواوكر)

چوونه‌ناو نه‌پلیکه‌بیشن



[Home](#)
[Program Areas](#)
[Permitting](#)
[About](#)
[Public Participation](#)
[Contact](#)

TDEC Application Login

EMAIL ADDRESS

PASSWORD

[Forgot your password?](#)

[Log In](#)

If you do not already have a TDEC customer account please register by clicking the button below.

[Register Here](#)

If you already have an account but have forgotten your password you can reset it here.

[Return to Web Site](#)

به به‌کار هینانی ناو‌نیشانی
 نیمه‌یل و نه‌ینوشه برۆ ناوه‌وه
 (نه‌و نه‌ینوشه‌یه‌ی له کاتی
 ته‌واکردنی پرۆ‌فایلی
 به‌کار هینهر نووسیت).
 کرتنه له **Log In** بکه.

چوونه‌ناو نه‌پلیکه‌بیشن (ته‌واوکه‌ر)



[Home](#)
[Program Areas](#)
[Permitting](#)
[About](#)
[Public Participation](#)
[Contact](#)

Please select a method below to receive your 6 digit code needed to finalize your log in.

Phone

Email

[Continue](#)

PROGRAMS

- Air
- Remediation
- Solid Waste Management
- Underground Storage Tanks
- Water

RESOURCES

- Employment
- Enforcement
- Grants
- Public Participation

FEATURED LINKS

- Annual Report
- Environmental Field Offices
- The TN Conservatorist
- TDEC 25

DEPARTMENT OF ENVIRONMENT & CONSERVATION
David W. Soljers

312 Rosa L Parks Ave.
 Nashville, TN 37243
 (888) 691-TDEC (6332)
[Email Questions to TDEC](#)

بژارده‌ی ته‌له‌فون یان نیمه‌یل
 هه‌لبژیره بو وهرگرتنی
 کۆدی ئاسایشی شه‌ش-
 ژماره‌یی.
 نه‌گه‌ر ژماره ته‌له‌فون و
 کاریه‌رکه پێشووتر نووسرا
 بن، کۆدیکه‌ی شه‌ش ژماره‌یی
 به کورته نامه ده‌نیزدریت.
 نه‌گه‌رنا، کۆده شه‌ش
 ژماره‌یه‌که به نیمه‌یل
 ده‌نیزدریت.
 کرتنه له سه‌ر
CONTINUE بکه.

چوونه‌ناو نه‌پلیکه‌ییشن (ته‌واو‌کهر)



Home Program Areas Permitting About Public Participation Contact

A code has been sent to your phone. Please respond within 30 minutes.

Enter the code here:

[Continue](#)

PROGRAMS

- Air
- Remediation
- Solid Waste Management
- Underground Storage Tanks
- Water

RESOURCES

- Employment
- Enforcement
- Grants
- Public Participation

FEATURED LINKS

- Annual Report
- Environmental Field Offices
- The TN Conservationist
- TDEC 25

DEPARTMENT OF ENVIRONMENT & CONSERVATION
David W. Solters

312 Rosa L Parks Ave.
Nashville, TN 37243
(888) 891-TDEC (8322)
Email Questions to TDEC

کۆده شه‌ش ژماره‌یه‌که
بنوسه که‌وا به کورته نامه
یان ئیمه‌یل وهرت‌گرت.

کرته له سه‌ر
CONTINUE بکه.

چوونه‌ناو نه‌پلیکه‌ییشن سه‌رکه‌وتوو بوو



Tennessee Tank Helper
Underground Storage Tank Operator Training

Profile mark.brawwell@tn.gov (Settings) Log Out

Operator Training

**TENNESSEE
UST OPERATOR
TRAINING**



Owners of facilities which have underground storage tanks are now required to have operators oversee and maintain the tanks. Operators will be required to take training for underground storage tanks. The application will allow owners to designate operators and allow operators to take online training. There are three categories of operators: A, B, and C. Owners will be required to state the designated operators for all of the owner's facilities. The designated operators using the application for training will be required to take the modules which are required for the facility that they are designated for.

Login

You are already logged in

[Go to Dashboard](#)

Class Operators - Some Things You Should Know

- The online UST Operator Training is in English only
- A module must be completed in its entirety before you can be scored on that module. Otherwise, answers to questions will not be saved.
- Class Operators must create a profile in the UST Operator Training system.
- Find out what type of Class Operator you are.
- If you do not have tanks in Tennessee and are taking training for another state you will need to sign in as an operator, even if you are an owner.

Facility Owners - Some Things You Should Know

- Class Operator designations must come from a search of available operators, unless as an Owner you will be the Designated Operator. If your search does not return the name of the operator you were searching for, you may either exit the system or conduct another search. Failed results indicate that the operator has not entered his profile into the system.
- If you are an owner and also want to designate yourself as a Class Operator, only one log in account is necessary. To log in as either an Owner or a designated owner/operator use the Facility Owners log in area above.
- List of Tennessee Division of Underground Storage Tanks Field Offices.



کرته له سه‌ر دوگمه‌ی
**GO TO
DASHBOARD**
بکه بۆ ته‌واو‌کردنی
پروفایلی به‌کار هینه‌ر.

<p>پښوېسته پروفایلېکی بهکار هینسر بؤ سینته پکردنی نژمیر تهواو بکړیت.</p> <p>(خانګانی ناوی کومپانیا و تلهفونی 2 داواکراو نیه.)</p> <p>هنگای 1 تهواو بکه</p> <p>کرتله له سمر CONTINUE بکه.</p>	<p style="text-align: right;">پروفایلی بهکار هینسر - هنگای 1</p> <p>TN Tennessee Tank Helper Underground Storage Tank Operator Training Profile mark.braswell@tn.gov (Settings) Log Out</p> <p>Step 1 Complete Your Profile Step 2 Your Tank Location Step 3 Choose Your Role (Owner or Operator) Step 4 Review & Complete</p> <p>Profile Information</p> <p>First Name Mark Last Name Braswell</p> <p>Company Name <input type="text" value="Company Name"/></p> <p>Phone1 <input type="text" value="Phone1"/> Ext. <input type="text" value="Extension"/></p> <p>Phone2 <input type="text" value="Phone2"/> Ext. <input type="text" value="Extension"/></p> <p>Address Line 1 <input type="text" value="Bldg No and Street Name"/></p> <p>Address Line 2 <input type="text" value="Unit, Suite, Apt Number"/></p> <p>City/State/Zip <input type="text" value="City"/> <input type="text" value="State"/> Zip code <input type="text" value="Zip code"/> Zip Ext. <input type="text" value="Zip Ext."/></p> <p style="text-align: right;">Continue</p>
---	---



<p>هنگای 2 تهواو بکه</p> <p>کرتله له سمر CONTINUE بکه.</p>	<p style="text-align: right;">پروفایلی بهکار هینسر - هنگای 2</p> <p>TN Tennessee Tank Helper Underground Storage Tank Operator Training Profile mark.braswell@tn.gov (Settings) Log Out</p> <p>Step 1 Complete Your Profile Step 2 Your Tank Location Step 3 Choose Your Role (Owner or Operator) Step 4 Review & Complete</p> <p>What State(s) are your tanks located in ?</p> <p>Country: <input type="text" value="US"/></p> <p>State: <input type="text" value="TN"/></p> <p style="text-align: right;">Previous Continue</p>
---	---

<p>هنگامی 3 تهاو بکه نهرکی خاوهن یان بهکارخه دهسپشان بکه.</p> <p>ناسنامهی خاوهن (نهوهک ناسنامهی دامهزراوه) بؤ نهرکی خاوهن یان نوینهری رینپندر اوی خاوهن دمنوسریت.</p> <p>کرته له سه CONTINUE بکه.</p>	<p style="text-align: right;">پروفایلی بهکارهینهر - هنگامی 3</p> <p>TN Tennessee Tank Helper Underground Storage Tank Operator Training</p> <p style="text-align: right;">Profile mark.braswell@tn.gov (Settings) Log Out</p> <p style="text-align: center;"> Step 1 — Step 2 — Step 3 — Step 4 Complete Your Profile — Your Tank Location — Choose Your Role (Owner or Operator) — Review & Complete </p> <p>Choose Your Role (Owner or Operator)</p> <p><input type="radio"/> Owner [Training can be added to this account.] I am: The Owner or Person authorized by the Owner to designate Operators</p> <p><input type="checkbox"/> I Know the Owner <input type="text" value="Enter the Owner ID"/> How to find Owner ID?</p> <p><input checked="" type="radio"/> Operator I am: Going to take A, B, or C training Going to be designated for at least 1 facility</p> <p style="text-align: right;">Previous Continue</p>
--	---

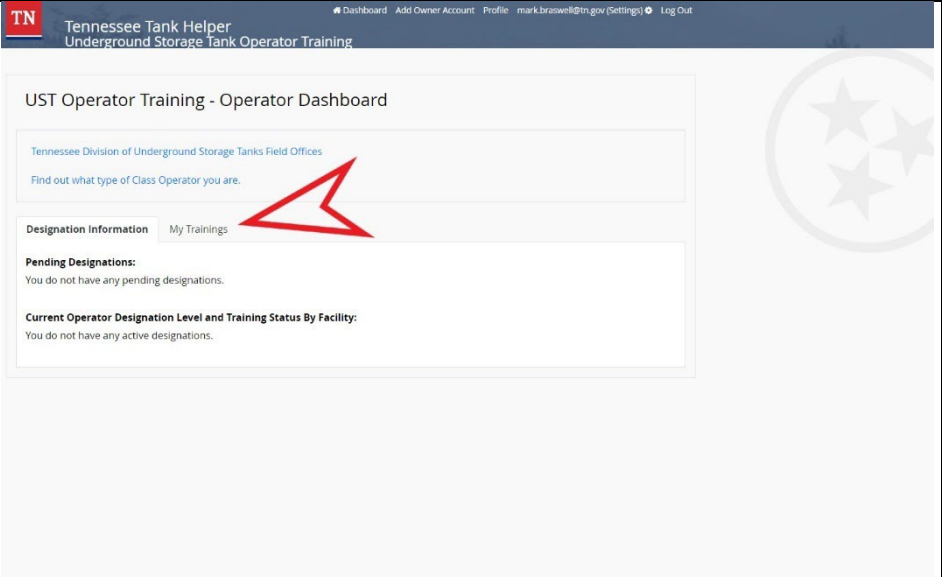
<p>هنگامی 4 تهاو بکه</p> <p>کرته له سه SUBMIT بکه.</p>	<p style="text-align: right;">پروفایلی بهکارهینهر - هنگامی 4</p> <p>TN Tennessee Tank Helper Underground Storage Tank Operator Training</p> <p style="text-align: right;">Profile mark.braswell@tn.gov (Settings) Log Out</p> <p style="text-align: center;"> Step 1 — Step 2 — Step 3 — Step 4 Complete Your Profile — Your Tank Location — Choose Your Role (Owner or Operator) — Review & Complete </p> <table border="0" style="width: 100%;"> <tr> <td style="width: 33%;">Profile Information</td> <td style="width: 33%;">Tank Locations</td> <td style="width: 33%;">Your Role</td> </tr> <tr> <td>Name: Mark Braswell</td> <td>Country: US</td> <td>OPERATOR</td> </tr> <tr> <td>Phone1: (423) 621-0062</td> <td>States: TN</td> <td></td> </tr> <tr> <td>Phone2: (423) 741-0199</td> <td></td> <td></td> </tr> <tr> <td>Address: 2305 Silverdale Dr</td> <td></td> <td></td> </tr> <tr> <td>City / State / Zip: Johnson City TN 37659</td> <td></td> <td></td> </tr> </table> <p style="text-align: right;">Previous Submit</p>	Profile Information	Tank Locations	Your Role	Name: Mark Braswell	Country: US	OPERATOR	Phone1: (423) 621-0062	States: TN		Phone2: (423) 741-0199			Address: 2305 Silverdale Dr			City / State / Zip: Johnson City TN 37659		
Profile Information	Tank Locations	Your Role																	
Name: Mark Braswell	Country: US	OPERATOR																	
Phone1: (423) 621-0062	States: TN																		
Phone2: (423) 741-0199																			
Address: 2305 Silverdale Dr																			
City / State / Zip: Johnson City TN 37659																			

<p>نهمه DASHBOARD بۆ راهینانی بهکارخس و راسپاردنی بهکارخس.</p>	<p>سینته پکردنی پروفایلی بهکارهینهر و چوونه ناوهوهی سهرکه وتوانه</p>
	

چوونه ناوهوه نهزمیری هه نوو کهبی

<p>بۆ دهسگه پشتن به نهزمیری Tank Helper سی خۆت، برۆ بۆ ویسایتی: https://tdec.tn.gov/ta nkhelper و به بهکار هینانی ئیمیل و نهینوشه کهت برۆ ناوهوه.</p>	<div style="text-align: right;">چوونه ناوهوه</div> <div style="text-align: right;">Home Login Register</div> <div style="text-align: center;">  <p>Tennessee Tank Helper Underground Storage Tank Operator Training</p> </div> <div style="display: flex; justify-content: space-between;"> <div style="width: 60%;"> <p>Operator Training</p> <div style="display: flex; align-items: center;"> <div style="text-align: center;"> <p>TENNESSEE UST OPERATOR TRAINING</p>  </div> <div style="margin-left: 10px;"> <p>Owners of facilities which have underground storage tanks are now required to have operators oversee and maintain the tanks. Operators will be required to take training for underground storage tanks. The application will allow owners to designate operators and allow operators to take online training. There are three categories of operators: A, B, and C. Owners will be required to state the designated operators for all of the owner's facilities. The designated operators using the application for training will be required to take the modules which are required for the facility that they are designated for.</p> </div> </div> </div> <div style="width: 35%;"> <p>Login</p> <p>If you had an account on the prior Tank Helper application you will still need to register to use this application. You can use the Register button below.</p> <div style="text-align: center;"> <input type="button" value="Register"/> <input type="button" value="Login"/> </div> <p style="font-size: small; text-align: center;">Forgot User Name or Password?</p> <p style="font-size: x-small;">Need help? Email TDEC Help Desk at BG-Help_Desk@tn.gov or call (615) 532-0287.</p> </div> </div> <div style="display: flex; justify-content: space-between; margin-top: 10px;"> <div style="width: 48%;"> <p>Class Operators - Some Things You Should Know</p> <ul style="list-style-type: none"> The online UST Operator Training is in English only A module must be completed in its entirety before you can be scored on that module. Otherwise, answers to questions will not be saved. Class Operators must create a profile in the UST Operator Training system. Find out what type of Class Operator you are. If you do not have tanks in Tennessee and are taking training for another state you will need to sign in as an operator, even if you are an owner. </div> <div style="width: 48%;"> <p>Facility Owners - Some Things You Should Know</p> <ul style="list-style-type: none"> Class Operator designations must come from a search of available operators, unless as an Owner you will be the Designated Operator. If your search does not return the name of the operator you were searching for, you may either exit the system or conduct another search. Failed results indicate that the operator has not entered his profile into the system. If you are an owner and also want to designate yourself as a Class Operator, only one log in account is necessary. To log in as either an Owner or a designated owner/operator use the Facility Owners log in area above. List of Tennessee Division of Underground Storage Tanks Field Offices. </div> </div>
--	--

<p>بۆ چوونه ناوهوه، پتویسته هه موو جازیک کۆدیکی شمش ژماره بی بنوسریت. کۆدهکه به کورته نامه یان ئیمیل دهنیردریت.</p>	<div style="text-align: right;">چوونه ناوهوه نهزمیری هه نوو کهبی</div> <div style="text-align: right;">  <p>Department of Environment & Conservation</p> </div> <div style="text-align: right; font-size: x-small;"> Home Program Areas Permitting About Public Participation Contact </div> <div style="border: 1px solid #ccc; padding: 10px; margin-top: 10px;"> <p style="font-size: x-small;">Please select a method below to receive your 6 digit code needed to finalize your log in.</p> <div style="display: flex; flex-direction: column; gap: 5px;"> <div style="display: flex; align-items: center;"> <input checked="" type="radio"/> Phone </div> <div style="display: flex; align-items: center;"> <input type="radio"/> Email </div> </div> <div style="text-align: center; margin-top: 5px;"> <input type="button" value="Continue"/> </div> </div>
---	---

جۆری داشبۆردی نیشاندر او
(خوهن یان بهکارخهر)
له سه ره بنه مای نه رکی
ده سنیشانکراوی پیشووتر
ده بییت.
تیره که ناماژ میه بۆ
خشته بهندی راهینانه مانی من
"My Trainings"
(بۆ لای راستی خشته بهند
زانباری راسپاردن).
کرته له سه ره خشته بهندی
کرته له سه ره **My Trainings** بکه.

TN
Tennessee Tank Helper
Underground Storage Tank Operator Training

UST Operator Training - Operator Dashboard

Tennessee Division of Underground Storage Tanks Field Offices

Find out what type of Class Operator you are.

Designation Information
My Trainings

Class Operator Required Training Modules:

You do not have any required trainings at this time.
The required training is based on what type of Class Operator has been selected and Information from the Division's database. If you believe that an entire module or its sections below are required based on this data and it is incorrect you may want to have the owner or owner's authorized representative submit a new notification form before you begin training.

Class Operator Optional Training Modules:

Displayed below are optional training modules. You are not required to view these modules to complete your training. You may select any module or module section listed. However, be advised that any optional training chosen will be scored the same as required training in questions answered correctly or incorrectly.

Designation Level	Module Name	Module Sections	Status	Select Training
A	Class A Operator General Training	<input type="checkbox"/> Entire Module (View Content)	Completed on 11/10/2021	ReTake Training (Print Cert)
B	Class B Operator General Training	<input type="checkbox"/> Entire Module	Incomplete	Start Training
B	Spill and Overfill Prevention	<input type="checkbox"/> Entire Module	Incomplete	Start Training

كرته له سەر دوگمهی دهستپیکردنی راهینان "Start Training" بکه بۆ مۆدیولی وانهی داواکراوی بهکارخهر.

پنویست ناکات ههموو مۆدیولهکان به یهک چوونه ناوه تهواو بکریت.

تیبینی:

4 مۆدیول بۆ راهینانی جۆری B ههن. پنیویسته ههر 4 مۆدیولهکه تهواو بکرین بۆ بهدهست هینانی پروانامهکه.

چاودیریکردنی نیوانی، ATG و بۆری پهستیترراو خودکارانه دهسنیشان دمکرین و پنیویستن بۆ ههموو بهکارخهرانی جۆری B.

بۆ بهکارخهری جۆری B، مۆدیولی دۆزینهوهی بلاوبونهوهی تانکی و بۆری، بۆری مژینی SIR، MTG پنیویسته به جیا دهسنیشان بکرین.

داشبۆردی راهینان (تهواوکهه)

Tennessee Tank Helper
Underground Storage Tank Operator Training

Dashboard Add Owner Account Profile mark.braswell@tn.gov (Settings) Log Out

UST Operator Training - Operator Dashboard

Tennessee Division of Underground Storage Tanks Field Offices

Find out what type of Class Operator you are.

Designation Information
My Trainings

Class Operator Required Training Modules:

You do not have any required trainings at this time.
The required training is based on what type of Class Operator has been selected and information from the Division's database. If you believe that an entire module or its sections below are required based on this data and it is incorrect you may want to have the owner or owner's authorized representative submit a new notification form before you begin training.

Class Operator Optional Training Modules:

Displayed below are optional training modules. You are not required to view these modules to complete your training. You may select any module or module section listed. However, be advised that any optional training chosen will be scored the same as required training in questions answered correctly or incorrectly.

Designation Level	Module Name	Module Sections	Status	Select Training
A	Class A Operator General Training	<input checked="" type="checkbox"/> Entire Module (View Content)	Completed on 11/10/2021	ReTake Training (Print Cert)
B	Class B Operator General Training	<input checked="" type="checkbox"/> Entire Module	-	Start Training
B	Spill and Overfill Prevention	<input checked="" type="checkbox"/> Entire Module	-	Start Training
B	Tank and Piping Release Detection	<input type="checkbox"/> Suction Piping <input type="checkbox"/> Manual Tank Gauging <input type="checkbox"/> SIR <input checked="" type="checkbox"/> Interstitial Monitoring, ATG and Pressurized Piping	-	Start Training
B	Corrosion and Cathodic Protection	<input type="checkbox"/> Entire Module	-	Start Training
B	Supplemental Module for New Rules	<input checked="" type="checkbox"/> Entire Module	-	Start Training
C	Class C Operator General Training	<input checked="" type="checkbox"/> Entire Module	-	Start Training

State Disclaimer:

This is a plain English interpretation of the rules, not the rules themselves. If there appears to be a conflict between Tank Helper and Tennessee UST Rules, the rules take precedence. Tank Helper is designed to explain the rules for most UST systems in Tennessee. If you have a system that is highly unique and still have questions after you have taken the training you will want to contact your local field office for further assistance. Customized compliance assistance is based upon best available state records combined with operator knowledge.

To be certified as an operator in any Class (A or B) all of the appropriate modules for that class must be completed. Tank Helper class certification does not guarantee transfer to other states. The State of Tennessee does not endorse any specific brands, manufacturers, or vendors of equipment, products or services. Any brand names mentioned or depicted of any equipment, products, or services in this presentation are used for illustrative purposes only and are neither endorsements nor recommendations for such equipment, products, or services and should not be construed as such.

به کار خهران: زیادکردنی نهژمیری خاوهن

<p>بۆ دهسگه پشتن به نهژمیری Tank Helper سی خۆت، برۆ بۆ ویسایتی: https://tdec.tn.gov/ta nkhelper و به به کار هینانی نیمهیل و نهینوشه کمهت برۆ ناوهوه.</p>	<div style="border: 1px solid black; padding: 10px;"> <div style="text-align: right; font-weight: bold;">چوونه ناوهوه</div> <div style="display: flex; justify-content: space-between; align-items: center;"> <div style="text-align: center;"> <p>Tennessee Tank Helper Underground Storage Tank Operator Training</p> </div> <div style="text-align: right;"> <p>Home Login Register</p> </div> </div> <hr/> <div style="display: flex; justify-content: space-between;"> <div style="width: 45%;"> <p>Operator Training</p> <div style="display: flex; align-items: center;"> <div style="text-align: center; margin-right: 10px;"> <p>TENNESSEE UST OPERATOR TRAINING</p> </div> <div style="font-size: small;"> <p>Owners of facilities which have underground storage tanks are now required to have operators oversee and maintain the tanks. Operators will be required to take training for underground storage tanks. The application will allow owners to designate operators and allow operators to take online training. There are three categories of operators: A, B, and C. Owners will be required to state the designated operators for all of the owner's facilities. The designated operators using the application for training will be required to take the modules which are required for the facility that they are designated for.</p> </div> </div> </div> <div style="width: 45%;"> <p>Login</p> <p>If you had an account on the prior Tank Helper application you will still need to register to use this application. You can use the Register button below.</p> <div style="text-align: center; margin-top: 10px;"> <p>Register Login</p> <p style="font-size: x-small; color: gray;">Forgot User Name or Password?</p> <p style="font-size: x-small;">Need help? Email TDEC Help Desk at BG-Help_Desk@tn.gov or call (615) 532-0287.</p> </div> </div> </div> <hr/> <div style="display: flex; justify-content: space-between; font-size: x-small;"> <div style="width: 45%;"> <p>Class Operators - Some Things You Should Know</p> <ul style="list-style-type: none"> ✦ The online UST Operator Training is in English only ✦ A module must be completed in its entirety before you can be scored on that module. Otherwise, answers to questions will not be saved. ✦ Class Operators must create a profile in the UST Operator Training system. ✦ Find out what type of Class Operator you are. ✦ If you do not have tanks in Tennessee and are taking training for another state you will need to sign in as an operator, even if you are an owner. </div> <div style="width: 45%;"> <p>Facility Owners - Some Things You Should Know</p> <ul style="list-style-type: none"> ✦ Class Operator designations must come from a search of available operators, unless as an Owner you will be the Designated Operator. If your search does not return the name of the operator you were searching for, you may either exit the system or conduct another search. Failed results indicate that the operator has not entered his profile into the system. ✦ If you are an owner and also want to designate yourself as a Class Operator, only one log in account is necessary. To log in as either an Owner or a designated owner/operator use the Facility Owners log in area above. ✦ List of Tennessee Division of Underground Storage Tanks Field Offices. </div> </div> </div>
---	--

<p>له نالا شینهکه له سهروه لاپه ره مکه، کرته له سهر زیادکردنی نهژمیری خاوهن "Add Owner" Account بکه.</p>	<div style="border: 1px solid black; padding: 10px;"> <div style="text-align: right; font-weight: bold;">داشبۆردی به کار خهران</div> <div style="display: flex; justify-content: space-between; align-items: center;"> <div style="text-align: center;"> <p>Tennessee Tank Helper Underground Storage Tank Operator Training</p> </div> <div style="text-align: right; font-size: x-small;"> <p>Dashboard Add Owner Account Profile mizie.berry@tn.gov (Settings) Log Out</p> </div> </div> <hr/> <div style="text-align: center; font-weight: bold; font-size: large;">UST Operator Training - Operator Dashboard</div> <div style="margin-top: 10px;"> <p style="font-size: x-small; color: blue;">Tennessee Division of Underground Storage Tanks Field Offices</p> <p style="font-size: x-small; color: blue;">Find out what type of Class Operator you are.</p> </div> <div style="margin-top: 10px;"> <p>Designation Information My Trainings</p> <p>Pending Designations: You do not have any pending designations.</p> <p>Current Operator Designation Level and Training Status By Facility: You do not have any active designations.</p> </div> </div>
---	---

<p>ناسنامه‌ی خاوه‌نده‌کەت بنوسه (نەمۆک ناسنامه‌ی دامەزراوەکە) و کرتە له سەر SUBMIT بکە.</p>	<p style="text-align: right;">زیادکردنی نەژمیری خاوه‌ن</p> <div style="border: 1px solid #ccc; padding: 10px;"> <p style="text-align: right;">Dashboard Add Owner Account UST Notification Application Profile travis.treece@tn.gov (Settings) Log Out</p> <p style="text-align: center;">TN Tennessee Tank Helper Underground Storage Tank Operator Training</p> <p>Add Owner Account</p> <p>Owner ID: <input type="text" value="Enter the Owner ID"/> How to find Owner ID?</p> <p style="text-align: right;">Submit</p> </div>
--	---

<p>ئەم شاشەییە ئەو کاتە نیشان دەدریت کەوا خانە‌ی ناسنامه‌ی خاوه‌ن سەرکەوتوو نیە.</p>	<p style="text-align: right;">'UNSUCCESSFUL OWNER ID ENTERED' نووسرا</p> <div style="border: 1px solid #ccc; padding: 10px;"> <p style="text-align: right;">Dashboard Add Owner Account UST Notification Application Profile travis.treece@tn.gov (Settings) Log Out</p> <p style="text-align: center;">TN Tennessee Tank Helper Underground Storage Tank Operator Training</p> <div style="background-color: #f8d7da; padding: 5px; border: 1px solid #f5c6cb; margin-bottom: 10px;"> <p>Owner ID: 300011 already has an active owner representative. x</p> </div> <p>Add Owner Account</p> <p>Owner ID: <input type="text" value="300011"/> How to find Owner ID?</p> <p style="text-align: right;">Submit</p> <div style="border: 1px solid #ccc; padding: 5px; font-size: small;"> <p>You can find you Owner ID on</p> <ol style="list-style-type: none"> 1) Your Annual UST Fee Receipt or 2) on your Annual Invoice located under "BILL TO". <p>Otherwise feel free to contact us for assistance.</p> </div> </div> <p style="font-size: x-small; margin-top: 10px;">https://uat.tdec.tn.gov/TankHelper/Home/HowToFindOwnerID</p>
--	--

<p>نهم شاشهيه نهو کاته نيشان دمدرنيت کهوا خانهي ناسنامهي خاوهن سه رکمو تووه.</p> <p>رمنگه کومهلنيک ناسنامهي خاوهن بو نهژميديک زياد بکرنيت.</p>	<div style="border: 1px solid black; padding: 10px;"> <p style="text-align: right;">'SUCCESSFUL OWNER ID ENTERED ناسنامهي خاوهني سه رکمو توو نووسرا</p> <p style="text-align: right;">Dashboard Add Owner Account UST Notification Application Profile travis.treece@tn.gov (Settings) Log Out</p> <p style="text-align: center;">TN Tennessee Tank Helper Underground Storage Tank Operator Training</p> <div style="background-color: #d4edda; padding: 5px; border: 1px solid #c3e6cb; margin-bottom: 10px;"> <p style="text-align: center; font-size: 0.8em;">Owner Account Added Successfully. x</p> </div> <p style="text-align: center;">UST Operator Training - Owner Dashboard</p> <p style="font-size: 0.8em; margin-bottom: 5px;">Learn more about Class Operator Types.</p> <p style="font-size: 0.8em; margin-bottom: 5px;">List of Tennessee Division of Underground Storage Tanks Field Offices.</p> <p style="font-size: 0.8em; margin-bottom: 10px;">Notify the Underground Storage Tank Division if the information displayed regarding owner information or tank information is incorrect.</p> <div style="display: flex; justify-content: space-between; font-size: 0.8em; margin-bottom: 10px;"> Designated Class Operator(s) Information My Designations My Trainings </div> <div style="display: flex; justify-content: space-between; font-size: 0.8em;"> <div style="width: 45%;"> <p>Tennessee Department of Conservation #300011 312 Rosa L Parks Ave State Parks- Attn: Murray Crow Nashville TN 37243-1102</p> </div> <div style="width: 45%;"> <p style="font-size: 0.7em; margin-bottom: 5px;">Disassociate from Tennessee Department of Conservation</p> <p>Owner: Tennessee Department of Conservat</p> </div> </div> </div>
--	---

خاونه‌کان: دیاریکردنی به‌کارخه‌ر بۆ دامه‌زراوه‌که

<p>بۆ ده‌سگه‌پشتن به نهمزیری Tank Helper سی خۆت، بۆ بۆ وئیساییتی: https://tdec.tn.gov/ta nkhelper و به به‌کاره‌پنانی ئیمیل و نه‌پنوشه‌کهت بۆ ناوه‌وه.</p>	<div style="text-align: right;"> <p>چاونه ناوه‌وه</p> <p>Home Login Register</p> </div> <div style="text-align: center;"> <p>Tennessee Tank Helper Underground Storage Tank Operator Training</p> </div> <div style="display: flex; justify-content: space-between;"> <div style="width: 45%;"> <p>Operator Training</p> <div style="display: flex; align-items: center;"> <div style="text-align: center;"> <p>TENNESSEE UST OPERATOR TRAINING</p>  </div> <div style="margin-left: 10px;"> <p>Owners of facilities which have underground storage tanks are now required to have operators oversee and maintain the tanks. Operators will be required to take training for underground storage tanks. The application will allow owners to designate operators and allow operators to take online training. There are three categories of operators: A, B, and C. Owners will be required to state the designated operators for all of the owner's facilities. The designated operators using the application for training will be required to take the modules which are required for the facility that they are designated for.</p> </div> </div> </div> <div style="width: 45%;"> <p>Login</p> <p>If you had an account on the prior Tank Helper application you will still need to register to use this application. You can use the Register button below.</p> <div style="text-align: center;"> <p>Register Login</p> <p><small>Forgot User Name or Password?</small></p> <p>Need help? Email TDEC Help Desk at BG-Help_Desk@tn.gov or call (615) 532-0287.</p> </div> </div> </div> <div style="display: flex; justify-content: space-between; margin-top: 10px;"> <div style="width: 48%;"> <p>Class Operators - Some Things You Should Know</p> <ul style="list-style-type: none"> The online UST Operator Training is in English only A module must be completed in its entirety before you can be scored on that module. Otherwise, answers to questions will not be saved. Class Operators must create a profile in the UST Operator Training system. Find out what type of Class Operator you are. If you do not have tanks in Tennessee and are taking training for another state you will need to sign in as an operator, even if you are an owner. </div> <div style="width: 48%;"> <p>Facility Owners - Some Things You Should Know</p> <ul style="list-style-type: none"> Class Operator designations must come from a search of available operators, unless as an Owner you will be the Designated Operator. If your search does not return the name of the operator you were searching for, you may either exit the system or conduct another search. Failed results indicate that the operator has not entered his profile into the system. If you are an owner and also want to designate yourself as a Class Operator, only one log in account is necessary. To log in as either an Owner or a designated owner/operator use the Facility Owners log in area above. List of Tennessee Division of Underground Storage Tanks Field Offices. </div> </div>
--	---

<p>له سه‌ر داشبۆرده‌که، دامه‌زراوه‌ی ویستراو دیاری بکه و "زیادکردنی به‌کارخه‌ر" له به‌شی لای راستی شاشه‌که ده‌سنپشان بکه.</p>	<div style="text-align: right;"> <p>داشبۆردی خاوه‌ن</p> <p>Dashboard Add Owner Account UST Notification Application Profile travistreece@tn.gov/Settings Log Out</p> </div> <div style="text-align: center;"> <p>Tennessee Tank Helper Underground Storage Tank Operator Training</p> </div> <div style="text-align: center; margin-top: 10px;"> <p>UST Operator Training - Owner Dashboard</p> </div> <div style="margin-top: 10px;"> <p>Learn more about Class Operator Types.</p> <p>List of Tennessee Division of Underground Storage Tanks Field Offices.</p> <p>Notify the Underground Storage Tank Division if the information displayed regarding owner information or tank information is incorrect.</p> </div> <div style="display: flex; justify-content: space-between; margin-top: 10px;"> <div style="width: 45%;"> <p>Designated Class Operator(s) Information</p> <div style="border: 1px solid #ccc; padding: 5px; margin-bottom: 5px;"> <p>Tennessee Department of Conservation #300011 312 Rosa L Parks Ave State Parks- Attn: Murray Crow Nashville TN 37243-1102</p> </div> <p>Disassociate from Tennessee Department of Conservation</p> </div> <div style="width: 45%;"> <p>My Designations My Trainings</p> </div> </div> <div style="margin-top: 10px;"> <div style="border: 1px solid #ccc; padding: 5px; margin-bottom: 5px;"> <p>Pickwick Landing State Park #0360132 (116 State Park Road, TN 38326)</p> <p><small>There is not an accepted A and B designation which has a training status of completed</small></p> <p style="text-align: right;">Add Operator View Compliance Plan</p> </div> <p>Designation Type: A</p> </div>
---	---

خاوه نه که وهک به کار خه ری A / B زیاد بکه

Dashboard Add Owner Account UST Notification Application Profile travis.treece@tn.gov (Settings) Log Out

Tennessee Tank Helper
Underground Storage Tank Operator Training

+ Add Myself as an Operator

Search & Add an Operator

Operator First Name: Operator Last Name:

Company Name: Search

بقو راسپاردنی خاومنیگ یان
نوینه ری خاومن وهک به کار خه ری
جوری A / B، زیادکردنی خوم
وهک به کار خه ریگ "Add"
"Myself as an Operator"
دهسپشان بکه.

نه رگی به کار خه ری و شیوازی راهینان

Tennessee Tank Helper

UST Operator Training - Operator Management

To Designate Operator for Facility:

1. Select the Operator Type Under Facility Section
2. Choose the Training Method for this operator
3. Submit

The Operator will be Notified of this facility and class Operator type Designation.

Operator Info: John Smith, 4500 Granite Dr, Nashville, TN 37214

Choose Operator Types:

Facility Id & Address	A Operator <input type="checkbox"/> Check All Sites that Apply	B Operator <input type="checkbox"/> Check All Sites that Apply
#0360132, Pickwick Landing State Park, 116 State Park Road, TN, 38326	<input type="checkbox"/>	<input type="checkbox"/>
#0220143, Montgomery Bell State Park Maintenance Facility, 1020 Jackson Hill Rd, TN, 37029-5040	<input type="checkbox"/>	<input type="checkbox"/>
#0400150, Paris Landing State Park Marina, 16055 Highway 79 N, TN, 38222-4109	<input type="checkbox"/>	<input type="checkbox"/>

Training Method :

Tennessee Tank Helper (Online Training)

ICC (Specialized Paid Training)

Tank School (Verification Required by Division)

Cancel Submit

دامهزراوهکان دهسپشان بکه و
خانه ری به کار خه ری جوری A / B
هاوتا دیاری بکه.

شیوازی راهینانی به کار خه ری له ژیر
لیستی دامهزراوهکان له خوارموه ری
لای چهپ دهسپشان بکه.

SUBMIT دهسپشان بکه.

نی دیکه وهک بهکارخبری A / B زیاد بکه

Tennessee Tank Helper
 Underground Storage Tank Operator Training

[Dashboard](#) [Add Owner Account](#) [UST Notification Application](#) [Profile](#) [travis.treecel@tn.gov \(Settings\)](#) [Log Out](#)

Search & Add an Operator + Add Myself as an Operator

Operator First Name: Operator Last Name:
 Company Name: Search

نهگسر خاوهن یان نوینهری خاوهن بهکارخسر نهییت، تاییهتمندی گهران بهکار بینه بو دهنیشانکردنی کهمی دروست.

نی دیکه وهک بهکارخبری A / B زیاد بکه (تهواوکه)

Tennessee Tank Helper
 Underground Storage Tank Operator Training

[Dashboard](#) [Add Owner Account](#) [UST Notification Application](#) [Profile](#) [travis.treecel@tn.gov \(Settings\)](#) [Log Out](#)

Search & Add an Operator + Add Myself as an Operator

Operator First Name: Operator Last Name:
 Company Name: Search

You searched for :

Name	Company	Address	Phone	
Berry, Mitzie	TDEC DUST JCEFO	2305 Silverdale Dr, TN 37601	(423) 854-5400	Select

دنیابه تهواوی زانیاریی بهکارخسر دروسته پیش دهنیشان کردنهکه.

دهنیشانکردنی نهکی بهکارخبری A / B

Tennessee Tank Helper
 Underground Storage Tank Operator Training

[Dashboard](#) [Add Owner Account](#) [UST Notification Application](#) [Profile](#) [travis.treecel@tn.gov \(Settings\)](#) [Log Out](#)

UST Operator Training - Operator Management

To Designate Operator for Facility:

1. Select the Operator Type Under Facility Section
2. Choose the Training Method for this operator
3. Submit

The Operator will be Notified of this facility and class Operator type Designation.

Operator Info: Mitzie Berry, 2305 Silverdale Dr, TN, 37601

Choose Operator Types:

Facility Id & Address	A Operator	B Operator
	<input type="checkbox"/> Check All Sites that Apply	<input type="checkbox"/> Check All Sites that Apply
#0360132, Pickwick Landing State Park, 116 State Park Road, TN, 38326	<input type="checkbox"/>	<input type="checkbox"/>
#0220143, Montgomery Bell State Park Maintenance Facility, 1020 Jackson Hill Rd, TN, 37029-5040	<input type="checkbox"/>	<input type="checkbox"/>
#0400150, Paris Landing State Park Marina, 16055 Highway 79 N, TN, 38222-4109	<input type="checkbox"/>	<input type="checkbox"/>

Cancel Submit

نهکی بهکارخبری A / B بو دامزراوه هاوتاکان دهنیشان بکه. **SUBMIT** دهنیشان بکه.

بهکارخسران: راسباردن له خاوهنهکه پهسند بکه

بۆ دهسگهيشتن به نهژمیری
Tank Helper ی خۆت،
 برۆ بۆ وئیسایتی:
<https://tdec.tn.gov/ta>
 و به **nkhelper**
 بهکار هینانی ئیمیل و
 نهینوشهکمت برۆ ناوهوه.



Tennessee Tank Helper
Underground Storage Tank Operator Training

Home Login Register

Operator Training

TENNESSEE
UST OPERATOR
TRAINING



Owners of facilities which have underground storage tanks are now required to have operators oversee and maintain the tanks. Operators will be required to take training for underground storage tanks. The application will allow owners to designate operators and allow operators to take online training. There are three categories of operators: A, B, and C. Owners will be required to state the designated operators for all of the owner's facilities. The designated operators using the application for training will be required to take the modules which are required for the facility that they are designated for.

Login

If you had an account on the prior Tank Helper application you will still need to register to use this application. You can use the Register button below.

Forgot User Name or Password?

Need help? Email TDEC Help Desk at BG-Help_Desk@tn.gov or call (615) 532-0287.

Class Operators - Some Things You Should Know

- The online UST Operator Training is in English only
- A module must be completed in its entirety before you can be scored on that module. Otherwise, answers to questions will not be saved.
- Class Operators must create a profile in the UST Operator Training system.
- Find out what type of Class Operator you are.
- If you do not have tanks in Tennessee and are taking training for another state you will need to sign in as an operator, even if you are an owner.

Facility Owners - Some Things You Should Know

- Class Operator designations must come from a search of available operators, unless as an Owner you will be the Designated Operator. If your search does not return the name of the operator you were searching for, you may either exit the system or conduct another search. Failed results indicate that the operator has not entered his profile into the system.
- If you are an owner and also want to designate yourself as a Class Operator, only one log in account is necessary. To log in as either an Owner or a designated owner/operator use the Facility Owners log in area above.
- [List of Tennessee Division of Underground Storage Tanks Field Offices.](#)

له سهر داشبۆردمهکه،
 خشتهبهندی راسپارنهکانی
 من "My"
"Designations"
 دهسینیشان بکه. راسپاردنی
 بهکار خهری A / B پهسهند
 بکه یان رهنه بکهوه.



Tennessee Tank Helper
Underground Storage Tank Operator Training

Dashboard Add Owner Account UST Notification Application Profile travis.breece@tn.gov (Settings) Log Out

UST Operator Training - Owner Dashboard

[Learn more about Class Operator Types.](#)

[List of Tennessee Division of Underground Storage Tanks Field Offices.](#)

Notify the Underground Storage Tank Division if the information displayed regarding owner information or tank information is incorrect.

Designated Class Operator(s) Information **My Designations** My Trainings

Pending Designations:

Facility Name	Facility Address	Facility ID	Owner Name	Owner Id	Designation Type	
Montgomery Bell State Park Maintenance Facility	1020 Jackson Hill Rd	#0220143	Tennessee Department of Conservation	300011	A	<input checked="" type="button" value="Accept"/> <input type="button" value="Reject"/>
Montgomery Bell State Park Maintenance Facility	1020 Jackson Hill Rd	#0220143	Tennessee Department of Conservation	300011	B	<input checked="" type="button" value="Accept"/> <input type="button" value="Reject"/>

Current Operator Designation Level and Training Status By Facility:

داشبورد - په‌سهندگړدنی راسپاردنی هه‌لپه‌سیردراو و شپوازی راهینان

Your Owner will be notified of this Acceptance. You may wish to enter the comments.

Training Method :*

Tennessee Tank Helper (Online Training)
 ICC (Specialized Paid Training)
 Tank School (Verification Required by Division)

Comments:

Facility Name	Facility Address	Facility ID	Owner Name	Owner Id	Designation Type	
Montgomery Bell State Park Maintenance Facility	1020 Jackson Hill Rd	#0220143	Tennessee Department of Conservation	300011	A	<input checked="" type="radio"/> Accept <input type="button" value="Reject"/>
Montgomery Bell State Park Maintenance Facility	1020 Jackson Hill Rd	#0220143	Tennessee Department of Conservation	300011	B	<input checked="" type="radio"/> Accept <input type="button" value="Reject"/>

Current Operator Designation Level and Training Status By Facility:

نه‌گهر راسپاردنه‌که
په‌سهندگړا، نه‌وکات نه‌م
لاپه‌نجرمیه نیشان دمدریت.

شپوازی راهینان دمسنیشان
بکه. سه‌رنجه‌کان
نارمزومهندانه‌ن.

SUBMIT کرت‌ه له سه‌ر
بکه.

داشبورد - ره‌تکردنه‌وه‌ی راسپاردنی هه‌لپه‌سیردراو و شپوازی راهینان

Your Owner will be notified of this Rejection. You may wish to enter the comments.

Comments:

Facility Name	Facility Address	Facility ID	Owner Name	Owner Id	Designation Type	
Montgomery Bell State Park Maintenance Facility	1020 Jackson Hill Rd	#0220143	Tennessee Department of Conservation	300011	A	<input checked="" type="radio"/> Accept <input type="button" value="Reject"/>
Montgomery Bell State Park Maintenance Facility	1020 Jackson Hill Rd	#0220143	Tennessee Department of Conservation	300011	B	<input checked="" type="radio"/> Accept <input type="button" value="Reject"/>

Current Operator Designation Level and Training Status By Facility:

نه‌گهر راسپاردنه‌که
ره‌تکرایه‌وه، نه‌م
لاپه‌نجرمیه دهر ده‌کمونیت.
سه‌رنجه‌کان
نارمزومهندانه‌ن.

SUBMIT کرت‌ه له سه‌ر
بکه.

گڼچکر دنی خودکارانه ی تانک (ATG)

سیستمیکي ATG له هستگهري دامزراوی همیشیې ناو تانکیهکمت پیک دیت که زانیاری وک ناستی بهر هم و پله ی گهرمی کو دکاتهوه، و له ناو دامزراوهکه که گورانکاریهکانی ناستی بهر هم همژمار دکمات که دکرنیت ناماژه بو دزمکردن بکات. پیویسته کونسولهکه ناگادارکردنوهیهک دهر بکات کاتیک کیشیهکی گومانای هیه. پیویسته ATG یهک بتوانیت دزمکردنی 0.2 گالون/کاتژمیر (gph) بدوزیتوه. نهمه ی خواروهه پروونکردنوهیهکی کورته بو مهرجه گشتیهکانی ATG. وسفیکی تیروتسهلتری مسرجهکان له نامیلکه ی پشکنینی ستاندره کراوی فسرمانگه، بهشی تهکنیکی 3.2 پیوانهکردنی نو توماتیکی تانکی بهر دهسته.

بهکارخستنی ATG ی خوت:

- تاقیکردنوهی جیگیر
 - همدیک ATG دکرنیت پروگرام بکرین بو نهمو 30 روژ جاریک خودکارانه تاقیکردنوهی دزمکردنی جیگیر نهمجام بدهن. نهگه ATG لکهت خودکارانه تاقیکردنوهی ناکت، پیویسته به دست تاقیکردنوهی دزمکردنی جیگیر نهمجام بدهیت
 - تاقیکردنوهی جیگیر ناکرنیت بو سیستمهکانی UST تانکی فره بش بهکاربیت
- تاقیکردنوهی بهردوام
 - همدیک ATG پروگرامی کومپیوتری ناو خویبان هیه کهوا ریگه به تانکیهکه ددات چالاک بمینتیه له کاته ی تاقیکردنوهی دزمکردن نهمجام ددریت. نهم شیوازان به دوزینهوی دزمکردنی ناماری بهردوام (CSLD) یان سیستمی دوزینهوی دزمکردنی بهردوامی ناو تانکی (CITLDS) ناسراون کهوا بو بهکارهینان له شوینی تهرژم بهرز گونجاوه
- هممو ATG یهکان پیویستیان به بریکی کهمترینی دیاریکراوی بهر همه له ناو تانکیهکه بو نهمجامدانی تاقیکردنوهیهکی دروست.
- کاریکی باش نیه پشت به بیرگه ی پروگرامی کومپیوتری ATG بهسنتیت بو هملگرتنی تومارکانی دوزینهوی دزمکردن چونکه رهنکه زیادیونی ووزه یان لیدانی بروسکه واکت تومار هملیکترونییهکان له دست بدهیت
- سرنجی هممو ناگادارکردنوهی مکان بده و به گونجاوی ولام بدهوه
- نامیلکه ی بهکارهینانی ATG ت له بهر دستت بیت بو سیرکردن و چاره دوزی

مهرجهکان:

- به لایه ی کهم مانگانه جاریک تاقیکردنوهی جیگیری دزمکردن نهمجام بده بو هس تانکیهک نهگه خودکارانه نهمجام نادریت
- سالانه تاقیکردنوهی کارکردنی ATG نهمجام بده
- چاککردنوهی روئینی داواکراو له لایه ی کومپانیای بهر همینهری ATG نهمجام بده

هملگرتنی تومار و راپورتکردن:

- به لایه ی کهم یهک نهمجامی پشکنینی سسرکهوتوی مانگانه ی دزمکردن چاپ بکه و هملیگره بو هس تانکیهک له ATG یهکه
- نهمجامهکانی دوزینهوی بلاوونوهه له پشکنینی روئینی مانگانه/سالانه ی دامزراوه ی تاییهت به فسرمانگه، فورمی (CN-2544) تومار بکه
- دوایین 12 مانگی دوا یهکی نهمجامهکانی دوزینهوی دزمکردن هملیگره و بهر دهستی بکه بو پشکنین
- دوایین تاقیکردنوهی 3 سالی رابردوی کارکردنی ATG هملیگره.
- نهگه دهگونجیت، له ماوه ی 72 کاتژمیر راپورتی بلاو بوونوهی گومانلیکراو بکه بهوجوره ی له برگه ی راپورتکردن دیاریکراوه

هاوتاكردنى لىستى نامارىي (SIR)

شيوازى SIR دهكرىت له سەر تانكى و بۇرى بهكارىت. SIR پروگرامىكى كومپيوتەر بهكار دىننىت بۇ نىجامدانى شىكر دىنموى نامارىي بۇ لىستى كهلوپىل، داتاي گهياندن و دابهشكر دىن همومو 30 رۇژىك. نىم داتايه دىننىر دىننىت بۇ فرۇشيارىكى SIR (يان نووسراو له ناو پروگرامىكى كومپيوتىرى بهكرىدراو بۇ خاومنى تانكيهكه له لايىن فرۇشيارى SIR) به لايىنى كهه همومو 30 رۇژىك. كاتىك داتاكه شى دهكرىتموه، پىويسته فرۇشيارمكهى SIR نىجاممكهانى شىكر دىنموى له ماوهى كاتى راپورتكر دن پىشكهش بكات. ستيكىكى گىچكر دن يان ATG بۇ كۆكر دىنموى داتاي لىستى كهلوپىل بهكار دىت. SIR داواى نىموى دهكات كهوا خاومنى تانكيهكه پىروموى رىكارى تايىبىتى كۆكر دىنموى داتا بكات (پىوانمكهردنى رۇژانموى 1/8 نىنج سووتىمىنى، خوئندىنموى مانگانموى ناو، كالپىر مېشنى سالانموى پىوموى دابهشكر، گهيىنراو مكن له رىگهى تىوبى دلۇپ و هتد.). پىويسته شيوازى SIR پۇلن بكرىت و هك پابهندىبون به ستاندرهكهانى نىمدا له لايىن گروپى كارى نىشتمانى له سىر هلىسنىگاندىن دۇزىنموى دزىمكر دن (www.nwglde.org). وسفىكى تىروتىسلىتىرى مەرجهكان له نامىلكهى پشكىنىنى ستاندرهكر اوى فىرمانگه، بهشى تىكنىكى 3.3 هاوتاكردنى لىستى نامارىي بهردىسته.

نىمگىر SIR بۇ چاودىزىكر دىن مانگانموى بهكار دىت له سىر بۇرى پىستىنراو، دۇزىر موى دزىمكر دىن هلى خودكار (مىكانىكى و ئىلكىترونى) پىويسته سالانموى تاكى بكرىتموه.

نىجامى مانگانموى SIR و هك دىرچوو، دىر نىچوو، يان نايىهكلاكىر موه راپورت دهكرىت.

دىرچوو

نىجامىكى دىرچووى SIR واته شىكر دىنموى نامارىي داتاكه له چوارچىوهى سنووردارى رىپىدراوى شىوازمكهيه.

دىر نىچوو

نىجامىكى دىر نىچووى SIR واته شىكر دىنموى نامارىي داتاكه له چوارچىوهى سنووردارى رىپىدراوى شىوازمكه نيه. نىجامى دىر نىچوو بلاو بوونموى گو مانلىكر اوان و پىويسته له ماوهى 72 كاتىمىر به فىرمانگه بگهيىنرىت.

نايهكلاكىر موه

نىجامىكى نايىهكلاكىر موه واته كوآلىتى داتا و هك پىويست نيه بۇ پىشكهشكر دىن نىجامى دىرچوو يان دىر نىچوو. رىنگه كىشكهكه نىجامى پىوانمكر دىن لاواز، پىوموى كالپىر مېتكر اوى نادرىست، گهيىنراوى وون يان شتىكى تر بىت. نىمگىر نىجامىكى نايىهكلاكىر موه مانگانموى وىر بگىرىت، پىويسته دهستىبى لىكوآلىنموى بكهىت و كىشكهكه راست بگهيىتموه. بۇ يار مىتى پىومىدى به فرۇشيارى SIR بكه. نىجاممكهانى لىكوآلىنموى مكهت تومار بكه و تومار مكهانى دۇزىنموى دزىمكر دن هلىبگره.

نىمگىر نىجامى نايىهكلاكىر موه بۇ دوو مانگى يىك به دواى يىك و مىرگرت، بلاو بوونموى گو مانلىكر اواه و پىويسته له ماوهى 72 كاتىمىر به فىرمانگه بگهيىنرىت.

مىرجهكان:

- گرىبىستىك له گهل دابىنكىرىكى SIR بۇ شىكر دىنموى تومار مكهانى دۇزىنموى دزىمكر دىن مانگانموى، يان پروگرامىكى SIR كه دهكرىت له رىگهى كومپيوتىر بخرىته كار بۇ نىجامدانى شىكر دىنموى SIR.
- داتاي لىستى بهرهم كو بكموه (ستىكى گىچكر دن، يان ATG) له سىر بنىماى رۇژانموى.
- پىوانمكهانى ناستى سووتىمىنى بۇ گالون بگوره به بهكار هىنانى هلىكارىيى دروستى تانكى.
- همومو 30 رۇژىك داتاي لىستى كهلوپىل كو بكموه و تومار بكه به بهكار هىنانى مىرجهكانى كۆكر دىنموى داتاي كوئىرولى لىستى كهلوپىل [سىرى رىساي 1(e)3(04)-18-01-0400 و 1(d)4(04). بكه].
- رىگه بده همومو 30 رۇژ جارىك تومار مكن شى بكرىتموه له رىگهى دابىنكىرىكى SIR يان پروگرامىكى كومپيوتىرى بهكرىگىراو بۇ خاومنى تانكى له لايىن فرۇشيارى SIR مكه. پىويسته راپورتىك مانگانموى بهرهم بهىنرىت له دواى كۆتابى كۆكر دىنموى داتا بۇ نىموى ماوبىه.
- لىكوآلىنموى بكه، هۇكار مكن دىسنىشان بكه و هۇكار مكهانى هم نىجامىكى نايىهكلاكىر موه راست بكموه.
- نىمگىر ATG بهكار دىننىت بۇ كۆكر دىنموى داتاي لىستى كهلوپىل، سالانموى تاكىكر دىنموى كاركر دىن ATG نىجام بده.
- نىمگىر ATG بهكار دىننىت، چاكر دىنموى رۇتىنى داواكراو له لايىن كومپانىيى بهرهمهپىنرىتىر ATG نىجام بده.
- نىمگىر بۇرى پىستىنراوت هميه، سالانموى تاكىكر دىنموى كاركر دىن دۇزىر موى مىكانىكى يان ئىلكىترونى دزىمكر دىن هلى نىجام بده.

هەلگرتى، تۆمار و راپۆرتى:

- ئەنجامەكانى SIR سى مانگانە و سالانەى پشكینی (دارى پيوانهکردن) دەستى له سەر پشكینی رۆتینی مانگانە/سالانەى دامەزراوەى تايبەت بە فەرمانگە، فۆرمى (CN-2544) تۆمار بکە.
- ئەم تۆمارانەى خوارووەى SIR هەلگەرە:
 - راپۆرت/ئەنجامەكانى SIR سى مانگانە.
 - پيوستە هەموو داتای لیستی كەلوپەل (گەياندن و فرۆشتنى بەر هەم، تۆمارەكانى كالیبرەيشنى دابەشكەر، پيوانهکردنى 1/8 ئینجى سووتەمەنى، خویندەنەوى مانگانەى ئاو، كالیبرەيشنى سالانەى پيوەرەى دابەشكەر و هتد.) هەلگيرين و له كاتى پشكین بەردەست بکړين.
- تۆمارى دوایین 12 مانگی دواى بەكى ئەنجامەكانى دۆزینەوى دزەکردن هەلگەرە.
- بۆ بۆرى پەستینراو، ئەنجامەكانى پشكینی سالانەى دۆزەرەوى دزەکردنى هیل بۆ 3 سال هەلگەرە.
- له ماوهى 72 كاتژمير راپۆرتى هەموو بلاو بوونەوهیەكى گومانلیكراو بکە (هەر ئەنجامیكى دەرئەچوو، یان دوو ئەنجامى نایەكلاکەرەوى دواى بەك).
- ئەگەر جیبهجیکراو بیت، تاقیکردنەوى کارکردنى سالانەى 3 ATG سالی رابردوو هەلگەرە.

چاوديزی نیوانی به بهکار هینانی لهخوگرتنی لومکی

چاوديزی یکرندی نیوانی (IM) شپواریکی دوزینهوهی دز مکر دنه کهوا بلاوونوهه ددهوزینهوهه بوموادی نیوان دیوار مکانی تانکی یان دیوار مکانی بوری، یان بوری یک دیوار و بهر بهستیکی جیاکه موهی له ژینگهکه (ومک بوری چال یان بوری دهکردن). و هسفیکی تیروتسهملتری مرجهکان له نامیلکهی پشکنینی ستاندرکراوی فیر مانگه، بهشی تهکنیکی 3.4 لهخوگرتنی لومکی و چاوديزی یکرندی نیوانی.

زورجار بهر بهستی دهر موه پنی دوتریت "لهخوگرتنی لومکی". موهادی نیوان بهر بهستمکان پنی دوتریت موهادی نیوان یان چال، و بومکانی و بوری بهکان، پیویسته نم موهادی بهر دوهام چاوديزی بکریت. پیویسته شپواریکی لهلیکترونی یان شپواریکی دیکهی بهر دوهامی چاوديزی یکرندی بوری پهستی بوری لهخوگری اوی لومکیت هبیت. چاوديزی یکرندی بهچاو به چاوديزی یکرندی بهر دوهام دانانریت.

پیویسته نم شپواریکی دوزینهوهی بلاو بونوهه دیواری ناوهوهی تانکی یان بوری بهکی هبیت. سی جوری چاوديزی یکرندی نیوانی به شپوهیهکی باو بهکار دین:

- شپواریکی هایدروستاتیبهکان - نیوانیکی پرکراو له شله بهکار دینیت لهگهل خمز انبک که تپایدا ناستی شلهکه چاوديزی دهکریت.
- شپواریکی مکانی پهستان/بوشایی - پهستان یان بوشایی دهخریته سهر نیوانهکه وگورانکار یهکان له پهستان یان بوشاییهکه چاوديزی دهکرین.
- سینسره لهلیکترونیبهکان - سینسرهکان دهخریته ناو نیوانهکه بوم نارندی ناگادار کردنهوه لهوکاتهی شلهکه تپینی دهکریت.

سینسره لهلیکترونیبهکان باوترین و کم تپووترین ریگان بوم نهجامدانی چاوديزی یکرندی نیوانی. بوم تانکیهکان، سینسرهکه دهخریته نیوان دیواری تانکیهکه بوم پشکنینی بونی شله یان لهدهستان/دهسکهوتنی شله بهگریه کیسی شپواریکی هایدروستاتی. بوم بوری، سینسریک له شپوینه دانراوه کهوا شله دز مکر دن کودهپینهوه. به شپوهیهکی گشتی، نم شپوینه له ناوهوهی حموزیکه له سهر موهی تانکیهکه، له ناو حموزی گواستتهوهی بوری، و له ناو حموزیک له ژیر دابهشکر. پیویسته نیوانی بوری کراوه بیت بوم ریگدان به بهر ههمهکه تا له نیوانی بوری بهکه بوم سینسری شلهی ناو حموزهکان بروات. بهکار هینانی بهک سینسره له ناو حموزی سهر تانکیهکه بوم چاوديزی یکرندی تهواو بوری بهر هم پهسندکراو نیه.

بهکار خستی نامیری IM:

- سینسری حموزهکان دهنگیک دهر دهکات کاتیک شله له ناو حموزهکان تپینی دهکریت.
- ناچالاک کردن یان دهستکاری کردنی سینسریک سهر پچیبهکی تاوانکاریه.
- دهر هینانی سینسریک له شپوینی خوی بوم موهی نهوانیت به ناسانی کار بکات بوم دوزینهوهی شله پشپیلکاریه.
- سینسره دهکریت باش کار نهکات؛ بویه، پیویسته سالانه پشکنینی سینسرهکان بکهیت بوم دلنیاکردنی دروستی کار کردنیان.
- نهگهر سینسریک ناو یان پیتروال له نیوان دیوار مکانی تانکی دوو دیواری بوزینهوهه، نهوه بلاوونوهه موهیهکی گومانلیکراوه و پیویسته له موهی 72 کاتز میر به فیر مانگه بهگهیزنریت.
- نهگهر ناو بتوانیت بچپته ناو دیواری تانکی دوو دیوار، تانکیهکه چی تر لهخوگرتنی لومکی نیه. پیویسته لیکولینهوه له موم بارودوخه بکریت.
- له حالتهی بهکار هینانی سیسته میکی پرکراو له شله یان پهستان/بوشایی داخراو، پیویسته سهری نامیلکهی بهکار هینان بکهیت بوم دیاری یکرندی موهی نهگهر سیسته مکه به پارامیتره دروستهکان کار دهکات.

مهرجهکان:

- سالانه تاقیکردنه‌وه‌ی کارکردنی ATG نه‌نجام بده.
- چاککردنه‌وه‌ی روټینی داواکراو له لایهن کومپانیای بهرهمه‌پنډه‌ری ATG نه‌نجام بده.
- چاودیزی سیستمی دوزینه‌وه‌ی بلاووبونه‌وه بکه بو دیاریکردنی نه‌وه‌ی نه‌گهر له 30 روژی رابردوو دزه‌کردن دوزرابیته‌وه.
- هممو نامیریکي چاودیزیکردنی نیوانی (کونسولی ATG، سینسهر، دوزه‌روه‌ی دزه‌کردنی هیل) پیویسته سالانه تاقی بکړینه‌وه بو دلنیاکردنی کارکردنی دروست.
- هممو 3 سال جاریک تاقیکردنه‌وه‌ی سه‌لامتی حموز نه‌نجام بدهز

هه‌لگرتی، تومار و راپورتکردن:

- نه‌گهر نامیری چاودیزیکردنی نیوانی توماری نه‌لیکترونی مانگانه بهرهم نه‌هینیت، پیویسته توماریکی راست دروست بکه‌یت بو به‌جیگه‌یاندنی مهرجهکانی هه‌لگرتی تومار.
- نه‌نجامه‌کانی دوزینه‌وه‌ی بلاووبونه‌وه له پشکنینی روټینی مانگانه/سالانه‌ی دامه‌زراوه‌ی تاییه‌ت به‌ فهرمانگه، فورمی (CN-2544) تومار بکه. راپورتی دؤخی سینسهر و راپورتی میژووی ناگادارکردنه‌وه پیویسته مانگانه هه‌لگیرین.
- توماری دوایین 12 مانگی دوا‌ی به‌کی نه‌نجامه‌کانی دوزینه‌وه‌ی بلاووبونه‌وه هه‌لگره.
- تازه‌ترین تاقیکردنه‌وه‌ی سه‌لامتی 3-ساله‌ی حموز هه‌لگره.
- دوایین تاقیکردنه‌وه‌ی 3 سالی رابردوی
 - کارکردنی ATG هه‌لگره.
 - تاقیکردنه‌وه‌ی کارکردنی سینسهر
 - تاقیکردنه‌وه‌ی دوزه‌روه‌ی دزه‌کردنی هیل
- له ماوه‌ی 72 کاتژمیر راپورتی هممو بلاووبونه‌وه‌ی گومانلیکراو بکه.

پټوانه‌کردنی تانکی به دست (MTG)

گڼچکردنی دستې تانکی (MTG) شټوازیکی ره‌وای چاودږیکردنی مانگانیه، به‌لام بشټیویهکی باو به‌کارنايېت. MTG ده‌کرنیت ته‌نھا بؤ تانکی 1,000 گالون یان که‌متر به‌کاربیټ. بؤ زانینی نه‌وهی نه‌گسر تانکیه‌کست گونجاوه بؤ نم شټوازه، تکایه سه‌یری نامیلکه‌ی پشکنینی ستانده‌رکراوی فرمانگه، به‌شی ته‌کنیکی 3.1، پټوانه‌کردنی تانکی به دست بکه یان په‌ومندی به فرمانگه بکه.

بؤ به‌کاره‌ینانی MTG و مک شټوازیکی ته‌نھا:

- پټویسته تانکیه‌کان هم‌مو مەرجه‌کانی توانا و تیردیان تیدابیت (سه‌یری هیلکاری به‌شی ته‌کنیکی 3.1 بکه)؛
- ناستی شله‌ی ناو تانکیه‌کان پټویسته پټوانه بکرنیت بؤ نزیکترینی 1/8 سی نینجیک (به شټویهکی گشتی به داری پټوانه‌کردن ده‌پوریت)؛
- پټویسته تانکیه‌کان له‌کاربخزین بؤ ماوه‌یهکی دیاریکراو له هم‌مو هه‌فته‌یهک له نیوان وهرگرتنی خویندنه‌وهی ناستی شله؛ و
- خویندنه‌وهی ناستی شله به‌راورد ده‌کرنیت به ستانده‌ری هه‌فتانه و مانگانه بؤ دیاریکردنی نه‌وهی نه‌گسر تانکیه‌که توندوتول بیټ.

تاقیکردنه‌وهی توندوتولی MTG و تانکی

تانکی له 1,001 گالون بؤ 2,000 گالون پټویسته تاقیکردنه‌وهی توندوتولی تانکی له‌گه‌ل MTG به‌کاربینیت. تانکی گهورمتر له 2,000 گالون دمتوانیت MTG به‌کارنه‌هینیت.

هه‌نگرتنی، تۆمار و راپورته‌کردن:

- نه‌جامه‌کانی دوزینه‌وهی بلاو بوونه‌وه له پشکنینی روتینی مانگانه/سالانه‌ی دامه‌زراوه‌ی تاییه‌ت به فرمانگه، فورمی (CN-2544) تۆمار بکه.
- دوابین 12 مانگی دوا‌ی یه‌کی نه‌جامه‌کانی دوزینه‌وهی دزمکردن هه‌لبگره و به‌رده‌ستی بکه بؤ پشکنین: و
- له ماوه‌ی 72 کاتزمیر راپورته‌ی هم‌مو بلاو بوونه‌وه‌یهکی گومانلیکراو بکه.

دۆزىنەھەي بىلەو بوونەھەي بۇ بۇرى

دوو جۇرى سىستەمى بۇرى ھەن:

- پەستىنراو
- مژىن

مەرجهكانى دۆزىنەھەي دزەكردن جىوازن بۇ بۇرى پەستىنراو و بۇرى مژىن. ئەمەي خوارمەھەسفى مەرجهكان دەكات بۇ ھەردووك جۇرى سىستەمەكانى بۇرى.

بۇرى پەستىنراو

پىويستە بۇرى پەستىنراو دوو جۇرى دۆزىنەھەي دزەكردنى ھەبىت:

1. شىوازي كارەساتى بۇ دۆزىنەھەي بىلەو بوونەھەي لەنكاوى زۇر، ۋەك شىكستەپىنانى بۇرى. دۆزىنەھەي دزەكردنى ھىلى كارەساتبار لە رىگەي دۆزەرمەھەي دزەكردنى ھىلى خودكار (ALLD يان ELLD) ئەنجام دەدرىت. رەنگە ALLD جۇرى ميكانيكى يان ئەلىكترونى بىت. گرنگە كەوا بەخىرايى ۋەلامى ئاگادار كرنەھەي دۆزەرمەھەي دزەكردنى ھىل (ئەلىكترونى) يان دۇخى تەوزمى ھىواش (ميكانيكى) بدەيتەھەي بەھۇي ئەھەي قەبارەي بىلەو بوونەھەي دەكرىت بەرچاۋ بىت (زىاتر لە 3 گالون لە كاتژمىرىك). پىويستە دۆزەرمەھەي ميكانيكى و ئەلىكترونىەكانى دزەكردنى ھىل سالانە تاقي بكرىنەھەي.

2. ماۋەيى - بۇ دۆزىنەھەي بىلەو بوونەھەي بچوكتەر و كەمتر تىبىبىكرارو. پىويستە دۆزىنەھەي دزەكردنى ھىلى ماۋەيى مانگانە يان سالانە ئەنجام بدرىت. سى بزارەھەي:

- a. چاۋدىرىكردنى مانگانە*، يان
- b. پشكىنى توندوتولى سالانەي ھىل؛ يان
- c. دۆزەرمەھەي ئەلىكترونىەكانى دزەكردنى ھىل (ئەنجامدانى تاقيكردنەھەي مانگانەي 0.2 گالون/كاتژمىر يان تاقيكردنەھەي سالانەي 0.1 گالون/كاتژمىر).

*بۇ چاۋدىرىكردنى مانگانە، پىويستە يەككىك لەم دوو شىوازي خوارمەھەي بەكاربىنىت كەوا لە برگەي دۆزىنەھەي بىلەو بوونەھەي بۇ تانكىەكانى ئەم بەشە روونكر ايهۋە:

- چاۋدىرىكردنى نىۋانى (پىويستە بۇ بۇرى نوئ و گۇرىنى بۇرى)، يان
- SIR.

پىويستە تاقيكردنەھەي توندوتولى ھىل لە لايمەن ئەنجامدەرى تاقيكردنەھەي لىھاتوو (پشتر استكراۋە لە لايمەن كۇمپانىي بەر ھەمەپنەر) ئەنجام بدرىت. پىويستە تاقيكردنەھەي توندوتولى ھىل بتوانىت رىژەي دزەكردنى 0.1 گالون/كاتژمىر بدۆزىنەھەي لە رىژەي 1.5 جارى پەستانى كار كردنى بۇرى يان تاقيكردنەھەي سالانەي 0.1 گالون/كاتژمىر لە دۆزەرمەھەي ئەلىكترونى دزەكردنى ھىل ئەنجام بدات.

بۇ زانىبارى زىاتر تىكايە سەبرى نامىلكەي پشكىنى ستاندر كراۋى فەرمانگە، بەشى تەكنىكى 3.5 بۇرى پەستىنراو بكة.

بۆرى مژىن

بۆرى مژىن بەر ھەممەكە لە تانكېكە وەردەگرتت بە بەكار ھېنانى پەمپى مژىن لە ناو دابەشكەرەكە. بوونى بۆرى مژىن بە بوونى پەمپى مژىن (بەدوای پول و قايش) لەناو دابەشكەرەكە ناماژەى پىندەكرىت. ھەر و ھا، ھىچ پەمپى غەتاس لە ناو تانكېكەدا نىە.

دۆزىنەوہى دزمکردن پىويستە بۆ بۆرى مژىن كە ھەردووك مەرجى تىدايىت:

1. بۆرىكە بە لای بەر ھەممەكە لىژە بۆ گەراننەوہ بۆ تانكېكە ئەگەر مژىن نەمىنىت؛
2. تەنھا يەك دەمەوانەى پشكەين ھەيە لە نزيكى پەمپى مژىنەكە لە ژىرەوہى دابەشكەرەكە (و نەوہك لە ناو تانكېكە).

ئەو بۆرىيەى ھەردووك مەرجى تىدايە پىي دەوترىت "مژىنى سەلامەت" يان "مژىنى ئەورۇپى".

ئەگەر "مژىنى سەلامەت" نىە و لەجىياتى ئەوہ جۆرىكى مژىنت ھەيە كەوا وەك "مژىنى ئەمىرىكى" ناماژەى پىندەكرىت، پىويستە دۆزىنەوہى دزمکردنى بۆرى مژىن ئەنجام بەدەيت. ئەمەش لەمە پىك دىت:

- تاقىكردەوہى توندوتولى ھىل بۆ ھەموو سى سأل جارىك، يان
 - چاودىرىكردى مانگانە بە بەكار ھېنانى چاودىرىكردى نىوانى (پىويستە بۆ بۆرى نوى و گۆرىنى بۆرى)، يان SIR.
- بۆ زانىارى زياتر تكايە سەيرى نامىلكەى پشكەينى ستاندرەكرارى فەرمانگە، بەشى تەكنىكى 3.6 بۆرى مژىن، فىدى كىشكردىن و سىفون.

مەرجەكان:

- پىويستە دۆزەرەوہ مىكانىكى و ئەلىكترۆنىەكانى دزمکردنى ھىل سالانە تاقي بكرىنەوہ (ھەموو 12 مانگىك).
- پىويستە بۆرى پەستىنراو ھەموو 12 مانگ جارىك تاقىكردەوہى توندوتولى ھەيىت، يان مانگانە چاودىرى بكرىت بە چاودىرىكردى نىوانى (IM) يان SIR.
- بۆ بۆرى مژىن كەوا بە "مژىنى سەلامەت" دانانرىت، پىويستە تاقىكردەوہى توندوتولى ھەموو 3 سأل جارىك ئەنجام بەدەيت يان مانگانە بە IM يان SIR چاودىرى بكرىت.

ھەنگرتى تۆمار و راپۆرتكردىن:

- ئەنجامەكانى (IM يان SIR) بۆ دوايىن 12 مانگ ھەلبىگرە، و/يان تاقىكردەوہى توندوتولى سالانەى ھىل ھەلبىگرە.
- تۆمارەكانى 3 سالى رابردووى تاقىكردەوہى دۆزەرەوہى دزمکردنى ھىل ھەلبىگرە.
- بۆ چاودىرىكردى نىوانى سەر بۆرى پەستىنراو:
 - تۆمارەكانى 3 سالى رابردووى تاقىكردەوہى سىنسىرى چاودىرىكردى نىوانى ھەلبىگرە.
 - تۆمارەكانى 3 سالى رابردووى تاقىكردەوہى كاركردى ATG ھەلبىگرە.
- لىكۆلىنەوہ بەكە، ھۆكارەكان دەسنىشان بەكە و ھۆكارەكانى ھەر ئاگادار كرنەوہ يان شكستەينان راست بەكە و لە ماوہى 72 كاتژمىر راپۆرتى ھەموو بلاو بوونەوہىكى گومانلىكرار بەكە.

رپورتکردن

پيوسته راپورت يو فسر مانگه بکھيت کاتيک ناميري دوزينهوهي بلاوبوونهوت يان شتوازي دوزينهوهي بلاوبوونهوه نامازه يو ههيووني بلاوبوونهوهيک دهکات. هه تاقیکردنهوهيکي شگستخواردووي دزهکرن، ناگدارکردنهوي روون نهکراوه يان دوخي کارکردني ناناسايي پيوسته به دروستي لیکولينهوهي له سهر بکريت و له ماوهي 72 کاترمير له دوزينهوهي به فسر مانگه رابگهيمزيت. نمونهههکي دوخيکي ناناسايي کارکردن برينه له رفتاري ناموي ناميري دابهشکردني پيتروول، لهدستداني لهناکاوي پيتروول له سيستمهي UST، بووني ناو له ناو تانکي کهوا هوکارهکهي روون نهکراوهتهوه، يان شله له مهوداي نيواني سيستمهي لهخوگرتنی لاهکي. به لام نهگه دهرکهوت ناميري سيستم عهبيداره به لام ليچووني نيه، دهستهجي چاک بکريتتهوه يان بگوردريت و چاوديرکردني زياتر له ماوهي 30 روژ دلنيای نهجمي سههتايي ناکاتهوه، راپورتکردن پيوست نيه.

يوچي نه مه گرنگه:

راپورتکردني بلاوبوونهوه لهکاتي خو ي گرنگه يو دلنياکردني نهوهي رهنکه فسر هيووکردنهوهي پاره وهر بگريت يو هه رووداويکي بلاوبوونهوه. داواکاريهک يو شايستهبووني پاره پيوسته له ماوهي نهوه (90) روژ پيشکهشي فسر مانگه بکريت يو بلاو بوونهوهي گومانليکراو يان له ماوهي شهست (60) روژ له بلاوبوونهوهي دلنياکراو. ههروهه، فسر مانگه بشکيني پابهندبووني کرداري نهجم دهدات يو ديارکردني دوخي پابهندبوون له کاتي بلاوبوونهوهکي. پيوسته تومار هکان پيشکهش بکھيت کهوا پابهندبووني کرداري نيشان دهدات. شگستهينان له پيشکهش کردني نهجم تومارانه به فسر مانگه له رېکهوتي داواکراو رهنکه ببينه هوي کومهکي داشکينراوي زياتر. راپورتکردن و وه لامدانهوهي بلاوبوونهوه به خيرا يي تيچوههکاني پاککردنهوه، و زياني زينگهي کهم دهکاتهوه، و دهکريت يار مهتيدهر بريت له پاريزگار يکردن له بهه اي سامانهکيت.

بهشی 5 پاریزگاری کردن له ژنگ هینان

نهم تانکی و بوریانه کهوا بهرکهوتنیاں لهگهل زمو و/یاں ناو همیه پیویسته له داخوران "ژنگاوی بوون" بیاریزرین. نهمه پیکهاته کانزاییهکانیشان دهگریتهوه (بو نمونه، بهسترموهی نهرم، دهمهوانه، نهیشک، و بهگرنتی ژیر دابشکرهکان یاں سهرموهی تانکیهکه) کهوا بهرکهوتنیاں لهگهل زمو یاں ناو همیه. هندیک جوری تانکی ژیرزمو، و مک تانکی داپوشراو به مادهی نا کانزایی و مک فایبرگلاس یاں نیپوکسی، پیویستیاں به پاریزگاری کردن له ژنگ هینان نیه. بوری نا-کانزایی پیویستی به پاریزگاری زیاتر له ژنگاوی بوون نیه.

دوو شیوازمکهی پاریزگاری کردن له ژنگ هینان بو تانکی و بوری کانزایی پیویسته:

1. سیستهمی گالفانی

نهم سیستهمانهی پاراستنی کاتودی ناودی خوبختهکمری نیژراو هشاردراو بهکاردینن کهوا به تانکی، بوری یاں پیکهاتهی کانزایی ژیرزمو هاپیچکراون بو پاریزگاری کردن له نایتمانه له ژنگاوی بوون. به شیوهیهکی گشتی سیستهمی گالفانی ناکریت بیبریت چونکه ناودهکان به شیوهیهکی گشتی له ژیرزموین و هیچ بگوریک نیه. بو تانکی، ناودهکان دمکریت له کارگه دابنرین (و مک تانکی sti-P3®)، یاں دواتر له شوینکار بو پیشکشمکردنی پاراستنی کاتودی زیاتر. بو بوری و پیکهاتهی دیکهه کانزایی بوری ژیرزمو، به شیوهیهکی گشتی ناودهکان له شوینکار دادهنرین.

2. سیستهمی تیزووی نیمپریت

نهم سیستهمانهی پاراستنی کاتودی تیزووی کارتیکراوی بگوریک تیزوو بهکاردینن بو دابینکردنی تیزوو بو تانکی، بوری و پیکهاتهی تر بو مبهستی پاریزگاری کردنیاں له ژنگ هینان. به شیوهیهکی گشتی بگورکه یاں له ناوموه یاں دهرموهی بالهخانهی تهنیشتی تانکیهکاندابه. هیزی کارهیاپی بو بگورکه پیویسته بهردوام هملکراو بیت. سیستهمی پاراستنی کاتودی تیزووی نیمپریت گشت کاتیک له کاتیکه دواي دامهزاندنی تانکی یاں بوری دادهنرین.

تیبینی: ناوپوشکردنی ناوخویی تانکی به سیستهمی پاراستنی کاتودی رنکه سیستهمی گالفانی یاں سیستهمی پاراستنی تیزووی نیمپریت بیت. تانکی ناوپوشکراو بهی پاراستنی دهرمکی ژنگاوی بوون پیویسته به تیزووی دابخرین.

پیویسته بهسترموهکانی چهماوهی پولا (یاں برگهه دیکهه کانزایی) له داخوردن و ژنگ هینان بیاریزرین به پهکیک لهمانهی خوارموه:

- بهسترموهی نهرمهکه له بهرکهوتن لهگهل زمو و/یاں جیا بکهوه له ریگهه:
 - دامهزاندنی بووتیکی پاریزهر له سهر بهسترموه نهرمهکه، یاں
 - لابرندی خوئل و/یاں ناو له بهرکهوتن به بهسترموهی چهماوه
- پاراستنی کاتودی زیاد بکه (و مک سیستهمانهکانی پاراستنی گالفانی یاں تیزووی نیمپریت) بو بهسترموه نهرمهکه. نهگهر نهمه بژاردیه بهکاربیت، تاقیکردنوهی ماوهی پیویسته.

بو زانیاری تیزووی دهریاره تاقیکردنوه، تکایه سهیری نامیلکهی پشکنینی ستاندهرکراو فهرمانگه بکه، بهشی تکنیکی 4.1، پاریزگاری کردن له ژنگ هینان.

مهرجهکان:

- پټویسته سیستمه‌مکانی پاراستنی کاتودی به‌گوڼره‌ی دیزاینی پسیوری پاراستن له ژمنگای بوون بخرینه کار و چاک بکړینه‌وه.
- سیستمه‌ی پاراستنی کاتودی له ماوه‌ی 6 مانگ له دامزراندنه‌کمی یان چاک‌کړدنه‌وه‌ی ناقي بکوه، و هممو 3 سال جارنیک دواي نوه.
- نه‌گهر نانوده‌کان زیادکران یان گوردان (مه‌گهر بؤ به‌ستره‌وه‌ی نهرم زیاد بکړیت)، پټویسته تاقیکردنه‌وه‌ی توندوتولی 3 بؤ 6 مانگ له نهنجامدانی نهم کاره نهنجام بدریت.
- نه‌گهر بگوری تمزوت همیه، پټویسته هممو 60 رۆژ جارنیک بپشکرنیت بؤ دلنیاکردن له‌وه‌ی هملکراوه و به دروستی کار دهکات. نه‌گهر دمرچووی بگوری تمزوو (نهمپیر یان قولتیه) به زیاتر له 20% گورا له‌وه‌ی ریکه‌وتی دوايین تاقیکردنه‌وه‌ی ژمنگای بوون، پټویسته په‌وه‌ندی به پسیوری پاراستن له ژمنگای بوون بکهریت بؤ دیاریکردنی له‌وه‌ی نابا سیستمه‌ی تانکیه‌که به دروستی له ژمنگای بوون دهمپاریزریت یان نا.
- تانکی پولا و/یان کوا پاریزگاری کردن له ژمنگ هینانیا نیه پټویسته به همیشیه‌ی دابخرین به‌گوڼره‌ی رینماییه‌کانی فهرمانگه.
- نه‌گهر سیستمه‌مکی پاراستنی کاتودی تمزووی نیمپریست بؤ زیاتر له 12 مانگ کوژنرا بیته‌وه یان کار نه‌کات، په‌سندکردنی فهرمانگه پټویسته پیش به‌کار خستنم‌وه‌ی سیستمه‌مکه‌ی UST.
- تانکی ناو‌پوشکراو به‌ی پاراستنی دهره‌کی ژمنگای بوون پټویسته به تمواوی دابخرین به‌گوڼره‌ی رینماییه‌کانی فهرمانگه.

هملگرتنی تومار مکان:

- پاریزگاری کردن له نهنجامه‌کانی 2 تاقیکردنه‌وه‌ی پاراستنی کاتودی رابردوو.
- نهنجامه‌کانی هر تاقیکردنه‌وه‌یه‌کی توندوتولی نهنجامدراو هملبگره دواي زیادکردن یان گورینی نانوده‌کان.
- نه‌گهر شوینکاره‌که سیستمه‌مکانی پاراستنی کاتودی تمزووی نیمپریستی همیه:
 - نهنجامه‌کانی پشکنینی 60 رۆزه‌ی بگوری تمزوو له پشکنینی رۆتینی مانگانه/سالانه‌ی دامزراوه‌ی تایبیت به فهرمانگه، فورمی (CN-2544) تومار بکه.
 - نهنجامه‌کانی دوايین 60 رۆزه‌ی پشکنینی بگوری تمزوو هملبگره.

بهشی 6 نامیری ریگری کردن له رژان

همر تانکیه کی پرکراو به 25 گانون یان زیاتر به یک جار پیویسته نامیری ریگری کردن له رژانی هه بیت. کمرسته کانی ریگری کردن له رژان پیویسته نهو رژانه خوبگریت که رنګه له کاتی جیاکردنهوهی سوندهی گیاندن له بوری پرکردن روو بدات. نامیره کانی ریگری کردن له رژان زورجار پنیان دوتریت "سه تلی رژان" یان "حوزی گرتن". دیزاین نهکراون بو هملگرتنی بهرهم بو ماوهیه کی زور. زورجار سه تله کانی رژان "مهوادیه کی ژبانی" کورنیان ههیه بهرورد به تانکی یان بوری.

تیبینی: همدنیک سه تلی رژان دمهوانه ی بهتالکردنیان ههیه بو ریگدان به بهرهمه که تا بچیته ناو تانکیه که. کاتیک سه تلی رژان دهچیته ناو تانکیه که، همر ناو یان پاشماوهیه کی کورکراوش رنګه بچیته ناو تانکیه که. دمهوانه ی بهتالکردن دهکریت به ناسانی بهتیبهر بوونی کات تیک بچیت کهوا سه لامته ی سه تلی رژان دهخاته مهترسی.

مهرجهکان:

مانگانه:

- بهچاو کمرسته ی ریگری کردن له رژان بیشکنه بو بوونی شکان.
- شله یان پاشماوه له کمرسته ی ریگری کردن له رژان دهرینه و به دروستی فرنی بده.
- بوری پرکردن بیشکنه و همر بهر بهستیک هه بوو لای بده.
- قهپاغی پرکردنهوه که بیشکنه بو نهوهی دلنیا بیت به تهواری له سر بوری پرکردن بهستراوه و بهر کومتی له گهل قهپاغی سه تلی رژان نیه.
- بو کمرسته ی ریگری کردن له رژانی دوو دیواری که چاودیری نیوانیان ههیه، پشکنین بو دزه کردن بکه له ناوچه ی نیوان بهشکان.
- بو نهو تانکیه ی گیاندن له ماوهی زیاتر له 30 روژ وهردهگرن، ناپتمه کانی سهروه دهکریت مانگانه بیشکنرین یان پیش همر گیاندنیک.

هه موو 3-سال جاریک:

- تاقیکردنهوه ی سه لامته ی کمرسته ی ریگری کردن له رژان نهجام بده.

چاککردنهوه و گورین

- نهگهر سه لامته ی سه تلی رژان شکست بینیت یان به روونی دیاری بی شکاوه، دهنوانیت:
 - سه تلی رژانه که بگوریت
 - سه تلی رژانه که چاک بکه بتهوه تنها بهگوریه ی پیشنیار هکانی کومپانیای بهر هه مهینر
 - پشکنینی سه لامته ی سه تلی رژان نهجام بده له ریگه ی پهیره وکردنی ریتمایی فهر مانگه یان ریتمایی پهیمانگای کمرسته ی پیترول (PEI) - RP1200.
- شکستی تاقیکردنهوه ی سه لامته ی پیویستی به چاککردنهوه یان گورین ده بیت.
- پیویسته تاقیکردنهوه ی سه لامته ی له ماوهی 30 روژ له چاککردنهوه یان گورین نهجام بدریت.
- نهگهر پیسبون دوزرایهوه، له ماوهی 72 کاتز میتر و هک بلاو بوونهوه ی گومانلیکراو راپورتی بکه.

هه لگرتنی تومار مکان:

- پشکینینی روتینینی مانگانهی نامیزی ریگری کردن له رژان/سه تللی رژانی تومار کراو له سه فرمی پشکینینی روتینینی مانگانه/سالانهی (CN-2544) سی فسر مانگه - یهک سال.
- تاقیکردنهوی 3 سالانه سه لامعتی نامیزی ریگری کردن له رژان - سی سال
○ نهگمر تاقیکردنهوی هایدروستاتیه، فرمی CN-1366 سی فسر مانگه بهکار بییه.
- نهنجامهکانی چاودنیریکردنی مانگانهی کهرستهی ریگری کردن له رژانی دوو-دیوار - پیویسته تومار مکان تا زورتترین کات هه لگیریت تا نهو کاتهی شیوازی چاودنیریکردنی مانگانه بهکار دیت.
- هه موو تومار مکانی چاککردنهوی و گورین له گهل نهنجامهکانی تاقیکردنهوی سه لامعتی دواتر - سی سال

بېشې 7 نامیږی ریگری کردن له زیده‌پربوون

همر تانکیه‌کی پرکراو به 25 گالون یان زیاتر به بېک جار پیویسته نامیږی ریگری کردن له زیده‌پربوونی هېبیت. نامیږمکانی ریگری کردن له زیده‌پربوون له UST دادمترین بؤ یارمعیندان له ریگری کردن له بلابوونووهی بهر همم بؤناو ژبنگه له ماوهی گمیانندی بهر همم.

تا نو کاتهی سیسته‌می UST بهکار دینت بؤ هملگرتنی پیترؤل، خاوهن و/یان بهکار خسر مکان پیویسته دلنیای نو ه بکنه‌وه که بلاو بوونوه به‌هوی رژان یان زیده‌پربوون روونادات. خاوهن و/یان بهکار خسر مکه پیویسته دلنیای نو ه بکنه‌وه که قهباره‌ی بهر دستی ناو تانکیه‌که زیاتره له قهباره‌ی پیترؤل که بؤ تانکیه‌که بگوازریته‌وه پیش نو ه‌ی گواستنه‌وه که نجام بدریت و کرداری گواستنه‌وش بهر دوام چاودیزی دهکریت بؤ ریگری کردن له زیده‌پربوون یان رژان.

نامیږی ریگری کردن له زیده‌پربوون دیزاین کراوه بؤ:

1. و مستاندنی تهوژمی بهر همم (نامیږی راگرتن یان دهموانه‌ی زمانه)، یان
2. کممکردنه‌وهی تهوژمی بهر همم (نامیږی سنووردارکردنی تهوژم یان دهموانه‌ی تهوفاه)، یان
3. ناگادارکردنه‌وهی کارمندی گمیانندی پیش نو ه‌ی تانکیه‌که پر بښت (ناگادارکردنه‌وهی ناست بهرزی بیستر او/ببیر او)

نامیږمکانی راگرتنی خودکار

نامیږمکانی راگرتنی خودکار، هندیک جار پیی دهوتریت دهموانه‌ی زمانه، بهشی جیانه‌کراوه‌ن له بکه‌ی تیوبی دلوی داناو له ناو بهر زکمره‌وهی پرکردنی تانکی. دیزاینکراون بؤ نو ه‌ی سهرتا تهوژمی بهر همم سنووردار بکن و دواتر به تهوای رایبگرن له ماوهی گمیانندی کاتیک ناستی بهر هممکه گیشتوته ناستی دیاریکراو له کاتی گمیانندی. دهموانه‌ی راگرتنی خودکار پیویسته به دروستی دابنریت و نازادانه کار بکات بؤ کونترؤلکردنی تهوژم و ریگری کردن له زیده‌پربوون.

پیویسته هممو نامیږمکانی راگی خودکار گمیانندی سووتمه‌می له ریژه‌ی 95% 'راگرن'. رننگه هر کمپانی‌یه‌کی بهر هممپنر ریکه‌ندی 'سنووردارکردنی' جیاوازی هېبیت بگویره‌ی دیزاینی نامیږمکه. نم ناسته‌ی سهرتایی سنووردارکردن بکه‌م جار چالاک دهیبت بؤ نو ه‌ی دواتر تهوژمی بهر هممکه سنووردار بکات بؤ راگرتنی راسته‌قینه له ریژه‌ی 95%. نمه ریگه به هندیک بهر هممی ماوهی ناو سوئده‌ی گمیانندی دمدات بگهریته‌وه ناو تانکیه‌که پیش نو ه‌ی تانکیه‌که بگاته ریژه‌ی قهباره‌ی 95% و چالاکردنی راگرتن چالاک بښت.

نامیږمکانی سنووردارکردنی تهوژم

نامیږمکانی سنووردارکردنی تهوژم، هندیک جار پیی دهوتریت دهموانه‌ی تهوفاه دهکمپنیه‌ی ناوه‌ی تانکی له بوری هو اگورکی. کاتیک تانکیه‌که پر دهیبت، توپیک له ناو دهموانه‌که بهر دهیته‌وه و ریگری گوزهری دهرچوونی هلم له ناو تانکیه‌که دهکات. ریژه‌ی تهوژم کمم دهیته‌وه و ناگاداری کسه‌ی گمیانندی دهکاته‌وه بؤ و مستاندنی گمیانندی. پیویسته نهمانه تهوژمه‌که سنووردار بکات کاتیک تانکیه‌که ریژه‌ی 90% پره. دهموانه‌ی تهوفاه به ناستی نابینرین. رننگه توامکانی داممزاوه ناماژه بؤ نو ه‌ی بکن نایا تانکیه‌که نم نامیږه‌ی هیه یان نا، یان نو ه‌ی بلینده‌وهی تانکیه‌کهی داناهه رننگه بزانتیت نایا بوونیان هیه، رننگه دهموانه‌ی تهوفاه له هممو داممزراندنه‌کانی تانکی بهکار نه‌یبت.

رننگه دهموانه‌ی تهوفاه بهکار نه‌یبت بؤ ریگری کردن له زیده‌پربوون:

- له‌گمل سبسته‌مه‌کانی بوری مژین
- له‌گمل گمیانندی په‌سټینراو
- له سهر نو تانکیانه‌ی پرکردنی له دووروه
- له سهر تانکیه‌کانی مولیده‌ی باری له‌ناکاو که‌وا سیسته‌می مژینی هیه
- له سهر نو تانکیانه‌ی که گهراندنه‌وهی هلمی قوناعی بکی هاوکولکه‌ی هیه مه‌گهر ته‌جهیزاتی گمیانندی گونجاو داناو بښت.

ئاگادار كوردنەمۆى بېستراو/بېنراوى ئاست بەرز
ئاگادار كوردنەمۆى بېستراو/بېنراوى ئاست بەرز ، ھەندىك جار پېي دەوترىت ئاگادار كەمۆى زىدەپربوون، ئاگادار كوردنەمۆى بېستراو و/يان بېنراو پېشكەش دەكات بۇ كار مەندى گەياندنى سووتەمەنى ئەگەر ئاستى بەر ھەم لە ناو UST بگاۋە ئاستى 90% لە ماوۋى گەياندن. زۇر جار بەشنىكى سېستەمى گىچى خودكارى تانكى (ATG)ين. ئاگادار كەمۆى زىدەپربوون تەمۆمى بەر ھەم سىنوردار ناكات يان ناو سىتېننىت.

ھەر ھە پىوېستە نامېرىكى دەروەش لە نىزىكى شوئىنى گەياندنى سووتەمەنى ھەبىت، يان لە سەر تانكىكە يان لە شوئىنى پىر كىردن لە دوور ھو، بۇ ئاگادار كوردنەمۆى بەكار خەرى گواستەنەو لە رېگەى شىوازى بېنراو و/يان بېستراو كاتېك قەبارەى تانكىكە دەكاتە ئاستى پىرۆگرام كراوى 90%.

مەرجەكان و ھەلگرتنى تۆمار:

- ھەمۆ سى سأل جارنىك تاقىكردنەمۆى كار كىردنى نامېرى رېگىرى كىردن لە زىدەپربوون ئەنجام بەدە
- تۆمارەكانى تاقىكردنەمۆى كار كىردنى نامېرى رېگىرى كىردن لە زىدەپربوون (CN-2584) بۇ ماوۋى سى سأل ھەلگىرە
- پارىزگارى لە ھەمۆ تۆمارەكانى چاك كىردنەو و گۆرىن لەگەل ئەنجامەكانى تاقىكردنەمۆى سەلامەتى بۇ سى سأل ھەلگىرە
- ناكىرەت دەمەوانەى تەوافە دابنرىت، چاك بىكرىتەوە يان بگۆردىرەت. پىوېستە جۆرىكى دىكەى نامېرى رېگىرى كىردن لە زىدەپربوون دابنرىت.

بهشی 8 دابهشکهری سووتهمهنی ئۆتومبیل

هموو دابهشکهری سووتهمهنی ئۆتومبیل پیویسته لهخوگرنتی ژیر دابهشکهری (UDC) ههیت. UDC یارمهتیده ره له لهخوگرنتی دزمکردن. UDC پیویسته بهگهگری شله بیت، لهگهڵ بهرهم گونجاو بیت و بو پشکنینی به چاو بهردست بیت. لهکاتی گۆرینی دابهشکهریک یان بهستنی نامرازیک (له ژیر دهموانه ی کاریکهری/بیرینی سیستهمی پهستینراو یان دهموانه ی پشکنینی بهخراو له سیستهمهکانی مژین)، UDC پیویسته.

بئ گویدانه بوونی UDC، پیویسته دابهشکهرهکان به شیوه ی وهرزی پشکنینیان بو بکرنیت بو ههر دلۆپهکردنیک یان دزمکردنیک له فلتهرهکه یان بۆری ژیر دابهشکهرهکه بو دلنیاکردنی نهوه ی هیچ دزمکردنیک روو نادات. ئهم پشکنینانه گرنگن بو نهوه ی کاریکهرا نه چارهسهری ههر بلاوبوونهومیهک بکات کهوا رهنهگه له ناوچه ی دابهشکهرهکه روو بدات کهوا له ریگه ی نامرازی دۆزینهوه ی بلاوبوونهوه چاودیری ناکرین. ئهم پشکنینه وهرزیبانه پیویسته له فۆرمی پشکنینی مانگانه/سالانه ی دامهزراوه ی (CN-2544) تایبهت به فهرمانگه تومار بکرن.

تکایه تیبینی نهوه بکه که ناژانسهکانی تر، بهلهخوگرنتی و هزارهتی کشتوکال، و دسهلاته ناوخویی یان دسهلاتهکانی ویلايهت بو بیس بوونی ههوا داواکاری ریکههریان ههیه بو کرداری دابهشکهر. نهگه پیویستیت به یارمهتیه، تکایه پهوهندی به دهسته ی بزنی بچوک بکه به ژماره 6155328013 یان 18007343619 یان له ریگه ی ئیمیل BGSpeap@tn.gov.

<https://www.tn.gov/environment/program-areas/sbeap-small-business-environmental-assistance.html>

بەشى 9 پشكيني رۆتيني كاركردن و ئيدامە

بۇ بە دروستى كاركردن و ئيدامەسى سېستەمەكانى UST پېويستە خاۋەن و/يان بەكارخەسەكان پشكيني رۆتيني ماومىي ئىنجام بەدەن. ئەم پشكينيە دىزاينىراۋن بۇ يارمەتيدان لە ھەلگرتتى تۆمارى كردارى، پابەندىۋونى نامىز، و رېگرى كردن لە بىلەۋونەمە پېتروۇل. پېويستە پشكينيە لە فۆرمى (CN-2544) پشكيني رۆتيني مانگانە/سالانەى دامەزراۋەى تايبەت بە فەس مانگە تۆمار بىكرىن. دوو ماۋەى پشكيني پېويستەن: مانگانە و سالانە.

مەسجەكان:

مانگانە:

نامىزى رېگرى كردن لە رژان:

- بە چاۋ پشكينيكردن بۇ زىانەكان.
- شلە يان پاشماۋە لابدە بە دروستى فرىي بەدە.
- بۆرى پىركردن بېشكەنە و ھەر بەرەستىك ھەبوۋ لاي بەدە.
- قەپاغى پىركردنەمەكە بېشكەنە بۇ ئەۋەى دۇنيا بېت بە تەۋاۋى لە سەر بۆرى پىركردن بەستراۋە و بەر كەۋتتى لەگەل قەپاغى سەتلى رژان نىيە.
- بۇ كەرسەستەى رېگرى كردن لە رژانى دوو دىۋارىيە كە چاۋدىرى نىۋانىان ھەپە، پشكيني بۇ دزەكردن بەكە لە ناۋچەى نىۋان بەشەكان.
- بۇ ئەۋە تانكىانەى گەياندن لە ماۋەى زىاتر لە 30 رۆژ ۋەردەگرن، نايتمەكانى سەرۋە دەكرىت مانگانە بېشكىنرىن يان پىش ھەر گەياندنىك.

كەرسەستەى دۆزىنەمەى بىلەۋ بوونەمە:

- پشكيني بەكە بۇ دۇنياۋون لەۋەى كە نامىزى دۆزەمەۋەى بىلەۋونەمە بەپى زەنگ يان دۇخى تىرى نائاسايى تىرى كاركردن كاردەكات؛
- دۇنيا بە لەۋەى كە تۆمارەكانى تاقىكردەمەۋەى دۆزىنەمەى لىچوون پىداچوونەمەيان بۇ دەكرىت و نوى دەكرىنەمە.

سالانە:

ھەموزى لەخۆگرتن:

- بە چاۋ پشكينيكردن بۇ زىانەكان، دزەكردن لە ناۋچەى لەخۆگرتن يان بىلەۋونەمە بۇ ناۋ رىنگە.
- شلەمەنيەكان (لە ھەموزەكانى لەخۆگرتن) يان پاشماۋەكان لابدە.
- بۇ ھەموزى دوو دىۋارىيە كە چاۋدىرى نىۋانىان ھەپە، پشكيني بۇ دزەكردن بەكە لە ناۋچەى نىۋان بەشەكان.

نامىزى دۆزىنەمەى بىلەۋ بوونەمەى ھەلگىراۋ بە دەست:

- نامىزى ۋەك دارى پىۋانەكردى تانكى يان نامرازەكانى پشكيني ناۋى ژىر زەۋى بۇ تۋاناي كاركردن بېشكەنە.

ھەلگرتتى تۆمارەكان:

پېويستە فۆرمى پشكيني رۆتيني مانگانە/سالانەى دامەزراۋە بۇ ماۋەى 1 سال ھەلگىرىت

- پېويستە تۆمارەكان ئەمانە بىگرتەمە:
- لىستىكى ھەر ناۋچەمەكى پشكىراۋ،
- نايپا ھەر بەكە لە ناۋچە پشكىراۋەكان پەسندىراۋ بوۋە يان پېويستى بە گرتەمەرى ھەنگاۋ ھەبوۋە،
- ۋەسقى ھەر كردارىك كەۋا ئەنجامدراۋە بۇ چاكردەمەۋەى كىشەپەك، و
- تۆمارەكانى گەياندن ئەگەر نامىزەكانى رېگرىكردن لە رژان كەمتر لە ھەر 30 رۆژ جارىك پشكينييان بۇ كرا بىت بەھۋى كەمى گەياندن.

بېشې 10 نئسټا کار ناکات (TOS)

کاتیک تانکيک کار دهکات، وک نئسټا کار دهکات (CIU) تومار دهکريت. بهلام، همدنیک کات همیه کهرا رهنکه پیویست بیت کارکردنی تانکيکه رابگریټ بو ماویهکی کورت بیان ماویهکی زیاتر (واته چالاکیهکانی دروست کردن، گورانکاری خاونداریهتی، کاریگری پیوست به کش و هوا، بهکار هینانی وهرزی و هند). نهمه به گورانکاری له دوخ همژمار دهکريت له CIU بو نئسټا کار ناکات (TOS). پیویسته فرمانگه ناگادار بکریتموه له هر گورانکاریهک له دوشي تانکيکان له دامهزراوهی UST پیترؤل. وسفیکی تیروتهسملتری مرجهکان له نامیلکهی پشکینینی ستاندرکراوی فرمانگه، بېشې تهکنیکی 2.4 سیستهمی UST لهکارخراو.

مهرجهکانی TOS:

- فورمیکي ناگادارکردنهموهی هموارکراو CN-1260 له ماوهی 30 رۆژ له گورانکاری له دوش پشککش بکه.
- پیویسته سیستههمکانی پاراستنی کاتودی له کارکردن بهردوام بن و بهردوام بن له چاودیریکردن و تاقی بکریتموه.
- نهگهر ماوهی کارنکردنی کاتیی له سی مانگ زیاتر بیت، هممو هیلهکانی دیکه، مانوهی، و کهرستهی یاریدهدر پیویسته به قهپاغ دابخرین و توند بکریتم.
- پیویسته هیلهکانی هواگورکی بهکراوهی بمیننهموه.
- پیویسته دوزینهموهی بلاوونهموه نهجام بدریت نهگهر تانکيکه زیاتر له یهک نینج پاشماوهی تیدایه.
- پیویسته نامیری رژان و زیده-پربوون دابنریت.
- تاقیکردنهموهی نامیری رژان و زیده-پربوون له سی سال پیویسته نهگهر تانکيکه زیاتر له یهک نینج پاشماوهی تیدایه.

تیبینی: بیرۆکهیکي باشه تانکيکه بهتال بکهیت بو ریژمیک زیاتر نه بیت له یهک نینجی پاشماوه چونکه دوزینهموهی بلاوونهموه و تاقیکردنهموهی نامیری رژان و زیده-پربوونی سی سال پیویست نین.

گهراندنهموهی تانکی TOS بو گهرانهوه بو دوشي CIU:

- فورمیکي ناگادارکردنهموهی هموارکراو CN-1260 له ماوهی 30 رۆژ له گورانکاری له دوشهکه پشککش بکه.
- دلنیاپه کهرا هممو تاقیکردنهموه پیوستهکان و چاودیریکردن تهواو و تازهن
- هممو مرجه کرداریهکانی پایهندبوون جیهجی دهبن

مامله لهگهل هممو بلاوونهموهیکي سیستهمی داخراوی کاتیی وک سیستهمیکي ناسایی کارکردو بکه.

بەشى 11 داخستنى سىستەمى UST

ئەگەر پلانت ھەيە بۇ داخستنى تانكى و/يان بۇرى، داواكارىيەك بۇ داخستنى ھەمىشەيى تانكى ھەلگرتتى ژىرزەوى (CN-0928) پىر بىكەوھ و پىشكەشى نووسىنگەي مەيدانى پەيۋەندىدارى بىكە بۇ ھەلسەنگاندن و پەسەندىردن. كاتىك داواكارىيەكە پەسەند دەكرىت ماوھى بەك سالت ھەيە بۇ تەواوكردى داخستەكە بەگۈزەي داواكارىيەكانى فەرمانگە. كاتىك داخستەكە تەواو دەبىت، پىۋىستە راپۇرتتىكى داخستنى ھەمىشەيى (CN-0927) پىشكەش بىكەيت بەلخۇگرتتى فۇرمى ناگاداركردەوھى فەرمانگە (CN-1260). بۇ زانىيارى زياتر، تكايە سەيرى ئەم لىنكە بىكە:

[.https://www.tn.gov/environment/program-areas/ust-underground-storage-tanks/closure.html](https://www.tn.gov/environment/program-areas/ust-underground-storage-tanks/closure.html)

بهشی 12 چاکردنهوه و گورین

رهنګه ناوبهناو پیویست بیت چاکردنهوه بۆ سیستمهکانی UST نهنجام بدهیت یان نامراز بگوریت. نهمه خواروه و هسفی کهمترین مهرجی چاکردنهوه، گورین، تاقیکردنهوه و هملگرتنی تومار دهکات.

چاکردنهوه:

- پیویسته چاکردنهوهی تانکی و بوری بهگوریهی نهمه خواروه نهنجام بدریت:
- پیویسته تانکی پولا له سهر ناستی ناوخوی هلسهنگاندنی بۆ بکریت بۆ سهلامتی پیکهاتهیی بهگوریهی کرداری ناسراوی نیشتمانی و هک [پیمانگای پیترولی نهمریکی \(API\) RP 1631](#)، [دهستهی نیشتمانی ریگری کردن له زهکردن \(NLPA\) 631](#)، یان [پیمانگای تانکی پولا \(STI\) SP 131](#).
- بۆ تانکی و بوری فایبرگلاس:
 - رهنګه چاکردنهوهی تانکی فایبرگلاس له لایهن نوینمیری کومپانیای بهرهمهینمیر یان تایبهمندیهکانی کومپانیای بهرهمهینمیر نهنجام بدریت.
 - دهکریت بوری و تهجهیزاتی فایبرگلاس بهگوریهی تایبهمندیهکانی کومپانیای بهرهمهینمیر چاک بکریتهوه.
 - رهنګه چاکردنهوهی سهنلی رژان تهنا نهو کاته بکریت نهگم له ریگهی کومپانیای بهرهمهینمیر ریپندر او بیت.
 - رهنګه چاکردنهوهی حموزی لهخوگرتن تهنا بهگوریهی کرداری ناسراوی نیشتمانی بکریت و هک [NLPA KWA Standard 823](#).
 - پیکهاته بهکارهینراو هکان بۆ چاکردنهوهی هس پیکهاتهیهکی سیستمی UST پیویسته لهگمل مادهی هملگیراو بگونجیت. سهیری تاقیگهکانی نهندهر رایتس بکه (UL) [نامزای گونجاوی سووتهمنی](#) بۆ دیاریکردنی گونجاوی پیکهاته.

گورین:

- برگه و تهجهیزاتی بوری کانزایی کهوا بههوی داخوران تیکچونه پیویسته بگوردرین.
- نهگم پاراستنی کاتودی تهزروی نیمبریت بۆ زیاتر له 12 مانگ کوژینرا بیتوه یان کار نهکات، پهسندکردنی فهمانگه پیویسته پیش بهکارخستهوهی سیستمهکهی UST.
- پیویسته ههمو گورینیکی بوری لهخوگرتنی لوهکی هسبیت لهگمل چاودیریکردنی نیوانی.
- له کاتی گورینی دابهشکس، نهگم هس نامیریکی گریدان پیویست بوو بگوردریت، نهو کات له ژیر لهخوگرتنی دابهشکس (UDC) پیویسته لهگمل چاودیریکردنی نیوانی دابنریت.

تاقیکردنهوه، هملگرتنی تومار و رایور تکریدن

- بهشی چاکراوه مانگانه چاودیری دهکریت بۆ تاقیکردنهوهی بلاویونهوه یان توندوتولی له ماوهی 30 رۆژ له دواي چاکردنهوه یان گورین.
- تاقیکردنهوهی سهلامتی پیویسته بۆ لهخوگرتنی لوهکی له دواي 30 رۆژ له چاکردنهوه.
- دلنیابه کهوا بهلیندهری لینهاتوی شارهزا له سیستمهکان و نامیری UST بهکاردین.
- چاکردنهوهی سیستمهکانی UST پیویسته نهنجام بدرین بۆ ریگری کردن له بلاویونهوه بۆ سهر ژبانی سیستمهکانی UST.
- تومار هکانی ههمو چاکردنهوهکان پیویسته بۆ تهواوی تهمنی کارکردنی سیستمی UST هملگیرین.
- له ماوهی 24 کاتژمیر ناگاداری فهمانگه بکهوه له هس چاکردنهوه یان گورینیکی تانکی یان بوری.

پیویسته فهمانگه پیشووتر ریگه به ههمو چاکردنهوهیهکی بوری بدات. داواکاری بۆ ریپیدانی فهمانگه بۆ چاکردنهوهی بوری پیویسته به نووسین پیشکش بکریت و پیش نهنجامدانی کارهکه پهسند بکریت.

پیش دانانی سیستمی UST دیزاینکراو بو هملگرتتی سووتهمنی تیکه‌لی نیسانولی زیاتر له 10% نیسانول بان تیکه‌لی زیاتر له 20% بایودیزل بو ناو خزمه‌تگوزار یه‌که، پیویسته خاوه‌نی تانکیه‌کان لیستی گونجایی کهرسته (CN-1285) و پروونکردنوهی گونجایی (CN-1283) پر بکهنه‌وه و پیشکشی بکهن، که نامازه بو پیکهاته‌کانی سیستمی UST بکات که له‌گه‌ل بهر همه هملگیراومکان گونجابه.

سووتهمنی تیکه‌لی نیسانول به بری بوونی نیسانولی ناو سووتهمنیه‌که دیاری ده‌کرتین. سووتهمنیه‌کی نیشانه‌کراو وهک E-85 ریژهی 85% نسیلی کحول و 15% گازولینی تیدابه. E-10 تنها ریژهی 10% نسیلی کحول و 90% گازولینی تیدابه. تیکه‌لی بایودیزل به بری بوونی بایودیزل له ناو سووتهمنیه‌که دیاری ده‌کرتین. سووتهمنیه‌کی نیشانه‌کراو وهک B-20 ریژهی 20% بایودیزل و 80% دیزلی تیدابه. له‌گه‌ل هممو سووتهمنی جیگرموه، گرنگه که نهوت له‌بیر بیت که هممو پیکهاته‌کانی سیستمی UST که دیزاینکراون بو نهوهی بهر همه نهوتیه‌کان له‌خو بگرن و ده‌ستبهر داری بن، رنگه له‌گه‌ل سووتهمنی جیگرموه گونجاو بن.

فهرمانگه‌که نه‌کی پیدراوه بو هملگرتتی سه‌لامتی بهر همه نهوتیه‌کان (T.C.A. 68-215-102)، که سووتهمنی تیکه‌ل له‌خو ده‌کرتیت، به‌گوزیهی پیناسه‌ی ری‌کخهری پیتروول. سیستمی UST که سووتهمنی تیکه‌ل هملده‌گرن ده‌کونه ژیر داواکاریه‌کانی UST. فهرمانگه‌که نیگهرانی گونجایی سووتهمنی تیکه‌له له‌گه‌ل پیکهاته‌کانی سیستمی UST دیزاینکراو بو هملگرتتی ریژهی بهر زتری پیتروول. پیکهاته‌کانی سیستمی UST ده‌کرتیت زیان به‌خشانه بکهنه بهر کاربهری کارلیک کردن له‌گه‌ل سووتهمنیه تیکه‌له‌کان.

بزارده‌کانی دابه‌شکر

دابه‌شکره‌کان پیکهاته‌یه‌کی گرنگی سیستمی سووتهمنی UST بن. کومپانیای بهر همه‌پنهری دابه‌شکر نه‌ی دابه‌شکرانه ده‌فروشن که پشتراستی نه‌وه ده‌کهنه‌وه به ته‌وای گونجاو بن له‌گه‌ل سووتهمنی تیکه‌ل. نه‌مه نه‌ی بزارده‌یه‌که کهر فهرمانگه‌که پینشیری ده‌کات بو به‌کاره‌نن له‌گه‌ل سووتهمنی تیکه‌ل.

نه‌گهر خاوه‌ن تانکیه‌یک بیه‌ویت دابه‌شکر یک به‌کار ببنیت له‌گه‌ل سووتهمنی تیکه‌ل، پیویسته نه‌ی لایهنه‌ی دایده‌نیت پشتراستی نه‌وه بکاتوه که هممو پیکهاته‌کانی دابه‌شکره‌که له به‌شی 2 ی لیستی پشکنینی گونجایی کهرسته‌ی نیسانول (CN-1285) له لایهن کومپانیای بهر همه‌پنهر پشتراستکراونه‌وه یان به UL هیماکراون وهک گونجاو له‌گه‌ل سووتهمنی تیکه‌ل، له ریگه‌ی پرکردنوهی لیستی پشکنینه‌که. نه‌گهر هممو پیکهاته‌کان به "به‌لی" هیماکرا بن نه‌ی کات دابه‌شکره‌که به گونجاو له‌گه‌ل سووتهمنی تیکه‌ل هه‌ژمار ده‌کرتیت.

نه‌گهر ههر یه‌کیک له پیکهاته‌کان نه‌کرتیت وهک هیماکراوی UL یان پشتراستکراوه له لایهن کومپانیای بهر همه‌پنهر بسلمینریت، نه‌ی کات دابه‌شکره‌که به گونجاو له‌گه‌ل سووتهمنی تیکه‌ل هه‌ژمار ناکرتیت. نه‌ی دابه‌شکرانه‌ی له لایهن کومپانیای بهر همه‌پنهر پشتراست نه‌کراونه‌وه یان وهک UL هیماکراون بو سووتهمنی تیکه‌ل له‌لیکترونی پیویسته روزه‌انه پشکنینیان بو بکرتیت بو بوونی دز مکردن یان شکسته‌ننانه‌ی کهرسته به به‌کاره‌ننانه‌ی فورمی پشکنینی روزه‌انه‌ی دابه‌شکر (CN-1284). پیویسته یه‌ک فورم بو ههر دابه‌شکر یک یان MPD (دابه‌شکر فره بهر همه) به‌کار بیت که به تانکی سووتهمنی به‌ستر اوته‌وه. پیویسته نه‌ی تومارانه له شوینکاره‌که بو ماوهی یه‌ک سال هملگیرین.

بو زانیاری زیاتر ده‌باره‌ی سووتهمنیه جیگرموه‌کان، ده‌توانیت سهردانی ویب‌سایتی EPA بکهنیت: <https://www.epa.gov/ust/emerging-fuels-and-underground-storage-tanks-usts#tab-1>

دامهزراومکانی دابهشکردنی گازولین (GDF) به شنیومیکی سهرکی دهکونه ژیر ریسا ژبیهکان له کونترۆلکردنی بیس بوونی هموا (APC) و تانکیهکانی هملگرتنی ژیرزمو (UST). بهگویره کارى تاییهتی نهجامدراو له دامهزراومکته، چهند فهرمانگیهکی سهرچاومکانی ناو (DWR) یان فهرمانگیهکی چارهمسر (چارهمسکردن) مۆلته دمدات و هسروه ها رهنکه مهرجهکان کار بکاته سهر دامهزراومکته. ریساکانی APC پرومالی باشترین کردارمکانی بهرتهبردن و کونترۆلهکانی قوناغی یهکی هلم دمهکات. ریساکانی UST پرومالی دامهزراندن تا لایردنی تانکی هملگرتنی ژیرزمو دمهکات. نهمه جورمکانی تاقیکردنهمه و توماره پیویستهکان بو تهمهنی تانکیهکه دهگریتهوه. مۆلتهکانی DWR به شنیومیکی گشتی پیویستن بو دروستکردن یان چالاکیهکان کهوا به جوریک له جورمکان کار دمهکاته سهر ناو. چارهمسکردن زور له نزیکهوه پهپوهسته UST و DWR له حالتهی نهمه ی پاککردنهمه پیویست بیته.

زانباری زیاتر بهردسته له پرۆگرامی بارمتهی ژینگهیی بزنیسی بچوکی TDEC له <https://www.tn.gov/content/tn/environment/program-areas/sbeap-small-business-environmental-assistance/permit-by-rule.html>. نهمگر دامهزراومکه له ناونیشانی Davidson، Hamilton، Knox یان کاونتیهکانی شیلیدایه، تکایه پهپوهندی به پرۆگرامی کونترۆلکردنی ناوخویی بیس بوونی هموا بکه تاییهت بهو کاونتیه بو مهرجهکانی ریپیدانی پهپوهست به هموا.

نهمانهی خوارهوه پرۆگرامی زیاترن کهوا دهکرتیت پهپوهندیان پیوه بکرتیت بو مهرجهی تاییهت:

- وهزارتهی تننیهی کشتوکال، فهرمانگیهی خزمتگوزاری بهکاربهر و پیشهسازی (بهشی کیش و پیوانه)
- وهزارتهی داهاتی تننیهی
- فهرمانگیهی ناوخویی ناگر، ریساکان و ناوانسهکانی دیکه ی شارهوانی